



Εγχειρίδιο χρήσης

SILENO city, smart SILENO city
SILENO life, smart SILENO life



gardena.com



Περιεχόμενα

1	Εισαγωγή		5.1	Εισαγωγή - Συντήρηση	41
1.1	Εισαγωγή	3	5.2	Καθαρισμός του προϊόντος	41
1.2	Επισκόπηση προϊόντος	4	5.3	Αντικατάσταση των λεπίδων	42
1.3	Σύμβολα στο προϊόν	5	5.4	Ενημέρωση υλικολογισμικού	43
1.4	Σύμβολα στην οθόνη	6	5.5	Μπαταρία	43
1.5	Σύμβολα στην μπαταρία	6	5.6	Χειμερινή συντήρηση	44
1.6	Γενικές οδηγίες εγχειριδίου	6	6	Αντιμετώπιση προβλημάτων	
1.7	Επισκόπηση δομής μενού 1	7	6.1	Εισαγωγή - Αντιμετώπιση προβλημάτων	46
1.8	Επισκόπηση δομής μενού 2	8	6.2	Μηνύματα σφάλματος	47
1.9	Οθόνη	9	6.3	Μηνύματα πληροφοριών	53
1.10	Πληκτρολόγιο	9	6.4	Ενδεικτική λυχνία στη βάση φόρτισης	55
2	Ασφάλεια		6.5	Συμπτώματα	56
2.1	ΣΗΜΑΝΤΙΚΟ. ΔΙΑΒΑΣΤΕ ΠΡΟΣΕΚΤΙΚΑ ΠΡΙΝ ΑΠΟ ΤΗ ΧΡΗΣΗ. ΚΡΑΤΗΣΤΕ ΤΟ ΓΙΑ ΜΕΛΛΟΝΤΙΚΗ ΑΝΑΦΟΡΑ	10	6.6	Εντοπίστε κομμένα σημεία στο καλώδιο βρόχου	58
2.2	Ορισμοί για την ασφάλεια	11	7	Μεταφορά, αποθήκευση και απόρριψη	
2.3	Οδηγίες ασφαλείας για τη λειτουργία	12	7.1	Μεταφορά	61
3	Εγκατάσταση		7.2	Αποθήκευση	61
3.1	Εισαγωγή - Εγκατάσταση	15	7.3	Απόρριψη	61
3.2	Βασικά εξαρτήματα για την εγκατάσταση	15	8	Τεχνικά στοιχεία	
3.3	Γενική προετοιμασία	15	8.1	Τεχνικά στοιχεία	62
3.4	Πριν από την εγκατάσταση των καλωδίων	15	9	Εγγύηση	
3.5	Εγκατάσταση του προϊόντος	21	9.1	Όροι εγγύησης	65
3.6	Τοποθέτηση του καλωδίου στη θέση του με πασσάλους	24	10	Δήλωση Συμμόρφωσης ΕΚ	
3.7	Θάψιμο του καλωδίου οριοθέτησης ή του καλωδίου οδήγησης	24	10.1	Δήλωση Συμμόρφωσης ΕΚ	66
3.8	Προέκταση του καλωδίου οριοθέτησης ή του καλωδίου οδήγησης	24			
3.9	Μετά την εγκατάσταση του προϊόντος	25			
3.10	Ρυθμίσεις στο προϊόν	25			
4	Λειτουργία				
4.1	Κουμπί ON/OFF	36			
4.2	Εκκίνηση λειτουργίας του προϊόντος	36			
4.3	Τρόποι λειτουργίας	37			
4.4	Διακοπή λειτουργίας του προϊόντος	37			
4.5	Απενεργοποίηση του προϊόντος	38			
4.6	Πρόγραμμα και λειτουργία αναμονής	38			
4.7	Φόρτιση της μπαταρίας	39			
4.8	Ρύθμιση του ύψους κοπής	39			
5	Συντήρηση				

1 Εισαγωγή

1.1 Εισαγωγή

Αριθμός σειράς:

Κωδικός PIN:

Κλειδί δήλωσης προϊόντος:

Ο αριθμός σειράς βρίσκεται στην πινακίδα στοιχείων και στο χαρτοκιβώτιο του προϊόντος.

- Χρησιμοποιήστε τον αριθμό σειράς για να δηλώσετε το προϊόν σας στη διεύθυνση www.gardena.com.

1.1.1 Υποστήριξη

Για υποστήριξη σχετικά με το προϊόν GARDENA, απευθυνθείτε στο τμήμα κεντρικής εξυπηρέτησης της GARDENA.

1.1.2 Περιγραφή προϊόντος

Περιεχόμενα Η GARDENA ενημερώνει τακτικά την εμφάνιση και τη λειτουργία των προϊόντων. Ανατρέξτε στην ενότητα *Υποστήριξη στη σελίδα 3*.

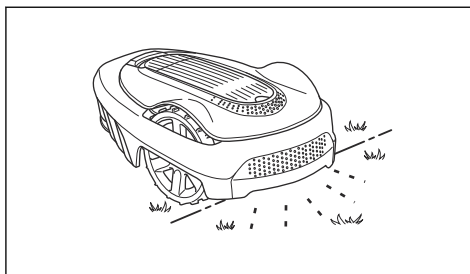

Το προϊόν είναι ένα ρομποτικό χλοοκοπτικό γκαζόν. Το προϊόν χρησιμοποιεί την μπαταρία ως πηγή τροφοδοσίας και κόβει το γρασίδι αυτόματα. Η λειτουργία εναλλάσσεται διαρκώς μεταξύ κοπής και φόρτισης. Το μοτίβο κίνησης είναι τυχαίο, το οποίο σημαίνει ότι το γρασίδι κουρεύεται ομοιόμορφα και με λιγότερη φθορά. Το καλώδιο οριοθέτησης και το καλώδιο οδήγησης ελέγχουν την κίνηση του προϊόντος εντός του χώρου εργασίας. Οι αισθητήρες στο προϊόν ανιχνεύουν τότε πλησιάζει στο καλώδιο οριοθέτησης. Το εμπρός μέρος του προϊόντος προσπερνά πάντα το καλώδιο οριοθέτησης κατά μια συγκεκριμένη απόσταση, προτού το προϊόν γυρίσει προς τα πίσω. Όταν το προϊόν χτυπήσει σε κάποιο εμπόδιο ή πλησιάσει το καλώδιο οριοθέτησης, επιλέγει μια νέα κατεύθυνση.

Ο χειριστής επιλέγει τις ρυθμίσεις λειτουργίας με τα πλήκτρα στο πληκτρολόγιο. Στην οθόνη εμφανίζονται οι επιλεγμένες και οι δυνατές ρυθμίσεις λειτουργίας, καθώς και ο τρόπος λειτουργίας του προϊόντος.

1.1.2.1 Τεχνική χλοοκοπής

Το ρομποτικό χλοοκοπτικό γκαζόν είναι αποδοτικό και εξοικονομεί ενέργεια. Αντίθετα με πολλά κοινά χλοοκοπτικά, το ρομποτικό χλοοκοπτικό κόβει το γρασίδι αντί να το εκριζώνει.

Δεν είναι απαραίτητη η συλλογή του γρασιδιού. Η τεχνική συχνής κοπής βελτιώνει την ποιότητα του γρασιδιού και μειώνει την ανάγκη για λιπάσματα. Επιπλέον, το προϊόν δεν παράγει εκπομπές, είναι άνετο στη χρήση και το γρασίδι σας δείχνει πάντα περιποιημένο.

1.1.2.2 Εντοπισμός της βάσης φόρτισης

Το προϊόν λειτουργεί μέχρι να μειωθεί η ισχύς της μπαταρίας. Στη συνέχεια, ακολουθεί το καλώδιο οδήγησης έως τη βάση φόρτισης. Το καλώδιο οδήγησης τοποθετείται, για παράδειγμα, από τη βάση φόρτισης προς ένα απομακρυσμένο σημείο του χώρου εργασίας ή μέσα από ένα στενό μονοπάτι. Το καλώδιο οδήγησης συνδέεται με το καλώδιο οριοθέτησης και καθιστά πολύ

ευκολότερο και γρηγορότερο τον εντοπισμό της βάσης φόρτισης από το προϊόν.

1.2 Επισκόπηση προϊόντος

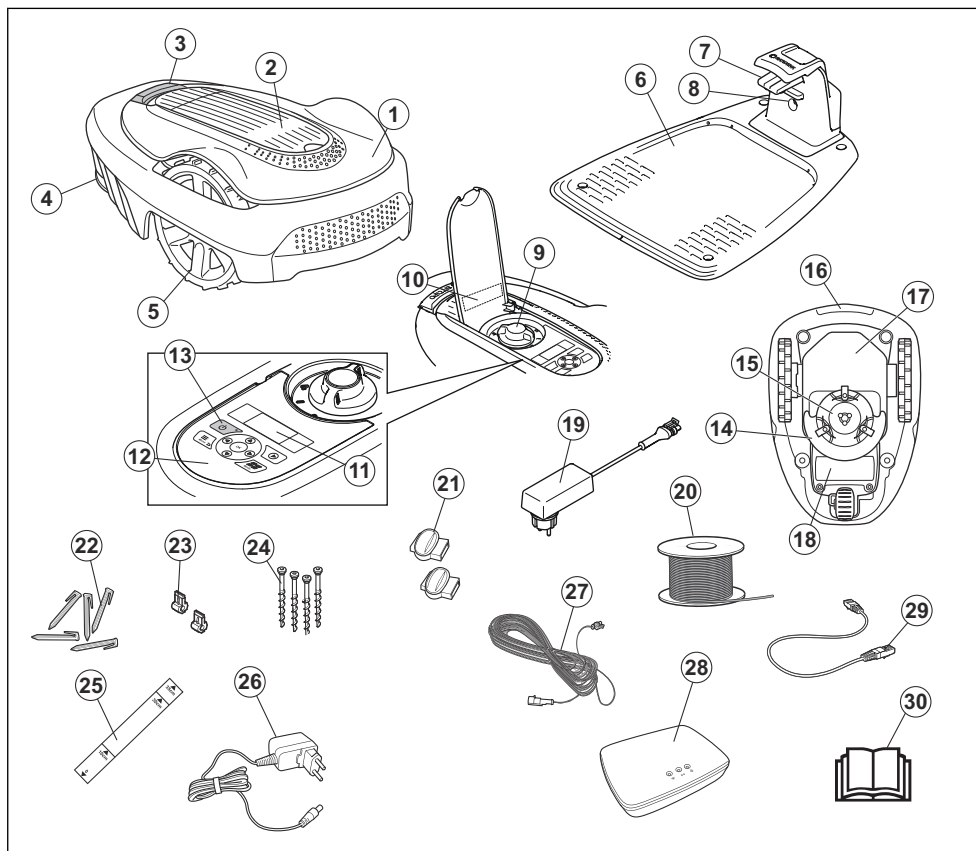

Οι αριθμοί στην εικόνα αναπαριστούν τα εξής:

1. Σώμα
2. Κάλυμμα οθόνης και πληκτρολογίου
3. Κουμπί Stop
4. Οπίσθιος τροχός (SILENO city) / Οπίσθιοι τροχοί (SILENO life)
5. Εμπρόσθιοι τροχοί
6. Βάση φόρτισης
7. Πλάκες επαφής
8. Λυχνίες LED για τον έλεγχο λειτουργίας της βάσης φόρτισης, του καλωδίου οριοθέτησης και του καλωδίου οδήγησης
9. Ρύθμιση ύψους κοπής
10. Πινακίδα στοιχείων
11. Οθόνη
12. Πληκτρολόγιο
13. Κουμπί ON/OFF
14. Σύστημα κοπής
15. Δίσκος λεπίδων
16. Χειρολαβή
17. Πλαίσιο σασί με ηλεκτρονικά, μπαταρία και μοτέρ
18. Κάλυμμα μπαταρίας
19. Τροφοδοτικό (μπορεί να διαφέρει εξωτερικά ανάλογα με τη χώρα)

20. Καλώδιο βρόχου για το βρόχο οριοθέτησης και το καλώδιο οδήγησης
21. Σύνδεσμοι για το καλώδιο βρόχου
22. Πάσσαλοι
23. Σύνδεσμος για το καλώδιο βρόχου
24. Βίδες ασφάλισης της βάσης φόρτισης
25. Μετρητής που διευκολύνει την τοποθέτηση του καλωδίου οριοθέτησης (ο μετρητής αποσπάται από το κουτί)
26. Τροφοδοτικό έξυπνης πύλης (Smart Gateway) (μόνο για το έξυπνο μοντέλο)
27. Καλώδιο χαμηλής τάσης
28. Έξυπνη πύλη (Smart Gateway) (μόνο για το έξυπνο μοντέλο)
29. Καλώδιο LAN έξυπνης πύλης (Smart Gateway) (μόνο για το έξυπνο μοντέλο)
30. Εγχειρίδιο χρήσης και Γρήγορος οδηγός

1.3 Σύμβολα στο προϊόν

Τα σύμβολα αυτά βρίσκονται πάνω στο προϊόν. Μελετήστε τα προσεκτικά.



ΠΡΟΕΙΔΟΠΟΙΗΣΗ: Διαβάστε προσεκτικά τις οδηγίες χρήσης πριν να χρησιμοποιήσετε το προϊόν.



ΠΡΟΕΙΔΟΠΟΙΗΣΗ: Απενεργοποιήστε το προϊόν προτού εκτελέσετε εργασίες ή ανυψώσετε το προϊόν.



ΠΡΟΕΙΔΟΠΟΙΗΣΗ: Παραμένετε σε απόσταση ασφαλείας από το προϊόν όταν βρίσκεται σε λειτουργία. Κρατήστε τα χέρια και τα πόδια σας μακριά από τις περιστρεφόμενες λεπτίδες.



ΠΡΟΕΙΔΟΠΟΙΗΣΗ: Μην ανεβαίνετε πάνω στο προϊόν. Μην τοποθετείτε ποτέ τα χέρια ή τα πόδια σας κοντά ή κάτω από το προϊόν.

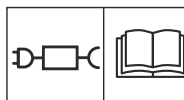

Χρησιμοποιήστε ένα αποσπώμενο τροφοδοτικό με τις ονομαστικές τιμές λειτουργίας που ορίζονται στην πινακίδα χαρακτηριστικών δίπλα από το σύμβολο.



Αυτό το προϊόν συμμορφώνεται με τις ισχύουσες Οδηγίες ΕΚ.



Εκπομπές θορύβου στο περιβάλλον. Οι εκπομπές θορύβου του προϊόντος αναφέρονται στην ενότητα *Τεχνικά στοιχεία στη σελίδα 62* και στην πινακίδα στοιχείων.



Δεν επιτρέπεται η απόρριψη αυτού του προϊόντος με τα κανονικά οικιακά απορρίμματα. Βεβαιωθείτε ότι το προϊόν θα ανακυκλωθεί σύμφωνα με τις απαιτήσεις της τοπικής νομοθεσίας.



Μην κόβετε, μην προεκτείνετε και μην ενώνετε το καλώδιο χαμηλής τάσης με άλλα καλώδια.

Μην χρησιμοποιείτε χορτοκοπτικό κοντά στο καλώδιο χαμηλής τάσης. Να είστε ιδιαίτερα προσεκτικοί κατά τη χορτοκοπή στα σημεία όπου βρίσκονται τα καλώδια.

1.4 Σύμβολα στην οθόνη



Η λειτουργία προγράμματος ελέγχει πότε το προϊόν κόβει το γρασίδι.



Η λειτουργία SensorControl προσαρμόζει αυτόματα τα διαστήματα κοπής ανάλογα με το ρυθμό ανάπτυξης του γρασιδιού.



Εδώ ορίζονται οι γενικές ρυθμίσεις του προϊόντος.



Μόνο για τα smart SILENO city και smart SILENO life.

Το GARDENA smart system επιτρέπει την ασύρματη αλληλεπίδραση μεταξύ του έξυπνου προϊόντος και του GARDENA smart system.



Το προϊόν δεν κόβει το γρασίδι λόγω της λειτουργίας προγράμματος.



Το προϊόν παρακάμπτει τη λειτουργία προγράμματος.



Η ένδειξη μπαταρίας υποδεικνύει την κατάσταση φόρτισης της μπαταρίας.

Κατά τη φόρτιση του προϊόντος, το σύμβολο αναβοσβήνει.



Το προϊόν τοποθετείται στη βάση φόρτισης, αλλά η μπαταρία δεν φορτίζεται.



Το προϊόν έχει τεθεί στη λειτουργία ECO.

1.5 Σύμβολα στην μπαταρία



Διαβάστε τις οδηγίες χρήσης.



Μην απορρίπτετε την μπαταρία σε φωτιά και μην την εκθέτετε σε πηγές θερμότητας.



Μην βυθίζετε την μπαταρία σε νερό.

1.6 Γενικές οδηγίες εγχειριδίου

Για λόγους διευκόλυνσης, στο εγχειρίδιο χρήσης χρησιμοποιείται το ακόλουθο σύστημα:

- Το κείμενο με *πλάγια γραφή* είναι κείμενο που εμφανίζεται στην οθόνη του προϊόντος ή παραπέμπει σε άλλη ενότητα του εγχειριδίου χρήσης.
- Το κείμενο με *έντονη γραφή* είναι ένα από τα κουμπιά στο πληκτρολόγιο του προϊόντος.
- Οι λέξεις με *ΚΕΦΑΛΑΙΑ* γράμματα και *πλάγια γραφή* αναφέρονται στους διάφορους τρόπους λειτουργίας του προϊόντος.

1.7 Επισκόπηση δομής μενού 1

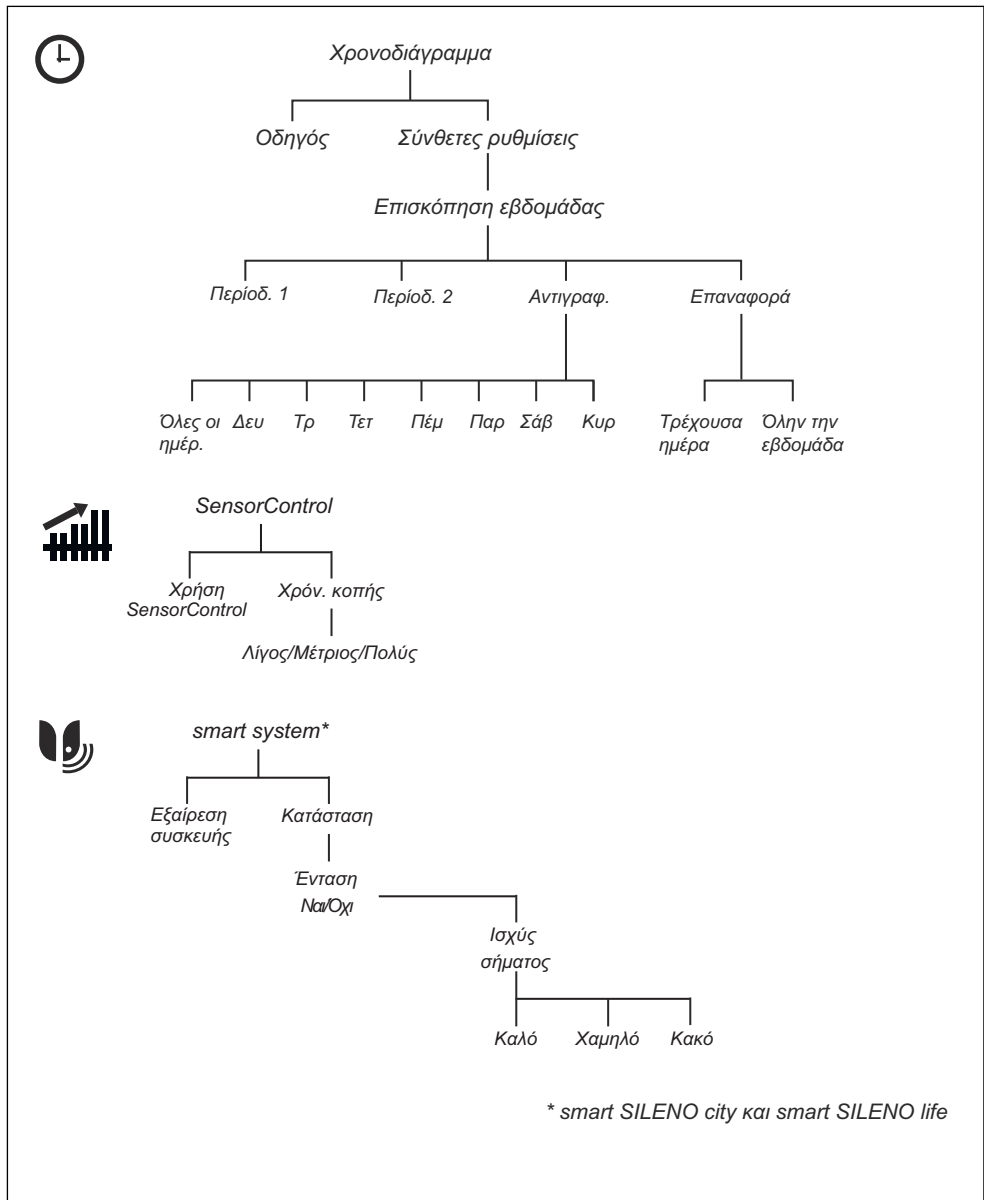

1.8 Επισκόπηση δομής μενού 2

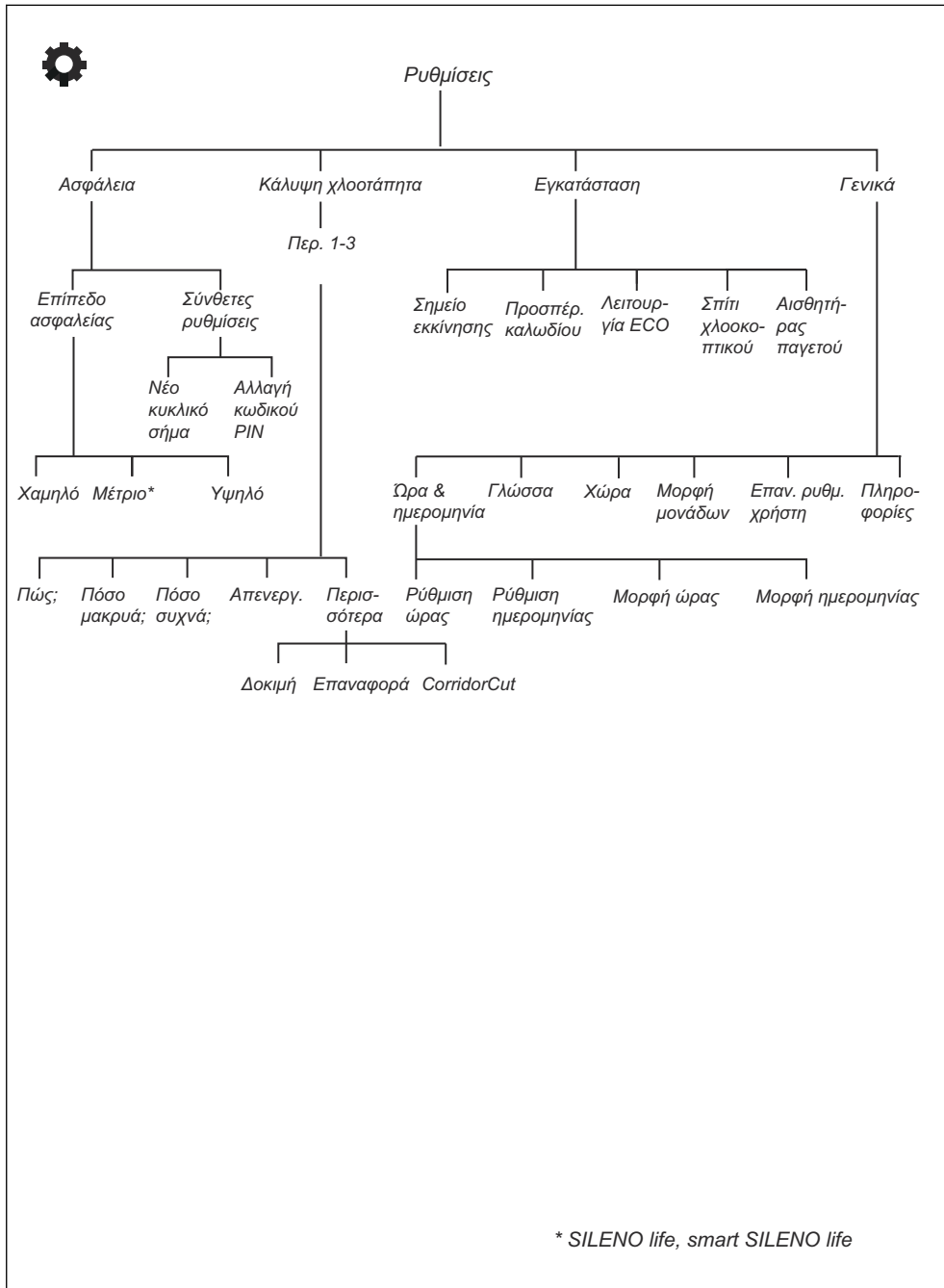

1.9 Οθόνη

Στην οθόνη του προϊόντος εμφανίζονται πληροφορίες και ρυθμίσεις του προϊόντος.

Για να αποκτήσετε πρόσβαση στην οθόνη, πατήστε το κουμπί **STOP** και ανοίξτε το κάλυμμα.

1.10 Πληκτρολόγιο

Το πληκτρολόγιο στο προϊόν επιτρέπει στον χειριστή την πλοήγηση στο μενού. Για να αποκτήσετε πρόσβαση στο πληκτρολόγιο, πατήστε το κουμπί **STOP** και ανοίξτε το κάλυμμα.

- Χρησιμοποιήστε το κουμπί **ON/OFF** (A) για να ενεργοποιήσετε και να απενεργοποιήσετε το προϊόν. Η ενδεικτική λυχνία στο πληκτρολόγιο είναι μια σημαντική ένδειξη κατάστασης. Ανατρέξτε στην ενότητα *Ενδεικτική λυχνία στη σελίδα 36*.
- Το κουμπί **Start** (B) χρησιμοποιείται για την εκκίνηση της λειτουργίας του προϊόντος.
- Το κουμπί **Μενού** (C) χρησιμοποιείται για τη μετάβαση στο κύριο μενού.

Περιεχόμενα Μπορείτε να χρησιμοποιήσετε το κουμπί **Μενού** ως κουμπί **Πίσω** για να μετακινηθείτε προς τα πάνω στις λίστες μενού.

- Το κουμπί **Τρόπος λειτουργίας** (D) χρησιμοποιείται για την επιλογή του τρόπου λειτουργίας.
- Το κουμπί **OK** (E) χρησιμοποιείται για επιβεβαίωση των ρυθμίσεων που επιλέξατε στα μενού.
- Τα κουμπιά **βέλους** (F) χρησιμοποιούνται για πλοήγηση στο μενού. Τα κουμπιά πάνω/κάτω **βέλους** χρησιμοποιούνται για την εισαγωγή του κωδικού PIN, της ώρας και της ημερομηνίας.

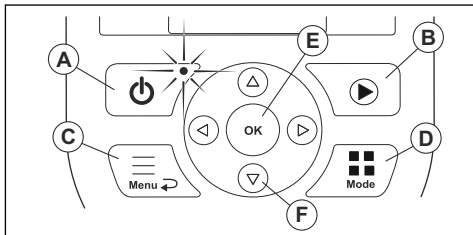

2.1 ΣΗΜΑΝΤΙΚΟ. ΔΙΑΒΑΣΤΕ ΠΡΟΣΕΚΤΙΚΑ ΠΡΙΝ ΑΠΟ ΤΗ ΧΡΗΣΗ. ΚΡΑΤΗΣΤΕ ΤΟ ΓΙΑ ΜΕΛΛΟΝΤΙΚΗ ΑΝΑΦΟΡΑ

Ο χειριστής είναι υπεύθυνος για ατυχήματα ή κινδύνους που μπορεί να προκύψουν σε άλλα άτομα ή στην ακίνητη περιουσία τους.

Αυτή η συσκευή δεν προορίζεται για χρήση από άτομα (συμπεριλαμβανομένων των παιδιών) με μειωμένες κινητικές, αισθητήριες ή νοητικές ικανότητες (που μπορεί να επηρεάσουν τον ασφαλή χειρισμό του προϊόντος) ή από άτομα με έλλειψη γνώσεων και εμπειρίας, εκτός αν τελούν υπό την εποπτεία ή καθοδήγηση ατόμου υπεύθυνου για την ασφάλειά τους αναφορικά με τη χρήση αυτής της συσκευής.

Αυτή η συσκευή μπορεί να χρησιμοποιηθεί από παιδιά ηλικίας 8 ετών και άνω και από άτομα με περιορισμένες σωματικές, αισθητήριες ή νοητικές ικανότητες ή από άτομα χωρίς εμπειρία και γνώσεις, εφόσον τη χρησιμοποιούν υπό εποπτεία ή έχουν λάβει οδηγίες σχετικά με την ασφαλή χρήση της και κατανοούν τους κινδύνους που ενέχονται. Οι τοπικοί κανονισμοί μπορεί να θέτουν περιορισμούς για την ηλικία του χειριστή. Ο καθαρισμός και η συντήρηση δεν επιτρέπεται να εκτελούνται από παιδιά χωρίς επίβλεψη.

Μην συνδέετε ποτέ το τροφοδοτικό σε πρίζα, αν το φις ή το καλώδιο έχει υποστεί ζημιά. Αν το καλώδιο φθαρεί ή καταστραφεί, αυξάνεται ο κίνδυνος ηλεκτροπληξίας.

Φορτίζετε την μπαταρία μόνο στη συνοδευτική βάση φόρτισης. Η λανθασμένη χρήση μπορεί να προκαλέσει ηλεκτροπληξία, υπερθέρμανση ή διαρροή διαβρωτικού υγρού από την μπαταρία. Σε περίπτωση διαρροής ηλεκτρολύτη, ξεπλύνετε με νερό/

εξουδετερωτική ουσία. Σε περίπτωση επαφής με τα μάτια, ζητήστε ιατρική βοήθεια.

Να χρησιμοποιείτε μόνο γνήσιες μπαταρίες που συνιστώνται από τον κατασκευαστή. Η ασφάλεια του προϊόντος δεν είναι εγγυημένη με τη χρήση άλλων μπαταριών. Μην χρησιμοποιείτε μη επαναφορτιζόμενες μπαταρίες.

Πρέπει να αποσυνδέσετε τη συσκευή από την πρίζα για να αφαιρέσετε την μπαταρία.



ΠΡΟΕΙΔΟΠΟΙΗΣΗ: Το προϊόν μπορεί να γίνει επικίνδυνο σε περίπτωση λανθασμένης χρήσης.



ΠΡΟΕΙΔΟΠΟΙΗΣΗ: Σε περίπτωση τραυματισμού ή ατυχήματος, ζητήστε ιατρική βοήθεια.



ΠΡΟΕΙΔΟΠΟΙΗΣΗ: Μην χρησιμοποιείτε το προϊόν, αν στην περιοχή εργασίας υπάρχουν άνθρωποι, ειδικά παιδιά, ή ζώα.

2.2 Ορισμοί για την ασφάλεια

Για την επισήμανση ειδικών σημαντικών τμημάτων του εγχειριδίου χρησιμοποιούνται προειδοποιήσεις, συστάσεις προσοχής και σημειώσεις.



ΠΡΟΕΙΔΟΠΟΙΗΣΗ: Χρησιμοποιείται όταν υπάρχει κίνδυνος τραυματισμού ή θανάτου του χειριστή ή άλλων παριστάμενων ατόμων, αν δεν τηρηθούν οι οδηγίες που παρέχονται στο εγχειρίδιο.



ΠΡΟΕΙΔΟΠΟΙΗΣΗ: Κρατήστε τα χέρια και τα πόδια σας μακριά από τις περιστρεφόμενες λεπίδες. Μην τοποθετείτε ποτέ τα χέρια ή τα πόδια σας κοντά ή κάτω από το προϊόν, όταν το μοτέρ βρίσκεται σε λειτουργία.



ΠΡΟΣΟΧΗ: Χρησιμοποιείται όταν υπάρχει κίνδυνος πρόκλησης ζημιάς στο προϊόν, σε άλλα υλικά ή στον παρακείμενο χώρο, αν δεν τηρηθούν οι οδηγίες που παρέχονται στο εγχειρίδιο.

Περιεχόμενα Χρησιμοποιείται για παροχή περισσότερων πληροφοριών, οι οποίες χρειάζονται σε μια δεδομένη κατάσταση.

2.3 Οδηγίες ασφαλείας για τη λειτουργία

2.3.1 Χρήση

- Το προϊόν επιτρέπεται να χρησιμοποιείται μόνο με τον εξοπλισμό που συνιστάται από τον κατασκευαστή. Δεν επιτρέπονται άλλοι ειδους χρήσεις. Οι οδηγίες του κατασκευαστή για τη λειτουργία και την επισκευή πρέπει να τηρούνται επακριβώς.
- Αν το προϊόν χρησιμοποιείται σε δημόσιους χώρους, πρέπει να τοποθετηθούν προειδοποιητικά σήματα γύρω από την περιοχή εργασίας. Τα σήματα πρέπει να έχουν το ακόλουθο κείμενο: **Προειδοποίηση! Αυτόματο χλοοκοπτικό! Παραμένετε μακριά από το μηχάνημα! Εποπτεύετε τα παιδιά!**



- Όταν στην περιοχή εργασίας βρίσκονται άτομα, ιδίως παιδιά ή ζώα, χρησιμοποιήστε τον τρόπο λειτουργίας *Παρκάρισμα* ή απενεργοποιήστε το προϊόν. Συνιστάται ο προγραμματισμός του προϊόντος, ώστε το προϊόν να λειτουργεί όταν δεν εκτελούνται άλλες δραστηριότητες στην περιοχή π.χ. τις νυχτερινές ώρες. Ανατρέξτε στην ενότητα *Ρύθμιση του προγράμματος στη σελίδα 26*. Λάβετε υπόψη ότι ορισμένα είδη π.χ. σκαντζόχοιροι, είναι δραστήρια τη νύχτα. Μπορούν δυνητικά να τραυματιστούν από το προϊόν.
- Η χρήση, η συντήρηση και η επισκευή του προϊόντος επιτρέπεται να γίνεται μόνο από άτομα που είναι πλήρως εξοικειωμένα με τα ιδιαίτερα χαρακτηριστικά του και τους κανονισμούς ασφαλείας. Διαβάστε το εγχειρίδιο χρήσης προσεκτικά και βεβαιωθείτε ότι έχετε κατανοήσει τις οδηγίες πριν από τη χρήση του προϊόντος.

- Απαγορεύεται η τροποποίηση της αρχικής σχεδίασης του προϊόντος. Οποιαδήποτε τροποποίηση γίνεται με δική σας ευθύνη.
- Βεβαιωθείτε ότι στο γρασίδι δεν υπάρχουν πέτρες, κλαδιά, εργαλεία, παιχνίδια ή άλλα αντικείμενα που θα μπορούσαν να προκαλέσουν ζημιά στις λεπίδες. Αντικείμενα στο γρασίδι μπορούν να έχουν ως αποτέλεσμα το προϊόν να κολλήσει. Μπορεί να απαιτείται βοήθεια για την αφαίρεση του αντικειμένου, ώστε το προϊόν να μπορεί να συνεχίσει τη χλοοκοπή. Απενεργοποιείτε πάντα το προϊόν χρησιμοποιώντας το κουμπί **ON/OFF** προτού διορθώσετε κάποιο μπλοκάρισμα.

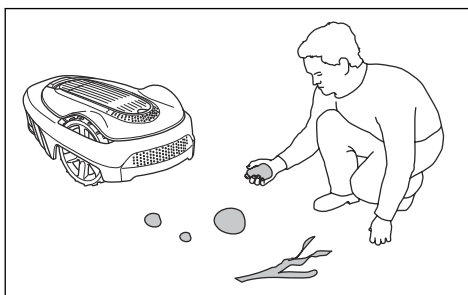

- Το προϊόν πρέπει να εκκινείται σύμφωνα με τις οδηγίες. Όταν το προϊόν είναι ενεργοποιημένο, φροντίστε να μην πλησιάζετε τα χέρια και τα πόδια σας στις περιστρεφόμενες λεπίδες. Μην τοποθετείτε ποτέ τα χέρια και τα πόδια σας κάτω από το προϊόν.
- Μην αγγίζετε ποτέ τα κινούμενα επικίνδυνα εξαρτήματα, όπως τον δίσκο λεπίδων, πριν σταματήσουν τελείως.
- Μην ανασηκώνετε και μην μεταφέρετε ποτέ το προϊόν, όταν είναι ενεργοποιημένο.
- Μην επιτρέπετε σε άτομα που δεν γνωρίζουν τον τρόπο λειτουργίας και συμπεριφοράς του προϊόντος να το χρησιμοποιούν.
- Δεν πρέπει να αφήνετε ποτέ το προϊόν να συγκρουστεί με ανθρώπους ή ζώα. Αν βρεθεί στην πορεία του προϊόντος άνθρωπος ή ζώο, πρέπει να διακόψετε αμέσως τη λειτουργία του. Ανατρέξτε στην ενότητα *Διακοπή λειτουργίας του προϊόντος στη σελίδα 37*.
- Μην τοποθετείτε αντικείμενα επάνω στο προϊόν ή στη βάση φόρτισής του.

- Μην επιτρέπεται η χρήση του προϊόντος, αν υπάρχει ελάττωμα στον προφυλακτήρα, στο δίσκο λεπίδων ή στο σώμα του μηχανήματος. Επίσης, μην χρησιμοποιείτε το μηχανήμα, αν υπάρχουν ελαττωματικές λεπίδες, βίδες, παξιμάδια ή καλώδια. Ποτέ μην συνδέετε ένα κατεστραμμένο καλώδιο και μην αγγίζετε τα κατεστραμμένα καλώδια πριν να αποσυνδεθούν από την τροφοδοσία ρεύματος.
- Μην χρησιμοποιείτε το προϊόν, αν δεν λειτουργεί το κουμπί **ON/OFF** και το κουμπί **STOP**.
- Όταν το προϊόν δεν χρησιμοποιείται, πρέπει πάντα να το απενεργοποιείτε χρησιμοποιώντας το κουμπί **ON/OFF**. Η εκκίνηση του προϊόντος είναι δυνατή μόνο όταν έχει πατηθεί το κουμπί **ON/OFF** και έχει εισαχθεί ο σωστός κωδικός PIN.
- Η GARDENA δεν εγγυάται την πλήρη συμβατότητα του προϊόντος με άλλα ασύρματα συστήματα, όπως τηλεχειριστήρια, ραδιοπομπούς, βοηθήματα ακοής, υπόγειες ηλεκτρικές περιφράξεις για ζώα ή παρόμοιο εξοπλισμό.
- Μεταλλικά αντικείμενα στο έδαφος (για παράδειγμα, οπλισμένο σκυρόδεμα ή παγίδες ερπετών) μπορεί να προκαλέσουν διακοπή λειτουργίας. Τα μεταλλικά αντικείμενα μπορεί να προκαλέσουν παρεμβολές στο κυκλικό σήμα, με αποτέλεσμα τη διακοπή της λειτουργίας.
- Η θερμοκρασία λειτουργίας και αποθήκευσης είναι 0-50 °C / 32-122 °F. Το εύρος τιμών θερμοκρασίας για τη φόρτιση είναι 0-45 °C / 32-113 °F. Οι πολύ υψηλές θερμοκρασίες μπορεί να προκαλέσουν ζημιά στο προϊόν.

2.3.2 Ασφάλεια μπαταρίας



ΠΡΟΕΙΔΟΠΟΙΗΣΗ: Οι μπαταρίες ιόντων λιθίου μπορεί να εκραγούν ή να προκαλέσουν πυρκαγιά, εάν αποσυναρμολογηθούν, βραχυκυκλωθούν ή εκτεθούν σε νερό, φωτιά ή υψηλές θερμοκρασίες. Πρέπει να χειρίζεστε με προσοχή την μπαταρία, να μην την αποσυναρμολογείτε, να μην την ανοίγετε και να μην την εκθέτετε σε ηλεκτρικές/μηχανικές καταπονήσεις.

Αποφύγετε την έκθεση στο άμεσο ηλιακό φως.

Για περισσότερες πληροφορίες σχετικά με την μπαταρία, ανατρέξτε στην ενότητα *Μπαταρία στη σελίδα 43*

2.3.3 Τρόπος ανύψωσης και μετακίνησης του προϊόντος



ΠΡΟΕΙΔΟΠΟΙΗΣΗ: Το προϊόν πρέπει να απενεργοποιηθεί πριν το σηκώσετε. Το προϊόν είναι απενεργοποιημένο όταν η ενδεικτική λυχνία στο πληκτρολόγιο δεν είναι αναμμένη.



ΠΡΟΣΟΧΗ: Μην ανασηκώνετε το προϊόν όταν είναι παρκαρισμένο στη βάση φόρτισης. Μπορεί να προκληθεί ζημιά στη βάση φόρτισης ή/και στο προϊόν. Πατήστε το κουμπί **STOP** και τραβήξτε το προϊόν έξω από τη βάση φόρτισης πριν το σηκώσετε.

Για ασφαλή μετακίνηση από το χώρο εργασίας ή μέσα σε αυτόν:

1. Πατήστε το κουμπί **STOP**, για να διακόψετε τη λειτουργία του προϊόντος.

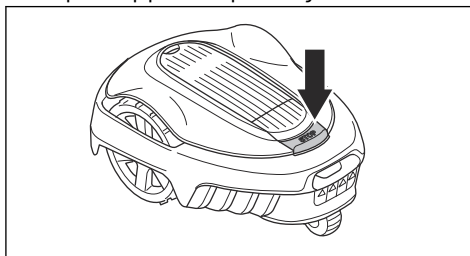

2. Πατήστε το κουμπί **ON/OFF** για 3 δευτερόλεπτα και βεβαιωθείτε ότι το προϊόν είναι απενεργοποιημένο. Ελέγξτε ότι η ενδεικτική λυχνία στο πληκτρολόγιο δεν είναι αναμμένη. Αυτό σημαίνει ότι το προϊόν είναι απενεργοποιημένο. Ανατρέξτε στην ενότητα *Ενδεικτική λυχνία στη βάση φόρτισης στη σελίδα 55*.

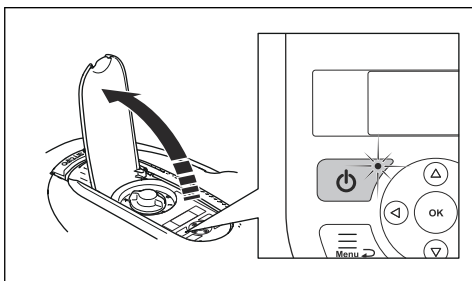

3. Μεταφέρετε το προϊόν από τη λαβή με το δίσκο λεπιδίων μακριά από το σώμα σας.

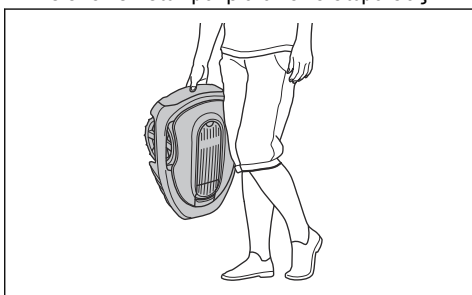

2.3.4 Συντήρηση



ΠΡΟΕΙΔΟΠΟΙΗΣΗ: Το προϊόν πρέπει να απενεργοποιείται πριν από την εκτέλεση εργασιών συντήρησης. Το προϊόν είναι απενεργοποιημένο όταν η ενδεικτική λυχνία στο πληκτρολόγιο δεν είναι αναμμένη.



ΠΡΟΕΙΔΟΠΟΙΗΣΗ: Χρησιμοποιήστε το φως για να αποσυνδέσετε τη βάση φόρτισης προτού εκτελέσετε οποιαδήποτε εργασία καθαρισμού ή συντήρησης της βάσης φόρτισης ή του καλώδιου βρόχου.

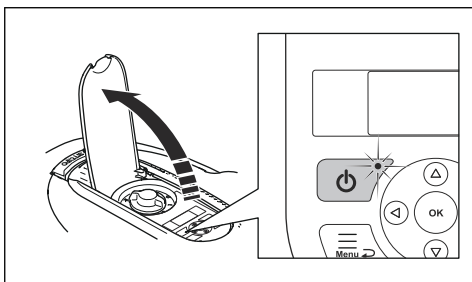

ΠΡΟΣΟΧΗ: Μην χρησιμοποιείτε ποτέ πλυστική συσκευή υψηλής πίεσης για να καθαρίσετε το προϊόν. Μην χρησιμοποιείτε ποτέ διαλύτες για τον καθαρισμό.

Επιθεωρείτε το προϊόν κάθε εβδομάδα και αντικαθιστάτε τυχόν εξαρτήματα που έχουν φθαρεί ή υποστεί ζημιά. Ανατρέξτε στην ενότητα *Εισαγωγή - Συντήρηση στη σελίδα 41.*

2.3.5 Σε περίπτωση καταιγίδας

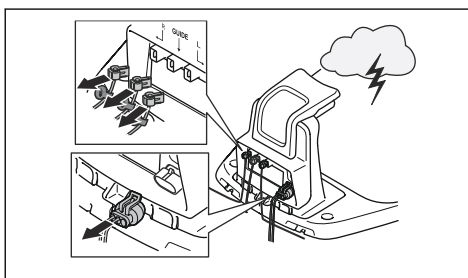

Εάν υπάρχει πιθανότητα καταιγίδας, συνιστάται η αποσύνδεση όλων των συνδέσεων στη βάση φόρτισης (τροφοδοτικό, καλώδιο οριοθέτησης και καλώδιο οδήγησης), ώστε να μειωθεί ο κίνδυνος ζημιάς στα ηλεκτρικά εξαρτήματα του προϊόντος και της βάσης φόρτισης.

1. Σημαδέψτε τα καλώδια για να μπορείτε να τα επανασυνδέσετε εύκολα. Οι συνδέσεις της βάσης φόρτισης επισημαίνονται με τις ενδείξεις R, L και GUIDE.
2. Αποσυνδέστε όλα τα συνδεδεμένα καλώδια και το τροφοδοτικό.
3. Συνδέστε όλα τα καλώδια και το τροφοδοτικό, εάν δεν υπάρχει πλέον κίνδυνος καταιγίδας. Προσέξτε ώστε κάθε καλώδιο να συνδέεται στο σωστό σημείο.

3 Εγκατάσταση

3.1 Εισαγωγή - Εγκατάσταση



ΠΡΟΕΙΔΟΠΟΙΗΣΗ: Πριν από την εγκατάσταση του προϊόντος, διαβάστε και κατανοήστε το κεφάλαιο για την ασφάλεια.



ΠΡΟΣΟΧΗ: Χρησιμοποιείτε μόνο γνήσια ανταλλακτικά και υλικά εγκατάστασης.

Περιεχόμενα Για περισσότερες πληροφορίες σχετικά με την εγκατάσταση, ανατρέξτε στη διεύθυνση www.gardena.com.

3.2 Βασικά εξαρτήματα για την εγκατάσταση

Η εγκατάσταση περιλαμβάνει τα ακόλουθα εξαρτήματα:

- Ένα ρομποτικό χλοοκοπτικό, το οποίο κόβει αυτόματα το γρασίδι.
- Μια βάση φόρτισης που έχει 3 λειτουργίες:
 - Την αποστολή σημάτων ελέγχου κατά μήκος του καλωδίου οριοθέτησης.
 - Την αποστολή σημάτων ελέγχου κατά μήκος του καλωδίου οδήγησης, ώστε το προϊόν να μπορεί να αποσταλεί σε συγκεκριμένες απομακρυσμένες περιοχές στον κήπο και να μπορεί να επιστρέψει στη βάση φόρτισης.
 - Φόρτιση του προϊόντος.
- Ένα τροφοδοτικό, το οποίο συνδέεται στη βάση φόρτισης και σε μια πρίζα τοίχου 100-240 V.
- Το καλώδιο βρόχου, το οποίο τοποθετείται γύρω από την περιοχή εργασίας και γύρω από αντικείμενα και φυτά στα οποία δεν πρέπει να χτυπήσει το προϊόν. Το καλώδιο βρόχου χρησιμοποιείται ως καλώδιο οριοθέτησης και ως καλώδιο οδήγησης.

3.3 Γενική προετοιμασία



ΠΡΟΣΟΧΗ: Οι τρύπες με νερό στο γρασίδι μπορεί να προκαλέσουν ζημιά στο προϊόν.

Περιεχόμενα Διαβάστε ολόκληρο το κεφάλαιο εγκατάστασης προτού ξεκινήσετε την εγκατάσταση. Ο τρόπος εγκατάστασης επηρεάζει την απόδοση λειτουργίας του προϊόντος. Επομένως, είναι σημαντικό να σχεδιάσετε την εγκατάσταση προσεκτικά.

- Δημιουργήστε ένα σχέδιο της περιοχής εργασίας και συμπεριλάβετε όλα τα εμπόδια. Αυτό θα σας διευκολύνει να δείτε τις ιδανικές θέσεις για τη βάση φόρτισης, το καλώδιο οριοθέτησης και το καλώδιο οδήγησης.
- Κάντε ένα σημάδι στο σχέδιο όπου θα τοποθετήσετε τη βάση φόρτισης, το καλώδιο οριοθέτησης και το καλώδιο οδήγησης.
- Κάντε ένα σημάδι στο σχέδιο στο σημείο όπου το καλώδιο οδήγησης συνδέεται με το καλώδιο οριοθέτησης. Ανατρέξτε στην ενότητα *Εγκατάσταση του καλωδίου οδήγησης στη σελίδα 23*.
- Γεμίστε τις τρύπες στο γρασίδι.
- Κόψτε το γρασίδι πριν από την εγκατάσταση του προϊόντος. Βεβαιωθείτε ότι το γρασίδι έχει μέγιστο ύψος 4 cm / 1.6 in.

Περιεχόμενα Τις πρώτες εβδομάδες μετά την εγκατάσταση, η αντιληπτή στάθμη ήχου κατά την κοπή του γρασιδιού μπορεί να είναι υψηλότερη από την αναμενόμενη. Όταν το προϊόν έχει κόψει γρασίδι για κάποιο χρονικό διάστημα, η αντιληπτή στάθμη ήχου είναι πολύ χαμηλότερη.

3.4 Πριν από την εγκατάσταση των καλωδίων

Μπορείτε να επιλέξετε να στερεώσετε τα καλώδια με πασσάλους ή να τα θάψετε. Μπορείτε να χρησιμοποιήσετε τις 2 διαδικασίες για την ίδια περιοχή εργασίας.

- Θάψτε το καλώδιο οριοθέτησης ή το καλώδιο οδήγησης, αν πρόκειται να χρησιμοποιήσετε

έναν αραιωτήρα στην περιοχή εργασίας. Διαφορετικά, στερεώστε το καλώδιο οριοθέτησης ή το καλώδιο οδήγησης με πασσάλους.

3.4.1 Εξέταση του σημείου τοποθέτησης της βάσης φόρτισης

- Αφήστε τουλάχιστον 2 m / 6.6 ft. ελεύθερο χώρο μπροστά από τη βάση φόρτισης. Ανατρέξτε στην ενότητα *Εξέταση του σημείου τοποθέτησης του καλωδίου οδήγησης στη σελίδα 20*.
- Αφήστε τουλάχιστον 0.3 m / 1 ft. ελεύθερο χώρο στα δεξιά και αριστερά από το κέντρο της βάσης φόρτισης.

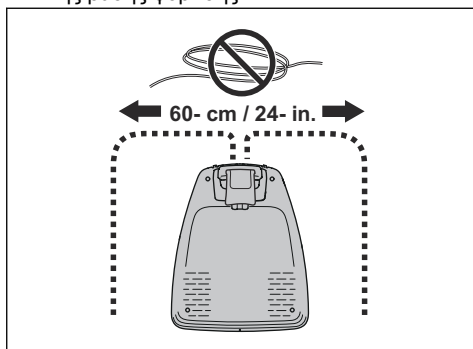

- Τοποθετήστε τη βάση φόρτισης κοντά σε μια πρίζα ρεύματος.
- Τοποθετήστε τη βάση φόρτισης σε οριζόντια επιφάνεια.

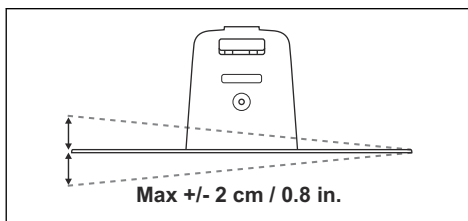
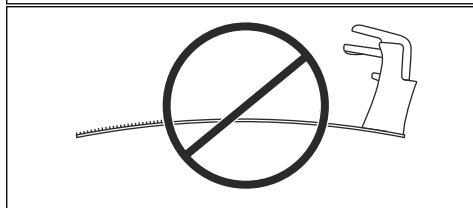
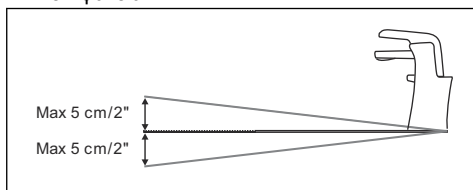

- Τοποθετήστε τη βάση φόρτισης στο χαμηλότερο τμήμα της περιοχής εργασίας.
- Τοποθετήστε τη βάση φόρτισης σε περιοχή προστατευμένη από τον ήλιο.
- Αν η βάση φόρτισης εγκατασταθεί σε νησίδα, φροντίστε να συνδέσετε το καλώδιο οδήγησης στη νησίδα. Ανατρέξτε στην ενότητα *Δημιουργία νησίδας στη σελίδα 19*.

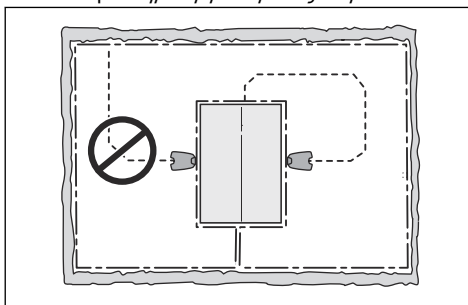

3.4.2 Εξέταση του σημείου τοποθέτησης του τροφοδοτικού



ΠΡΟΕΙΔΟΠΟΙΗΣΗ: Μην κόβετε και μην προεκτείνετε το καλώδιο χαμηλής τάσης. Υπάρχει κίνδυνος ηλεκτροπληξίας.



ΠΡΟΣΟΧΗ: Φροντίστε ώστε οι λεπίδες στο προϊόν να μην κόψουν το καλώδιο χαμηλής τάσης.



ΠΡΟΣΟΧΗ: Μην τοποθετείτε το καλώδιο χαμηλής τάσης τυλιγμένο ή κάτω από την πλάκα βάσης φόρτισης. Η περιέλιξη προκαλεί παρεμβολές στο σήμα από τη βάση φόρτισης.



- Τοποθετήστε το τροφοδοτικό σε σημείο με οροφή και προστασία από τον ήλιο και τη βροχή.
- Τοποθετήστε το τροφοδοτικό σε σημείο με καλή ροή αέρα.
- Χρησιμοποιήστε μια διάταξη προστασίας από ρεύμα διαρροής (RCD) κατά τη σύνδεση του τροφοδοτικού στην πρίζα.

Καλώδια χαμηλής τάσης με διαφορετικά μήκη διατίθενται ως αξεσουάρ.

3.4.3 Εξέταση του σημείου τοποθέτησης του καλωδίου οριοθέτησης



ΠΡΟΣΟΧΗ: Αν η περιοχή εργασίας είναι δίπλα σε σώματα νερού, επικλινείς επιφάνειες, βάραθρα ή δημόσιους δρόμους, το καλώδιο οριοθέτησης πρέπει να διαθέτει προστατευτικό τοίχωμα. Το τοίχωμα πρέπει να έχει ύψος τουλάχιστον 15 cm / 6 in.



ΠΡΟΣΟΧΗ: Μην αφήνετε το προϊόν να λειτουργεί σε χαλίκι.



ΠΡΟΣΟΧΗ: Μην λυγίζετε πολύ το καλώδιο οριοθέτησης κατά την εγκατάστασή του.



ΠΡΟΣΟΧΗ: Για προσεκτική, αθόρυβη λειτουργία, απομονώστε όλα τα εμπόδια, όπως δέντρα, ρίζες και πέτρες.

Το καλώδιο οριοθέτησης πρέπει να τοποθετηθεί κυκλικά γύρω από την περιοχή εργασίας. Οι

αισθητήρες στο προϊόν ανιχνεύουν πότε το προϊόν πλησιάζει στο καλώδιο οριοθέτησης και το προϊόν επιλέγει άλλη κατεύθυνση.

Για να διευκολύνετε τη σύνδεση μεταξύ του καλωδίου οδήγησης και του καλωδίου οριοθέτησης, συνιστάται να κάνετε μια θηλιά στο σημείο που θα συνδεθεί το καλώδιο οδήγησης. Κάντε τη θηλιά περίπου στα 20 cm / 8 in. του καλωδίου οριοθέτησης.

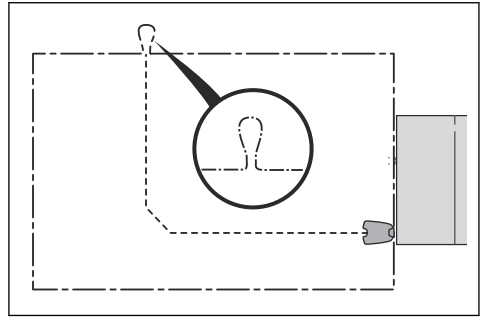

Περιεχόμενα Δημιουργήστε ένα σχέδιο της περιοχής εργασίας προτού τοποθετήσετε το καλώδιο οριοθέτησης και το καλώδιο οδήγησης.

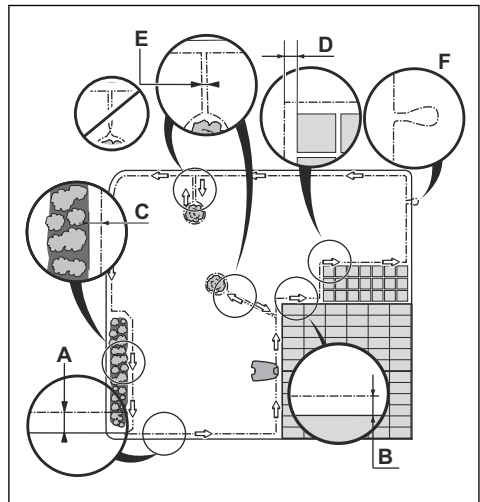

- Τοποθετήστε το καλώδιο οριοθέτησης γύρω από ολόκληρη την περιοχή εργασίας (A). Προσαρμόστε την απόσταση ανάμεσα στο καλώδιο οριοθέτησης και τα εμπόδια.

- Τοποθετήστε το καλώδιο οριοθέτησης σε απόσταση 35 cm / 14 in. (B) από ένα εμπόδιο που έχει ύψος μεγαλύτερο από 5 cm / 2 in.

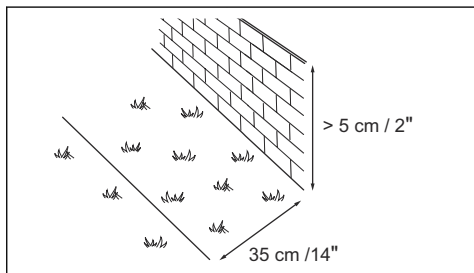

- Τοποθετήστε το καλώδιο οριοθέτησης σε απόσταση 30 cm / 12 in. (C) από ένα εμπόδιο που έχει ύψος 1-5 cm / 0.4-2 in.

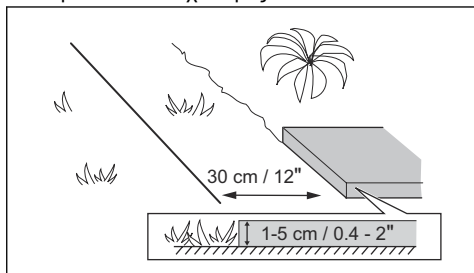

- Τοποθετήστε το καλώδιο οριοθέτησης σε απόσταση 10 cm / 4 in. (D) από ένα εμπόδιο που έχει ύψος μικρότερο από 1 cm / 0.4 in.

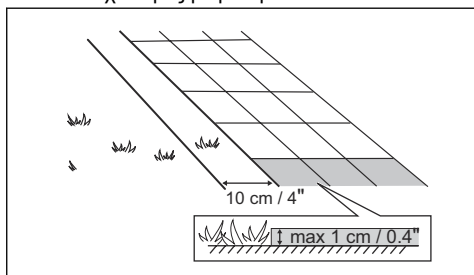

- Αν έχετε πλακόστρωτο μονοπάτι που βρίσκεται στο ίδιο επίπεδο με το γρασίδι, τοποθετήστε το καλώδιο οριοθέτησης κάτω από την πλάκα.

Περιεχόμενα Αν η πλάκα έχει πλάτος τουλάχιστον 30 cm / 12 in., χρησιμοποιήστε την εργοστασιακή ρύθμιση για τη λειτουργία Προσπέρασης καλωδίου για την κοπή όλου του γρασιδιού που βρίσκεται δίπλα στην πλάκα. Ανατρέξτε στην ενότητα Ρύθμιση της

Λειτουργίας Προσπέρασης καλωδίου στη σελίδα 32.

- Αν δημιουργήσετε μια νησίδα, τοποθετήστε τα τμήματα του καλωδίου οριοθέτησης με κατεύθυνση προς και από τη νησίδα σε μικρή μεταξύ τους απόσταση (E). Τοποθετήστε τα καλώδια στον ίδιο πάσσαλο. Ανατρέξτε στην ενότητα Δημιουργία νησίδας στη σελίδα 19.
- Δημιουργήστε μια θηλιά (F) εκεί όπου το καλώδιο οδήγησης πρέπει να συνδεθεί με το καλώδιο οριοθέτησης.

3.4.3.1 Τοποθέτηση του καλωδίου οριοθέτησης σε επιφάνεια με κλίση

Το προϊόν μπορεί να λειτουργήσει σε επιφάνειες με κλίση 35%. Οι περιοχές με πολύ απότομη κλίση πρέπει να απομονώνονται με το καλώδιο οριοθέτησης. Η κλίση (%) υπολογίζεται ως ύψος ανά m. Παράδειγμα: 10 cm / 100 cm = 10%.

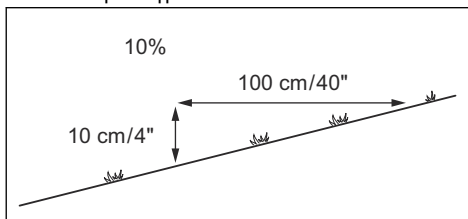

- Σε επιφάνειες με κλίση μεγαλύτερη από 35% μέσα στην περιοχή εργασίας, απομονώστε την κεκλιμένη επιφάνεια με καλώδιο οριοθέτησης.
- Σε επιφάνειες με κλίση μεγαλύτερη από 10% κατά μήκος του εξωτερικού άκρου του γρασιδιού, τοποθετήστε το καλώδιο οριοθέτησης σε απόσταση 20 cm / 8 in. (A) από το άκρο.

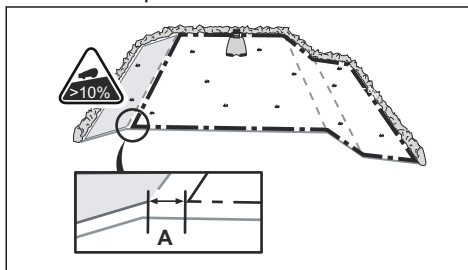

- Για κεκλιμένες επιφάνειες δίπλα σε δημόσιο δρόμο, τοποθετήστε φράχτη ή

προστατευτικό τοίχωμα κατά μήκος του εξωτερικού άκρου της κεκλιμένης επιφάνειας.

3.4.3.2 Μονοπάτια

Το μονοπάτι είναι ένα τμήμα που διαθέτει καλώδιο οριοθέτησης σε κάθε πλευρά και συνδέει 2 περιοχές εργασίας. Το μονοπάτι πρέπει να έχει πλάτος τουλάχιστον 60 cm / 24 in. ανάμεσα στο καλώδιο οριοθέτησης.

Περιεχόμενα Αν το μονοπάτι έχει πλάτος μικρότερο από 2 m / 6.5 ft., τοποθετήστε ένα καλώδιο οδήγησης μέσω του μονοπατιού.

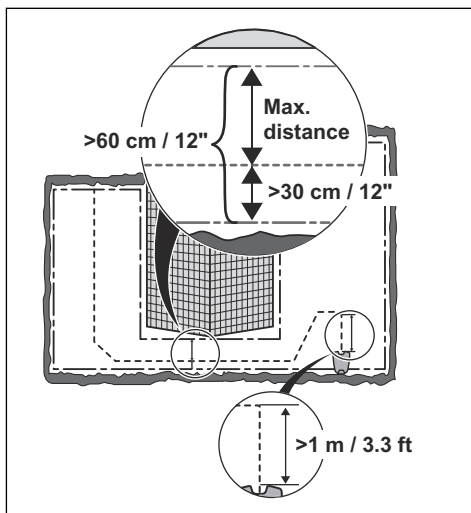

3.4.3.3 Δημιουργία νησίδας



ΠΡΟΣΟΧΗ: Μην τοποθετήσετε ένα τμήμα του καλωδίου οριοθέτησης επάνω από το άλλο. Τα τμήματα του καλωδίου οριοθέτησης πρέπει να είναι παράλληλα.



ΠΡΟΣΟΧΗ: Μην τοποθετήσετε το καλώδιο οδήγησης επάνω από το καλώδιο οριοθέτησης, για παράδειγμα ένα καλώδιο οριοθέτησης που κατευθύνεται σε μια νησίδα.

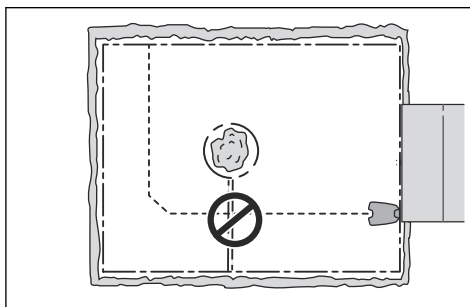

Ορισμένα εμπόδια μπορούν να αντέξουν μια πρόσκρουση, π.χ. δέντρα ή θάμνοι με ύψος πάνω 15 από cm / 5.9 in. Όταν το προϊόν συγκρουστεί με τέτοιο εμπόδιο, θα γυρίσει πίσω. Ωστόσο, τα εμπόδια που έχουν ελαφριά κλίση, για παράδειγμα πέτρες ή μεγάλα δέντρα με ανυψωμένες ρίζες, πρέπει να απομονώνονται ή να αφαιρούνται. Το προϊόν μπορεί να ανέβει επάνω σε αυτό το είδος εμποδίου και να προκληθεί βλάβη στις λεπίδες. Χρησιμοποιήστε το καλώδιο οριοθέτησης για να απομονώσετε περιοχές εντός της περιοχής εργασίας δημιουργώντας νησίδες. Όταν τα καλώδια οριοθέτησης προς και από τη νησίδα είναι τοποθετημένα κοντά το ένα με το άλλο, το προϊόν μπορεί να περνά πάνω από το καλώδιο.

Περιεχόμενα Για να επιτευχθεί προσεκτική και αθόρυβη λειτουργία, συνιστάται η απομόνωση όλων των σταθερών αντικειμένων μέσα στο χώρο εργασίας.

- Τοποθετήστε το καλώδιο οριοθέτησης στο εμπόδιο και γύρω από αυτό, για να δημιουργήσετε μια νησίδα.
- Τοποθετήστε μαζί τα 2 τμήματα του καλωδίου οριοθέτησης με κατεύθυνση προς και από το εμπόδιο χωρίς να διασταυρώνονται.
- Τοποθετήστε τα 2 τμήματα του καλωδίου οριοθέτησης στον ίδιο πάσσαλο.

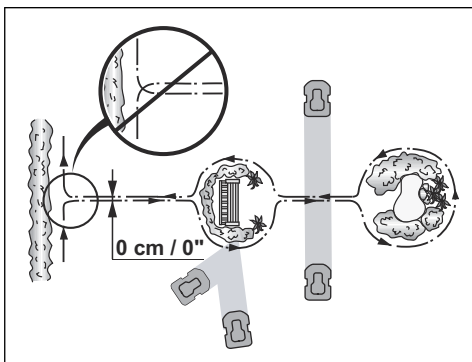

3.4.3.4 Δημιουργία δευτερεύουσας περιοχής

Δημιουργήστε μια δευτερεύουσα περιοχή (B), αν η περιοχή εργασίας έχει 2 περιοχές που δεν συνδέονται με μονοπάτι. Η περιοχή εργασίας με τη βάση φόρτισης είναι η κεντρική περιοχή (A).

Περιεχόμενα Το προϊόν πρέπει να μετακινείται χειροκίνητα μεταξύ της κεντρικής και της δευτερεύουσας περιοχής.

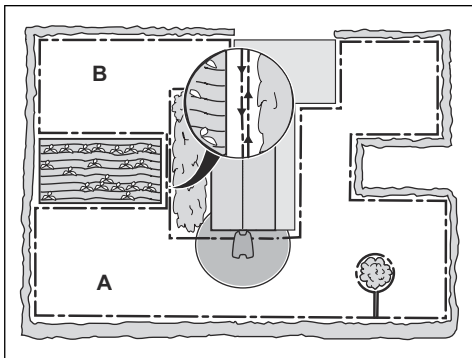

- Τοποθετήστε το καλώδιο οριοθέτησης γύρω από τη δευτερεύουσα περιοχή (B), για να δημιουργήσετε μια νησίδα. Ανατρέξτε στην ενότητα *Δημιουργία νησίδας στη σελίδα 19*.

Περιεχόμενα Το καλώδιο οριοθέτησης πρέπει να τοποθετείται κυκλικά σαν 1 θηλιά γύρω από όλη την περιοχή εργασίας (A + B).

Περιεχόμενα Όταν το προϊόν κόβει γρασίδι στη δευτερεύουσα περιοχή, η λειτουργία

Δευτερεύουσας περιοχής πρέπει να είναι επιλεγμένη. Ανατρέξτε στην ενότητα *Τρόποι λειτουργίας στη σελίδα 37*.

3.4.4 Εξέταση του σημείου τοποθέτησης του καλωδίου οδήγησης

Τοποθετήστε το καλώδιο οδήγησης από τη βάση φόρτισης μέσα στην περιοχή εργασίας και συνδέστε το στο καλώδιο οριοθέτησης. Η εγκατάσταση του καλωδίου οδήγησης είναι σημαντική για την επιτυχή βαθμονόμηση του οδηγού, ανατρέξτε στην ενότητα *Βαθμονόμηση καλωδίου οδήγησης στη σελίδα 25*.

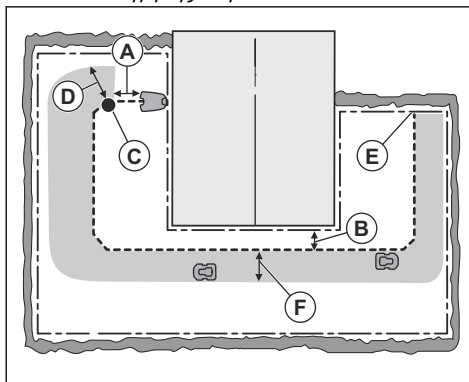

- Τοποθετήστε το καλώδιο οδήγησης σε μια γραμμή, σε ελάχιστη απόσταση 1 m / 3.3 ft. μπροστά από τη βάση φόρτισης.
- Τοποθετήστε το καλώδιο οδήγησης σε ελάχιστη απόσταση 30 cm / 1 ft. από το καλώδιο οριοθέτησης (B).
- Σημείο εκκίνησης (C). Ανατρέξτε στην ενότητα *Σημείο εκκίνησης στη σελίδα 31*.
- Ελάχιστη απόσταση 60 cm / 2 ft. κάθετα προς το καλώδιο οδήγησης (D). Εάν η απόσταση είναι μικρότερη, η διαδικασία βαθμονόμησης διακόπεται. Για το μεγαλύτερο δυνατό πλάτος διαδρόμου οδήγησης, πρέπει να υπάρχει ελάχιστη απόσταση 1.35 m / 4.5 ft. Ανατρέξτε στην ενότητα *Βαθμονόμηση καλωδίου οδήγησης στη σελίδα 25*.
- Σημείο σύνδεσης του καλωδίου οδήγησης στο καλώδιο οριοθέτησης (E).
- Διάδρομος οδήγησης (F). Το προϊόν κατευθύνεται πάντα προς τα αριστερά του καλωδίου οδήγησης, όπως φαίνεται κοιτώντας προς τη βάση φόρτισης.

Βεβαιωθείτε ότι το καλώδιο οδήγησης έχει όσο το δυνατό μεγαλύτερο ελεύθερο χώρο στα αριστερά του καλωδίου οδήγησης.

Περιεχόμενα Το προϊόν κινείται σε διαφορετικές αποστάσεις από το καλώδιο οδήγησης, αλλά παραμένει στο διάδρομο οδήγησης.

3.4.5 Παραδείγματα περιοχών εργασίας

- Αν η βάση φόρτισης τοποθετηθεί σε μικρή περιοχή (A), βεβαιωθείτε ότι η απόσταση από το καλώδιο οριοθέτησης είναι τουλάχιστον 2 m / 6.6 ft. μπροστά από τη βάση φόρτισης.
- Αν η περιοχή εργασίας έχει μονοπάτι (B), βεβαιωθείτε ότι η απόσταση μέχρι το καλώδιο οριοθέτησης είναι τουλάχιστον 2 m / 6.5 ft. Αν το μονοπάτι είναι μικρότερο από 2 m / 6.5 ft., τοποθετήστε ένα καλώδιο οδήγησης μέσω του μονοπατιού. Η ελάχιστη απόσταση μονοπατιού ανάμεσα στο καλώδιο οριοθέτησης είναι 60 cm / 24 in.
- Αν η περιοχή εργασίας έχει τμήματα που συνδέονται με ένα στενό μονοπάτι (B), μπορείτε να ρυθμίσετε το προϊόν ώστε πρώτα να ακολουθεί και στη συνέχεια να αφήνει το καλώδιο οδήγησης μετά από μια συγκεκριμένη απόσταση (C). Οι ρυθμίσεις μπορούν να αλλάξουν στο *Κάλυψη χλοοτάπητα και CorridorCut στη σελίδα 29*.
- Αν η περιοχή εργασίας περιλαμβάνει μια δευτερεύουσα περιοχή (D), ανατρέξτε στην ενότητα *Δημιουργία δευτερεύουσας περιοχής στη σελίδα 20*. Τοποθετήστε το προϊόν στη δευτερεύουσα περιοχή και επιλέξτε *Λειτουργία δευτερεύουσας περιοχής*.

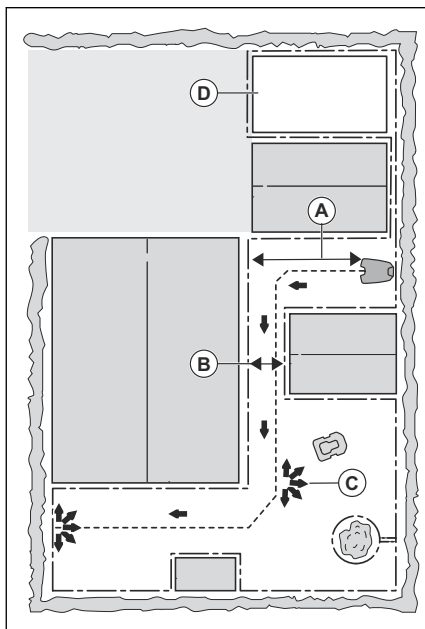

3.5 Εγκατάσταση του προϊόντος

3.5.1 Εργαλεία εγκατάστασης

- Μεταλλικό/πλαστικό σφυρί: Για εύκολη τοποθέτηση των πασσάλων στο έδαφος.
- Πένσα: Για να κόψετε το καλώδιο οριοθέτησης και να κλείσετε τους συνδέσμους.
- Ρυθμιζόμενη πένσα: Για να κλείσετε τους συνδέσμους.
- Κοπτικό εργαλείο άκρων/ευθύ φτυάρι: Για να θάψετε το καλώδιο οριοθέτησης.

3.5.2 Εγκατάσταση της βάσης φόρτισης



ΠΡΟΕΙΔΟΠΟΙΗΣΗ: Τηρείτε τους εθνικούς κανονισμούς που αφορούν την ηλεκτρική ασφάλεια.



ΠΡΟΕΙΔΟΠΟΙΗΣΗ: Το προϊόν πρέπει να χρησιμοποιείται μόνο με το τροφοδοτικό που παρέχεται από τη GARDENA.



ΠΡΟΕΙΔΟΠΟΙΗΣΗ: Μην τοποθετήσετε το τροφοδοτικό σε ύψος τέτοιο ώστε να υπάρχει κίνδυνος να μπει μέσα σε νερό. Μην τοποθετήσετε το τροφοδοτικό στο έδαφος.



ΠΡΟΕΙΔΟΠΟΙΗΣΗ: Μην περικλείετε το τροφοδοτικό με οποιοδήποτε υλικό. Το νερό από την υγραποίηση υδρατμών μπορεί να προκαλέσει βλάβη στο τροφοδοτικό και να αυξήσει τον κίνδυνο ηλεκτροπληξίας.



ΠΡΟΕΙΔΟΠΟΙΗΣΗ: Κίνδυνος ηλεκτροπληξίας. Όταν συνδέετε το τροφοδοτικό σε πρίζα τοίχου, συνιστάται η χρήση ρελέ διαφυγής (RCD). Εφαρμόζεται στις Η.Π.Α. και τον Καναδά. Εάν η τροφοδοσία ρεύματος είναι εγκατεστημένη σε εξωτερικό χώρο: Κίνδυνος ηλεκτροπληξίας. Συνδέστε μόνο σε μια πρίζα με καπάκι κατηγορίας A GFCI (RCD) που έχει περιβλήμα ανθεκτικό στις καιρικές συνθήκες είτε το καπάκι του βύσματος σύνδεσης είναι τοποθετημένο είτε έχει αφαιρεθεί.



ΠΡΟΣΟΧΗ: Μην δημιουργήσετε νέες τρύπες στην πλάκα της βάσης φόρτισης.



ΠΡΟΣΟΧΗ: Μην βάλετε τα πόδια σας επάνω στην πλάκα της βάσης φόρτισης.

Κατά τη σύνδεση του τροφοδοτικού, χρησιμοποιήστε μόνο μια πρίζα τοίχου που είναι συνδεδεμένη σε ρελέ διαφυγής (RCD).

1. Διαβάστε και κατανοήστε τις οδηγίες σχετικά με τη βάση φόρτισης. Ανατρέξτε στην ενότητα *Εξέταση του σημείου τοποθέτησης της βάσης φόρτισης στη σελίδα 16*.
2. Τοποθετήστε τη βάση φόρτισης στην επιλεγμένη περιοχή.

Περιεχόμενα Μην συνδέετε τις βίδες της βάσης φόρτισης στο έδαφος μέχρι να

τοποθετηθεί το καλώδιο οδήγησης. Ανατρέξτε στην ενότητα *Εγκατάσταση του καλωδίου οδήγησης στη σελίδα 23*.

3. Συνδέστε το καλώδιο χαμηλής τάσης στη βάση φόρτισης.
4. Τοποθετήστε το τροφοδοτικό σε ύψος τουλάχιστον 30 cm / 12 in.

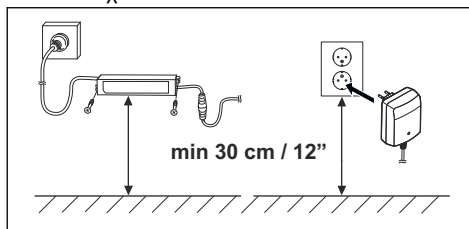

5. Συνδέστε το καλώδιο τροφοδοτικού σε πρίζα 100-240 V.

Περιεχόμενα Μόλις συνδεθεί η βάση φόρτισης, μπορείτε να φορτίσετε το προϊόν. Τοποθετήστε το προϊόν στη βάση φόρτισης όσο τοποθετείτε το καλώδιο οριοθέτησης και το καλώδιο οδήγησης. Πατήστε το κουμπί **ON/OFF** για 3 δευτερόλεπτα για να ενεργοποιήσετε το προϊόν. Μην κάνετε ρυθμίσεις στο προϊόν εάν δεν ολοκληρωθεί η εγκατάσταση.

6. Τοποθετήστε το καλώδιο χαμηλής τάσης στο έδαφος με πασσάλους ή θάψτε το. Ανατρέξτε στις ενότητες *Τοποθέτηση του καλωδίου στη θέση του με πασσάλους στη σελίδα 24* ή *Θάψιμο του καλωδίου οριοθέτησης ή του καλωδίου οδήγησης στη σελίδα 24*.
7. Συνδέστε τα καλώδια στη βάση φόρτισης μετά την εγκατάσταση του καλωδίου οριοθέτησης και του καλωδίου οδήγησης. Ανατρέξτε στις ενότητες *Εγκατάσταση του καλωδίου οριοθέτησης στη σελίδα 23* και *Εγκατάσταση του καλωδίου οδήγησης στη σελίδα 23*.
8. Συνδέστε τη βάση φόρτισης στο έδαφος με τις παρεχόμενες βίδες μετά την τοποθέτηση του καλωδίου οδήγησης. Ανατρέξτε στην ενότητα *Εγκατάσταση του καλωδίου οδήγησης στη σελίδα 23*.

3.5.3 Εγκατάσταση του καλωδίου οριοθέτησης



ΠΡΟΣΟΧΗ: Μην τυλίγετε το περιπτώ καλώδιο. Το τυλιγμένο καλώδιο προκαλεί παρεμβολές στο προϊόν.

1. Τοποθετήστε το καλώδιο οριοθέτησης γύρω από ολόκληρη την περιοχί εργασίας. Ξεκινήστε και ολοκληρώστε την εγκατάσταση πίσω από τη βάση φόρτισης.
2. Ανοίξτε το σύνδεσμο και τοποθετήστε το καλώδιο οριοθέτησης μέσα στο σύνδεσμο.

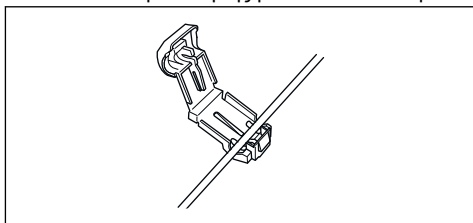

3. Κλείστε το σύνδεσμο με μια πένσα.

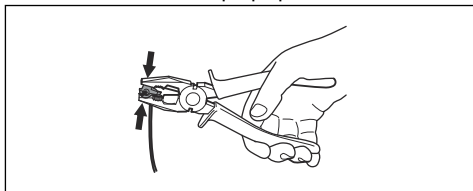

4. Κόψτε το καλώδιο οριοθέτησης σε απόσταση 1-2 cm / 0.4-0.8 in. επάνω από κάθε σύνδεσμο.
5. Πιέστε το δεξιό σύνδεσμο στο μεταλλικό ακροδέκτη της βάσης φόρτισης με το σημάδι "R".
6. Πιέστε τον αριστερό σύνδεσμο στο μεταλλικό ακροδέκτη της βάσης φόρτισης με το σημάδι "L".

3.5.4 Εγκατάσταση του καλωδίου οδήγησης



ΠΡΟΣΟΧΗ: Η συστροφή των καλωδίων ή η χρήση βιδωτών ακροδεκτών μονωμένων με μονωτική ταινία, δεν αποτελούν ικανοποιητικούς τρόπους ένωσης. Η υγρασία του εδάφους θα προκαλέσει την οξείδωση του καλωδίου και, μετά από κάποιο

χρονικό διάστημα, θα οδηγήσει σε διακοπή του κυκλώματος.

1. Ανοίξτε το σύνδεσμο και τοποθετήστε το καλώδιο μέσα στο σύνδεσμο.
2. Κλείστε το σύνδεσμο με μια πένσα.
3. Κόψτε το καλώδιο οδήγησης σε απόσταση 1-2 cm / 0.4-0.8 in. επάνω από κάθε σύνδεσμο.
4. Πιέστε το καλώδιο οδήγησης μέσα από την εσοχή στην πλάκα της βάσης φόρτισης.
5. Πιέστε το σύνδεσμο στο μεταλλικό πείρο της βάσης φόρτισης με το σημάδι "G".
6. Αποσυνδέστε τη βάση φόρτισης από την πρίζα.
7. Τοποθετήστε το άκρο του καλωδίου οδήγησης στη θηλιά στο καλώδιο οριοθέτησης.
8. Κόψτε το καλώδιο οριοθέτησης με έναν κόφτη καλωδίων.
9. Συνδέστε το καλώδιο οδήγησης στο καλώδιο οριοθέτησης με ένα σύνδεσμο.

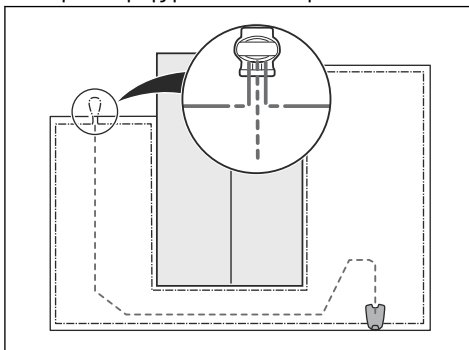

- a) Τοποθετήστε τα 2 άκρα του καλωδίου οριοθέτησης και το άκρο του καλωδίου οδήγησης μέσα στο σύνδεσμο.

Περιεχόμενα Βεβαιωθείτε ότι μπορείτε να δείτε τα άκρα των καλωδίων οδήγησης μέσα από τη διαφανή περιοχή του συνδέσμου.

- b) Πιέστε το κουμπί στο σύνδεσμο με μια ρυθμιζόμενη πένσα.

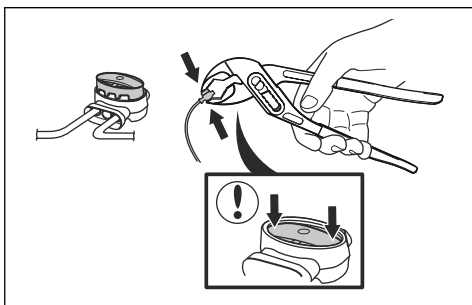

10. Στερεώστε το καλώδιο οδήγησης στο έδαφος με πασσάλους ή θάψτε το στο έδαφος. Ανατρέξτε στις ενότητες *Τοποθέτηση του καλωδίου στη θέση του με πασσάλους στη σελίδα 24* ή *Θάψιμο του καλωδίου οριοθέτησης ή του καλωδίου οδήγησης στη σελίδα 24*.
11. Συνδέστε τη βάση φόρτισης στην πρίζα.

3.6 Τοποθέτηση του καλωδίου στη θέση του με πασσάλους



ΠΡΟΣΟΧΗ: Βεβαιωθείτε ότι οι πάσσαλοι συγκρατούν το καλώδιο οριοθέτησης και το καλώδιο οδήγησης στο έδαφος.



ΠΡΟΣΟΧΗ: Η κοπή του γρασιδιού σε πολύ μικρό ύψος αμέσως μετά την εγκατάσταση μπορεί να προκαλέσει ζημιά στη μόνωση του καλωδίου. Οι ζημιές στη μόνωση μπορεί να μην προκαλέσουν διακοπή έως αρκετές εβδομάδες ή μήνες αργότερα.

1. Τοποθετήστε το καλώδιο οριοθέτησης και το καλώδιο οδήγησης στο έδαφος.
2. Τοποθετήστε τους πασσάλους σε μέγιστη απόσταση 75 cm/30 in. τον ένα από τον άλλο.
3. Στερεώστε τους πασσάλους στο έδαφος με μεταλλικό ή πλαστικό σφυρί.

Περιεχόμενα Το καλώδιο καλύπτεται με γρασίδι και δεν είναι ορατό μετά από μερικές εβδομάδες.

3.7 Θάψιμο του καλωδίου οριοθέτησης ή του καλωδίου οδήγησης

- Κόψτε μια εγκοπή στο έδαφος με ένα κοπτικό εργαλείο άκρων ή ένα ευθύ φτυάρι.
- Τοποθετήστε το καλώδιο οριοθέτησης ή το καλώδιο οδήγησης σε βάθος 1-20 cm / 0.4-8 in. μέσα στο έδαφος.

3.8 Προέκταση του καλωδίου οριοθέτησης ή του καλωδίου οδήγησης

Περιεχόμενα Προεκτείνετε το καλώδιο οριοθέτησης ή το καλώδιο οδήγησης, αν είναι πολύ μικρό για την περιοχή εργασίας. Χρησιμοποιήστε γνήσια ανταλλακτικά, για παράδειγμα συνδέσμους.

1. Αποσυνδέστε τη βάση φόρτισης από την πρίζα.
2. Κόψτε το καλώδιο οριοθέτησης ή το καλώδιο οδήγησης με έναν κόφτη καλωδίων εάν είναι απαραίτητο για την εγκατάσταση της προέκτασης.
3. Προσθέστε καλώδιο όπου είναι απαραίτητο για την εγκατάσταση της προέκτασης.
4. Τοποθετήστε το καλώδιο οριοθέτησης ή το καλώδιο οδήγησης στη θέση του.
5. Τοποθετήστε τα άκρα των καλωδίων μέσα σε ένα σύνδεσμο.

Περιεχόμενα Βεβαιωθείτε ότι μπορείτε να δείτε τα άκρα του καλωδίου οριοθέτησης ή του καλωδίου οδήγησης μέσα από τη διαφανή περιοχή του συνδέσμου.

6. Πιέστε το κουμπί στο σύνδεσμο με μια ρυθμιζόμενη πένσα.

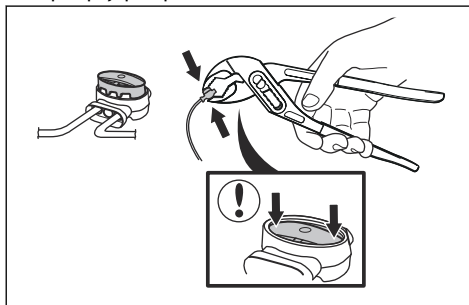

7. Τοποθετήστε το καλώδιο οριοθέτησης ή το καλώδιο οδήγησης στη θέση του με πασσάλους.
8. Συνδέστε τη βάση φόρτισης στην πρίζα.

3.9 Μετά την εγκατάσταση του προϊόντος

3.9.1 Οπτικός έλεγχος της βάσης φόρτισης

1. Βεβαιωθείτε ότι η ενδεικτική λυχνία LED στη βάση φόρτισης είναι πράσινη.

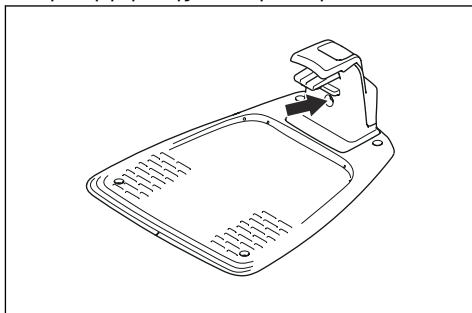

2. Αν η ενδεικτική λυχνία LED δεν είναι πράσινη, κάντε έλεγχο της εγκατάστασης. Ανατρέξτε στις ενότητες *Ενδεικτική λυχνία στη βάση φόρτισης στη σελίδα 55* και *Εγκατάσταση της βάσης φόρτισης στη σελίδα 21*.

3.9.2 Εκτέλεση των βασικών ρυθμίσεων

Προτού χρησιμοποιήσετε το προϊόν για πρώτη φορά, πρέπει να κάνετε τις βασικές ρυθμίσεις.

1. Τοποθετήστε το προϊόν στη βάση φόρτισης.
2. Πιέστε το κουμπί **ON/OFF** για 3 δευτερόλεπτα.

Περιεχόμενα Αν η στάθμη της μπαταρίας είναι πολύ χαμηλή, το προϊόν πρέπει να φορτιστεί για να μπορεί να ενεργοποιηθεί.

3. Πατήστε τα κουμπιά **βέλους** και το κουμπί **OK**. Επιλέξτε γλώσσα, χώρα, ημερομηνία, ώρα και ορίστε έναν κωδικό PIN.

Περιεχόμενα Δεν είναι δυνατή η χρήση του αριθμού 0000 ως κωδικού PIN.

4. Πατήστε το κουμπί **Start** και κλείστε το κάλυμμα για να ξεκινήσει η βαθμονόμηση του οδηγού.

Περιεχόμενα Εάν η ισχύς της μπαταρίας είναι πολύ χαμηλή, το προϊόν πρέπει να φορτίσει πλήρως τις μπαταρίες προτού ξεκινήσει η βαθμονόμηση του οδηγού. Ανατρέξτε στην ενότητα *Βαθμονόμηση καλωδίου οδήγησης στη σελίδα 25*.

3.9.3 Βαθμονόμηση καλωδίου οδήγησης

Η διαδικασία βαθμονόμησης είναι αυτόνομη και ορίζει όσο το δυνατόν πιο πλατύ διάδρομο οδήγησης, για τη μείωση του κινδύνου σχηματισμού αυλακιών στο γρασίδι.

Περιεχόμενα Το προϊόν κινείται πάντα εντός του διαδρόμου οδήγησης, αλλά εναλλάσσει την απόσταση από το καλώδιο οδήγησης.

Η βαθμονόμηση του οδηγού ξεκινά όταν το προϊόν φτάσει στο σημείο εκκίνησης. Το προϊόν απομακρύνεται κάθετα προς το καλώδιο οδήγησης στην αριστερή πλευρά (όπως φαίνεται κοιτώντας προς τη βάση φόρτισης) για μέγιστη απόσταση 1.35 m /4.4 ft. ή μέχρι να χτυπήσει στο καλώδιο οριοθέτησης ή σε ένα εμπόδιο. Η απόσταση αυτή ορίζεται ως το μέγιστο πλάτος διαδρόμου. Όταν ολοκληρωθεί η βαθμονόμηση οδηγού, το προϊόν κινείται κατά μήκος του καλωδίου οδήγησης μέχρι το σημείο όπου το καλώδιο οδήγησης συνδέεται με το καλώδιο οριοθέτησης. Εάν η βαθμονόμηση οδηγού είναι επιτυχής, το προϊόν ξεκινά τη χλοοκοπή.

3.9.3.1 Επανάληψη της βαθμονόμησης

1. Πατήστε παρατεταμένα το κουμπί **Μενού** για 3 δευτερόλεπτα για να εισέλθετε στο μενού *Γρήγορες Πληροφορίες*.
2. Χρησιμοποιήστε τα κουμπιά **βέλους** και το κουμπί **OK**, για να μετακινηθείτε στη δομή μενού *Για προχωρημένους > Βαθμονόμηση > Βαθμονόμηση οδηγού*.
3. Τοποθετήστε το προϊόν στη βάση φόρτισης.
4. Πατήστε το κουμπί **Start** για να ξεκινήσει η αυτόματη βαθμονόμηση.

3.10 Ρυθμίσεις στο προϊόν

Όλες οι εντολές και οι ρυθμίσεις για το προϊόν γίνονται από το ταμπλό ελέγχου. Το ταμπλό ελέγχου αποτελείται από μια οθόνη και ένα πληκτρολόγιο και όλες οι λειτουργίες είναι προσβάσιμες μέσω των μενού. Οι λειτουργίες διαθέτουν εργοστασιακές ρυθμίσεις που είναι

κατάλληλες για τις περισσότερες περιοχές εργασίας, ωστόσο οι ρυθμίσεις μπορούν να προσαρμοστούν στη μοναδική κατάσταση για κάθε περιοχή εργασίας.

3.10.1 Δομή μενού

Το κύριο μενού περιέχει τα εξής:

- Πρόγραμμα
- SensorControl
- Smart System (μόνο για τα smart SILENO city και smart SILENO life)
- Ρυθμίσεις

Ανατρέξτε στις ενότητες *Επισκόπηση δομής μενού 1 στη σελίδα 7* και *Επισκόπηση δομής μενού 2 στη σελίδα 8*.

3.10.2 Πρόσβαση στο μενού

1. Πατήστε το κουμπί **STOP**.
2. Χρησιμοποιήστε τα κουμπιά επάνω/κάτω **βέλους** και το κουμπί **OK** για να εισαγάγετε τον κωδικό PIN.
3. Πατήστε το κουμπί **MENOU**.

3.10.3 Ρυθμίσεις στο πρόγραμμα



Μπορείτε να ρυθμίσετε το πρόγραμμα με 2 τρόπους:

- Ρυθμίστε το πρόγραμμα χρησιμοποιώντας τον οδηγό. Ανατρέξτε στην ενότητα *Οδηγός στη σελίδα 26*.
- Ρυθμίστε το πρόγραμμα στο μενού "Για προχωρημένους". Ανατρέξτε στην ενότητα *Ρύθμιση του προγράμματος στη σελίδα 26*.

Περιεχόμενα Για βέλτιστο αποτέλεσμα, η κοπή του γρασιδιού δεν πρέπει να γίνεται υπερβολικά συχνά. Αν αφήσετε το προϊόν να λειτουργεί για πάρα πολλή ώρα, το γρασίδι μπορεί να μοιάζει ισοπεδωμένο. Επίσης, το προϊόν υφίσταται περιπιτή φθορά.

3.10.3.1 Οδηγός

Ο οδηγός είναι ένα γρήγορο εργαλείο εύρεσης των κατάλληλων ρυθμίσεων προγράμματος για το γρασίδι σας.

1. Εκτελέστε τα βήματα 1-3 που αναφέρονται στην ενότητα *Πρόσβαση στο μενού στη σελίδα 26*.
2. Χρησιμοποιήστε τα κουμπιά **βέλους** και το κουμπί **OK** για να μετακινηθείτε στη δομή μενού *Πρόγραμμα > Οδηγός*.
3. Εισαγάγετε το εκτιμώμενο μέγεθος του γρασιδιού. Δεν είναι δυνατό να εισαγάγετε μεγαλύτερο μέγεθος χλοοτάπητα από τη μέγιστη ικανότητα λειτουργίας.
4. Πατήστε το κουμπί **OK** για να επιβεβαιώσετε το μέγεθος χλοοτάπητα. Εάν εισαγάγετε το μέγεθος του γρασιδιού σας, ο οδηγός προτείνει ένα κατάλληλο καθημερινό πρόγραμμα (ανατρέξτε στο βήμα 7) ή ζητά εισαγωγή στοιχείων για τις ανενεργές ημέρες.
5. Επιλέξτε ποιες ημέρες το προϊόν θα πρέπει να είναι ανενεργό. Χρησιμοποιήστε τα κουμπιά επάνω/κάτω **βέλους** για εναλλαγή μεταξύ των ημερών.
6. Πατήστε το κουμπί **OK** για να επιβεβαιώσετε τις επιλεγμένες μη ενεργές ημέρες.
7. Ο οδηγός προτείνει ένα καθημερινό πρόγραμμα για τις ενεργές ημέρες. Αν θέλετε να μετακινήσετε το διάστημα του προγράμματος νωρίτερα ή αργότερα μέσα στην ημέρα, πατήστε τα κουμπιά επάνω/κάτω **βέλους**.
8. Πατήστε το κουμπί **OK** για να επιβεβαιώσετε το καθημερινό πρόγραμμα. Παρουσιάζεται μια επισκόπηση του ημερήσιου προγράμματος. Πατήστε το κουμπί **OK** για να επιστρέψετε στο κύριο μενού.

Περιεχόμενα Για να αλλάξετε τις ρυθμίσεις του προγράμματος για μεμονωμένες ημέρες εργασίας, χρησιμοποιήστε το μενού *Πρόγραμμα > Για προχωρημένους*.

3.10.3.2 Ρύθμιση του προγράμματος

1. Εκτελέστε τα βήματα 1-3 που αναφέρονται στην ενότητα *Πρόσβαση στο μενού στη σελίδα 26*.
2. Χρησιμοποιήστε τα κουμπιά **βέλους** και το κουμπί **OK** για να μετακινηθείτε στη δομή μενού *Πρόγραμμα > Για προχωρημένους > Επισκόπηση*.
3. Χρησιμοποιήστε τα κουμπιά **βέλους** και το κουμπί **OK** για να επιλέξετε την ημέρα.

- Χρησιμοποιήστε το αριστερό κουμπί **βέλους** για να επιλέξετε την περίοδο.
- Πατήστε το κουμπί **OK**.
- Υπολογίστε τις κατάλληλες ώρες λειτουργίας. Ανατρέξτε στην ενότητα *Υπολογισμός των κατάλληλων ωρών λειτουργίας στη σελίδα 27*.
- Εισαγάγετε την ώρα με τα κουμπιά **βέλους**. Το προϊόν μπορεί να κόψει το γρασίδι σε 1 ή 2 περιόδους κάθε μέρα.

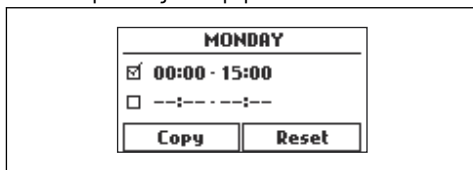

- Αν το προϊόν δεν πρέπει να κόψει το γρασίδι μια καθορισμένη ημέρα, καταργήστε την επιλογή του πλαισίου δίπλα στις 2 χρονικές περιόδους.

3.10.3.3 Υπολογισμός των κατάλληλων ωρών λειτουργίας

Εάν η περιοχή εργασίας είναι μικρότερη από τη μέγιστη ικανότητα λειτουργίας του προϊόντος, το πρόγραμμα θα πρέπει να ορίζεται κατά τέτοιο τρόπο ώστε να ελαχιστοποιείται η φθορά στο γρασίδι και στο προϊόν. Ο οδηγός σας βοηθά να ορίσετε κατάλληλες ρυθμίσεις προγράμματος, αλλά μπορείτε επίσης να αλλάξετε τις ρυθμίσεις με μη αυτόματο τρόπο.

Εάν θέλετε να ρυθμίσετε το πρόγραμμα χειροκίνητα, ξεκινήστε υπολογίζοντας τις κατάλληλες ώρες λειτουργίας και στη συνέχεια ακολουθήστε τα βήματα που περιγράφονται στις ενότητες *Ρύθμιση του προγράμματος στη σελίδα 26* και *Αντιγραφή της ρύθμισης προγράμματος στη σελίδα 27*.

- Υπολογίστε τη διάσταση του γρασιδιού σας σε m^2 / ft^2 .
- Διαιρέστε τα m^2 / ft^2 του γρασιδιού με την κατά προσέγγιση ημερήσια ικανότητα λειτουργίας. Ανατρέξτε στον παρακάτω πίνακα.
- Το αποτέλεσμα ισούται με τον αριθμό των ωρών που το προϊόν μπορεί να πραγματοποιεί χλοοκοπή κάθε ημέρα. Ο αριθμός των ωρών περιλαμβάνει το χρόνο χλοοκοπής, αναζήτησης και φόρτισης.

Περιεχόμενα Η ημερήσια ικανότητα λειτουργίας είναι κατά προσέγγιση και εξαρτάται από την εσωματωμένη περίοδο αναμονής. Ανατρέξτε στην ενότητα *Πρόγραμμα και Λειτουργία αναμονής στη σελίδα 38*.

Ικανότητα εργασίας προϊόντος	Κατά προσέγγιση ικανότητα κοπής, m^2/h , ft^2/h
1250 m^2	60 / 650
1000 m^2	61 / 660
750 m^2	62 / 670
500 m^2	41 / 440
250 m^2	45 / 480

Παράδειγμα: Γρασίδι 500 m^2 / 5400 ft^2 , κομμένο με SILENO life που καθορίζεται για 1250 m^2 .

500 m^2 / 60 \approx 8.5 h.

5400 ft^2 / 650 \approx 8.5 h.

Ημέρες / εβδομάδα	Ώρες / ημέρα	Προτεινόμενη ρύθμιση προγράμματος
7	8.5	07:00-15:30 / 7:00 am-3:30 pm

3.10.3.4 Αντιγραφή της ρύθμισης προγράμματος

- Εκτελέστε τα βήματα 1-3 που αναφέρονται στην ενότητα *Πρόσβαση στο μενού στη σελίδα 26*.
- Χρησιμοποιήστε τα κουμπιά **βέλους** και το κουμπί **OK** για να μετακινηθείτε στη δομή μενού *Πρόγραμμα > Για προχωρημένους > Επισκόπηση > Αντιγραφή*.
- Χρησιμοποιήστε τα κουμπιά **βέλους** και το κουμπί **OK** για να αντιγράψετε τη ρύθμιση προγράμματος. Μπορείτε να αντιγράψετε τις ρυθμίσεις προγράμματος από μέρα σε μέρα ή για ολόκληρη την εβδομάδα.

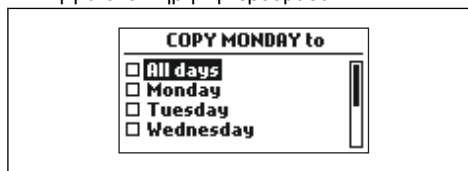

3.10.3.5 Επαναφορά της ρύθμισης προγράμματος

Μπορείτε να καταργήσετε όλες τις ρυθμίσεις προγράμματος και να χρησιμοποιήσετε την εργοστασιακή ρύθμιση.

1. Εκτελέστε τα βήματα 1-3 που αναφέρονται στην ενότητα *Πρόσβαση στο μενού στη σελίδα 26*.
2. Χρησιμοποιήστε τα κουμπιά **βέλους** και το κουμπί **OK** για να μετακινηθείτε στη δομή μενού *Πρόγραμμα > Για προχωρημένους > Επισκόπηση > Επαναφορά*.
 - a) Πατήστε τα κουμπιά **βέλους** και επιλέξτε *Τρέχουσα ημέρα* για να επαναφέρετε τις εργοστασιακές ρυθμίσεις μόνο για την τρέχουσα ημέρα.
 - b) Πατήστε τα κουμπιά **βέλους** και επιλέξτε *Όλη την εβδομάδα* για να επαναφέρετε τις εργοστασιακές ρυθμίσεις για όλες τις ρυθμίσεις προγράμματος.
3. Πατήστε το κουμπί **OK**.

3.10.4 SensorControl



Το *SensorControl* προσαρμόζει αυτόματα το χρόνο κοπής ανάλογα με το ρυθμό ανάπτυξης του γρασιδιού. Το προϊόν δεν επιτρέπεται να λειτουργεί περισσότερο από αυτό που ορίζεται στις ρυθμίσεις προγράμματος.

Περιεχόμενα Όταν χρησιμοποιείτε το *SensorControl*, συνιστάται να διαθέτετε όσο το δυνατόν περισσότερο χρόνο λειτουργίας για το *SensorControl*. Μην περιορίζετε το πρόγραμμα περισσότερο από όσο χρειάζεται.

Η πρώτη λειτουργία της ημέρας ορίζεται από τις ρυθμίσεις προγράμματος. Το προϊόν ολοκληρώνει πάντα 1 κύκλο χλοοκοπής και κατόπιν το *SensorControl* επιλέγει αν το προϊόν θα συνεχίσει να λειτουργεί.

Περιεχόμενα Γίνεται επαναφορά του *SensorControl*, αν το προϊόν δεν λειτουργήσει για περισσότερο από 50 ώρες ή αν γίνει *Επαναφορά όλων των ρυθμίσεων χρήστη*. Το *SensorControl*

δεν τροποποιείται αν πραγματοποιηθεί *επαναφορά των ρυθμίσεων προγράμματος*.

3.10.4.1 Ρύθμιση του SensorControl

1. Εκτελέστε τα βήματα 1-3 που αναφέρονται στην ενότητα *Πρόσβαση στο μενού στη σελίδα 26*.
2. Χρησιμοποιήστε τα κουμπιά **βέλους** και το κουμπί **OK** για να μετακινηθείτε στη δομή μενού *SensorControl > Χρήση του SensorControl*.
3. Πατήστε το κουμπί **OK** για να επιλέξετε το *SensorControl*.
4. Πατήστε το κουμπί **ΠΙΣΩ**.

3.10.4.2 Ρύθμιση της συχνότητας του SensorControl

Καθορίστε πόσο συχνά το προϊόν πρέπει να κόβει το γρασίδι όταν χρησιμοποιείται το *SensorControl*. Υπάρχουν 3 επίπεδα συχνότητας: *Χαμηλή*, *Μέτρια* και *Υψηλή*. Όσο υψηλότερη είναι η συχνότητα τόσο πιο ευαίσθητο είναι το προϊόν στην ανάπτυξη του γρασιδιού. Αυτό σημαίνει ότι, αν η ανάπτυξη του γρασιδιού είναι υψηλή, τότε το προϊόν μπορεί να αφαιρεθεί να λειτουργήσει για μεγαλύτερο χρονικό διάστημα.

Περιεχόμενα Εάν τα αποτελέσματα χλοοκοπής δεν είναι βέλτιστα όταν χρησιμοποιείτε το *SensorControl*, μπορεί να χρειαστεί να προσαρμόσετε τις ρυθμίσεις του προγράμματος. Μην περιορίζετε το πρόγραμμα περισσότερο από όσο χρειάζεται. Βεβαιωθείτε επίσης ότι ο δίσκος λεπίδων είναι καθαρός και ότι οι λεπίδες είναι σε καλή κατάσταση.

1. Εκτελέστε τα βήματα 1-3 που αναφέρονται στην ενότητα *Πρόσβαση στο μενού στη σελίδα 26*.
2. Χρησιμοποιήστε τα κουμπιά **βέλους** και το κουμπί **OK** για να μετακινηθείτε στη δομή μενού *SensorControl > Χρόνος κοπής*.
3. Χρησιμοποιήστε τα κουμπιά **βέλους** για να επιλέξετε *Χαμηλή*, *Μέτρια* ή *Υψηλή* συχνότητα.
4. Πατήστε το κουμπί **ΠΙΣΩ**.

3.10.5 Επίπεδο ασφαλείας



Υπάρχουν 2 επίπεδα ασφαλείας για το SILENO city και 3 επίπεδα ασφαλείας για το SILENO life.

Λειτουργία	Χαμηλό	Μέτρια (SILENO life) Υψηλή (SILENO city)	Υψηλή (SILENO life)
Συναγερμός			X
Κωδικός PIN		X	X
Κλειδωμα χρονόμετρου	X	X	X

- **Ειδοποίηση** - Ενεργοποιείται μια ειδοποίηση αν ο κωδικός PIN δεν εισαχθεί εντός 10 δευτερολέπτων από το πάτημα του κουμπιού **STOP**. Η ειδοποίηση επίσης απενεργοποιείται με την ανύψωση του προϊόντος. Η ειδοποίηση σταματά με την εισαγωγή του κωδικού PIN.
- **Κωδικός PIN** - Πρέπει να εισάγετε το σωστό κωδικό PIN για να αποκτήσετε πρόσβαση στη δομή μενού του προϊόντος. Αν εισάγετε λάθος κωδικό 5 συνεχόμενες φορές, το προϊόν κλειδώνει για ένα ορισμένο χρονικό διάστημα. Το κλειδωμα παρατείνεται για κάθε νέα λάθος προσπάθεια.
- **Κλειδωμα χρονόμετρου** - Το προϊόν κλειδώνει αν ο κωδικός PIN δεν έχει εισαχθεί για διάστημα 30 ημερών. Εισαγάγετε τον κωδικό PIN για να αποκτήσετε πρόσβαση στο προϊόν.

3.10.5.1 Ρύθμιση του επιπέδου ασφαλείας

Επιλέξτε 1 από τα επίπεδα ασφαλείας για το προϊόν σας.

1. Εκτελέστε τα βήματα 1-3 που αναφέρονται στην ενότητα *Πρόσβαση στο μενού στη σελίδα 26*.
2. Χρησιμοποιήστε τα κουμπιά **βέλους** και το κουμπί **OK** για να μετακινηθείτε στη δομή

μενού *Ρυθμίσεις > Ασφάλεια > Επίπεδο ασφαλείας*.

3. Χρησιμοποιήστε τα κουμπιά **βέλους** και το κουμπί **OK** για να επιλέξετε το επίπεδο ασφαλείας.
4. Πατήστε το κουμπί **OK**.

3.10.6 Ασφάλεια - Για προχωρημένους

3.10.6.1 Δημιουργία νέου κυκλικού σήματος

Το κυκλικό σήμα επιλέγεται τυχαία προκειμένου να δημιουργηθεί μια αποκλειστική ζεύξη μεταξύ του προϊόντος και της βάσης φόρτισης. Σε σπάνιες περιπτώσεις, μπορεί να χρειαστεί να δημιουργηθεί ένα νέο σήμα, για παράδειγμα αν δύο κοντινές εγκαταστάσεις έχουν παρόμοια σήματα.

1. Τοποθετήστε το προϊόν στη βάση φόρτισης.
2. Εκτελέστε τα βήματα 1-3 που αναφέρονται στην ενότητα *Πρόσβαση στο μενού στη σελίδα 26*.
3. Χρησιμοποιήστε τα κουμπιά **βέλους** και το κουμπί **OK** για να μετακινηθείτε στη δομή μενού *Ασφάλεια > Για προχωρημένους > Νέο κυκλικό σήμα*.
4. Περιμένετε να επιβεβαιωθεί η δημιουργία του κυκλικού σήματος. Αυτή η διαδικασία συνήθως διαρκεί περίπου 10 δευτερόλεπτα.

3.10.6.2 Αλλαγή του κωδικού PIN

1. Εκτελέστε τα βήματα 1-3 που αναφέρονται στην ενότητα *Πρόσβαση στο μενού στη σελίδα 26*.
2. Χρησιμοποιήστε τα κουμπιά **βέλους** και το κουμπί **OK** για να μετακινηθείτε στη δομή μενού *Ρυθμίσεις > Ασφάλεια > Για προχωρημένους > Αλλαγή κωδικού PIN*.
3. Εισαγάγετε το νέο κωδικό PIN.
4. Πατήστε το κουμπί **OK**.
5. Εισαγάγετε το νέο κωδικό PIN.
6. Πατήστε το κουμπί **OK**.
7. Σημειώστε το νέο κωδικό PIN. Ανατρέξτε στην ενότητα *Εισαγωγή στη σελίδα 3*.

3.10.7 Κάλυψη χλοοτάπητα και CorridorCut

Αν η περιοχή εργασίας περιλαμβάνει απομακρυσμένες περιοχές που συνδέονται με στενά μονοπάτια, οι λειτουργίες *Κάλυψη χλοοτάπητα* και *CorridorCut* είναι χρήσιμες για τη διατήρηση ενός καλά κουρεμένου γρασιδιού σε

όλα τα σημεία της αυλής. Η λειτουργία *Κάλυψη χλοοτάπητα* χρησιμοποιείται για την καθοδήγηση του προϊόντος σε απομακρυσμένα σημεία της περιοχής εργασίας. Η λειτουργία *CorridorCut* χρησιμοποιείται για χλοοκοπή σε στενό μονοπάτι. Για να χρησιμοποιήσετε αυτές τις λειτουργίες, πρέπει να εγκατασταθεί ένα καλώδιο οδήγησης. Μπορείτε να ορίσετε έως 3 απομακρυσμένες περιοχές.

Με τη λειτουργία *Κάλυψη χλοοτάπητα*, το προϊόν πρώτα ακολουθεί και στη συνέχεια αφήνει το καλώδιο οδήγησης μετά από μια συγκεκριμένη απόσταση και ξεκινά την κοπή του γρασιδιού.

Η λειτουργία *CorridorCut* είναι κατάλληλη για την κοπή στενών μονοπατιών, πλάτους 60 cm - 1.5 m / 23 in. - 4.9 ft. Το προϊόν κινείται σε ένα μοτίβο ώστε να καλύψει το πλάτος του μονοπατιού. Το προϊόν ξεκινά το *CorridorCut* σε καθορισμένη απόσταση από τη βάση φόρτισης. Όταν το προϊόν φτάσει στο τέλος του στενού μονοπατιού, το προϊόν συνεχίζει και κόβει το γρασιδί κανονικά.

Περιοχή Α, περίπου 50%

Περιοχή Β, περίπου 30%

Περιοχή Γ, περίπου 20%

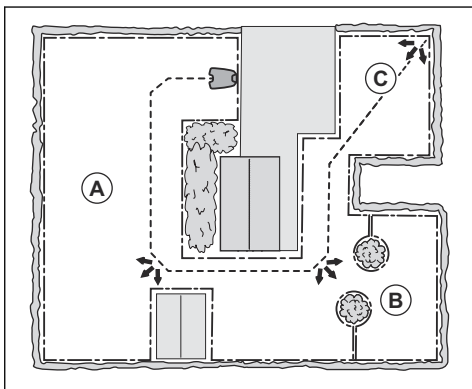

3.10.7.1 Ρύθμιση της λειτουργίας Κάλυψης χλοοτάπητα

1. Εκτελέστε τα βήματα 1-3 που αναφέρονται στην ενότητα *Πρόσβαση στο μενού στη σελίδα 26*.
2. Χρησιμοποιήστε τα κουμπιά **βέλους** και το πλήκτρο **OK** για να μετακινηθείτε στη δομή μενού *Ρυθμίσεις > Κάλυψη χλοοτάπητα > Περιοχή 1-3*.

3. Χρησιμοποιήστε το κουμπί **βέλους** για να επιλέξετε την περιοχή.
4. Πατήστε το κουμπί **OK**.
5. Μετρήστε την απόσταση από τη βάση φόρτισης μέχρι την αρχή της περιοχής. Μετρήστε κατά μήκος του καλωδίου οδήγησης. Ανατρέξτε στην ενότητα *Μέτρηση της απόστασης από τη βάση φόρτισης στη σελίδα 31*.
6. Πατήστε τα κουμπιά **βέλους** για να επιλέξετε την απόσταση, η οποία υπολογίζεται σε μέτρα.
7. Πατήστε το κουμπί **OK**.
8. Χρησιμοποιήστε τα κουμπιά **βέλους** για να επιλέξετε το ποσοστό (%) του χρόνου κοπής που πρέπει το προϊόν να εκτελεί κοπή στην περιοχή. Το ποσοστό (%) ισούται με το ποσοστό (%) της περιοχής σε σχέση με ολόκληρη την περιοχή εργασίας.
 - a) Μετρήστε την περιοχή.
 - b) Διαιρέστε την περιοχή με ολόκληρη την περιοχή εργασίας.
 - c) Μετατρέψτε το αποτέλεσμα σε ποσοστό (%).

Περιεχόμενα Το άθροισμα της περιοχής 1-3 πρέπει να είναι 100% ή λιγότερο. Εάν το άθροισμα είναι μικρότερο από 100%, το προϊόν μερικές φορές κινείται πάνω στο καλώδιο οδήγησης και ξεκινά τη χλοοκοπή στο σημείο εκκίνησης. Ανατρέξτε στην ενότητα *Σημείο εκκίνησης στη σελίδα 31*.

9. Πατήστε το κουμπί **ΠΙΣΩ**.

3.10.7.2 Ρύθμιση της λειτουργίας CorridorCut

Περιεχόμενα Για να αποφευχθεί η φθορά του γρασιδιού στο στενό μονοπάτι, η GARDENA συνιστά τη ρύθμιση ενός χαμηλού ποσοστού για τη λειτουργία *CorridorCut*.

1. Εκτελέστε τα βήματα 1-3 που αναφέρονται στην ενότητα *Πρόσβαση στο μενού στη σελίδα 26*.
2. Χρησιμοποιήστε τα κουμπιά **βέλους** και το πλήκτρο **OK** για να μετακινηθείτε στη δομή μενού *Ρυθμίσεις > Κάλυψη χλοοτάπητα > Περιοχή 1-3*.
3. Χρησιμοποιήστε το κουμπί **βέλους** για να επιλέξετε την περιοχή.

4. Πατήστε το κουμπί **OK**.
5. Μετρήστε την απόσταση από τη βάση φόρτισης μέχρι την αρχή του στενού μονοπατιού. Μετρήστε κατά μήκος του καλωδίου οδήγησης. Ανατρέξτε στην ενότητα *Μέτρηση της απόστασης από τη βάση φόρτισης στη σελίδα 31*.

Περιεχόμενα Βεβαιωθείτε ότι η απόσταση από το *CorridorCut* έχει οριστεί μέσα στο στενό μονοπάτι.

6. Πατήστε τα κουμπιά **βέλους** για να επιλέξετε την απόσταση.
7. Πατήστε το κουμπί **OK**.
8. Χρησιμοποιήστε τα κουμπιά **βέλους** για να επιλέξετε το ποσοστό (%) του χρόνου κοπής στο οποίο το προϊόν πρέπει να ξεκινήσει την κοπή στενού μονοπατιού.
9. Χρησιμοποιήστε τα κουμπιά **βέλους** και το κουμπί **OK** για να επιλέξετε *Περισσότερα > CorridorCut*.
10. Πατήστε το κουμπί **OK** για να επιλέξετε *CorridorCut*.
11. Πατήστε το κουμπί **ΠΙΣΩ**.

3.10.7.3 Εκτέλεση δοκιμής της λειτουργίας Κάλυψης χλοοτάπητα

1. Τοποθετήστε το προϊόν στη βάση φόρτισης.
2. Εκτελέστε τα βήματα 1-3 που αναφέρονται στην ενότητα *Πρόσβαση στο μενού στη σελίδα 26*.
3. Χρησιμοποιήστε τα κουμπιά **βέλους** και το κουμπί **OK** για να μετακινηθείτε στη δομή μενού *Ρυθμίσεις > Κάλυψη χλοοτάπητα > Περιοχή 1-3 > Περισσότερα > Δοκιμή*.
4. Πατήστε το κουμπί **OK**.
5. Πατήστε το κουμπί **START**.
6. Κλείστε το κάλυμμα.
7. Βεβαιωθείτε ότι το προϊόν μπορεί να βρει την περιοχή.

3.10.7.4 Μέτρηση της απόστασης από τη βάση φόρτισης

1. Τοποθετήστε το προϊόν στη βάση φόρτισης.
2. Εκτελέστε τα βήματα 1-3 που αναφέρονται στην ενότητα *Πρόσβαση στο μενού στη σελίδα 26*.
3. Χρησιμοποιήστε τα κουμπιά **βέλους** και το κουμπί **OK** για να μετακινηθείτε στη δομή

μενού *Ρυθμίσεις > Κάλυψη χλοοτάπητα > Περιοχή 1-3 > Πόσο μακριά;*

4. Χρησιμοποιήστε τα κουμπιά **βέλους**, για να ορίσετε την απόσταση σε 500 m.
5. Πατήστε το κουμπί **OK**.
6. Χρησιμοποιήστε τα κουμπιά **βέλους** και το κουμπί **OK** για να μετακινηθείτε στη δομή μενού *Ρυθμίσεις > Κάλυψη χλοοτάπητα > Περιοχή 1-3 > Περισσότερα > Δοκιμή*.
7. Πατήστε το κουμπί **OK**.
8. Πατήστε το κουμπί **STOP** όταν το προϊόν είναι στην απόσταση που επιλέγετε για τη μέτρηση. Η απόσταση εμφανίζεται στην οθόνη.

3.10.7.5 Απενεργοποίηση/ενεργοποίηση της λειτουργίας Κάλυψης χλοοτάπητα

Απενεργοποιήστε ή ενεργοποιήστε τη λειτουργία *Κάλυψης χλοοτάπητα* για κάθε περιοχή.

1. Εκτελέστε τα βήματα 1-3 που αναφέρονται στην ενότητα *Πρόσβαση στο μενού στη σελίδα 26*.
2. Χρησιμοποιήστε τα κουμπιά **βέλους** και το κουμπί **OK** για να μετακινηθείτε στη δομή μενού *Ρυθμίσεις > Κάλυψη χλοοτάπητα > Περιοχή 1-3 > Απενεργοποίηση*.
3. Πατήστε το κουμπί **OK**.
4. Πατήστε το κουμπί **ΠΙΣΩ**.

3.10.7.6 Επαναφορά των ρυθμίσεων Κάλυψης χλοοτάπητα

Μπορείτε να επαναφέρετε τις ρυθμίσεις *Κάλυψης χλοοτάπητα* για κάθε περιοχή και να χρησιμοποιήσετε την εργοστασιακή ρύθμιση.

1. Εκτελέστε τα βήματα 1-3 που αναφέρονται στην ενότητα *Πρόσβαση στο μενού στη σελίδα 26*.
2. Χρησιμοποιήστε τα κουμπιά **βέλους** και το κουμπί **OK** για να μετακινηθείτε στη δομή μενού *Ρυθμίσεις > Κάλυψη χλοοτάπητα > Περιοχή 1-3 > Περισσότερα > Επαναφορά*.
3. Πατήστε το κουμπί **OK**.

3.10.8 Σημείο εκκίνησης

Με αυτήν τη λειτουργία μπορείτε να ελέγχετε πόσο μακριά κινείται το προϊόν κατά μήκος του καλωδίου οδήγησης από τη βάση φόρτισης προτού ξεκινήσει να λειτουργεί. Η εργοστασιακή ρύθμιση είναι 60 cm και η μέγιστη απόσταση είναι 300 cm.

Περιεχόμενα Το προϊόν κινείται πάνω στο καλώδιο οδήγησης από τη βάση φόρτισης έως το σημείο εκκίνησης. Διατηρείτε όσο το δυνατόν μικρότερη απόσταση από το σημείο εκκίνησης, ώστε να μειωθεί ο κίνδυνος σχηματισμού αυλακιών στο γρασίδι.

Εάν η βάση φόρτισης τοποθετηθεί σε περιορισμένο χώρο, για παράδειγμα κάτω από βεράντα, η επιλογή ενός καλού σημείου εκκίνησης είναι σημαντική, ώστε να βελτιστοποιηθεί η διαδικασία βαθμονόμησης του οδηγού. Ανατρέξτε στην ενότητα *Βαθμονόμηση καλωδίου οδήγησης στη σελίδα 25*.

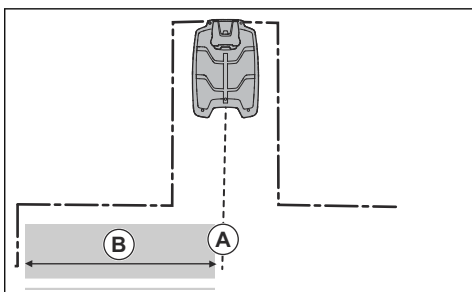

A) Σημείο εκκίνησης

B) Ελάχιστη απόσταση 60 cm / 2 ft (κάθετα προς το καλώδιο οδήγησης). Εάν η απόσταση είναι μικρότερη, η διαδικασία βαθμονόμησης διακόπτεται. Για το μεγαλύτερο δυνατό πλάτος διαδρόμου οδήγησης, πρέπει να υπάρχει ελάχιστη απόσταση 1.35 m / 4.5 ft. Ανατρέξτε στην ενότητα *Βαθμονόμηση καλωδίου οδήγησης στη σελίδα 25*.

3.10.8.1 Ορισμός του σημείου εκκίνησης

1. Εκτελέστε τα βήματα 1-3 που αναφέρονται στην ενότητα *Πρόσβαση στο μενού στη σελίδα 26*.
2. Χρησιμοποιήστε το κουμπί **βέλους** και το κουμπί **OK** για να μετακινηθείτε στη δομή μενού *Ρυθμίσεις > Εγκατάσταση > Σημείο εκκίνησης*.
3. Χρησιμοποιήστε τα κουμπιά **βέλους** για να ορίσετε την απόσταση σε εκατοστά.
4. Πατήστε το κουμπί **ΠΙΣΩ**.

3.10.9 Λειτουργία προσπέρασης καλωδίου

Το μπροστινό μέρος του προϊόντος κινείται πάντα πέρα από το καλώδιο οριοθέτησης κατά μία

καθορισμένη απόσταση προτού το προϊόν επιστρέψει στην περιοχή εργασίας. Η εργοστασιακή ρύθμιση είναι 32 cm. Μπορείτε να επιλέξετε μια απόσταση 20-40 cm.

Περιεχόμενα Εάν η απόσταση *Προσπέραση καλωδίου* αλλάξει, η απόσταση θα αλλάξει κατά μήκος του καλωδίου οριοθέτησης σε κάθε σημείο της αυλής.

3.10.9.1 Ρύθμιση της λειτουργίας Προσπέρασης καλωδίου

1. Εκτελέστε τα βήματα 1-3 που αναφέρονται στην ενότητα *Πρόσβαση στο μενού στη σελίδα 26*.
2. Χρησιμοποιήστε το κουμπί **βέλους** και το κουμπί **OK** για να μετακινηθείτε στη δομή μενού *Ρυθμίσεις > Εγκατάσταση > Προσπέραση καλωδίου*.
3. Χρησιμοποιήστε τα κουμπιά **βέλους** για να ορίσετε την απόσταση σε εκατοστά.
4. Πατήστε το κουμπί **ΠΙΣΩ**.

3.10.10 Λειτουργία ECO

Εάν ενεργοποιηθεί η *Λειτουργία ECO*, απενεργοποιεί το σήμα στο βρόχο οριοθέτησης, το καλώδιο οδήγησης και τη βάση φόρτισης, όταν το προϊόν είναι παρκαρισμένο ή φορτίζεται.

Περιεχόμενα Χρησιμοποιήστε τη *Λειτουργία ECO* για εξοικονόμηση ενέργειας και για να αποφύγετε τις παρεμβολές σε άλλο εξοπλισμό π.χ. βοηθήματα ακοής ή πόρτες γκαράζ.

Περιεχόμενα Για να εκκινήσετε το προϊόν χειροκίνητα στην περιοχή εργασίας, πατήστε το κουμπί **STOP** προτού αφαιρέσετε το προϊόν από τη βάση φόρτισης. Διαφορετικά, το προϊόν δεν μπορεί να εκκινήσει στην περιοχή εργασίας.

3.10.10.1 Ρύθμιση της λειτουργίας ECO

1. Εκτελέστε τα βήματα 1-3 που αναφέρονται στην ενότητα *Πρόσβαση στο μενού στη σελίδα 26*.
2. Χρησιμοποιήστε τα κουμπιά **βέλους** και το κουμπί **OK**, για να μετακινηθείτε στη δομή μενού *Ρυθμίσεις > Εγκατάσταση > Λειτουργία ECO*.

3. Πατήστε το κουμπί **OK** για να επιλέξετε τη *Λειτουργία ECO*.
4. Πατήστε το κουμπί **ΠΙΣΩ**.

3.10.11 Αποφυγή συγκρούσεων με το σπίτι χλοοκοπτικού

Εάν έχετε εγκαταστήσει ένα σπίτι χλοοκοπτικού (διαθέσιμο ως αξεσουάρ), η φθορά στο προϊόν και στο σπίτι χλοοκοπτικού μειώνεται όταν επιλέγετε *Αποφυγή συγκρούσεων*.

1. Εκτελέστε τα βήματα 1-3 που αναφέρονται στην ενότητα *Πρόσβαση στο μενού στη σελίδα 26*.
2. Χρησιμοποιήστε τα κουμπιά **βέλους** και το κουμπί **OK** για να μετακινηθείτε στη δομή μενού *Ρυθμίσεις > Εγκατάσταση > Σπίτι χλοοκοπτικού > Αποφυγή συγκρούσεων*.
3. Πατήστε το κουμπί **ΠΙΣΩ**.

Περιεχόμενα Αν έχετε επιλέξει *Αποφυγή συγκρούσεων*, το γρασίδι μπορεί να μην κοπεί γύρω από τη βάση φόρτισης.

3.10.12 Αισθητήρας παγετού

Το γρασίδι είναι ιδιαίτερα ευαίσθητο στη φθορά, εάν η αυλή είναι καλυμμένη με πάγο. Εάν ενεργοποιηθεί η επιλογή *Αισθητήρας παγετού*, το προϊόν δεν επιτρέπεται να ξεκινήσει την κοπή του γρασιδιού εάν η θερμοκρασία είναι κάτω από 5 °C / 41 °F.

Περιεχόμενα Ο αισθητήρας παγετού βρίσκεται στο εσωτερικό του σασί και μπορεί να υπάρχει καθυστέρηση σε σύγκριση με τη θερμοκρασία περιβάλλοντος.

3.10.12.1 Ρύθμιση αισθητήρα παγετού

1. Εκτελέστε τα βήματα 1-3 που αναφέρονται στην ενότητα *Πρόσβαση στο μενού στη σελίδα 26*.
2. Χρησιμοποιήστε το κουμπί **βέλους** και το κουμπί **OK** για να μετακινηθείτε στη δομή μενού *Ρυθμίσεις > Εγκατάσταση > Αισθητήρας παγετού*.
3. Πατήστε το κουμπί **OK** για να επιλέξετε *Αισθητήρας παγετού*.
4. Πατήστε το κουμπί **ΠΙΣΩ**.

3.10.13 Γενικά

Στην ενότητα *Γενικά* μπορείτε να αλλάξετε τις γενικές ρυθμίσεις του προϊόντος.

3.10.13.1 Ρύθμιση της ώρας και ημερομηνίας

1. Εκτελέστε τα βήματα 1-3 που αναφέρονται στην ενότητα *Πρόσβαση στο μενού στη σελίδα 26*.
2. Χρησιμοποιήστε τα κουμπιά **βέλους** και το κουμπί **OK** για να μετακινηθείτε στη δομή μενού *Ρυθμίσεις > Γενικά > Ωρα & ημερομηνία*.
3. Χρησιμοποιήστε τα κουμπιά **βέλους** για να ρυθμίσετε την ώρα και κατόπιν πατήστε το κουμπί **ΠΙΣΩ**.
4. Χρησιμοποιήστε τα κουμπιά **βέλους** για να ρυθμίσετε την ημερομηνία και κατόπιν πατήστε το κουμπί **ΠΙΣΩ**.
5. Χρησιμοποιήστε τα κουμπιά **βέλους** για να ρυθμίσετε τη μορφή ώρας και κατόπιν πατήστε το κουμπί **ΠΙΣΩ**.
6. Χρησιμοποιήστε τα κουμπιά **βέλους** για να ρυθμίσετε τη μορφή ημερομηνίας και κατόπιν πατήστε το κουμπί **ΠΙΣΩ**.

3.10.13.2 Ρύθμιση της γλώσσας

1. Εκτελέστε τα βήματα 1-3 που αναφέρονται στην ενότητα *Πρόσβαση στο μενού στη σελίδα 26*.
2. Χρησιμοποιήστε τα κουμπιά **βέλους** και το κουμπί **OK** για να μετακινηθείτε στη δομή μενού *Ρυθμίσεις > Γενικά > Γλώσσα*.
3. Χρησιμοποιήστε τα κουμπιά **βέλους** για να επιλέξετε γλώσσα και κατόπιν πατήστε το κουμπί **ΠΙΣΩ**.

3.10.13.3 Ρύθμιση της χώρας

1. Εκτελέστε τα βήματα 1-3 που αναφέρονται στην ενότητα *Πρόσβαση στο μενού στη σελίδα 26*.
2. Χρησιμοποιήστε τα κουμπιά **βέλους** και το κουμπί **OK** για μετακίνηση στη δομή μενού *Ρυθμίσεις > Γενικά > Χώρα*.
3. Χρησιμοποιήστε τα κουμπιά **βέλους** για να επιλέξετε χώρα και κατόπιν πατήστε το κουμπί **ΠΙΣΩ**.

3.10.13.4 Ρύθμιση της μορφής μονάδων

1. Εκτελέστε τα βήματα 1-3 που αναφέρονται στην ενότητα *Πρόσβαση στο μενού στη σελίδα 26*.

- Χρησιμοποιήστε τα κουμπιά **βέλους** και το κουμπί **OK** για μετακίνηση στη δομή του μενού *Ρυθμίσεις > Γενικά > Μορφή μονάδων*.
- Χρησιμοποιήστε τα κουμπιά **βέλους** για να επιλέξετε μορφή μονάδων και κατόπιν πατήστε το κουμπί **ΠΙΣΩ**.

3.10.13.5 Επαναφορά όλων των ρυθμίσεων χρήση

- Εκτελέστε τα βήματα 1-3 που αναφέρονται στην ενότητα *Πρόσβαση στο μενού στη σελίδα 26*.
- Χρησιμοποιήστε τα κουμπιά **βέλους** και το κουμπί **OK** για να μετακινηθείτε στη δομή μενού *Ρυθμίσεις > Γενικά > Επαν. ρυθμ. χρήση*.
- Χρησιμοποιήστε το κουμπί δεξιού **βέλους** για να επιλέξετε *Επαναφορά ρυθμίσεων χρήση*;
- Πατήστε το κουμπί **OK** για να επαναφέρετε όλες τις ρυθμίσεις χρήστη.

Περιεχόμενα Δεν είναι δυνατή η επαναφορά των ρυθμίσεων *Επίπεδο ασφάλειας, Κωδικός PIN, Σήμα βρόχου, Μηνύματα, Ημερομηνία και ώρα, Γλώσσα και Χώρα*.

3.10.13.6 Μενού Πληροφορίες

Το μενού *Πληροφορίες* εμφανίζει πληροφορίες σχετικά με το προϊόν, για παράδειγμα τον αριθμό σειράς και τις εκδόσεις υλικολογισμικού.

3.10.14 GARDENA smart system



Μόνο για τα smart SILENO city και smart SILENO life.

Περιεχόμενα Βεβαιωθείτε ότι το έξυπνο προϊόν έχει εγκατασταθεί πλήρως προτού το συμπεριλάβετε στην εφαρμογή GARDENA smart system. Ανατρέξτε στην ενότητα *Εγκατάσταση στη σελίδα 15*.

Το προϊόν μπορεί να συνδεθεί σε φορητές συσκευές που έχουν εγκατεστημένη την εφαρμογή GARDENA smart system. Το GARDENA smart system σας δίνει αυτήν δυνατότητα μέσω της ασύρματης

αλληλεπίδρασης μεταξύ του έξυπνου προϊόντος σας και του GARDENA smart system.

Στο μενού smart system του προϊόντος μπορείτε:

- Να ενεργοποιήσετε τη δυνατότητα συμπερίληψης ή αποκλεισμού του έξυπνου προϊόντος από την εφαρμογή GARDENA smart system.
- Να ελέγχετε την κατάσταση της ασύρματης σύνδεσης με το smart system.

Όταν το έξυπνο προϊόν αποτελεί μέρος του smart system, ορισμένα μενού στην οθόνη του προϊόντος είναι απενεργοποιημένα. Μπορείτε ακόμα να δείτε όλες τις ρυθμίσεις στο προϊόν, αλλά μερικές μπορούν να τροποποιηθούν μόνο με την εφαρμογή GARDENA smart system. Οι παρακάτω ρυθμίσεις είναι μπλοκαρισμένες στην επιλογή μενού του έξυπνου προϊόντος:

- Πρόγραμμα
- Ώρα & ημερομηνία
- Γλώσσα
- Χώρα

3.10.14.1 Ρύθμιση της αντιστοίχισης χλοοκοπτικού στην πύλη Smart System

Για να συμπεριλάβετε το έξυπνο προϊόν σας στην εφαρμογή GARDENA smart system:

- Εκτελέστε τα βήματα 1-3 που αναφέρονται στην ενότητα *Πρόσβαση στο μενού στη σελίδα 26*.
- Χρησιμοποιήστε τα κουμπιά **βέλους** και το κουμπί **OK** για να εισέλθετε στο μενού *smart system*.
- Χρησιμοποιήστε το κουμπί δεξιού **βέλους** και το κουμπί **OK** για να επιλέξετε *Ναι* στην επιλογή *Να γίνει αντιστοίχιση χλοοκοπτικού στην πύλη Smart System*;
- Χρησιμοποιήστε τα κουμπιά επάνω/κάτω **βέλους** για να εισαγάγετε τον κωδικό PIN και πατήστε το κουμπί **OK**.
- Ο κωδικός συμπερίληψης εμφανίζεται στην οθόνη του προϊόντος.
- Ακολουθήστε τις οδηγίες στην εφαρμογή GARDENA smart system.

Η ακολουθία συμπερίληψης ενδέχεται να διαρκέσει μερικά λεπτά. Μετά την επιτυχή συμπερίληψη, θα επιστρέψετε αυτόματα στην αρχική οθόνη του προϊόντος. Εάν η συμπερίληψη αποτύχει για οποιονδήποτε λόγο, δοκιμάστε ξανά.

3.10.14.2 Συμπερίληψη στην εφαρμογή

Η συμπερίληψη όλων των έξυπνων συσκευών GARDENA γίνεται μέσα από την εφαρμογή του έξυπνου συστήματος.

Λήψη της εφαρμογής GARDENA smart system

1. Κατεβάστε την εφαρμογή GARDENA smart system από το App Store ή το Google Play.
2. Ανοίξτε την εφαρμογή και εγγραφείτε ως χρήστης.
3. Συνδεθείτε και επιλέξτε *Συμπερίληψη συσκευής* από την αρχική σελίδα της εφαρμογής.
4. Ακολουθήστε τις οδηγίες στην εφαρμογή.

Περιεχόμενα Η έξυπνη πύλη (smart gateway) πρέπει να συνδεθεί στο διαδίκτυο για να μπορέσει να συμπεριλάβει το προϊόν στην εφαρμογή.

3.10.14.3 Επιλογή μενού κατάργησης αντιστοίχισης

Αν εξαιρέσετε τη συσκευή, δεν θα υπάρχει επικοινωνία μεταξύ του προϊόντος και του GARDENA smart system.

1. Εκτελέστε τα βήματα 1-3 που αναφέρονται στην ενότητα *Πρόσβαση στο μενού στη σελίδα 26*.
2. Χρησιμοποιήστε τα κουμπιά **βέλους** και το κουμπί **OK** για να μετακινηθείτε στη δομή μενού *smart system > Εξαίρεση συσκευής*.
3. Πατήστε το κουμπί **OK**.

Περιεχόμενα Το προϊόν πρέπει να διαγραφεί χειροκίνητα από τη λίστα προϊόντων στην εφαρμογή GARDENA smart system.

3.10.14.4 Έλεγχος κατάστασης του GARDENA smart system

Όταν το προϊόν είναι συνδεδεμένο στην πύλη smart system, μπορείτε να ελέγξετε την κατάσταση σύνδεσης.

1. Εκτελέστε τα βήματα 1-3 που αναφέρονται στην ενότητα *Πρόσβαση στο μενού στη σελίδα 26*.
2. Χρησιμοποιήστε τα κουμπιά **βέλους** και το κουμπί **OK** για να μετακινηθείτε στη δομή μενού *smart system > Κατάσταση*.

Περιεχόμενα Η *Κατάσταση* είναι συνδεδεμένο *Ναι* ή μη συνδεδεμένο *Όχι*. Η *Ένταση σήματος* είναι *Καλό*, *Φτωχό* ή *Εκτός*. Τοποθετήστε τη βάση φόρτισης σε μια θέση με *Ένταση σήματος - Καλή*, για την καλύτερη δυνατή απόδοση του smart system.

4 Λειτουργία

4.1 Κουμπί ON/OFF



ΠΡΟΕΙΔΟΠΟΙΗΣΗ: Διαβάστε προσεκτικά τις οδηγίες ασφαλείας προτού θέσετε σε λειτουργία το προϊόν.



ΠΡΟΕΙΔΟΠΟΙΗΣΗ: Κρατήστε τα χέρια και τα πόδια σας μακριά από τις περιστρεφόμενες λεπίδες. Μην τοποθετείτε ποτέ τα χέρια ή τα πόδια σας κοντά ή κάτω από το μηχάνημα όταν το μοτέρ βρίσκεται σε λειτουργία.



ΠΡΟΕΙΔΟΠΟΙΗΣΗ: Μην χρησιμοποιείτε το προϊόν, αν στην περιοχή εργασίας υπάρχουν άνθρωποι, ειδικά παιδιά, ή ζώα.

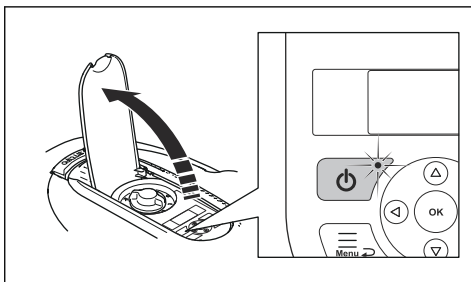

- Πατήστε το κουμπί **ON/OFF** για 3 δευτερόλεπτα για να ενεργοποιήσετε το προϊόν. Το προϊόν είναι ενεργό όταν η ενδεικτική λυχνία στο πληκτρολόγιο είναι αναμμένη.
- Πατήστε το κουμπί **ON/OFF** για 3 δευτερόλεπτα για να απενεργοποιήσετε το προϊόν.

4.1.1 Ενδεικτική λυχνία



ΠΡΟΕΙΔΟΠΟΙΗΣΗ: Ο έλεγχος ή η συντήρηση του προϊόντος γίνονται με ασφάλεια μόνο όταν το προϊόν είναι απενεργοποιημένο. Το προϊόν είναι απενεργοποιημένο όταν η λυχνία στο πληκτρολόγιο δεν είναι αναμμένη.

Η ενδεικτική λυχνία στο πληκτρολόγιο είναι μια σημαντική ένδειξη κατάστασης.

- Το προϊόν είναι ενεργό, αν η ενδεικτική λυχνία είναι συνεχώς αναμμένη.
- Το προϊόν είναι σε λειτουργία αναμονής, αν η ενδεικτική λυχνία αναβοσβήνει. Αυτό σημαίνει ότι ο χειριστής πρέπει να πατήσει το κουμπί **ON/OFF** για 3 δευτερόλεπτα για να ενεργοποιήσει ξανά το προϊόν.
- Το προϊόν είναι απενεργοποιημένο, όταν η ενδεικτική λυχνία δεν είναι αναμμένη.

4.2 Εκκίνηση λειτουργίας του προϊόντος

1. Ανοίξτε το κάλυμμα στο πληκτρολόγιο.
2. Πιέστε το κουμπί **ON/OFF** για 3 δευτερόλεπτα. Η οθόνη ενδείξεων ανάβει.
3. Χρησιμοποιήστε τα κουμπιά **επάνω/κάτω βέλους** και το κουμπί **OK** για να εισαγάγετε τον κωδικό PIN.

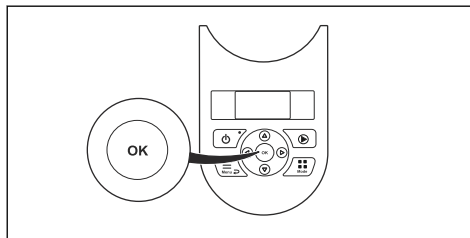

4. Επιλέξτε τον επιθυμητό τρόπο λειτουργίας και επιβεβαιώστε με το κουμπί **OK**. Ανατρέξτε στην ενότητα *Τρόποι λειτουργίας στη σελίδα 37*.
5. Κλείστε το κάλυμμα.

Περιεχόμενα Αν το προϊόν είναι παρκαρισμένο στη βάση φόρτισης, φεύγει από τη βάση φόρτισης μόνο όταν η μπαταρία φορτιστεί πλήρως και αν το πρόγραμμα επιτρέπει τη λειτουργία του προϊόντος.

Περιεχόμενα Τις πρώτες εβδομάδες μετά την εγκατάσταση, η ανιληπτή στάθμη ήχου κατά την κοπή του γρασιδιού μπορεί να είναι υψηλότερη από την αναμενόμενη. Όταν το προϊόν έχει κόψει γρασίδι για κάποιο χρονικό διάστημα, η ανιληπτή στάθμη ήχου είναι πολύ χαμηλότερη.

4.3 Τρόποι λειτουργίας

Πατήστε το κουμπί **Τρόπος λειτουργίας**, για να επιλέξετε έναν από τους ακόλουθους τρόπους λειτουργίας:

- *Κεντρική περιοχή*
- *Δευτερεύουσα περιοχή (2η περιοχή)*
- *Παρκάρισμα*
- *Παρκάρισμα / Πρόγραμμα*
- *Παράκαμψη προγράμματος*
- *Επιτόπιο κόψιμο*

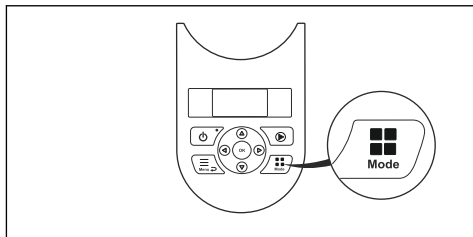

4.3.1 Κύρια περιοχή

Η *Κύρια περιοχή* είναι ο κανονικός τρόπος λειτουργίας κατά τον οποίο το προϊόν εκτελεί χλοοκοπή και φορτίζεται αυτόματα.

4.3.2 Δευτερεύουσα περιοχή (2η περιοχή)

Για τη χλοοκοπή στις δευτερεύουσες περιοχές πρέπει να επιλεγεί ο τρόπος λειτουργίας *Δευτερεύουσα περιοχή (2η περιοχή)*. Σε αυτόν τον τρόπο λειτουργίας, ο χειριστής πρέπει να μετακινήσει το προϊόν χειροκίνητα μεταξύ της κεντρικής και της δευτερεύουσας περιοχής. Το προϊόν κάνει χλοοκοπή μέχρι να αδειάσει η μπαταρία. Όταν η μπαταρία αδειάσει, το προϊόν σταματά και στην οθόνη του προϊόντος εμφανίζεται το μήνυμα *Χρειάζεται χειροκίνητη φόρτιση*. Τοποθετήστε το προϊόν στη βάση φόρτισης για να φορτίσετε την μπαταρία. Όταν φορτιστεί η μπαταρία, το προϊόν απομακρύνεται από τη βάση φόρτισης και σταματά. Το προϊόν είναι τώρα έτοιμο να ξεκινήσει να λειτουργεί, αλλά πρώτα χρειάζεται επιβεβαίωση από το χειριστή.

Περιεχόμενα Εάν θέλετε να κάνετε χλοοκοπή στην κεντρική περιοχή μετά τη φόρτιση της μπαταρίας, ρυθμίστε το προϊόν στη λειτουργία *Κεντρική περιοχή*, προτού το τοποθετήσετε στη βάση φόρτισης.

4.3.3 Παρκάρισμα

Ο τρόπος λειτουργίας *Παρκάρισμα* σημαίνει ότι το προϊόν επιστρέφει στη βάση φόρτισης και παραμένει εκεί μέχρι να επιλεγεί διαφορετικός τρόπος λειτουργίας.

4.3.4 Παρκάρισμα / Πρόγραμμα

Ο τρόπος λειτουργίας *Παρκάρισμα/Πρόγραμμα* σημαίνει ότι το προϊόν επιστρέφει στη βάση φόρτισης και παραμένει εκεί μέχρι το επόμενο πρόγραμμα ή μέχρι η λειτουργία αναμονής να επιτρέψει τη λειτουργία. Ανατρέξτε στην ενότητα *Πρόγραμμα και Λειτουργία αναμονής στη σελίδα 38*.

4.3.5 Παράκαμψη χρονοδιαγράμματος

Μπορείτε να παρακάμψετε προσωρινά τις ρυθμίσεις του χρονοδιαγράμματος επιλέγοντας *Παράκαμψη χρονοδιαγράμματος*. Είναι δυνατή η παράκαμψη του χρονοδιαγράμματος για 3 ώρες. Δεν είναι δυνατή η παράκαμψη μιας περιόδου αναμονής.

4.3.6 Επιτόπιο κόψιμο

Η λειτουργία *Επιτόπιο κόψιμο* ενεργοποιείται με το κουμπί **START** και είναι χρήσιμη για τη γρήγορη χλοοκοπή σε μια περιοχή όπου το γρασίδι έχει κουρευτεί λιγότερο από ό,τι σε άλλα σημεία της αυλής. Πρέπει να μετακινήσετε χειροκίνητα το προϊόν στην επιλεγμένη περιοχή.

Με το επιτόπιο κόψιμο, το προϊόν εκτελεί χλοοκοπή σε σπειροειδές μοτίβο ώστε να κόψει το γρασίδι στην περιοχή από όπου ξεκίνησε. Όταν ολοκληρωθεί η διαδικασία, το προϊόν μεταβαίνει αυτόματα στη λειτουργία *Κεντρική περιοχή* ή *Δευτερεύουσα περιοχή*.

4.4 Διακοπή λειτουργίας του προϊόντος

1. Πατήστε το κουμπί **STOP** στο επάνω μέρος του προϊόντος.

Το προϊόν και το μοτέρ λεπίδας σταματούν.

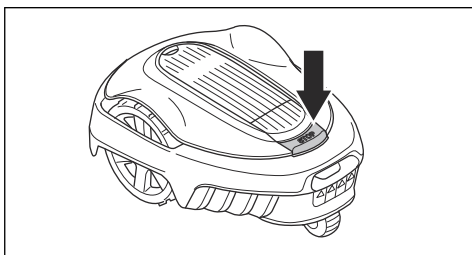

4.5 Απενεργοποίηση του προϊόντος

1. Πατήστε το κουμπί **STOP**.
2. Ανοίξτε το κάλυμμα.
3. Πιέστε το κουμπί **ON/OFF** για 3 δευτερόλεπτα.

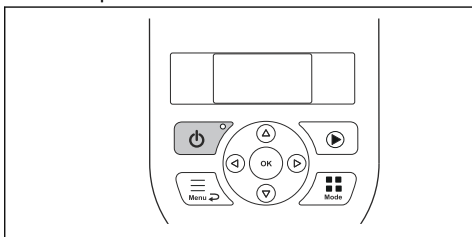

4. Η λειτουργία του προϊόντος τερματίζεται.
5. Ελέγξτε ότι η ενδεικτική λυχνία στο πληκτρολόγιο δεν είναι αναμμένη.

4.6 Πρόγραμμα και Λειτουργία αναμονής

Το προϊόν έχει προεπιλεγμένο χρόνο αναμονής, ο οποίος αναφέρεται στον πίνακα "Χρόνος αναμονής". Ο χρόνος αναμονής αποτελεί μια καλή ευκαιρία, για παράδειγμα, για πότισμα ή για παιχνίδια στο γρασίδι.

Ο χρόνος αναμονής εξαρτάται από το πόσο ενεργό χρόνο (κοπή και αναζήτηση) έχει το προϊόν κάθε ημέρα. Ο ενεργός χρόνος εξαρτάται, για παράδειγμα, από τη χωρητικότητα της μπαταρίας, τις κλίσεις και το ρυθμό ανάπτυξης του γρασιδιού. Όταν το προϊόν έχει λειτουργήσει για την επιτρεπόμενη ενεργή περίοδο σε μια ημέρα, στην οθόνη εμφανίζεται το μήνυμα *Η σημερινή κοπή έχει ολοκληρωθεί*. Στη συνέχεια, το προϊόν μεταβαίνει σε λειτουργία αναμονής μέχρι την επόμενη ημέρα.

Αν η ρύθμιση του προγράμματος χωριστεί σε 2 περιόδους εργασίας, ο χρόνος αναμονής μπορεί να χωριστεί σε περιόδους. Ωστόσο, ο ελάχιστος

χρόνος αναμονής πρέπει να συμφωνεί με τα στοιχεία του πίνακα "Χρόνος αναμονής".

Ικανότητα εργασίας προϊόντος	Χρόνος αναμονής, ελάχιστες ώρες ανά ημέρα
1250 m ² / 13500 ft ²	3
1000 m ² / 10500 ft ²	8
500 m ² / 5500 ft ²	12
250 m ² / 2500 ft ²	19

4.6.1 Παράδειγμα 1

Αυτό το παράδειγμα ισχύει για προϊόντα με καθορισμένη περιοχή εργασίας 500 m², αλλά η αρχή λειτουργίας είναι η ίδια και για τα άλλα μοντέλα.

Ρύθμιση προγράμματος, Περίοδος 1: 8:00-22:00.

Ενεργή περίοδος (A): 8:00-20:00.

Οι ρυθμίσεις προγράμματος εξασφαλίζουν ότι το προϊόν ξεκινά την κοπή του γρασιδιού στις 08:00. Στις 20:00, το προϊόν έχει συμπληρώσει τις μέγιστες διαθέσιμες ώρες λειτουργίας και επομένως παρκάρεται σε κατάσταση αναμονής. Το προϊόν ξεκινά να κόβει ξανά το γρασίδι την επόμενη ημέρα στις 08:00.

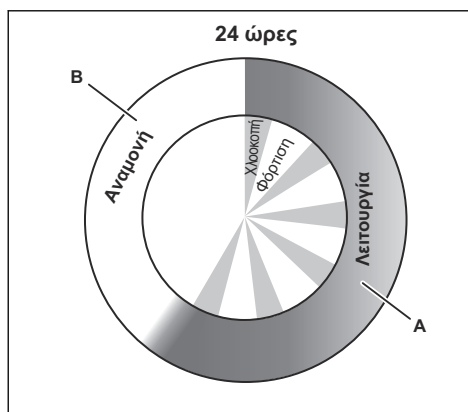

Παράδειγμα: Καθορισμένη περιοχή εργασίας 500 m²

Λειτουργία, A = μέγ. αριθμός ωρών	12
Φόρτιση/Αναμονή, B = ελάχ. αριθμός ωρών	12

4.6.2 Παράδειγμα 2

Αυτό το παράδειγμα ισχύει για προϊόντα με καθορισμένη περιοχή εργασίας 500 m², αλλά η αρχή λειτουργίας είναι η ίδια και για τα άλλα μοντέλα.

Ρύθμιση προγράμματος Περίοδος 1 (A):
8:00-17:00.

Ρύθμιση προγράμματος Περίοδος 2 (C):
19:00-23:00.

Ενεργή περίοδος (A): 8:00-17:00

Ενεργή περίοδος (C): 19:00-22:00.

Το προϊόν λειτουργεί μεταξύ 08:00 και 17:00. Ξεκινά ξανά στις 20:00, αλλά στις 22:00 το προϊόν έχει συμπληρώσει τις μέγιστες διαθέσιμες ώρες λειτουργίας και επομένως παρκάρει σε κατάσταση αναμονής. Το προϊόν ξεκινά να κόβει ξανά το γρασίδι την επόμενη ημέρα στις 08:00.

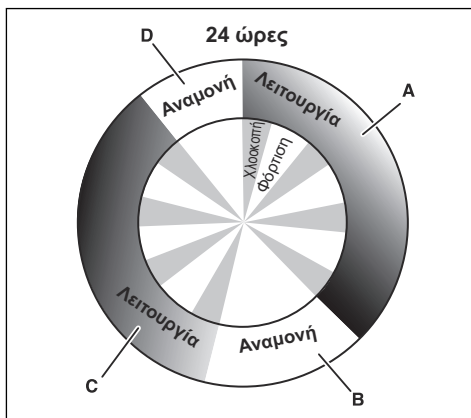

Παράδειγμα: Καθορισμένη περιοχή εργασίας 500 m²

Λειτουργία, A + C = μέγ. αριθμός ωρών	12
---------------------------------------	----

Φόρτιση/Αναμονή, B + D = ελάχ. αριθμός ωρών	12
---	----

4.7 Φόρτιση της μπαταρίας



ΠΡΟΕΙΔΟΠΟΙΗΣΗ: Πρέπει να φορτίζετε το προϊόν μόνο με τη βάση φόρτισης που προορίζεται για αυτό. Η λανθασμένη χρήση μπορεί να

προκαλέσει ηλεκτροπληξία, υπερθέρμανση ή διαρροή διαβρωτικού υγρού από την μπαταρία.

Σε περίπτωση διαρροής ηλεκτρολύτη, ξεπλύνετε με νερό και ζητήστε ιατρική βοήθεια, αν έρθει σε επαφή με τα μάτια κ.λπ.

Όταν το προϊόν είναι καινούργιο ή έχει αποθηκευτεί για μεγάλο χρονικό διάστημα, η μπαταρία μπορεί να είναι άδεια και πρέπει να φορτιστεί πριν από την έναρξη λειτουργίας του προϊόντος. Στη λειτουργία *Κεντρική περιοχή*, το προϊόν εκτελεί αυτόματα εναλλαγή μεταξύ χλοοκοπής και φόρτισης.

1. Πατήστε το κουμπί **ON/OFF** για 3 δευτερόλεπτα για να εκκινήσετε το προϊόν.
2. Τοποθετήστε το προϊόν στη βάση φόρτισης. Σύρετε προς τα μέσα το προϊόν όσο το δυνατόν περισσότερο, για να εξασφαλίσετε σωστή επαφή μεταξύ του προϊόντος και της βάσης φόρτισης. Ανατρέξτε στις πληροφορίες για τις επαφές και τις πλάκες φόρτισης στην ενότητα *Επισκόπηση προϊόντος στη σελίδα 4*
3. Στην οθόνη εμφανίζεται ένα μήνυμα που αναφέρει ότι η φόρτιση βρίσκεται σε εξέλιξη.

4.8 Ρύθμιση του ύψους κοπής



ΠΡΟΣΟΧΗ: Τις πρώτες εβδομάδες μετά τη νέα εγκατάσταση, το ύψος κοπής πρέπει να ρυθμιστεί στο μέγιστο επίπεδο, ώστε να μην προκληθούν ζημιές στο καλώδιο βρόχου. Στη συνέχεια, μπορείτε να μειώνετε το ύψος κοπής βήμα-βήμα κάθε εβδομάδα μέχρι να επιτευχθεί το επιθυμητό ύψος κοπής.

Το ύψος κοπής μπορεί να ρυθμιστεί από την ελάχιστη τιμή MIN (2 cm/0.8 in.) έως τη μέγιστη τιμή MAX (5 cm/2 in.).

4.8.1 Ρύθμιση του ύψους κοπής

1. Πατήστε το κουμπί **STOP**, για να διακόψετε τη λειτουργία του προϊόντος.
2. Ανοίξτε το κάλυμμα.

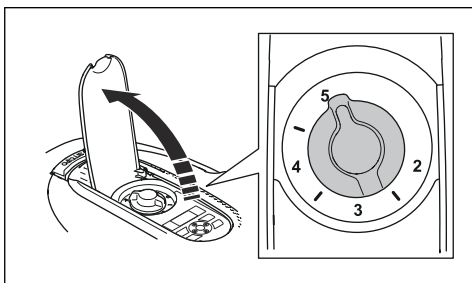

3. Γυρίστε το κουμπί στην επιθυμητή θέση.
 - Γυρίστε το δεξιόστροφα, για να αυξήσετε το ύψος κοπής.
 - Γυρίστε το αριστερόστροφα, για να μειώσετε το ύψος κοπής.
4. Κλείστε το κάλυμμα.

5 Συντήρηση

5.1 Εισαγωγή - Συντήρηση



ΠΡΟΕΙΔΟΠΟΙΗΣΗ: Το προϊόν πρέπει να απενεργοποιείται πριν από την εκτέλεση εργασιών συντήρησης. Το προϊόν είναι απενεργοποιημένο όταν η ενδεικτική λυχνία στο πληκτρολόγιο δεν είναι αναμμένη.



ΠΡΟΕΙΔΟΠΟΙΗΣΗ: Φορέστε προστατευτικά γάντια.

Για καλύτερη λειτουργία και μεγαλύτερη ωφέλιμη χρονική διάρκεια ζωής, πρέπει να ελέγχετε και να καθαρίζετε τακτικά το προϊόν και να αντικαθιστάτε τυχόν φθαρμένα εξαρτήματα. Όλες οι εργασίες συντήρησης και σέρβις πρέπει να εκτελούνται σύμφωνα με τις οδηγίες της GARDENA. Ανατρέξτε στην ενότητα *Εγγύηση στη σελίδα 65*.

Όταν το προϊόν χρησιμοποιείται για πρώτη φορά, ο δίσκος λεπίδων και οι λεπίδες θα πρέπει να επιθεωρούνται μία φορά την εβδομάδα. Αν ο βαθμός φθοράς μέσα σε αυτό το διάστημα είναι χαμηλός, το χρονικό διάστημα επιθεώρησης μπορεί να αυξηθεί.

Είναι σημαντικό ο δίσκος λεπίδων να περιστρέφεται εύκολα. Τα άκρα των λεπίδων δεν θα πρέπει να έχουν υποστεί ζημιά. Η διάρκεια ζωής των λεπίδων μεταβάλλεται σε μεγάλο βαθμό και εξαρτάται, για παράδειγμα, από:

- Το χρόνο λειτουργίας και το μέγεθος της περιοχής εργασίας.
- Τύπος γρασιδιού και εποχιακή ανάπτυξη.
- Χώμα, άμμος και χρήση λιπασμάτων.
- Την παρουσία αντικειμένων, όπως κουκουνάρια, πεσμένα δέντρα/καρποί, παιχνίδια, εργαλεία, πέτρες, ρίζες και παρόμοια στοιχεία.

Η κανονική διάρκεια ζωής κυμαίνεται από 4 έως 7 εβδομάδες όταν χρησιμοποιείται υπό ευνοϊκές συνθήκες. Ανατρέξτε στην ενότητα *Για αντικατάσταση των λεπίδων στη σελίδα 42* σχετικά με τον τρόπο αντικατάστασης των λεπίδων.

Περιεχόμενα Η εργασία με φθαρμένες λεπίδες δεν παρέχει ικανοποιητικό αποτέλεσμα χλοοκοπή. Δεν διασφαλίζεται η καθαρή κοπή του γρασιδιού και απαιτείται περισσότερη ενέργεια, με αποτέλεσμα το προϊόν να μην εκτελεί χλοοκοπή σε τόσο μεγάλη περιοχή.

5.2 Καθαρισμός του προϊόντος



ΠΡΟΣΟΧΗ: Μην χρησιμοποιείτε ποτέ πλυστική συσκευή υψηλής πίεσης για να καθαρίσετε το προϊόν. Μην χρησιμοποιείτε ποτέ διαλύτες για τον καθαρισμό.

Το προϊόν δεν λειτουργεί ικανοποιητικά σε κεκλιμένες επιφάνειες, εάν το γρασίδι μπλοκάρει τους τροχούς. Χρησιμοποιήστε μια μαλακή βούρτσα για να καθαρίσετε το προϊόν.

Η GARDENA προσφέρει ένα ειδικό kit καθαρισμού και συντήρησης ως αξεσουάρ. Επικοινωνήστε με το τμήμα κεντρικής εξυπηρέτησης της GARDENA.

5.2.1 Σασί και δίσκος λεπίδων

Επιθεωρείτε το δίσκο λεπίδων και τις λεπίδες μία φορά την εβδομάδα.

1. Πατήστε το κουμπί **STOP**.
2. Πατήστε το κουμπί **ON/OFF** για 3 δευτερόλεπτα για να απενεργοποιήσετε το προϊόν.
3. Ελέγξτε ότι η ενδεικτική λυχνία στο πληκτρολόγιο δεν είναι αναμμένη.
4. Αν το προϊόν είναι βρόμικο, καθαρίστε το χρησιμοποιώντας μια βούρτσα ή ένα λάστιχο κήπου. Μην χρησιμοποιείτε συσκευή πλύσης με νερό υπό πίεση.
5. Σηκώστε το προϊόν και γυρίστε το στο πλάι.
6. Καθαρίστε το δίσκο λεπίδων και το σασί χρησιμοποιώντας, για παράδειγμα, μια βούρτσα για τα πιάτα. Ταυτόχρονα, ελέγξτε ότι ο δίσκος λεπίδων περιστρέφεται ελεύθερα σε σχέση με το προστατευτικό για τα πόδια. Ελέγξτε επίσης αν οι λεπίδες είναι άθικτες και αν μπορούν να περιστραφούν ελεύθερα.

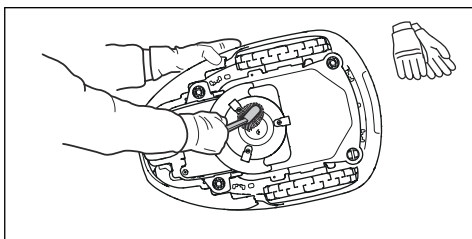

5.2.2 Τροχοί

Καθαρίστε την περιοχή γύρω από τις ρόδες. Αν υπάρχει γρασίδι στους τροχούς, μπορεί να επηρεαστεί ο τρόπος λειτουργίας του προϊόντος σε επικλινείς επιφάνειες.

5.2.3 Το σώμα του προϊόντος

Χρησιμοποιήστε ένα νωπό, μαλακό σφουγγάρι ή πανί για τον καθαρισμό του σώματος του προϊόντος. Αν το σώμα του προϊόντος είναι βρόμικο, μπορεί να χρειαστεί να χρησιμοποιήσετε διάλυμα σαπουνιού ή υγρό καθαρισμού.

5.2.4 Βάση φόρτισης



ΠΡΟΕΙΔΟΠΟΙΗΣΗ: Χρησιμοποιήστε το φινιρίσμα για να αποσυνδέσετε τη βάση φόρτισης πριν από οποιαδήποτε εργασία συντήρησης ή καθαρισμού της βάσης φόρτισης ή του τροφοδοτικού.

Καθαρίζετε τακτικά τη βάση φόρτισης από το γρασίδι, τα φύλλα, τα κλαδιά και άλλα αντικείμενα που μπορεί να εμποδίζουν τη σύνδεση του χλοοκοπτικού.

5.3 Αντικατάσταση των λεπίδων



ΠΡΟΕΙΔΟΠΟΙΗΣΗ: Χρησιμοποιήστε λεπίδες και βίδες σωστού τύπου. Η GARDENA μπορεί να εγγυηθεί την ασφάλεια μόνο όταν χρησιμοποιείτε γνήσιες λεπίδες. Αν αντικαταστήσετε τις λεπίδες, αλλά όχι τις βίδες, είναι πιθανό να φθαρεί κάποια βίδα κατά τη χλοοκοπή. Σε αυτήν την περίπτωση, οι λεπίδες μπορεί να εκτοξευθούν από την κάτω πλευρά του σώματος του μηχανήματος και να προκληθεί σοβαρός τραυματισμός.

Για λόγους ασφαλείας, να αντικαθιστάτε τα φθαρμένα ή κατεστραμμένα εξαρτήματα. Ακόμα

και αν οι λεπίδες βρίσκονται σε άριστη κατάσταση, πρέπει να αντικαθίστανται τακτικά, ώστε να εξασφαλίζεται το βέλτιστο αποτέλεσμα κοπής του γκαζόν και η χαμηλή ενεργειακή κατανάλωση. Για να παραμείνει ισορροπημένο το σύστημα κοπής, πρέπει να αντικαθίστανται ταυτόχρονα και οι 3 λεπίδες και οι βίδες. Χρησιμοποιήστε γνήσιες λεπίδες GARDENA που φέρουν εγχάρακτο το λογότυπο με το σήμα H και την κορώνα, ανατρέξτε στην ενότητα *Εγγύηση στη σελίδα 65*.

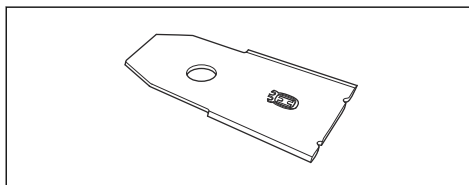

5.3.1 Για αντικατάσταση των λεπίδων

1. Πατήστε το κουμπί **STOP**.
2. Ανοίξτε το κάλυμμα.
3. Πατήστε το κουμπί **ON/OFF** για 3 δευτερόλεπτα για να απενεργοποιήσετε το προϊόν.

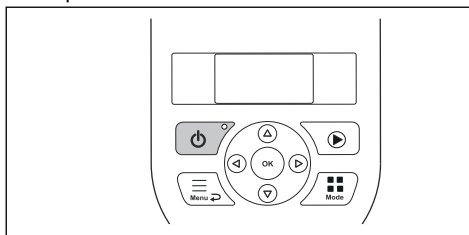

4. Ελέγξτε ότι η ενδεικτική λυχνία στο πληκτρολόγιο δεν είναι αναμμένη.
5. Αναποδογυρίστε το προϊόν. Τοποθετήστε το προϊόν επάνω σε μια μαλακή και καθαρή επιφάνεια, για να μην προκληθούν γρατσουνιές στο σώμα του προϊόντος και στο κάλυμμα.
6. Αφαιρέστε τις 3 βίδες. Χρησιμοποιήστε ένα απλό κατσαβίδι ή ένα σταυροκατσάβιδο.

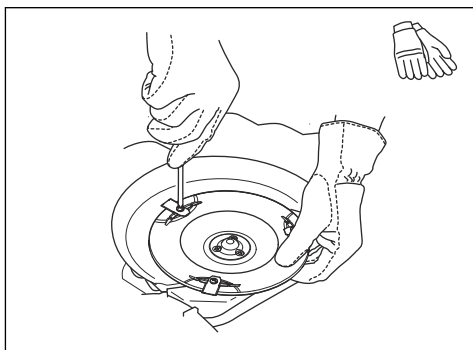

7. Αφαιρέστε κάθε λεπίδα και βίδα.
8. Στερεώστε τις καινούργιες λεπίδες και βίδες.
9. Ελέγξτε αν οι λεπίδες μπορούν να περιστρέφονται ελεύθερα.

5.4 Ενημέρωση υλικολογισμικού

Αν η συντήρηση πραγματοποιηθεί από το τμήμα εξυπηρέτησης πελατών της GARDENA, η λήψη των διαθέσιμων ενημερώσεων υλικολογισμικού στο προϊόν γίνεται από τον τεχνικό συντήρησης. Οι ιδιοκτήτες των προϊόντων GARDENA μπορούν να ενημερώνουν το υλικολογισμικό, αν αυτό εκκινείται από την GARDENA. Σε αυτήν την περίπτωση, οι εγγεγραμμένοι χρήστες λαμβάνουν ενημέρωση.

5.4.1 Ενημέρωση του υλικολογισμικού

1. Ανοίξτε το καπάκι της μπαταρίας. Ανατρέξτε στην ενότητα *Αντικατάσταση της μπαταρίας στη σελίδα 44*.
2. Συνδέστε ένα καλώδιο USB εκτυπωτή (επαφές USB A και USB B) στο προϊόν και στον υπολογιστή σας. Το καλώδιο USB εκτυπωτή διατίθεται ως αξεσουάρ.

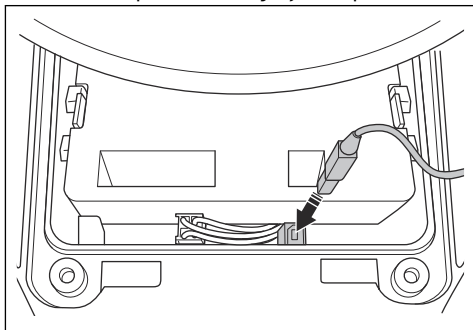

3. Μεταβείτε στη διεύθυνση www.gardena.com, πραγματοποιήστε αναζήτηση και κατεβάστε το εργαλείο ενημέρωσης υλικολογισμικού και ακολουθήστε τις οδηγίες.
4. Αφαιρέστε το καλώδιο USB του εκτυπωτή και κλείστε το κάλυμμα της μπαταρίας.

5.5 Μπαταρία



ΠΡΟΕΙΔΟΠΟΙΗΣΗ: Πρέπει να φορτίζετε το προϊόν μόνο με τη βάση φόρτισης που προορίζεται για αυτό. Η λανθασμένη χρήση μπορεί να προκαλέσει ηλεκτροπληξία, υπερθέρμανση ή διαρροή διαβρωτικού υγρού από την μπαταρία. Σε περίπτωση διαρροής ηλεκτρολύτη, ξεπλύνετε με νερό και ζητήστε ιατρική βοήθεια, αν έρθει σε επαφή με τα μάτια κ.λπ.



ΠΡΟΕΙΔΟΠΟΙΗΣΗ: Να χρησιμοποιείτε μόνο γνήσιες μπαταρίες που συνιστώνται από τον κατασκευαστή. Η ασφάλεια του προϊόντος δεν είναι εγγυημένη με άλλες μπαταρίες. Μην χρησιμοποιείτε μη επαναφορτιζόμενες μπαταρίες.



ΠΡΟΣΟΧΗ: Η μπαταρία πρέπει να φορτίζεται πλήρως πριν από την αποθήκευση για το χειμώνα. Αν η μπαταρία δεν είναι πλήρως φορτισμένη, μπορεί να υποστεί ζημιά και, σε ορισμένες περιπτώσεις, να αχρηστευτεί.

Αν ο χρόνος λειτουργίας του προϊόντος είναι συντομότερος από το κανονικό μεταξύ φορτίσεων, αυτό υποδεικνύει ότι η μπαταρία παλιώνει και τελικά πρέπει να αντικατασταθεί.

Περιεχόμενα Η διάρκεια ζωής της μπαταρίας εξαρτάται από τη διάρκεια της σεζόν και τον αριθμό των ωρών λειτουργίας του προϊόντος κάθε ημέρα. Μια μεγάλης διάρκειας σεζόν ή πολλές ώρες χρήσης την ημέρα σημαίνουν ότι η μπαταρία πρέπει να αντικαθίσταται πιο τακτικά. Η μπαταρία είναι σε καλή κατάσταση όσο το προϊόν διατηρεί το γρασίδι καλά κομμένο.

5.5.1 Αντικατάσταση της μπαταρίας



ΠΡΟΕΙΔΟΠΟΙΗΣΗ: Να χρησιμοποιείτε μόνο γνήσιες μπαταρίες που συνιστώνται από τον κατασκευαστή. Η ασφάλεια του προϊόντος δεν είναι εγγυημένη με άλλες μπαταρίες. Μην χρησιμοποιείτε μη επαναφορτιζόμενες μπαταρίες. Πρέπει να αποσυνδέσετε το προϊόν από την πρίζα για να αφαιρέσετε την μπαταρία.

1. Πατήστε το κουμπί **ON/OFF** για 3 δευτερόλεπτα για να απενεργοποιήσετε το προϊόν. Ελέγξτε ότι η ενδεικτική λυχνία στο πληκτρολόγιο δεν είναι αναμμένη.
2. Ρυθμίστε το ύψος κοπής στη θέση MIN.
3. Αναποδογυρίστε το προϊόν. Τοποθετήστε το προϊόν επάνω σε μαλακή και καθαρή επιφάνεια, για να μην προκληθούν γρατσουνιές στο σώμα και στο κάλυμμα της οθόνης.
4. Καθαρίστε την περιοχή γύρω από το κάλυμμα της μπαταρίας.
5. Ξεβιδώστε τις βίδες στο κάλυμμα της μπαταρίας (Torx 20) και αφαιρέστε το κάλυμμα της μπαταρίας.

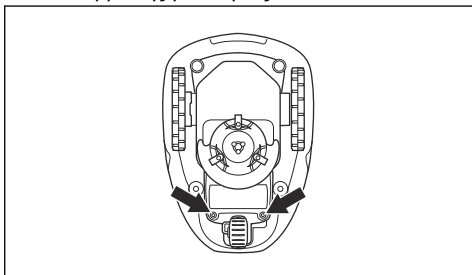

6. Απελευθερώστε την ασφάλεια του συνδέσμου (A) και τραβήξτε τον προς τα πάνω.

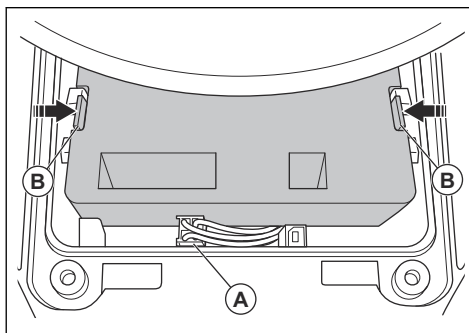

ΠΡΟΣΟΧΗ: Μην τραβάτε τα καλώδια.

7. Απελευθερώστε την ασφάλεια της μπαταρίας και ανασηκώστε την μπαταρία (B).
8. Τοποθετήστε ξανά την μπαταρία στη θέση της στο προϊόν.

Περιεχόμενα Τοποθετήστε το κάλυμμα της μπαταρίας χωρίς να σφίξετε τα καλώδια. Αν η σφραγίδα στο κάλυμμα της μπαταρίας έχει εμφανείς ζημιές, πρέπει να αντικατασταθεί ολόκληρο το κάλυμμα της μπαταρίας.

9. Συνδέστε το καλώδιο.
10. Σφίξτε προσεκτικά τις βίδες του καλύμματος μπαταρίας (Torx 20).

5.6 Χειμερινή συντήρηση

Δώστε το προϊόν σας στο τμήμα κεντρικής εξυπηρέτησης της GARDENA για σέρβις πριν από την περίοδο χειμερινής αποθήκευσης. Με την τακτική χειμερινή συντήρηση, το προϊόν θα διατηρείται σε καλή κατάσταση και θα δημιουργούνται οι καλύτερες συνθήκες για τη νέα σεζόν χωρίς προβλήματα.

Η συντήρηση συνήθως περιλαμβάνει τα εξής:

- Σχολαστικό καθαρισμό του σώματος, του σασί, του δίσκου λεπίδων και όλων των υπόλοιπων κινούμενων εξαρτημάτων.
- Έλεγχο της λειτουργίας και των εξαρτημάτων του προϊόντος.
- Έλεγχο και, αν χρειάζεται, αντικατάσταση των στοιχείων που φθείρονται, όπως οι λεπίδες και τα ρουλεμάν.

- Έλεγχο της χωρητικότητας της μπαταρίας του προϊόντος και σύσταση για την αντικατάσταση της μπαταρίας, αν χρειάζεται.
- Αν υπάρχει διαθέσιμο νέο υλικολογισμικό, το προϊόν ενημερώνεται.

6 Αντιμετώπιση προβλημάτων

6.1 Εισαγωγή - Αντιμετώπιση προβλημάτων

Σε αυτό το κεφάλαιο, περιγράφονται οι βλάβες και τα συμπτώματα που μπορεί να σας καθοδηγήσουν, αν το προϊόν δεν λειτουργεί όπως αναμένεται. Στη διεύθυνση www.gardena.com μπορείτε να βρείτε περισσότερες πληροφορίες για τα βήματα που πρέπει να ακολουθήσετε σε περίπτωση δυσλειτουργίας ή για τα πιθανά συμπτώματα.

6.1.1 Πρόσβαση στο μενού γρήγορων πληροφοριών

Στο μενού *Γρήγορες πληροφορίες* μπορείτε να βρείτε τεχνικά στοιχεία, τιμές και πληροφορίες σχετικά με το ιστορικό του προϊόντος. Εάν επικοινωνήσετε με το τμήμα κεντρικής εξυπηρέτησης της GARDENA για μια λύση σε

κάποιο πρόβλημα, μπορεί να σας ζητηθεί να αποκτήσετε πρόσβαση στις πληροφορίες που είναι διαθέσιμες σε αυτό το μενού.

- Πατήστε παρατεταμένα το κουμπί **Μενού** για 3 δευτερόλεπτα για να εισέλθετε στο μενού *Γρήγορες πληροφορίες*.

6.2 Μηνύματα σφάλματος

Τα μηνύματα σφάλματος στον παρακάτω πίνακα εμφανίζονται στην οθόνη του προϊόντος. Αν το ίδιο μήνυμα εμφανίζεται συχνά, απευθυνθείτε στην εξυπηρέτηση πελατών της GARDENA.

Μήνυμα	Αιτία	Ενέργεια
<i>Μπλοκ. σύστημα κοπής</i>	Έχει τυλιχτεί γρασίδι ή άλλο αντικείμενο γύρω από το δίσκο λεπίδων.	Ελέγξτε το δίσκο λεπίδων και αφαιρέστε το γρασίδι ή το άλλο αντικείμενο.
	Ο δίσκος λεπίδων βρίσκεται μέσα σε λιμνάζοντα νερά.	Μετακινήστε το προϊόν και εμποδίστε τη συγκέντρωση νερού στην περιοχή εργασίας.
	Το γρασίδι είναι πολύ ψηλό.	Κόψτε το γρασίδι πριν από την εγκατάσταση του προϊόντος. Βεβαιωθείτε ότι το γρασίδι έχει μέγιστο ύψος 4 cm / 1.6 in.
<i>Εκτός περιοχής εργασίας</i>	Οι συνδέσεις του καλώδιου οριοθέτησης στη βάση φόρτισης διασταυρώνονται.	Ελέγξτε αν το καλώδιο οριοθέτησης έχει συνδεθεί σωστά.
	Το καλώδιο οριοθέτησης είναι πολύ κοντά στο άκρο της περιοχής εργασίας.	Βεβαιωθείτε ότι το καλώδιο οριοθέτησης έχει διαστρωθεί σύμφωνα με τις οδηγίες. Ανατρέξτε στην ενότητα <i>Εγκατάσταση του καλώδιου οριοθέτησης στη σελίδα 23</i> .
	Η περιοχή εργασίας έχει πολύ έντονη κλίση κοντά στο βρόχο οριοθέτησης.	
	Το καλώδιο οριοθέτησης έχει τοποθετηθεί με λάθος κατεύθυνση γύρω από μια νησίδα.	
	Παρεμβολές από μεταλλικά αντικείμενα (φράχτες, χαλύβδινος οπλισμός) ή θαμμένα καλώδια σε κοντινή απόσταση.	Δοκιμάστε να μετακινήσετε το καλώδιο οριοθέτησης.
	Το προϊόν δυσκολεύεται να διακρίνει το σήμα από μια κοντινή εγκατάσταση ενός άλλου προϊόντος.	Τοποθετήστε το προϊόν στη βάση φόρτισης και δημιουργήστε νέο κυκλικό σήμα.

Μήνυμα	Αιτία	Ενέργεια
<i>Εγκλωβισμένο</i>	Το προϊόν έχει παγιδευτεί σε κάποιο αντικείμενο.	Απελευθερώστε το προϊόν και διορθώστε την αιτία παγίδευσής του.
	Το προϊόν έχει κολλήσει πίσω από διάφορα εμπόδια.	Ελέγξτε αν υπάρχουν εμπόδια που δυσκολεύουν το προϊόν να συνεχίσει να κινείται από τη συγκεκριμένη θέση. Αφαιρέστε τα εμπόδια ή δημιουργήστε μια νησίδα γύρω από τα εμπόδια. Ανατρέξτε στην ενότητα <i>Δημιουργία νησίδας στη σελίδα 19</i> .
<i>Άδεια μπαταρία</i>	Το προϊόν δεν μπορεί να εντοπίσει τη βάση φόρτισης.	Βεβαιωθείτε ότι η βάση φόρτισης και το καλώδιο οδήγησης έχουν τοποθετηθεί σύμφωνα με τις οδηγίες. Ανατρέξτε στην ενότητα <i>Εγκατάσταση του καλωδίου οδήγησης στη σελίδα 23</i> .
	Το καλώδιο οδήγησης έχει κοπεί ή δεν είναι συνδεδεμένο.	Ελέγξτε αν η ενδεικτική λυχνία στη βάση φόρτισης είναι κίτρινη και αναβοσβήνει. Ανατρέξτε στην ενότητα <i>Ενδεικτική λυχνία στη βάση φόρτισης στη σελίδα 55</i> . Εντοπίστε που είναι η ζημιά και διορθώστε τη.
	Η μπαταρία έχει αδειάσει.	Αντικαταστήστε την μπαταρία. Ανατρέξτε στην ενότητα <i>Μπαταρία στη σελίδα 43</i> .
	Η κεραία της βάσης φόρτισης είναι ελαττωματική.	Ελέγξτε αν η ενδεικτική λυχνία στη βάση φόρτισης είναι κόκκινη και αναβοσβήνει. Ανατρέξτε στην ενότητα <i>Ενδεικτική λυχνία στη βάση φόρτισης στη σελίδα 55</i> .
<i>Λάθος κωδικός PIN</i>	Καταχωρήθηκε λάθος κωδικός PIN. Επιτρέπονται πέντε προσπάθειες. Στη συνέχεια, το πληκτρολόγιο κλειδώνει για πέντε λεπτά.	Εισαγάγετε τον σωστό κωδικό PIN. Εάν ξεχάσετε τον κωδικό PIN, επικοινωνήστε με το τμήμα εξυπηρέτησης πελατών της GARDENA.
<i>Δεν κινείται</i>	Το προϊόν έχει παγιδευτεί σε κάποιο αντικείμενο.	Απελευθερώστε το προϊόν και διορθώστε την αιτία έλλειψης κίνησης. Εάν οφείλεται στην υγρασία του γρασιδιού, περιμένετε μέχρι να στεγνώσει το γρασίδι για να χρησιμοποιήσετε το προϊόν.
	Η περιοχή εργασίας περιλαμβάνει μια επικλινή επιφάνεια.	Οι επικλινείς επιφάνειες θα πρέπει να απομονώνονται. Ανατρέξτε στην ενότητα <i>Εξέταση του σημείου τοποθέτησης του καλωδίου οριοθέτησης στη σελίδα 17</i> .
	Το καλώδιο οδήγησης δεν έχει τοποθετηθεί υπό γωνία στην επικλινή επιφάνεια.	Αν γίνει διάστρωση του καλωδίου οδήγησης σε επικλινή επιφάνεια, το καλώδιο πρέπει να τοποθετηθεί υπό γωνία κατά μήκος της επιφάνειας. Ανατρέξτε στην ενότητα <i>Εξέταση του σημείου τοποθέτησης του καλωδίου οδήγησης στη σελίδα 20</i> .

Μήνυμα	Απία	Ενέργεια
<i>Υπερφόρτωση μοτέρ αριστερού/ δεξιού τροχού</i>	Το προϊόν έχει παγιδευτεί σε κάποιο αντικείμενο.	Απελευθερώστε το προϊόν και διορθώστε την αιτία έλλειψης κίνησης. Εάν οφείλεται στην υγρασία του γρασιδιού, περιμένετε μέχρι να στεγνώσει το γρασίδι για να χρησιμοποιήσετε το προϊόν.
<i>Μπλοκαρισμένο μοτέρ αριστερού/ δεξιού τροχού</i>	Έχει τυλιχτεί γρασίδι ή άλλο αντικείμενο γύρω από τον κινητήριο τροχό.	Ελέγξτε τον κινητήριο τροχό και αφαιρέστε το γρασίδι ή το άλλο αντικείμενο.
<i>Μπλοκαρισμένη βάση φόρτισης</i>	Η ηλεκτρική επαφή ανάμεσα στις πλάκες φόρτισης (προϊόν) και στις πλάκες επαφής (βάση φόρτισης) μπορεί να μην είναι καλή και το προϊόν έχει επιχειρήσει αρκετές φορές να φορτιστεί.	Τοποθετήστε το προϊόν στη βάση φόρτισης και βεβαιωθείτε ότι οι πλάκες φόρτισης και οι πλάκες επαφής κάνουν καλή ηλεκτρική επαφή.
	Ένα αντικείμενο εμποδίζει το προϊόν.	Απομακρύνετε το αντικείμενο.
	Η βάση φόρτισης είναι ανυψωμένη ή λυγισμένη.	Επιβεβαιώστε ότι η βάση φόρτισης είναι τοποθετημένη σε εντελώς επίπεδο και οριζόντιο έδαφος. Η βάση φόρτισης δεν πρέπει να παρουσιάζει κλίση ή να είναι λυγισμένη.
	Το καλώδιο οδήγησης δεν έχει τοποθετηθεί σωστά.	Βεβαιωθείτε ότι το καλώδιο οδήγησης έχει τοποθετηθεί σύμφωνα με τις οδηγίες. Ανατρέξτε στην ενότητα <i>Εγκατάσταση του καλωδίου οδήγησης στη σελίδα 23</i> .
<i>Κολλημένο στη βάση φόρτισης</i>	Υπάρχει ένα αντικείμενο στη διαδρομή του προϊόντος, το οποίο το εμποδίζει να εγκαταλείψει τη βάση φόρτισης.	Απομακρύνετε το αντικείμενο.
<i>Αναποδογυρισμένο</i>	Το προϊόν έχει υπερβολικά μεγάλη κλίση ή έχει ανατραπεί.	Γυρίστε το προϊόν στη σωστή θέση.
<i>Χρειάζεται χειροκίνητη φόρτιση</i>	Το προϊόν βρίσκεται στη λειτουργία <i>Δευτερεύουσα περιοχή</i> .	Τοποθετήστε το προϊόν στη βάση φόρτισης. Αυτή η συμπεριφορά είναι φυσιολογική και δεν απαιτείται κάποια ενέργεια.
<i>Επόμενη εκκίνηση ωω:λλ</i>	Η ρύθμιση προγράμματος εμποδίζει τη λειτουργία του προϊόντος.	Αλλάξτε τις ρυθμίσεις του προγράμματος. Ανατρέξτε στην ενότητα <i>Ρυθμίσεις στο πρόγραμμα στη σελίδα 26</i> .
	Η περίοδος παύσης είναι σε εξέλιξη. Το προϊόν έχει προεπιλεγμένο χρόνο αναμονής, ο οποίος αναφέρεται στον πίνακα Χρόνος αναμονής.	Αυτή η συμπεριφορά είναι φυσιολογική και δεν απαιτείται κάποια ενέργεια.
	Η ένδειξη της ώρας ή της ημερομηνίας στο προϊόν δεν είναι σωστή.	Ρυθμίστε την ώρα. Ανατρέξτε στην ενότητα <i>Ρύθμιση της ώρας και ημερομηνίας στη σελίδα 33</i> .

Μήνυμα	Αιτία	Ενέργεια
<i>Η σημερινή χλοοκοπή ολοκληρώθηκε</i>	Το προϊόν έχει προεπιλεγμένο χρόνο αναμονής, ο οποίος αναφέρεται στον πίνακα Χρόνος αναμονής.	Αυτή η συμπεριφορά είναι φυσιολογική και δεν απαιτείται κάποια ενέργεια. Ανατρέξτε στην ενότητα <i>Πρόγραμμα και Λειτουργία αναμονής στη σελίδα 38</i> .
<i>Ανυψωμένο</i>	Ο αισθητήρας ανύψωσης ενεργοποιήθηκε κατά την ανύψωση του προϊόντος.	Βεβαιωθείτε ότι το σώμα του προϊόντος μπορεί να κινείται ελεύθερα γύρω από το σασί του. Απομακρύνετε ή δημιουργήστε μια νησίδα γύρω από αντικείμενα που μπορεί να προκαλέσουν την ανύψωση του σασί. Αν το πρόβλημα παραμένει, το μήνυμα απαιτεί ενέργεια από εξουσιοδοτημένο τεχνικό σέρβις.
<i>Πρόβλημα δεξιάς κινητήριου τροχού</i>	Έχει τυλιχτεί γρασίδι ή άλλο αντικείμενο γύρω από τον κινητήριο τροχό.	Καθαρίστε τους τροχούς και την περιοχή γύρω από τους τροχούς.
<i>Ελαττωματική λειτουργία ασφαλείας</i>	Υπάρχει προσωρινό πρόβλημα που σχετίζεται με τα ηλεκτρονικά εξαρτήματα ή με το υλικολογισμικό του προϊόντος.	Επανεκκινήστε το προϊόν.
<i>Ηλεκτρονικό πρόβλημα</i>		Εάν το πρόβλημα παραμένει, το μήνυμα απαιτεί ενέργεια από εξουσιοδοτημένο τεχνικό σέρβις.
<i>Πρόβλημα αισθητήρα κυκλικού σήματος</i>		
<i>Πρόβλημα στο σύστημα φόρτισης</i>		
<i>Πρόβλημα αισθητήρα κλίσης</i>		
<i>Προσωρινό πρόβλημα</i>		
<i>Προσωρινό πρόβλημα μπαταρίας</i>	Υπάρχει προσωρινό πρόβλημα που σχετίζεται με την μπαταρία ή με το υλικολογισμικό του προϊόντος.	Επανεκκινήστε το προϊόν.
<i>Πρόβλημα μπαταρίας</i>		Αποσυνδέστε και επανασυνδέστε την μπαταρία. Εάν το πρόβλημα παραμένει, το μήνυμα απαιτεί ενέργεια από εξουσιοδοτημένο τεχνικό σέρβις.
	Εάν η θερμοκρασία της μπαταρίας είναι πολύ υψηλή ή πολύ χαμηλή, δεν επιτρέπεται η λειτουργία του προϊόντος.	Το προϊόν αρχίζει να λειτουργεί σύμφωνα με το πρόγραμμα όταν η θερμοκρασία βρίσκεται εντός των καθορισμένων ορίων. Βεβαιωθείτε ότι η βάση φόρτισης είναι τοποθετημένη σε περιοχή προστατευμένη από τον ήλιο.

Μήνυμα	Αιτία	Ενέργεια
<i>Υψηλό ρεύμα φόρτισης</i>	Λανθασμένη ή ελαττωματική μονάδα τροφοδοτικού.	Επανεκκινήστε το προϊόν. Εάν το πρόβλημα παραμένει, το μήνυμα απαιτεί ενέργεια από εξουσιοδοτημένο τεχνικό σέρβις.
<i>Πρόβλημα συνδεσιμότητας</i>	Υπάρχει πιθανό πρόβλημα στην ηλεκτρονική πλακέτα συνδεσιμότητας στο προϊόν.	Επανεκκινήστε το προϊόν. Εάν το πρόβλημα παραμένει, το μήνυμα απαιτεί ενέργεια από εξουσιοδοτημένο τεχνικό σέρβις.
<i>Επαναφορά ρυθμίσεων συνδεσιμότητας</i>	Έγινε επαναφορά των ρυθμίσεων συνδεσιμότητας λόγω βλάβης.	Ελέγξτε και αλλάξτε τις ρυθμίσεις, εάν χρειάζεται.
<i>Κακή ποιότητα σήματος</i>	Η ηλεκτρονική πλακέτα συνδεσιμότητας στο προϊόν έχει συναρμολογηθεί ανάποδα ή το ίδιο το προϊόν βρίσκεται υπό κλίση ή ανάποδα.	Βεβαιωθείτε ότι το προϊόν δεν έχει ανατραπεί και δεν είναι υπό κλίση. Σε αντίθετη περίπτωση, το μήνυμα απαιτεί ενέργεια από εξουσιοδοτημένο τεχνικό σέρβις.

Μήνυμα	Αιτία	Ενέργεια
Κανένα κυκλικό σήμα	Το τροφοδοτικό δεν είναι συνδεδεμένο.	Ελέγξτε τη σύνδεση με την πρίζα στον τοίχο. Ελέγξτε μήπως έχει ενεργοποιηθεί το ρελέ διαφυγής. Ελέγξτε ότι το καλώδιο χαμηλής τάσης έχει συνδεθεί στη βάση φόρτισης.
	Το καλώδιο χαμηλής τάσης έχει υποστεί ζημιά ή δεν είναι συνδεδεμένο.	Βεβαιωθείτε ότι το καλώδιο χαμηλής τάσης δεν έχει υποστεί ζημιά. Βεβαιωθείτε επίσης ότι είναι σωστά συνδεδεμένο στη βάση φόρτισης και στο τροφοδοτικό.
	Το καλώδιο οριοθέτησης δεν είναι συνδεδεμένο στη βάση φόρτισης.	Βεβαιωθείτε ότι οι σύνδεσμοι του καλωδίου οριοθέτησης έχουν τοποθετηθεί σωστά στη βάση φόρτισης. Αντικαταστήστε τους συνδέσμους, αν έχουν υποστεί ζημιά. Ανατρέξτε στην ενότητα <i>Εγκατάσταση του καλωδίου οριοθέτησης στη σελίδα 23</i> .
	Το καλώδιο οριοθέτησης έχει κοπεί.	Εντοπίστε πού είναι η ζημιά. Αντικαταστήστε το τμήμα του βρόχου που έχει υποστεί ζημιά με ένα καινούργιο καλώδιο και κάντε την ένωση χρησιμοποιώντας έναν γνήσιο σύνδεσμο. Ανατρέξτε στην ενότητα <i>Εντοπίστε κομμένα σημεία στο καλώδιο βρόχου στη σελίδα 58</i> .
	Η <i>Λειτουργία ECO</i> είναι ενεργοποιημένη και έγινε προσπάθεια εκκίνησης του προϊόντος έξω από τη βάση φόρτισης.	Τοποθετήστε το προϊόν στη βάση φόρτισης και πατήστε το κουμπί STOP . Ανατρέξτε στην ενότητα <i>Λειτουργία ECO στη σελίδα 32</i> .
	Το καλώδιο οριοθέτησης έχει διασταυρωθεί καθώς κατευθύνεται προς μία νησίδα και επιστρέφει από αυτήν.	Βεβαιωθείτε ότι το καλώδιο οριοθέτησης είναι τοποθετημένο σύμφωνα με τις οδηγίες, π. χ. προς τη σωστή κατεύθυνση γύρω από τη νησίδα. Ανατρέξτε στην ενότητα <i>Δημιουργία νησίδας στη σελίδα 19</i> .
	Έχει διακοπεί το σήμα μεταξύ του προϊόντος και της βάσης φόρτισης.	Τοποθετήστε το προϊόν στη βάση φόρτισης και δημιουργήστε νέο κυκλικό σήμα. Ανατρέξτε στην ενότητα <i>Δημιουργία νέου κυκλικού σήματος στη σελίδα 29</i> .
	Παρεμβολές από μεταλλικά αντικείμενα (φράχτες, χαλύβδινος οπλισμός) ή θαμμένα καλώδια σε κοντινή απόσταση.	Δοκιμάστε να μετακινήσετε το καλώδιο οριοθέτησης.

6.3 Μηνύματα πληροφοριών

Τα μηνύματα πληροφοριών στον παρακάτω πίνακα εμφανίζονται στην οθόνη του προϊόντος. Αν το ίδιο μήνυμα εμφανίζεται συχνά, απευθυνθείτε στην εξυπηρέτηση πελατών της GARDENA.

Μήνυμα	Αιτία	Ενέργεια
<i>Χαμηλή μπαταρία</i>	Το προϊόν δεν μπορεί να εντοπίσει τη βάση φόρτισης.	Βεβαιωθείτε ότι η βάση φόρτισης και το καλώδιο οδήγησης έχουν τοποθετηθεί σύμφωνα με τις οδηγίες. Ανατρέξτε στην ενότητα <i>Εγκατάσταση του καλωδίου οδήγησης στη σελίδα 23</i> .
	Το καλώδιο οδήγησης έχει κοπεί ή δεν είναι συνδεδεμένο.	Βεβαιωθείτε ότι το καλώδιο οδήγησης έχει συνδεθεί σωστά στη βάση φόρτισης. Εντοπίστε που είναι η ζημιά και διορθώστε τη.
	Η μπαταρία έχει αδειάσει.	Αντικαταστήστε την μπαταρία. Ανατρέξτε στην ενότητα <i>Μπαταρία στη σελίδα 43</i> .
	Η κεραία της βάσης φόρτισης είναι ελαττωματική.	Ελέγξτε αν η ενδεικτική λυχνία στη βάση φόρτισης είναι κόκκινη και αναβοσβήνει. Ανατρέξτε στην ενότητα <i>Ενδεικτική λυχνία στη βάση φόρτισης στη σελίδα 55</i> .
	Οι πλάκες φόρτισης στο προϊόν ή οι πλάκες επαφής στη βάση φόρτισης έχουν διαβρωθεί.	Καθαρίστε τις πλάκες φόρτισης και τις πλάκες επαφής χρησιμοποιώντας ένα λεπτό σμυριδόπανο. Εάν το πρόβλημα παραμένει, το μήνυμα απαιτεί ενέργεια από εξουσιοδοτημένο τεχνικό σέρβις.
<i>Επαναφορά ρυθμίσεων</i>	Επιβεβαίωση ότι έχει πραγματοποιηθεί <i>Επαναφορά ρυθμίσεων χρήση</i> .	Δεν απαιτείται καμία ενέργεια.
<i>Δεν βρέθηκε οδηγός</i>	Το καλώδιο οδήγησης δεν έχει συνδεθεί με τη βάση φόρτισης.	Βεβαιωθείτε ότι ο σύνδεσμος καλωδίου οδήγησης έχει συνδεθεί σωστά στη βάση φόρτισης. Ανατρέξτε στην ενότητα <i>Εγκατάσταση του καλωδίου οδήγησης στη σελίδα 23</i> .
	Διακοπή στο καλώδιο οδήγησης.	Ελέγξτε αν η ενδεικτική λυχνία στη βάση φόρτισης είναι κίτρινη και αναβοσβήνει. Ανατρέξτε στην ενότητα <i>Ενδεικτική λυχνία στη βάση φόρτισης στη σελίδα 55</i> . Εντοπίστε που είναι η ζημιά. Αντικαταστήστε το τμήμα του καλωδίου οδήγησης που έχει υποστεί ζημιά με καινούργιο καλώδιο βρόχου και πραγματοποιήστε την ένωση με έναν γνήσιο σύνδεσμο.
	Το καλώδιο οδήγησης δεν έχει συνδεθεί με τον βρόχο οριοθέτησης.	Βεβαιωθείτε ότι το καλώδιο οδήγησης έχει συνδεθεί σωστά με τον βρόχο οριοθέτησης. Ανατρέξτε στην ενότητα <i>Εγκατάσταση του καλωδίου οδήγησης στη σελίδα 23</i> .

Μήνυμα	Αιτία	Ενέργεια
<i>Αστοχία βαθμονόμησης οδηγού</i>	Το προϊόν δεν κατάφερε να βαθμονομήσει το καλώδιο οδήγησης.	Βεβαιωθείτε ότι το καλώδιο οδήγησης έχει τοποθετηθεί σύμφωνα με τις οδηγίες. Ανατρέξτε στην ενότητα <i>Εγκατάσταση του καλωδίου οδήγησης στη σελίδα 23</i> . Επίσης, βεβαιωθείτε ότι υφίσταται η ελάχιστη απόσταση προς τα αριστερά του καλωδίου οδήγησης. Ανατρέξτε στην ενότητα <i>Εξέταση του σημείου τοποθέτησης του καλωδίου οδήγησης στη σελίδα 20</i> .
<i>Επετεύχθη βαθμονόμηση οδηγού</i>	Το προϊόν βαθμονόμησε με επιτυχία το καλώδιο οδήγησης.	Δεν απαιτείται καμία ενέργεια.

6.4 Ενδεικτική λυχνία στη βάση φόρτισης

Η ενδεικτική λυχνία στη βάση φόρτισης ανάβει σταθερά ή αναβοσβήνει με πράσινο χρώμα όταν έχει γίνει σωστή εγκατάσταση. Εάν δεν συμβαίνει αυτό, ακολουθήστε τις οδηγίες στον παρακάτω οδηγό αντιμετώπισης προβλημάτων.

Μπορείτε επίσης να βρείτε πληροφορίες στο www.gardena.com. Απευθυνθείτε στο τμήμα εξυπηρέτησης πελατών της GARDENA για περισσότερες πληροφορίες.

Φως	Απία	Ενέργεια
<i>Σταθερό φως με πράσινο χρώμα</i>	Ισχυρά σήματα	Δεν απαιτείται καμία ενέργεια
<i>Πράσινο φως που αναβοσβήνει</i>	Τα σήματα είναι εντάξει και είναι ενεργοποιημένη η λειτουργία ECO.	Δεν απαιτείται καμία ενέργεια. Για περισσότερες πληροφορίες σχετικά με τη λειτουργία ECO. Ανατρέξτε στην ενότητα <i>Λειτουργία ECO στη σελίδα 32</i> .
<i>Μπλε φως που αναβοσβήνει</i>	Ο βρόχος οριοθέτησης δεν είναι συνδεδεμένος με τη βάση φόρτισης.	Βεβαιωθείτε ότι οι σύνδεσμοι του καλωδίου οριοθέτησης έχουν τοποθετηθεί σωστά στη βάση φόρτισης. Ανατρέξτε στην ενότητα <i>Εγκατάσταση του καλωδίου οριοθέτησης στη σελίδα 23</i> .
	Διακοπή στο βρόχο οριοθέτησης.	Εντοπίστε πού είναι η ζημιά. Αντικαταστήστε το τμήμα του βρόχου που έχει υποστεί ζημιά με ένα καινούργιο καλώδιο και κάντε την ένωση χρησιμοποιώντας έναν γνήσιο σύνδεσμο.
<i>Κίτρινο φως που αναβοσβήνει</i>	Το καλώδιο οδήγησης δεν έχει συνδεθεί με τη βάση φόρτισης.	Ελέγξτε ότι το καλώδιο οδήγησης είναι συνδεδεμένο σωστά με τη βάση φόρτισης. Ανατρέξτε στην ενότητα <i>Εγκατάσταση του καλωδίου οδήγησης στη σελίδα 23</i>
	Διακοπή στο καλώδιο οδήγησης.	Εντοπίστε πού είναι η ζημιά. Αντικαταστήστε το τμήμα του καλωδίου οδήγησης που έχει υποστεί ζημιά με καινούργιο καλώδιο βρόχου και πραγματοποιήστε την ένωση με έναν γνήσιο σύνδεσμο.
<i>Κόκκινο φως που αναβοσβήνει</i>	Διακοπή στην κεραία της βάσης φόρτισης.	Επικοινωνήστε με το τμήμα εξυπηρέτησης πελατών της GARDENA.
<i>Σταθερό κόκκινο χρώμα</i>	Βλάβη στην ηλεκτρονική πλακέτα ή εσφαλμένη τάση τροφοδοσίας στη βάση φόρτισης. Η βλάβη θα πρέπει να επιδιορθωθεί από έναν εξουσιοδοτημένο τεχνικό σέρβις.	Επικοινωνήστε με το τμήμα εξυπηρέτησης πελατών της GARDENA.

6.5 Συμπλώματα

Αν το προϊόν δεν λειτουργεί με τον αναμενόμενο τρόπο, ακολουθήστε τον παρακάτω οδηγό συμπτωμάτων.

Στη διεύθυνση www.gardena.com μπορείτε να βρείτε την ενότητα FAQ (Συχνές ερωτήσεις), στην οποία παρέχονται πιο λεπτομερείς απαντήσεις για διάφορες συνήθεις ερωτήσεις. Επικοινωνήστε με το τμήμα εξυπηρέτησης πελατών της GARDENA, εάν δεν μπορείτε να εντοπίσετε την αιτία του σφάλματος.

Συμπτώματα	Αιτία	Ενέργεια
Το προϊόν δυσκολεύεται να συνδεθεί.	Το καλώδιο οδήγησης δεν έχει τοποθετηθεί σε μακριά, ευθεία γραμμή, σε αρκετή απόσταση από τη βάση φόρτισης.	Βεβαιωθείτε ότι η βάση φόρτισης έχει τοποθετηθεί σύμφωνα με τις οδηγίες της ενότητας <i>Εγκατάσταση της βάσης φόρτισης στη σελίδα 21</i>
	Το καλώδιο οδήγησης δεν έχει τοποθετηθεί στην υποδοχή κάτω από τη βάση φόρτισης.	Είναι απολύτως απαραίτητο για τη λειτουργία το καλώδιο οδήγησης να είναι εντελώς ευθύγραμμο και στη σωστή θέση κάτω από τη βάση φόρτισης. Συνεπώς, πρέπει να βεβαιώνετε ότι το καλώδιο οδήγησης βρίσκεται πάντα μέσα στην εσοχή του στη βάση φόρτισης. Ανατρέξτε στην ενότητα <i>Εγκατάσταση του καλωδίου οδήγησης στη σελίδα 23</i> .
	Το προϊόν δεν βρίσκεται σε επίπεδη επιφάνεια.	Τοποθετήστε τη βάση φόρτισης σε μια εντελώς επίπεδη επιφάνεια. Ανατρέξτε στην ενότητα <i>Εξέταση του σημείου τοποθέτησης της βάσης φόρτισης στη σελίδα 16</i> .
Το προϊόν λειτουργεί σε λάθος ώρα	Η ένδειξη της ώρας ή της ημερομηνίας στο προϊόν δεν είναι σωστή.	Ρυθμίστε το ρολόι ή την ημερομηνία. Ανατρέξτε στην ενότητα <i>Ρύθμιση της ώρας και ημερομηνίας στη σελίδα 33</i> .
	Οι χρόνοι έναρξης και διακοπής λειτουργίας του χλοοκοπτικού είναι λανθασμένοι.	Αλλάξτε τις ρυθμίσεις του προγράμματος. Ανατρέξτε στην ενότητα <i>Επαναφορά της ρύθμισης προγράμματος στη σελίδα 28</i> .
Το προϊόν δονείται.	Οι κατεστραμμένες λεπίδες προκαλούν ανισορροπία στο σύστημα κοπής.	Επιθεωρήστε τις λεπίδες και τις βίδες και αντικαταστήστε τις, αν χρειάζεται. Ανατρέξτε στην ενότητα <i>Για αντικατάσταση των λεπίδων στη σελίδα 42</i> .
	Ο υπερβολικός αριθμός λεπίδων στην ίδια θέση προκαλεί ανισορροπία στο σύστημα κοπής.	Βεβαιωθείτε ότι σε κάθε βίδα έχει τοποθετηθεί μόνο μία λεπίδα.
	Χρησιμοποιούνται λεπίδες διαφορετικής έκδοσης (πάχους).	Ελέγξτε αν οι λεπίδες είναι διαφορετικού τύπου.
Το προϊόν λειτουργεί, αλλά ο δίσκος λεπίδων δεν περιστρέφεται.	Το προϊόν αναζητά τη βάση φόρτισης ή κατευθύνεται προς το σημείο εκκίνησης.	Καμία ενέργεια. Ο δίσκος λεπίδων δεν περιστρέφεται όταν το προϊόν αναζητά τη βάση φόρτισης.

Συμπτώματα	Αιτία	Ενέργεια
Το προϊόν εκτελεί χλοοκοπή για μικρότερα χρονικά διαστήματα από ό,τι συνήθως μετάξυ των φορτίσεων.	Υπάρχει γρασιδί ή άλλο ξένο αντικείμενο που έχει μπλοκάρει το δίσκο λεπίδας.	Αφαιρέστε και καθαρίστε το δίσκο λεπίδων. Ανατρέξτε στην ενότητα <i>Καθαρισμός του προϊόντος στη σελίδα 41.</i>
	Η μπαταρία έχει αδειάσει.	Αντικαταστήστε την μπαταρία. Ανατρέξτε στην ενότητα <i>Μπαταρία στη σελίδα 43.</i>
	Φθαρμένες λεπίδες. Απαιτείται περισσότερη ενέργεια κατά την κοπή του γρασιδιού.	Αντικαταστήστε τις λεπίδες. Ανατρέξτε στην ενότητα <i>Για αντικατάσταση των λεπίδων στη σελίδα 42.</i>
Οι χρόνοι χλοοκοπής και φόρτισης είναι μικρότεροι από τους συνήθεις.	Η μπαταρία έχει αδειάσει.	Αντικαταστήστε την μπαταρία. Ανατρέξτε στην ενότητα <i>Μπαταρία στη σελίδα 43.</i>
Το προϊόν είναι παρκαρισμένο για ώρες στη βάση φόρτισης.	Το προϊόν έχει προεπιλεγμένο χρόνο αναμονής, ο οποίος αναφέρεται στον πίνακα "Χρόνος αναμονής". Ανατρέξτε στην ενότητα <i>Πρόγραμμα και Λειτουργία αναμονής στη σελίδα 38.</i>	Καμία ενέργεια.
	Το κουμπί σταματήματος STOP έχει ενεργοποιηθεί.	Ανοίξτε το κάλυμμα, εισαγάγετε τον κωδικό PIN και επιβεβαιώστε με το κουμπί OK . Πατήστε το κουμπί Start και, στη συνέχεια, κλείστε το κάλυμμα.
	Η λειτουργία παρκαρίσματος είναι ενεργοποιημένη.	Αλλάξτε τον τρόπο λειτουργίας. Ανατρέξτε στην ενότητα <i>Τρόποι λειτουργίας στη σελίδα 37.</i>
	Εάν η θερμοκρασία της μπαταρίας είναι πολύ υψηλή ή πολύ χαμηλή, δεν επιτρέπεται η λειτουργία του προϊόντος.	Βεβαιωθείτε ότι η βάση φόρτισης είναι τοποθετημένη σε περιοχή προστατευμένη από τον ήλιο.

Συμπτώματα	Αιτία	Ενέργεια
Ανομοιόμορφα αποτελέσματα χλοοκοπής.	Το προϊόν λειτουργεί πολύ λίγες ώρες κάθε ημέρα.	Αυξήστε το χρόνο της κοπής. Ανατρέξτε στην ενότητα <i>Υπολογισμός των κατάλληλων ωρών λειτουργίας στη σελίδα 27.</i>
	Το σχήμα της περιοχής εργασίας απαιτεί τη χρήση της λειτουργίας <i>Περιοχή 1-3</i> , έτσι ώστε το προϊόν να μπορεί να κατευθυνθεί σε όλες τις απομακρυσμένες περιοχές.	Οδηγήστε το προϊόν σε μια απομακρυσμένη περιοχή. Ανατρέξτε στην ενότητα <i>Ρύθμιση της λειτουργίας Κάλυψης χλοοτάπητα στη σελίδα 30.</i>
	Η ρύθμιση <i>Πόσο συχνά</i> ; είναι λανθασμένη σε σχέση με τη διάταξη της περιοχής εργασίας.	Βεβαιωθείτε ότι έχει επιλεγεί η σωστή τιμή για την παράμετρο <i>Πόσο συχνά</i> .
	Η περιοχή εργασίας είναι πολύ μεγάλη.	Δοκιμάστε να περιορίσετε την περιοχή εργασίας ή να παρατείνετε το πρόγραμμα. Ανατρέξτε στην ενότητα <i>Ρύθμιση του προγράμματος στη σελίδα 26.</i>
	Φθαρμένες λεπίδες.	Αντικαταστήστε όλες τις λεπίδες. Ανατρέξτε στην ενότητα <i>Για αντικατάσταση των λεπίδων στη σελίδα 42.</i>
	Μακρύ γρασίδι σε σχέση με το ορισμένο ύψος κοπής.	Αυξήστε το ύψος κοπής και κατόπιν μειώστε το σταδιακά.
	Συσσώρευση γρασιδιού στο δίσκο λεπίδων ή γύρω από τον άξονα του μοτέρ.	Βεβαιωθείτε ότι ο δίσκος λεπίδων περιστρέφεται ελεύθερα και εύκολα. Σε αντίθετη περίπτωση, ξεβιδώστε το δίσκο λεπίδων και αφαιρέστε το γρασίδι και τα ξένα αντικείμενα. Ανατρέξτε στην ενότητα <i>Καθαρισμός του προϊόντος στη σελίδα 41.</i>

6.6 Εντοπίστε κομμένα σημεία στο καλώδιο βρόχου

Το καλώδιο βρόχου κόβεται συνήθως λόγω ακούσιας φυσικής φθοράς που προκαλείται, για παράδειγμα, από τη χρήση φτυαριού. Σε χώρες με πάγο στο έδαφος, ακόμα και αιχμηρές πέτρες που μετακινούνται μέσα στο έδαφος μπορεί να προκαλέσουν ζημιά στο καλώδιο. Το καλώδιο μπορεί επίσης να κοπεί, αν τεντωθεί υπερβολικά κατά την εγκατάσταση.

Η κοπή του γρασιδιού σε πολύ μικρό ύψος αμέσως μετά την εγκατάσταση μπορεί να προκαλέσει ζημιά στη μόνωση του καλωδίου. Οι ζημιές στη μόνωση μπορεί να προκαλέσουν διακοπή αρκετές εβδομάδες ή μήνες αργότερα. Για να αποτρέψετε κάτι τέτοιο, κατά την πρώτη εβδομάδα μετά την εγκατάσταση πρέπει να επιλέγεται το μέγιστο ύψος κοπής και ακολούθως

να μειώνεται κατά ένα βήμα την εβδομάδα μέχρι την επίτευξη του επιθυμητού ύψους κοπής.

Μια ελαττωματική ένωση στο καλώδιο βρόχου μπορεί επίσης να οδηγήσει σε διακοπές αρκετές εβδομάδες μετά τη δημιουργία της ένωσης. Μια ελαττωματική ένωση μπορεί, για παράδειγμα, να δημιουργηθεί γιατί δεν έχει πιεστεί αρκετά δυνατά με πένσα ο γνήσιος σύνδεσμος ή γιατί έχει χρησιμοποιηθεί σύνδεσμος χαμηλότερης ποιότητας από το γνήσιο. Ελέγξτε όλες τις γνωστές συνδέσεις καλωδίων προτού ασχοληθείτε περαιτέρω με την αντιμετώπιση του προβλήματος.

Ένα κομμένο σημείο στο καλώδιο μπορεί να εντοπιστεί με σταδιακή μείωση της απόστασης του βρόχου όπου μπορεί να υπάρχει το εν λόγω σημείο, μέχρι να μείνει ένα πολύ μικρό τμήμα καλωδίου.

Η παρακάτω μέθοδος δεν φέρνει αποτέλεσμα, εάν είναι ενεργοποιημένη η *Λειτουργία ECO*. Βεβαιωθείτε πρώτα ότι η *Λειτουργία ECO* είναι απενεργοποιημένη. Ανατρέξτε στην ενότητα *Λειτουργία ECO στη σελίδα 32*.

1. Βεβαιωθείτε ότι η ενδεικτική λυχνία στη βάση φόρτισης αναβοσβήνει με μπλε χρώμα, το οποίο υποδεικνύει διακοπή στο βρόχο οριοθέτησης. Ανατρέξτε στην ενότητα *Ενδεικτική λυχνία στη βάση φόρτισης στη σελίδα 55*.

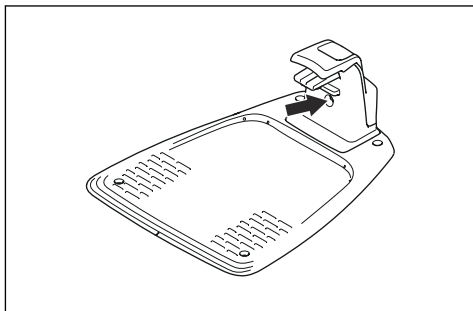

2. Βεβαιωθείτε ότι οι συνδέσεις του καλωδίου οριοθέτησης στη βάση φόρτισης έχουν γίνει σωστά και δεν έχουν υποστεί ζημιά. Βεβαιωθείτε ότι η ενδεικτική λυχνία στη βάση φόρτισης εξακολουθεί να αναβοσβήνει με μπλε χρώμα.

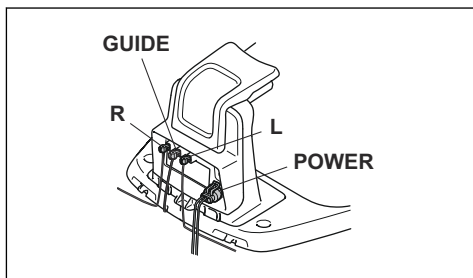

3. Εναλλάξτε τις συνδέσεις μεταξύ του καλωδίου οδήγησης και του καλωδίου οριοθέτησης στη βάση φόρτισης.

Ξεκινήστε εναλλάσσοντας τη σύνδεση L και GUIDE.

Αν η ενδεικτική λυχνία αναβοσβήνει με κίτρινο χρώμα, η διακοπή βρίσκεται σε κάποιο σημείο του καλωδίου οριοθέτησης μεταξύ του L και της θέσης σύνδεσης του

καλωδίου οδήγησης στο καλώδιο οριοθέτησης (παχιά μαύρη γραμμή στην εικόνα).

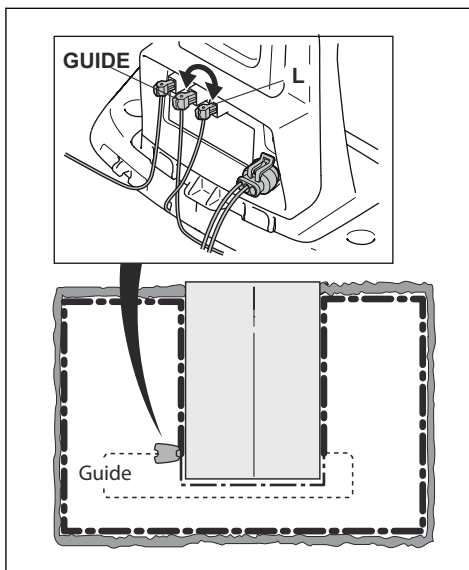

Για να διορθώσετε το πρόβλημα θα χρειαστείτε καλώδιο οριοθέτησης, συνδέσμους και φις:

α) Εάν το προβληματικό καλώδιο οριοθέτησης είναι κοντό, τότε είναι ευκολότερο να αλλάξετε ολόκληρο το καλώδιο οριοθέτησης ανάμεσα στο L και το σημείο στο οποίο το καλώδιο οδήγησης ενώνεται με το καλώδιο οριοθέτησης (παχιά μαύρη γραμμή).

β) Αν το προβληματικό καλώδιο οριοθέτησης είναι μακρύ (παχιά μαύρη γραμμή), κάντε τα εξής: Τοποθετήστε τα L και GUIDE στις αρχικές τους θέσεις. Στη συνέχεια, αποσυνδέστε το R. Συνδέστε ένα νέο καλώδιο βρόχου στο R. Συνδέστε το άλλο άκρο αυτού του νέου καλωδίου στο μέσον του τμήματος προβληματικού καλωδίου.

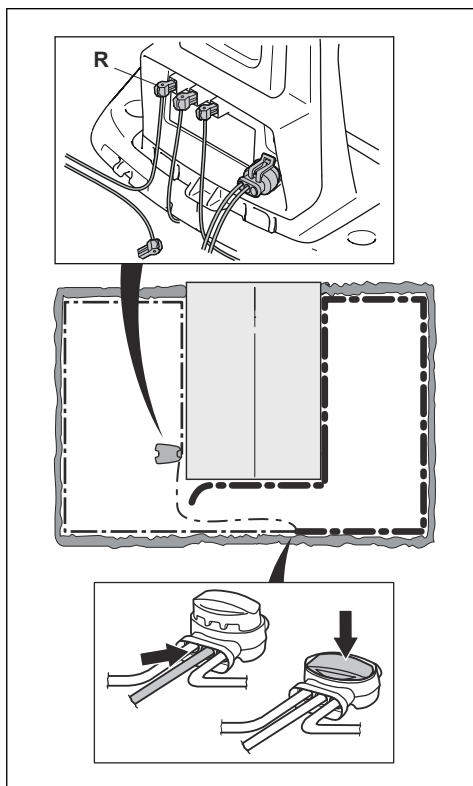

Εάν η ενδεικτική λυχνία αναβοσβήνει πλέον κίτρινη, η διακοπή βρίσκεται σε κάποιο σημείο στο καλώδιο μεταξύ του αποσυνδεδεμένου άκρου και του σημείου σύνδεσης του νέου καλωδίου (η παχιά μαύρη γραμμή παρακάτω). Εάν ισχύει αυτό, μετακινήστε τη σύνδεση για το νέο καλώδιο πιο κοντά στο αποσυνδεδεμένο άκρο (περίπου στο μέσον του πιθανού τμήματος καλωδίου) και ελέγξτε ξανά αν ανάβει με πράσινο χρώμα η ενδεικτική λυχνία.

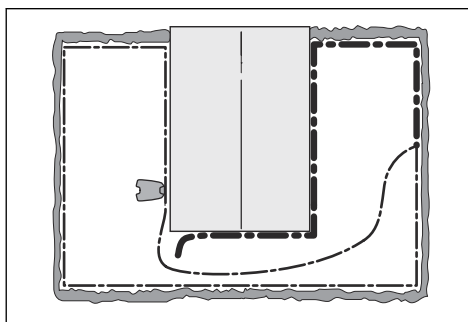

Συνεχίστε μέχρι να απομείνει πολύ μικρό τμήμα καλωδίου που να προκαλεί αλλαγή μεταξύ της συνεχούς λειτουργίας με πράσινο χρώμα και της αναλαμπής με μπλε χρώμα. Στη συνέχεια, ακολουθήστε τις οδηγίες που περιγράφονται στο βήμα 5 παρακάτω.

4. Αν η ενδεικτική λυχνία εξακολουθεί να αναβοσβήνει με μπλε χρώμα, ανατρέξτε στο βήμα 3 παραπάνω: Συνδέστε ξανά τα L και GUIDE στις αρχικές τους θέσεις. Κατόπιν, ενεργοποιήστε τα R και GUIDE. Αν η ενδεικτική λυχνία ανάβει τώρα σταθερά με πράσινο χρώμα, αποσυνδέστε το L και συνδέστε ένα νέο καλώδιο οριοθέτησης στο L. Συνδέστε το άλλο άκρο αυτού του νέου καλωδίου στο μέσον του τμήματος του προβληματικού καλωδίου. Ακολουθήστε την ίδια διαδικασία όπως στα βήματα 3α) και 3β) παραπάνω.
5. Όταν εντοπιστεί η διακοπή, το τμήμα που έχει υποστεί ζημιά πρέπει να αντικατασταθεί με καινούργιο καλώδιο. Πρέπει να χρησιμοποιείτε πάντα γνήσιους συνδέσμους.

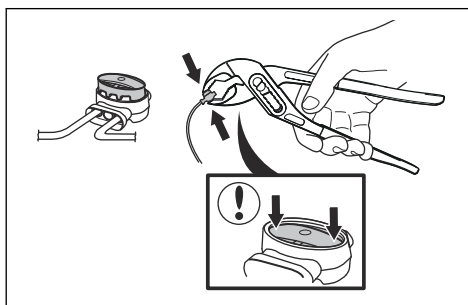

7 Μεταφορά, αποθήκευση και απόρριψη

7.1 Μεταφορά

Οι παρεχόμενες μπαταρίες ιόντων λιθίου πληρούν όλες τις απαιτήσεις της νομοθεσίας περί επικίνδυνων εμπορευμάτων.

- Να τηρείτε όλους τους ισχύοντες εθνικούς κανονισμούς.
- Πρέπει να τηρείτε τις ειδικές απαιτήσεις που αναγράφονται στη συσκευασία και στις ετικέτες σχετικά με την εμπορική μεταφορά. Οι απαιτήσεις αυτές πρέπει επίσης να τηρούνται από οποιουδήποτε τρίτους και από τους διαμετακομιστές.

7.2 Αποθήκευση

- Φορτίστε πλήρως το προϊόν. Ανατρέξτε στην ενότητα *Φόρτιση της μπαταρίας στη σελίδα 39*.
- Απενεργοποιήστε το προϊόν με το κουμπί **ON/OFF**. Ανατρέξτε στην ενότητα *Κουμπί ON/OFF στη σελίδα 36*.
- Καθαρίστε το προϊόν. Ανατρέξτε στην ενότητα *Καθαρισμός του προϊόντος στη σελίδα 41*.
- Διατηρείτε το προϊόν σε ένα χώρο στεγνό και χωρίς πάγο.
- Διατηρείτε το προϊόν σε όλους τους τροχούς σε επίπεδο έδαφος κατά τη διάρκεια της αποθήκευσης ή χρησιμοποιήστε ένα εξάρτημα επιτοίχιας ανάρτησης.
- Αν διατηρείτε τη βάση φόρτισης σε εσωτερικό χώρο, αποσυνδέστε και αφαιρέστε το τροφοδοτικό και όλους τους συνδέσμους από τη βάση φόρτισης. Τοποθετήστε το άκρο κάθε συνδέσμου καλωδίου σε ένα κουτί προστασίας συνδέσμων.

Περιεχόμενα Αν διατηρείτε τη βάση φόρτισης σε εξωτερικό χώρο, μην αποσυνδέσετε το τροφοδοτικό και τους συνδέσμους.

- Επικοινωνήστε με τον αντιπρόσωπο πωλήσεων της GARDENA σχετικά με τα εξαρτήματα που είναι διαθέσιμα για το προϊόν σας.

7.3 Απόρριψη

- Πρέπει να συμμορφώνεστε με τις τοπικές απαιτήσεις ανακύκλωσης και τους ισχύοντες κανονισμούς.
- Για ερωτήσεις σχετικά με τον τρόπο αφαίρεσης της μπαταρίας, ανατρέξτε στην ενότητα *Αντικατάσταση της μπαταρίας στη σελίδα 44*.

8 Τεχνικά στοιχεία

8.1 Τεχνικά στοιχεία

Δεδομένα	SILENO city smart SILENO city	SILENO life smart SILENO life
Διαστάσεις		
Μήκος, cm / in.	55 / 21,7	58 / 22,8
Πλάτος, cm / in.	38 / 15,0	39 / 15,4
Ύψος, cm / in.	23 / 9,1	23 / 9,1
Βάρος, kg / lb	7,3 / 16	8,3 / 18

Ηλεκτρικό σύστημα	SILENO city smart SILENO city	SILENO life smart SILENO life
Μπαταρία ιόντων λιθίου 18 V/2,0 Ah, Κωδ. πρ.	590 21 42-02, 593 11 40-01, 593 11 40-02	
Μπαταρία ιόντων λιθίου 18,25 V/2,0 Ah, Κωδ. πρ.	590 21 42-03	
Τροφοδοτικό, V/28 V DC	100-240	100-240
Μήκος καλωδίου χαμηλής τάσης, m / ft.	5 / 16,4	5 / 16,4
Μέση κατανάλωση ενέργειας σε μέγιστη χρήση	4 kWh/μήνα σε περιοχή εργασίας 500 m ²	7 kWh/μήνα σε περιοχή εργασίας 1250 m ²
Ένταση ρεύματος φόρτισης, A DC	1 / 1,3	1,3
Μέσος χρόνος χλοοκοπής, min	65	65
Μέσος χρόνος φόρτισης, min	60	60

Κεραία καλωδίου οριοθέτησης	SILENO city smart SILENO city	SILENO life smart SILENO life
Ζώνη συχνοτήτων λειτουργίας, Hz	300-80000	300-80000
Μέγιστη ισχύς ραδιοσυχνότητας, mW @60m ¹	<25	<25

¹ Μέγιστη ενεργή ισχύς εξόδου για κεραίες στη ζώνη συχνοτήτων όπου λειτουργεί το ραδιόφωνο.

Εκπομπές θορύβου που μετρούνται στο περιβάλλον ως ηχητική ισχύς ²	SILENO city smart SILENO city	SILENO life smart SILENO life
Μετρούμενο επίπεδο θορύβου ηχητικής ισχύος, dB (A)	56	56
Εγγυημένη στάθμη ηχητικής ισχύος θορύβου, dB (A)	58	58
Επίπεδο θορύβου ηχητικής πίεσης στο αυτί του χειριστή, dB (A) ³	45	45

Η δήλωση για τις εκπομπές θορύβου συμμορφώνεται με το πρότυπο EN 50636-2-107:2015

Χλοοκοπή	SILENO city smart SILENO city	SILENO life smart SILENO life
Σύστημα κοπής	3 περιστρεφόμενες λεπίδες κοπής	
Ταχύτητα περιστροφής μοτέρ λεπίδων, σ.α.λ.	2500	2500
Κατανάλωση ρεύματος κατά τη διάρκεια της κοπής W +/- 20 %	20	20
Ύψος κοπής, cm / in.	2-5 / 0,8-2	2-5 / 0,8-2
Πλάτος κοπής, cm / in.	16 / 6,3	22 / 8,7
Ελάχιστο πλάτος μονοπατιού, cm / in.	60 / 24	60 / 24
Μέγιστη κλίση για την περιοχή κοπής, %	35	35
Μέγιστη κλίση για το καλώδιο οριοθέτησης, %	10	10
Μέγιστο μήκος καλωδίου οριοθέτησης, m / ft.	300 / 980	300 / 980
Μέγιστο μήκος βρόχου οδήγησης, m / ft.	150 / 490	150 / 490

Κατηγορία IP	SILENO city smart SILENO city	SILENO life smart SILENO life
Προϊόν	IPX5	IPX5
Βάση φόρτισης	IPX5	IPX5
Τροφοδοτικό	IPX4	IPX4

² Εκπομπές θορύβου στο περιβάλλον, οι οποίες μετρούνται ως ηχητική ισχύς (L_{WA}) σε συμμόρφωση με την οδηγία EK 2000/14/EK και τη νομοθεσία της Νότιας Νέας Ουαλίας "Κανονισμός για την προστασία των περιβαλλοντικών δράσεων (έλεγχος θορύβου) του 2017". Η εγγυημένη στάθμη ηχητικής ισχύος συμπεριλαμβάνει διακυμάνσεις κατά την παραγωγή, καθώς και διακυμάνσεις από τον κώδικα δοκιμής κατά 1-3 dB (A). Τα στοιχεία για τις εκπομπές θορύβου βρίσκονται στην πινακίδα χαρακτηριστικών και στο κεφάλαιο "Τεχνικά στοιχεία".

³ Αβεβαιότητες ηχητικής πίεσης θορύβου K_{pA} , 2-4 dB (A)

Bluetooth®	SILENO city smart SILENO city	SILENO life smart SILENO life
Ζώνη συχνοτήτων λειτουργίας, MHz	2400 - 2484	2400 - 2484
Μέγιστη εκπεμπόμενη ισχύς, dBm	8	8

Εσωτερική SRD (συσσκευή μικρής εμβέλειας)	SILENO city, SILENO life	smart SILENO city, smart SILENO life
Ζώνη συχνοτήτων λειτουργίας, MHz	-	863-870
Μέγιστη εκπεμπόμενη ισχύς, dBm	-	14
Εμβέλεια ραδιοεπικοινωνίας ελεύθερου πεδίου, κατά προσέγγιση m	-	100

Η Husqvarna AB δεν εγγυάται την πλήρη συμβατότητα του προϊόντος με άλλα ασύρματα συστήματα, όπως τηλεχειριστήρια, ραδιοπομπούς, βοηθήματα ακοής, υπόγειες ηλεκτρικές περιφράξεις για ζώα ή παρόμοιο εξοπλισμό.

Τα προϊόντα κατασκευάζονται στην Αγγλία ή στην Τσεχική Δημοκρατία. Δείτε τις πληροφορίες στην πινακίδα στοιχείων. Ανατρέξτε στην ενότητα *Εισαγωγή στη σελίδα 3*.

9 Εγγύηση

9.1 Όροι εγγύησης

Η GARDENA εγγυάται την καλή λειτουργία του παρόντος προϊόντος για μια περίοδο 2 ετών (από την ημερομηνία αγοράς). Η εγγύηση καλύπτει σοβαρά ελαττώματα στα υλικά ή ελαττωματική κατασκευή. Εντός της περιόδου εγγύησης, αντικαθιστούμε ή επισκευάζουμε το προϊόν χωρίς χρέωση, εάν πληρούνται οι ακόλουθες προϋποθέσεις:

- Το προϊόν και η βάση φόρτισης πρέπει να χρησιμοποιούνται μόνο σύμφωνα με τις οδηγίες του παρόντος εγχειριδίου χρήσης. Η παρούσα εγγύηση του κατασκευαστή δεν επηρεάζει τα δικαιώματα εγγύησης έναντι του αντιπροσώπου/εμπόρου λιανικής πώλησης.
- Τελικοί χρήστες ή μη εξουσιοδοτημένα τρίτα μέρη απαγορεύεται να επιχειρήσουν να επισκευάσουν το προϊόν.

Παραδείγματα βλαβών που δεν περιλαμβάνονται στην εγγύηση:

- Ζημιές από εισχώρηση νερού λόγω της χρήσης πλαστικής συσκευής υψηλής πίεσης ή βύθισης κάτω από το νερό, για παράδειγμα, όταν σχηματιστούν λιμνάζοντα νερά από δυνατή βροχή.
- Ζημιά από κεραυνό.
- Ζημιά από μη ενδεδειγμένη αποθήκευση ή χειρισμό της μπαταρίας.
- Ζημιά από χρήση μη γνήσιας μπαταρίας της GARDENA.
- Ζημιά που μπορεί να προκληθεί από τη μη χρήση γνήσιων ανταλλακτικών και αξεσουάρ της GARDENA, όπως λεπίδες και υλικά εγκατάστασης.
- Ζημιά στο καλώδιο βρόχου.
- Βλάβη που προκλήθηκε από μη εξουσιοδοτημένη αλλαγή ή τροποποίηση του προϊόντος ή του τροφοδοτικού του.

Οι λεπίδες και οι τροχοί θεωρούνται αναλώσιμα και δεν καλύπτονται από την εγγύηση.

Αν προκύψει σφάλμα στο προϊόν GARDENA, επικοινωνήστε με το τμήμα εξυπηρέτησης πελατών της GARDENA για περαιτέρω οδηγίες. Όταν επικοινωνείτε με το τμήμα εξυπηρέτησης πελατών της GARDENA, θα πρέπει να έχετε

πρόχειρη την απόδειξη και τον αριθμό σειράς του προϊόντος.

10 Δήλωση Συμμόρφωσης ΕΚ

10.1 Δήλωση Συμμόρφωσης ΕΚ

Η **Husqvarna AB**, SE-561 82 Huskvarna, Σουηδία, τηλ.: +46-36-146500, δηλώνει ότι τα ρομποτικά χλοοκοπτικά γκαζόν **GARDENA SILENO city**, **GARDENA smart SILENO city**, **GARDENA SILENO life** και **GARDENA smart SILENO life** με αριθμούς σειράς έτους κατασκευής 2019, εβδομάδα 45 και μετά (το έτος και η εβδομάδα αναγράφονται ρητά στην πινακίδα στοιχείων και ακολουθούνται από τον αριθμό σειράς) συμμορφώνονται με τις απαιτήσεις της ΟΔΗΓΙΑΣ ΤΟΥ ΣΥΜΒΟΥΛΙΟΥ:

- Οδηγία "σχετικά με τα μηχανήματα" **2006/42/EK**.
 - Ειδικές απαιτήσεις για τα ηλεκτρικά ρομποτικά χλοοκοπτικά με μπαταρία **EN 50636-2-107: 2015**
 - Ηλεκτρομαγνητικά πεδία **EN 62233: 2008**.
- Οδηγία για τον "περιορισμό της χρήσης ορισμένων επικίνδυνων ουσιών" **2011/65/EE**.
 - Εφαρμόζεται το εξής πρότυπο: **EN 50581:2012**
- Οδηγία "σχετικά με τις εκπομπές θορύβου στο περιβάλλον από εξοπλισμό προς χρήση σε εξωτερικούς χώρους" **2000/14/EK**.
Ανατρέξτε επίσης στην ενότητα *Τεχνικά στοιχεία στη σελίδα 62* για πληροφορίες σχετικά με τις εκπομπές θορύβου και το πλάτος κοπής.

Ο κοινοποιημένος οργανισμός 0404, RISE SMP Svensk Maskinprovning AB, Box 7035, SE-750 07 Uppsala, Sweden έχει εκδώσει αναφορά σχετικά με την αξιολόγηση της συμμόρφωσης σύμφωνα με το παράρτημα VI της οδηγίας του Συμβουλίου, της 8ης Μαΐου 2000, "σχετικά με τις εκπομπές θορύβου στο περιβάλλον" 2000/14/EK. Το πιστοποιητικό έχει αριθμό: 01/901/287 για το GARDENA SILENO city και για το GARDENA smart SILENO city, GARDENA SILENO life και GARDENA smart SILENO life.

- Οδηγία "σχετικά με το ραδιοεξοπλισμό" **2014/53/EE**. Εφαρμόστηκαν τα ακόλουθα πρότυπα:
 - **ETSI EN 303 447** Προσχέδιο V1.1.1
 - **ETSI EN 300 328** v2.2.0

- Ηλεκτρομαγνητική συμβατότητα:
 - **ETSI EN 301 489-1** v2.2.0
 - **ETSI EN 301 489-17** v3.1.1
- Για το GARDENA smart SILENO city και το GARDENA smart SILENO life που είναι εξοπλισμένα με συσκευή smart system επίσης:
 - **ETSI EN 301 489-3** v2.1.1
 - **ETSI EN 300 220-1** v3.1.1
 - **ETSI EN 300 220-2** v3.1.1



Huskvarna, 2019-12-02

Lars Roos

Global R&D Director, Electric category

(Εξουσιοδοτημένος εκπρόσωπος της Husqvarna AB και υπεύθυνος για την τεχνική τεκμηρίωση.)



ΑΡΧΙΚΕΣ ΟΔΗΓΙΕΣ

Διατηρούμε το δικαίωμα να πραγματοποιούμε αλλαγές χωρίς προηγούμενη προειδοποίηση. Πνευματικά δικαιώματα© 2019 GARDENA Manufacturing GmbH. Με την επιφύλαξη παντός δικαιώματος.

114 18 53-71



2019-12-17

