



Απόρριψη

Για την προστασία του περιβάλλοντος μην απορρίπτετε το προϊόν, την μπαταρία, το λάδι κινητήρα, κ.λπ. απερίσκεπτα αφήνοντάς τα στα σκουπίδια. Τηρείτε την τοπική νομοθεσία και τους τοπικούς κανονισμούς ή συμβουλευτείτε τον τοπικό εγκεκριμένο αντιπρόσωπο της Honda για την απόρριψη.



ΠΕΡΙΕΧΟΜΕΝΑ

1. ΟΔΗΓΙΕΣ ΑΣΦΑΛΕΙΑΣ	3
2. ΘΕΣΕΙΣ ΕΠΙΣΗΜΑΝΣΕΩΝ ΑΣΦΑΛΕΙΑΣ	10
Θέσεις σήματος CE και επισημάνσεων θορύβου	12
Θέση αριθμού σειράς	13
3. ΑΝΑΓΝΩΡΙΣΗ ΜΕΡΩΝ	14
4. ΧΕΙΡΙΣΤΗΡΙΑ	16
Διακόπτης κινητήρα	16
Μίζα	16
Αντλία αρχικής πλήρωσης	17
Μοχλός τσοκ	17
Μοχλός γκαζιού	18
Μοχλός ελέγχου ταχύτητας κινητήρα	18
5. ΕΛΕΓΧΟΙ ΠΡΙΝ ΑΠΟ ΤΗΝ ΕΝΑΡΞΗ ΤΗΣ ΛΕΙΤΟΥΡΓΙΑΣ	19
Έλεγχος στάθμης λαδιού κινητήρα	19
Έλεγχος στάθμης καυσίμου	21
Έλεγχος στοιχείων φίλτρου αέρα	24
Έλεγχος κοχλιών αυτοκοχλιοτόμησης	25
6. ΕΚΚΙΝΗΣΗ ΤΟΥ ΚΙΝΗΤΗΡΑ	26
7. ΛΕΙΤΟΥΡΓΙΑ ΦΥΣΗΤΗΡΑ	29
8. ΔΙΑΚΟΠΗ ΛΕΙΤΟΥΡΓΙΑΣ ΤΟΥ ΚΙΝΗΤΗΡΑ	34
Σε περίπτωση έκτακτης ανάγκης	34
Φυσιολογική διακοπή	34
9. ΣΥΝΤΗΡΗΣΗ	35
Χρονοδιάγραμμα συντήρησης	36
Εργαλειοθήκη	37
Αλλαγή λαδιού κινητήρα	38
Σέρβις φίλτρου αέρα	40
Σέρβις σπινθηριστή	42
Έλεγχος και προσαρμογή συρματόσχοινου γκαζιού	44
Επιθεώρηση πτερυγίων ψύξης κινητήρα	46



Σέρβις φίλτρου καυσίμου	47
Καθαρισμός ρεζερβουάρ	49
10. ΦΥΛΑΞΗ	50
11. ΜΕΤΑΦΟΡΑ	52
12. ΑΝΤΙΜΕΤΩΠΙΣΗ ΠΡΟΒΛΗΜΑΤΩΝ	53
13. ΠΡΟΔΙΑΓΡΑΦΕΣ	54
14. ΕΓΚΑΤΑΣΤΑΣΗ ΜΕΡΩΝ ΚΙΤ (Τύπος EWT)	56
Διευθύνσεις κύριων αντιπροσώπων Honda	Εσώφυλλο
“Δήλωση Συμμόρφωσης ΕΚ” ΠΕΡΙΓΡΑΦΗ ΠΕΡΙΕΧΟΜΕΝΟΥ	Εσώφυλλο





1. ΟΔΗΓΙΕΣ ΑΣΦΑΛΕΙΑΣ

⚠ ΠΡΟΕΙΔΟΠΟΙΗΣΗ

Για την ασφαλή λειτουργία

Για τη δική σας ασφάλεια και την ασφάλεια των άλλων, προσέξτε ιδιαίτερα τις εξής επισημάνσεις προφύλαξης:

Ευθύνη χειριστή

- Κάθε μέρος του μηχανήματος αποτελεί δυνητικό κίνδυνο εάν το μηχάνημα χρησιμοποιηθεί υπό αφύσικες συνθήκες ή εάν δεν έχει γίνει ορθή συντήρησή του.
- Διαβάστε προσεκτικά το εγχειρίδιο χρήσης. Εξοικειωθείτε με τα χειριστήρια και την ορθή χρήση τους στον φυσητήρα. Μάθετε πώς να διακόψετε τη λειτουργία του κινητήρα γρήγορα.
- Μην αφήνετε ποτέ παιδιά ή άτομα μη εξοικειωμένα με τις οδηγίες χρήσης να χρησιμοποιούν το μηχάνημα. Η νομοθεσία της εκάστοτε χώρας ενδέχεται να θεσπίζει περιορισμούς ηλικίας χρήσης.
- Εάν δανείσετε ή μεταπωλήσετε τον φυσητήρα σε άλλο πρόσωπο, δώστε του οδηγίες χειρισμού και ζητήστε του να διαβάσει προσεκτικά και να κατανοήσει τις Οδηγίες χρήσης πριν από τη χρήση.
- Μη χρησιμοποιείτε ποτέ τον φυσητήρα:
 - παρουσία τρίτων, ειδικότερα παιδιών ή ζώων.
 - εάν είστε κουρασμένοι ή λαμβάνετε φάρμακα, ή έχετε καταναλώσει ουσίες που επηρεάζουν την κρίση και τις αντιδράσεις σας.
- Μην επιτρέπετε σε ανθρώπους και ζώα να πλησιάζουν τον χειριστή κατά την εργασία.
- Να θυμάστε ότι ο χειριστής ή ο χρήστης είναι υπεύθυνος για τα ατυχήματα ή τους κινδύνους για τρίτα άτομα ή την περιουσία τους.
- Μη χρησιμοποιείτε ποτέ τον φυσητήρα κοντά σε ανοιχτά παράθυρα, κ.λπ.





▲ ΠΡΟΕΙΔΟΠΟΙΗΣΗ

Για την ασφαλή λειτουργία

Ευθύνη χειριστή

- Κατά τη λειτουργία του φυσητήρα, φοράτε πάντα τα παρακάτω προστατευτικά ενδύματα και τον παρακάτω προστατευτικό εξοπλισμό.
 - Προστατευτικά ενδύματα
Φοράτε κατάλληλα ενδύματα με μακριά μανίκια και μακρύ παντελόνι.
Τα ενδύματα πρέπει να εφαρμόζουν στο σώμα και να κουμπώνουν ή να κλείνουν με φερμουάρ. Μην αφήνετε τα μανίκια και το κάτω μέρος της μπλούζας / του μπουφάν χαλαρά. Φοράτε και τα καλύμματα χεριών.
Μη φοράτε ενδύματα με ταινίες, κορδόνια ή/και κορδέλες, χαλαρά ενδύματα, παπιγιόν, κολιέ, κ.λπ. κατά τη χρήση. Ενδέχεται να παγιδευτούν στον φυσητήρα προκαλώντας τραυματισμό. Πιάστε τα μαλλιά σας εάν είναι μακριά και μη αφήνετε μαλλιά ελεύθερα κάτω από τους ώμους.
 - Προστατευτικός εξοπλισμός
 - * Γυαλιά
Φοράτε γυαλιά προστασίας ή άλλα προστατευτικά ματιών για προστασία από τα υπολείμματα που εκσφενδονίζονται από τον φυσητήρα.
 - * Κράνος
Φοράτε κράνος για να προστατεύσετε το κεφάλι σας από τα κλαδιά και τις πτώσεις ξένων υλικών.
 - * Ασπίδα προσώπου
Φοράτε ασπίδα προσώπου για προστασία από τα υπολείμματα που εκσφενδονίζονται από τον φυσητήρα.
 - * Ακουστικά κεφαλής / ωτοασπίδες
Φοράτε ακουστικά κεφαλής, ωτοασπίδες ή άλλον εξοπλισμό προστασίας της ακοής κατά του θορύβου.
 - * Γάντια
Φοράτε γάντια για να προστατεύσετε τα χέρια σας.
 - * Μπότες ασφαλείας
Φοράτε μπότες ασφαλείας με αντιολισθητική σόλα και προστασία δακτύλων για προστασία από τα υπολείμματα που εκσφενδονίζονται.
Μη χρησιμοποιείτε το μηχάνημα χωρίς παπούτσια ή φορώντας σανδάλια.



▲ ΠΡΟΕΙΔΟΠΟΙΗΣΗ

Για την ασφαλή λειτουργία

Ευθύνη χειριστή

* Μάσκα για τη σκόνη

Συνιστούμε τη χρήση μάσκας για τη σκόνη εάν πάσχετε από αλλεργική ρινίτιδα, π.χ. πυρετό εκ χόρτου, κ.λπ. Οι μάσκες για τη σκόνη διατίθενται στα φαρμακεία και βοηθούν να περιοριστεί η ποσότητα αλλεργιογόνων που εισπνέετε.

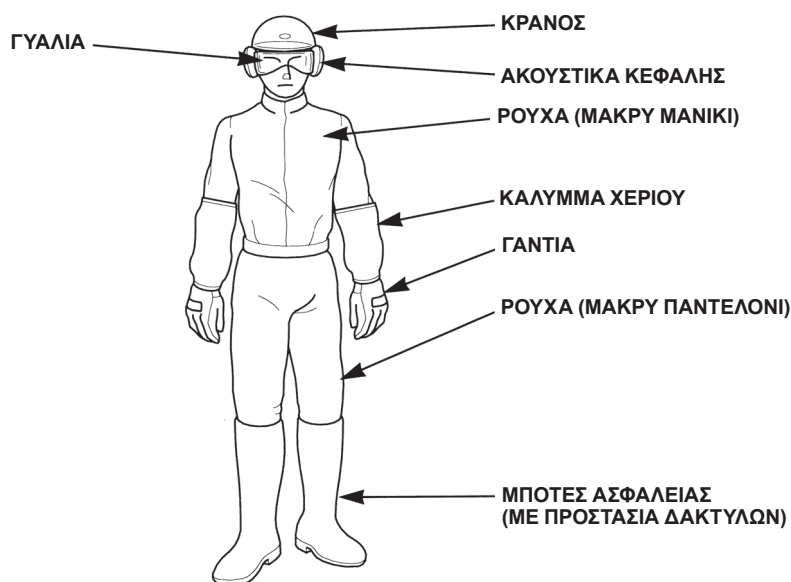

- Πριν από κάθε χρήση, ελέγχετε με το μάτι το μηχάνημα για τυχόν ζημιές και χαλαρότητα εξαρτημάτων στερέωσης.
- Πριν από κάθε χρήση, ελέγχετε γύρω και κάτω από τον κινητήρα για ίχνη διαρροής λαδιού ή καυσίμου.
- Αποφεύγετε τη χρήση του φυσητήρα τη νύχτα ή με κακές καιρικές συνθήκες ή κακή ορατότητα, ώστε να μειωθεί ο κίνδυνος πρόκλησης ατυχήματος.
- Κατά τη χρήση του, να περπατάτε. Μην τρέχετε ποτέ.
- Αποφεύγετε τη χρήση του μηχανήματος σε πλαγιές. Οι πλαγιές είναι ολισθηρές και κινδυνεύετε από πτώση.



▲ ΠΡΟΕΙΔΟΠΟΙΗΣΗ

Για την ασφαλή λειτουργία

Ευθύνη χειριστή

- Μη χρησιμοποιείτε τον φυσητήρα χωρίς τις επισημάνσεις ή χωρίς όλα τα εξαρτήματα.
- Μην προσαρτάτε λάθος εξάρτημα και μην τροποποιείτε το μηχάνημα καθώς υπάρχει κίνδυνος προσωπικού τραυματισμού ή/και ζημιάς στον εξοπλισμό. Χρησιμοποιείτε τα εξαρτήματα που έχουν σχεδιαστεί για το μοντέλο που διαθέτετε και την εφαρμογή του.
- Σταματήστε τον κινητήρα και αποσυνδέστε το πώμα του σπινθηριστή στις εξής περιπτώσεις:
 - Πριν από οποιαδήποτε εργασία γύρω από τον φυσητήρα.
 - Πριν από τον έλεγχο, τον καθαρισμό ή τη λειτουργία του φυσητήρα.
 - Εάν χτυπήσετε κάποιο ξένο αντικείμενο. Ελέγξτε τον φυσητήρα για ζημιές και κάντε τις επισκευές προτού τον ξαναβάλετε μπροστά και αρχίσετε να τον χρησιμοποιείτε.
 - Εάν ο φυσητήρας αρχίσει να δονείται αφύσικα. Ελέγξτε αμέσως το αίτιο της δόνησης και κάντε την απαραίτητη επισκευή.
- Σταματήστε τον κινητήρα στις εξής περιπτώσεις:
 - Όποτε αφήνετε τον φυσητήρα χωρίς επίβλεψη.
 - Προτού γεμίσετε το ρεζερβουάρ.
 - Όταν πλησιάζει κάποιος άνθρωπος ή κάποιο ζώο.
 - Σταματήστε αμέσως τον κινητήρα εάν το μηχάνημα αρχίσει ξαφνικά να δονείται αφύσικα. Η ξαφνική δόνηση μπορεί να υποδεικνύει ζημιά στα περιστρεφόμενα μέρη ή χαλάρωση των εξαρτημάτων στερέωσης. Εξετάστε το αίτιο του προβλήματος και μην βάλετε μπροστά τον κινητήρα εάν δεν γίνει επισκευή.
- Ο φυσητήρας είναι ελαττωματικός εάν επαναφέροντας τον μοχλό γκαζιού ο κινητήρας μπαίνει στο ρελαντί αλλά ο φυσητήρας λειτουργεί ακόμα, και πρέπει να γίνει προσαρμογή της ταχύτητας του ρελαντί. Συμβουλευτείτε τον τοπικό εγκεκριμένο αντιπρόσωπο της Honda.
- Όλα τα παξιμάδια, τα μπουλόνια και οι βίδες πρέπει να είναι καλά σφιγμένα ώστε το μηχάνημα να λειτουργεί σωστά. Η τακτική συντήρηση είναι καθοριστική για την ασφάλεια του χρήστη και για τη διατήρηση ενός υψηλού επιπέδου απόδοσης.
- Μη χρησιμοποιείτε τον φυσητήρα με εξαρτήματα φθαρμένα ή ελαττωματικά. Τα εξαρτήματα πρέπει να αντικαθίστανται ή να επισκευάζονται. Αντικαθιστάτε τα ελαττωματικά ή φθαρμένα μέρη με γνήσια ανταλλακτικά Honda. Ανταλλακτικά μη ισοδύναμης ποιότητας ενδέχεται να βλάψουν το μηχάνημα και να διακυβεύσουν την ασφάλειά σας.





▲ ΠΡΟΕΙΔΟΠΟΙΗΣΗ

Για την ασφαλή λειτουργία

Ευθύνη χειριστή

- Τραυματισμός από δόνηση και κρύο:

Ενδέχεται να νιώσετε μυρμηγκιασμα ή οδυνηρό κάψιμο στα δάκτυλα, και τα δάκτυλα ενδέχεται να χάσουν το χρώμα και την αίσθησή τους ανάλογα με τον οργανισμό σας. Θεωρείται ότι τα συμπτώματα αυτά προκαλούνται από τη δόνηση ή/και την έκθεση στο ψύχος. Δεν έχει ακόμα εντοπιστεί το ακριβές σημείο ενεργοποίησης των συμπτωμάτων αυτών, ακολουθήστε όμως τις εξής οδηγίες.

* Περιορίστε τον χρόνο εργασίας εντός μίας ημέρας. Η εργασία εντός μίας ημέρας μπορεί να αποτελείται από την εργασία με τον φυσητήρα και τις άλλες εργασίες χωρίς εξοπλισμό χειρός, ούτως ώστε να περιορίζεται ο χρόνος έκθεσης των χεριών στη δόνηση του μηχανήματος.

* Κρατάτε το σώμα σας ζεστό, ειδικότερα τα χέρια, τους καρπούς και τα μπράτσα σας.

* Κάνετε διαλείμματα συχνότερα, με ασκήσεις για τα χέρια, για να διατηρείται η καλή κυκλοφορία του αίματος. Μην καπνίζετε κατά την εργασία.

* Εάν νιώσετε αρχικά δυσφορία, ερυθρότητα και πρήξιμο στα δάκτυλα, και στη συνέχεια παρατηρήσετε αποχρωματισμό και απώλεια αίσθησης σε αυτά, δείτε αμέσως γιατρό.

- Τραυματισμός από επαναλαμβανόμενη εργασία:

Η επαναλαμβανόμενη εργασία για μεγάλο χρονικό διάστημα ενδέχεται να προξενήσει τραυματισμό. Τηρείτε τις παρακάτω οδηγίες για να μειώσετε τα αίτια τραυματισμού.

* Αποφύγετε την επαναλαμβανόμενη εργασία χρησιμοποιώντας τον καρπό σας σε κεκαμμένη, τεντωμένη ή συστραμμένη θέση.

* Κάνετε τακτικά διαλείμματα για να ελαχιστοποιήσετε την επίπτωση από την επαναλαμβανόμενη εργασία. Πάρτε τον χρόνο σας όταν κάνετε την επαναλαμβανόμενη εργασία. Μην χρησιμοποιείτε ποτέ τον φυσητήρα βιαστικά.

* Εάν τα δάκτυλα, τα χέρια, οι καρποί ή/και οι βραχίονές σας πρήζονται ή μουδιάζουν, επισκεφθείτε γιατρό.

Παιδική ασφάλεια

- Κρατάτε τα παιδιά σε εσωτερικούς χώρους υπό επιτήρηση όταν γίνεται υπαίθρια χρήση του φυσητήρα κοντά. Τα μικρά παιδιά κινούνται πολύ γρήγορα και έλκονται ιδιαίτερα από τη δραστηριότητα του φυσητήρα.
- Μην υποθέτετε ποτέ ότι τα παιδιά παραμένουν εκεί που τα έχετε αφήσει. Έχετε τον νου σας και απενεργοποιήστε το μηχάνημα εάν μπει κάποιο παιδί στην περιοχή εργασίας.
- Τα παιδιά δεν θα πρέπει ποτέ να χρησιμοποιούν τον φυσητήρα, ακόμα και υπό επιτήρηση.





⚠ ΠΡΟΕΙΔΟΠΟΙΗΣΗ

Για την ασφαλή λειτουργία

Κίνδυνος πυρκαγιάς και εγκαύματος

Η βενζίνη είναι εξαιρετικά εύφλεκτη και οι αναθυμιάσεις της εκρηκτικές υπό ορισμένες συνθήκες. Προσέχετε πολύ όταν χειρίζεστε βενζίνη. Φυλάσσετε τη βενζίνη μακριά από τα παιδιά.

- Φυλάσσετε το καύσιμο στα ειδικά δοχεία για τον σκοπό αυτό.
- Γεμίζετε το ρεζερβουάρ μόνο σε εξωτερικό χώρο και μην καπνίζετε κατά τη διάρκεια της πλήρωσης του ρεζερβουάρ ή ενώ χειρίζεστε καύσιμο.
- Προσθέστε το καύσιμο προτού βάλετε μπροστά τον κινητήρα. Μη βγάζετε ποτέ το πώμα ρεζερβουάρ καυσίμου και μην προσθέτετε βενζίνη με τον κινητήρα σε λειτουργία ή ζεστό.
- Εάν χυθεί βενζίνη, μην επιχειρήσετε να βάλετε μπροστά τον κινητήρα αλλά απομακρύνετε το μηχάνημα από τον χώρο της διαρροής και αποφύγετε να προκαλέσετε οποιαδήποτε ανάφλεξη όσο οι αναθυμιάσεις του καυσίμου δεν έχουν ακόμα διασκορπιστεί.
- Σφίγγετε καλά όλα τα πώματα, ρεζερβουάρ και δοχείων.
- Όταν βάζετε μπροστά τον κινητήρα μετά τον ανεφοδιασμό, να το κάνετε τουλάχιστον 3 μέτρα (10 πόδια) μακριά από το σημείο του ανεφοδιασμού.
- Μη φυλάσσετε τον φυσητήρα ποτέ με γεμάτο ρεζερβουάρ μέσα σε κτήριο όπου οι αναθυμιάσεις θα μπορούσαν να φτάσουν σε γυμνή φλόγα, σπίθα ή πηγή υψηλής θερμοκρασίας.
- Αφήστε τον κινητήρα να κρυώσει πριν τη φύλαξη σε κλειστό χώρο.
- Για τη μείωση του κινδύνου πυρκαγιάς, καθαρίζετε τον φυσητήρα, ειδικότερα τον κινητήρα, τον σιγαστήρα, καθώς και τον χώρο φύλαξης του καυσίμου, από γρασίδι, φύλλα ή περίσσεια γράσου.
- Εάν πρέπει να αδειάσει το ρεζερβουάρ, η εργασία αυτή πρέπει να γίνεται σε εξωτερικό χώρο με κρύο κινητήρα.

Κίνδυνος δηλητηρίασης από μονοξείδιο του άνθρακα

Τα καυσαέρια περιέχουν δηλητηριώδες μονοξείδιο του άνθρακα, ένα άχρωμο και άοσμο αέριο. Η εισπνοή των καυσαερίων μπορεί να προκαλέσει απώλεια συνείδησης και ενδέχεται να επιφέρει τον θάνατο.

- Εάν λειτουργείτε τον κινητήρα σε κλειστό, ακόμα και μερικώς κλειστό χώρο, ο αέρας που αναπνέετε θα μπορούσε να περιέχει μια επικίνδυνη ποσότητα καυσαερίων.
- Αντικαθιστάτε τον ελαττωματικό σιγαστήρα.
- Μη λειτουργείτε τον κινητήρα σε κλειστό χώρο όπου μπορούν να συσσωρευτούν επικίνδυνες αναθυμιάσεις μονοξειδίου του άνθρακα.



2. ΘΕΣΕΙΣ ΕΠΙΣΗΜΑΝΣΕΩΝ ΑΣΦΑΛΕΙΑΣ

ΘΕΣΕΙΣ ΕΠΙΣΗΜΑΝΣΕΩΝ ΑΣΦΑΛΕΙΑΣ

Ο φυσητήρας πρέπει να χρησιμοποιείται προσεκτικά. Για τον σκοπό αυτόν έχουν τοποθετηθεί επισημάνσεις επάνω στο μηχάνημα ώστε να θυμάστε μέσω εικονιδίων τις βασικές προφυλάξεις που πρέπει να πάρετε. Η σημασία τους αναλύεται στη σελίδα 11. Οι επισημάνσεις αυτές θεωρούνται μέρος του φυσητήρα. Εάν κάποια αποκολληθεί ή δεν διαβάζεται, επικοινωνήστε με τον αντιπρόσωπο Honda για αντικατάσταση.

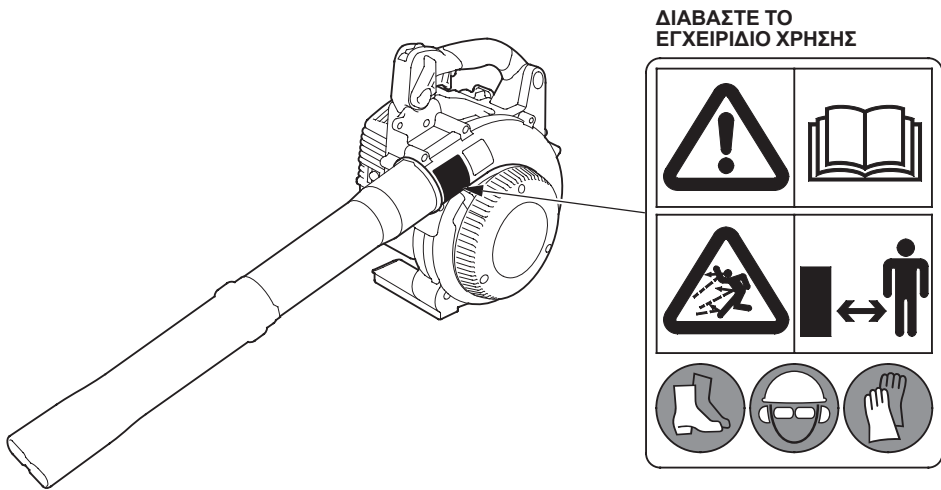

ΔΙΑΒΑΣΤΕ ΤΟ ΕΓΧΕΙΡΙΔΙΟ ΧΡΗΣΗΣ

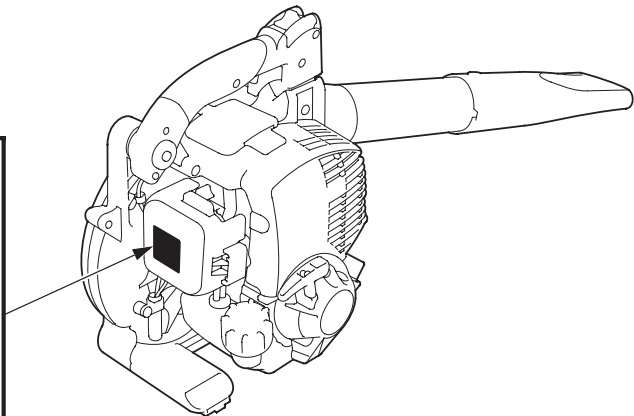



- Ο φουσητήρας Honda έχει σχεδιαστεί για να παρέχει ασφαλή και αξιόπιστη λειτουργία εφόσον τηρούνται οι οδηγίες χρήσης του.
Διαβάστε και κατανοήστε το Εγχειρίδιο Χρήστη προτού χρησιμοποιήσετε τον φουσητήρα. Σε αντίθετη περίπτωση ενδέχεται να προκληθεί προσωπικός τραυματισμός ή ζημιά στον εξοπλισμό.



- Τα καυσαέρια περιέχουν δηλητηριώδες μονοξείδιο του άνθρακα, ένα άχρωμο και άοσμο αέριο. Η εισπνοή των καυσαερίων μπορεί να προκαλέσει απώλεια συνείδησης και ενδέχεται να επιφέρει τον θάνατο.
- Εάν λειτουργείτε τον φουσητήρα σε κλειστό, ακόμα και μερικώς κλειστό χώρο, ο αέρας που αναπνέετε θα μπορούσε να περιέχει μια επικίνδυνη ποσότητα καυσαερίων.
- Μη λειτουργείτε ποτέ τον φουσητήρα μέσα στο γκαράζ, στο σπίτι ή κοντά σε ανοιχτά παράθυρα ή πόρτες.



- Μην επιτρέπετε σε άλλους ανθρώπους και σε ζώα να πλησιάζουν στην περιοχή εργασίας με τον φουσητήρα.



- Φοράτε προστατευτικά ματιών, κράνος και άλλο προστατευτικό εξοπλισμό και προστατευτικά ενδύματα για την προφύλαξη των ματιών και του σώματός σας από κάθε αντικείμενο (χαλίκι, γυαλί, σύρμα, κ.λπ.) που εκσφενδονίζει ο φουσητήρας.



- Η βενζίνη είναι πολύ εύφλεκτη και εκρηκτική. Σβήστε τον κινητήρα και αφήστε τον να κρυώσει προτού γεμίσετε το ρεζερβουάρ.

Θέσεις σήματος CE και επισημάνσεων θορύβου

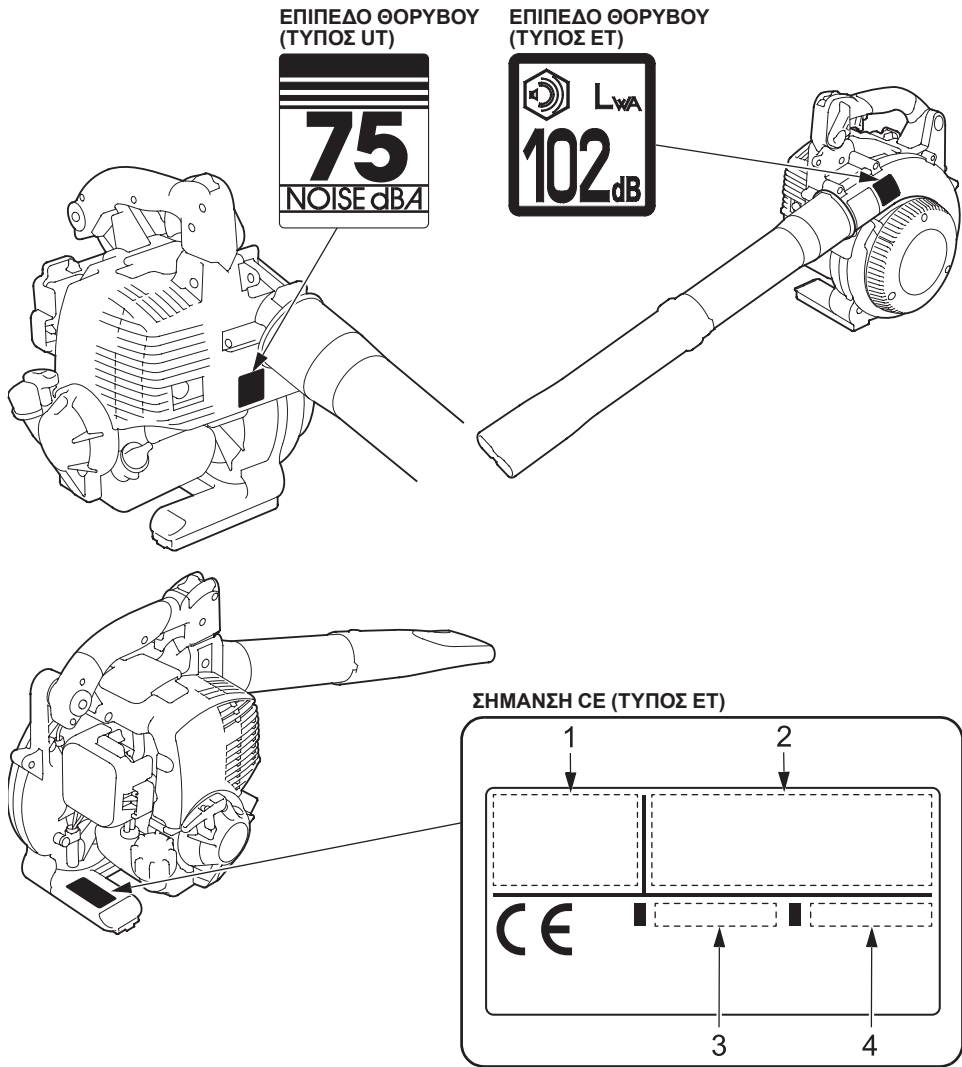

1. Όνομα και διεύθυνση κατασκευαστή
2. Όνομα και διεύθυνση του εγκεκριμένου αντιπροσώπου
3. Μοντέλο
4. Έτος κατασκευής

Το όνομα και η διεύθυνση του κατασκευαστή, του εγκεκριμένου αντιπροσώπου και του εισαγωγέα αναγράφονται στη «Δήλωση Συμμόρφωσης ΕΚ» ΠΕΡΙΓΡΑΦΗ ΠΕΡΙΕΧΟΜΕΝΟΥ στον παρόν Εγχειρίδιο Χρήστη.



Θέση αριθμού σειράς

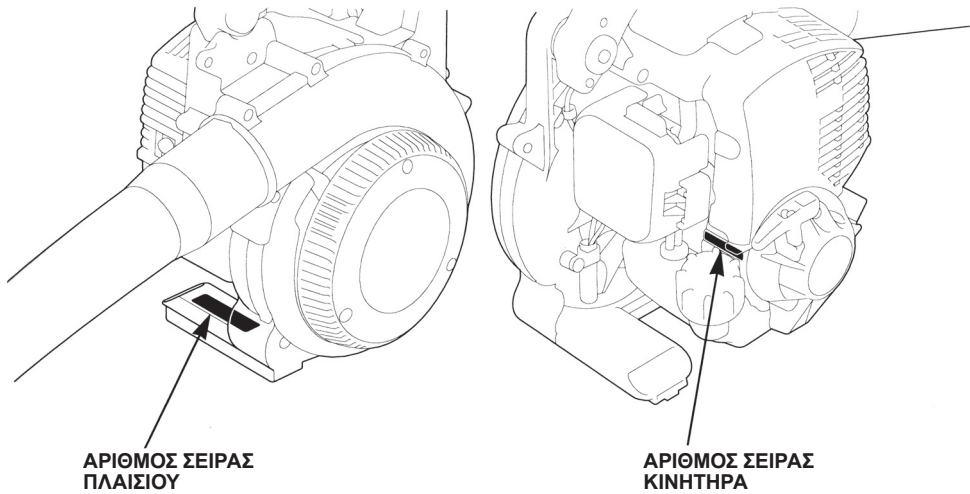

Καταχωρήστε τον αριθμό σειράς πλαισίου και τον αριθμό σειράς κινητήρα στο παρακάτω πεδίο. Θα χρειαστείτε αυτές τις πληροφορίες όταν παραγγέλνετε ανταλλακτικά.

Αριθμός σειράς πλαισίου: _____

Αριθμός σειράς κινητήρα: _____



3. ΑΝΑΓΝΩΡΙΣΗ ΜΕΡΩΝ

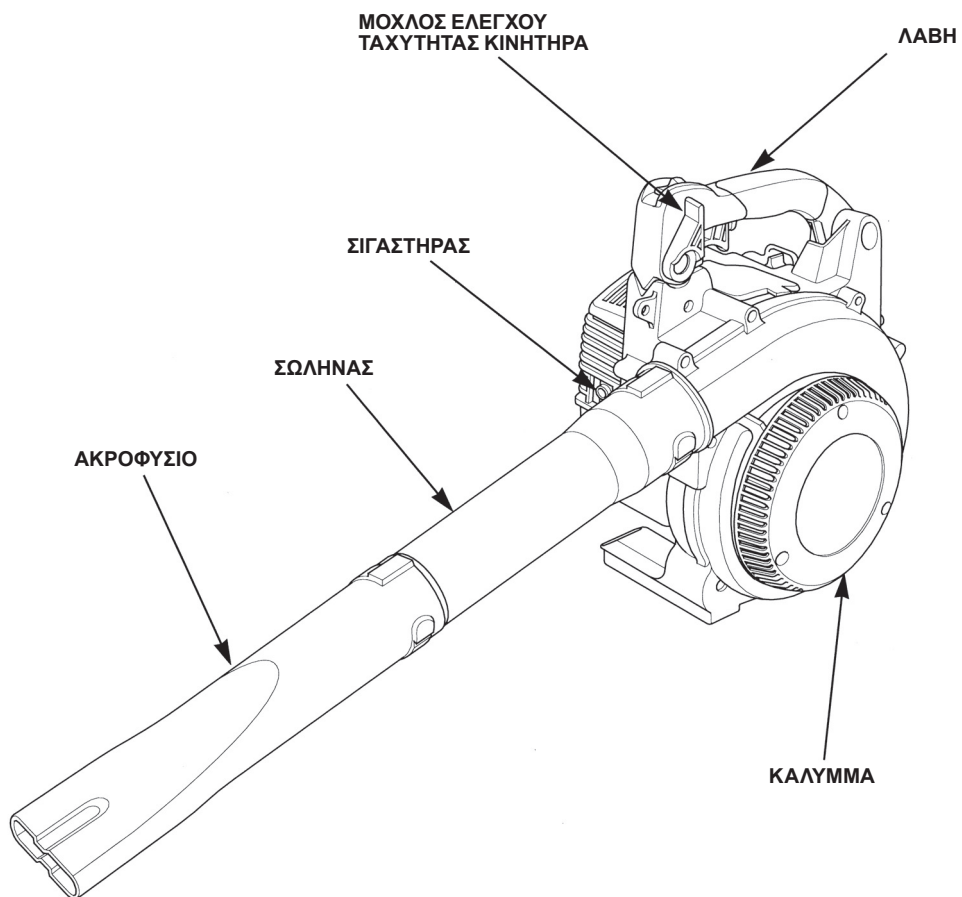

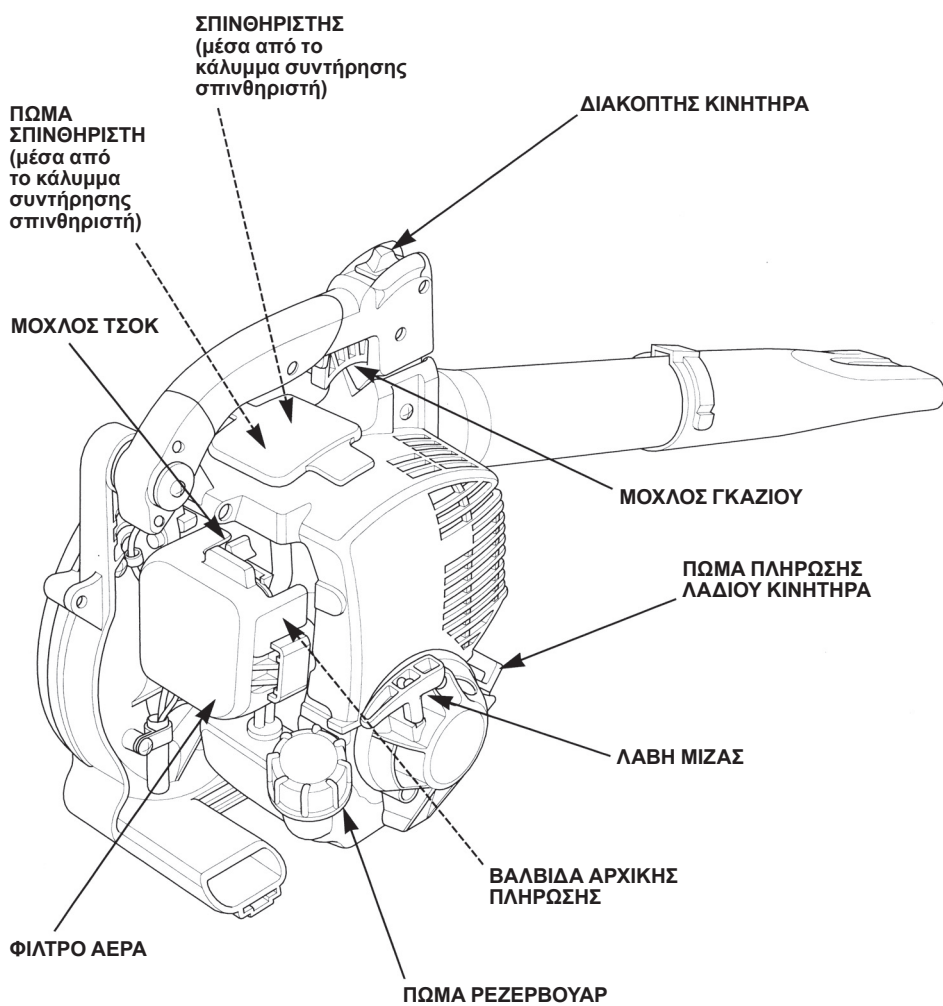

4. ΧΕΙΡΙΣΤΗΡΙΑ

Διακόπτης κινητήρα

Ο διακόπτης κινητήρα ενεργοποιεί και απενεργοποιεί το σύστημα ανάφλεξης.

Ο διακόπτης κινητήρα πρέπει να είναι στη θέση ON για να λειτουργεί ο κινητήρας και να ξεκινήσει ο φυσητήρας.

Βάλτε τον διακόπτη του κινητήρα στη θέση OFF για να σταματήσει ο φυσητήρας και ο κινητήρας.

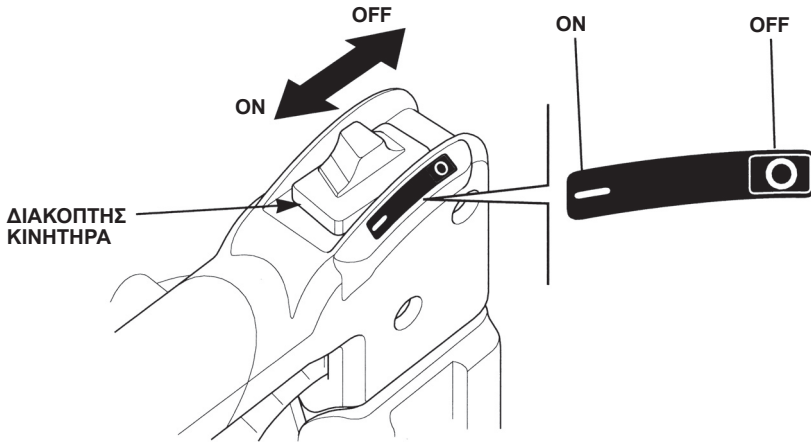

Μίζα με επαναφορά

Τραβώντας τη λαβή μίζας ενεργοποιείται η μίζα με επαναφορά για ενεργοποίηση του κινητήρα για εκκίνηση.

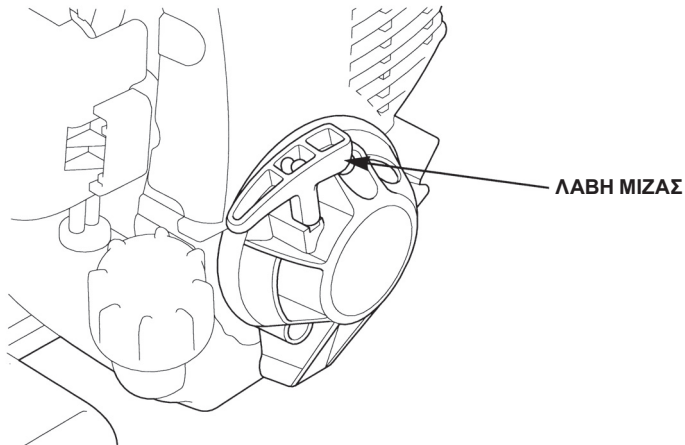



Αντλία αρχικής πλήρωσης

Πατώντας την αντλία αρχικής πλήρωσης γίνεται τροφοδοσία καυσίμου από το ρεζερβουάρ στο καρμπυρατέρ. Αυτή η διαδικασία είναι απαραίτητη για την εκκίνηση του κινητήρα.

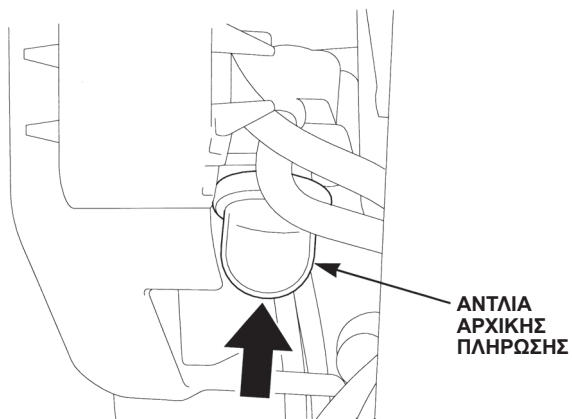

Μοχλός τσοκ

Ο μοχλός τσοκ ανοίγει και κλείνει τη βαλβίδα τσοκ (αέρα) στο καρμπυρατέρ.

Η ΚΛΕΙΣΤΗ θέση εμπλουτίζει το μείγμα καυσίμου για εκκίνηση με κρύο κινητήρα.

Η ΑΝΟΙΧΤΗ θέση παρέχει το σωστό μείγμα καυσίμου για την λειτουργία μετά την εκκίνηση και για την επανεκκίνηση του ζεστού κινητήρα.

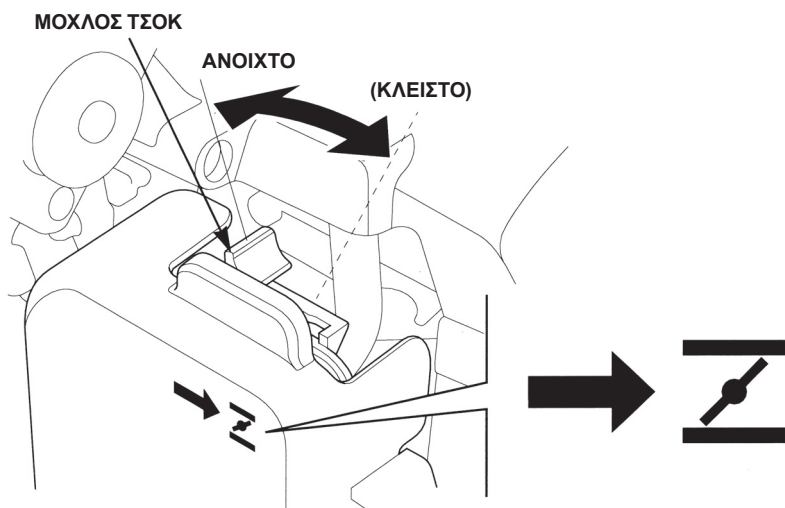



Μοχλός γκαζιού

Ο μοχλός γκαζιού ελέγχει την ταχύτητα του κινητήρα.
Χειριστείτε τον μοχλό γκαζιού για τη λειτουργία του φυσητήρα.

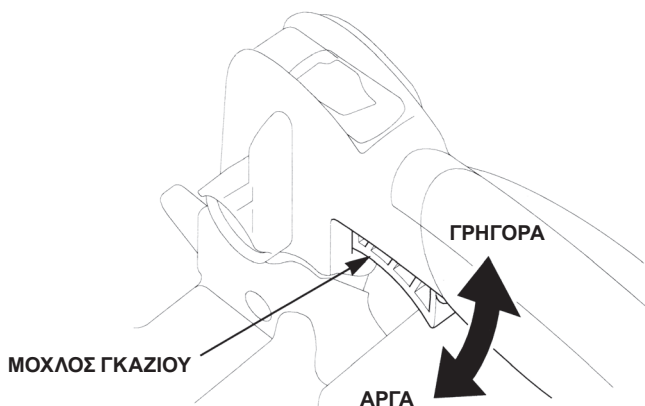

Μοχλός ελέγχου ταχύτητας κινητήρα

Ο μοχλός ελέγχου ταχύτητας κινητήρα κρατάει την ταχύτητα του κινητήρα υψηλή πιέζοντας τον μοχλό γκαζιού όταν ο κινητήρας λειτουργεί και μετακινώντας τον μοχλό ελέγχου ταχύτητας κινητήρα στη θέση ΓΡΗΓΟΡΑ. Μετακινήστε τον μοχλό ελέγχου ταχύτητας κινητήρα στη θέση ΑΡΓΑ για να κρατήσετε τον κινητήρα σε χαμηλή ταχύτητα.

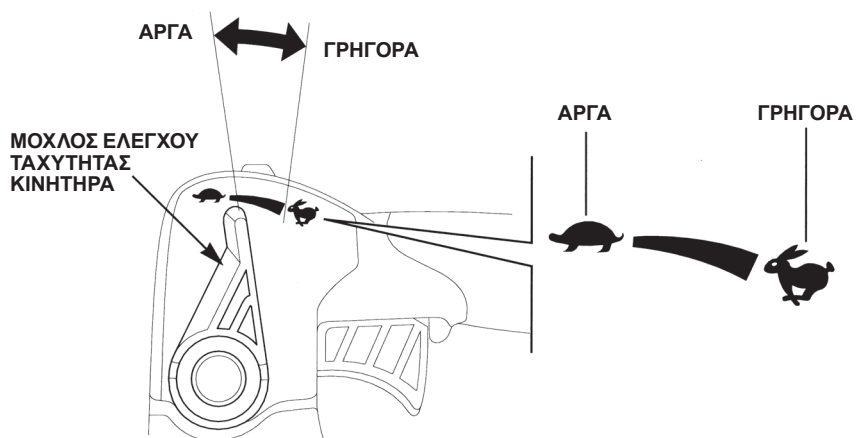

5. ΕΛΕΓΧΟΙ ΠΡΙΝ ΑΠΟ ΤΗΝ ΕΝΑΡΞΗ ΤΗΣ ΛΕΙΤΟΥΡΓΙΑΣ

Για ασφαλές και αποτελεσματικό φύσημα, κάνετε πάντα έλεγχο πριν από την έναρξη της λειτουργίας.

▲ ΠΡΟΕΙΔΟΠΟΙΗΣΗ

Κάντε τον έλεγχο σε στέρεο επίπεδο έδαφος με τον κινητήρα σταματημένο και έχοντας αφαιρέσει το πώμα σπινθηριστή από τον σπινθηριστή.

Ελέγξτε τη στάθμη λαδιού κινητήρα

ΠΡΟΣΟΧΗ: Η λειτουργία του κινητήρα με ανεπαρκή ποσότητα λαδιού μπορεί να βλάψει σοβαρά τον κινητήρα.

1. Βάλτε τον φυσητήρα σε επίπεδη επιφάνεια και αφαιρέστε το πώμα πλήρωσης λαδιού.
2. Ελέγξτε τη στάθμη λαδιού: Θα πρέπει να φτάνει στην άκρη του στομίου πλήρωσης λαδιού. Ελέγξτε επίσης το λάδι του κινητήρα για ρύπανση και υποβάθμιση.
3. Εάν η στάθμη λαδιού είναι χαμηλή, συμπληρώστε ως την άκρη του στομίου πλήρωσης λαδιού με το συνιστώμενο λάδι.
Εάν το λάδι έχει ρυπανθεί ή υποβαθμιστεί, αντικαταστήστε το (βλέπε σελίδα 38).
4. Τοποθετήστε ξανά το πώμα πλήρωσης λαδιού.

Ελέγχετε τη στάθμη λαδιού και συμπληρώνετε ως το επάνω μέρος του στομίου πλήρωσης λαδιού εάν ο κινητήρας λειτουργούσε για περισσότερες από 10 συνεχόμενες ώρες.

ΧΩΡΗΤΙΚΟΤΗΤΑ ΛΑΔΙΟΥ ΚΙΝΗΤΗΡΑ: 0,08 L (0,08 US qt, 0,07 Imp qt)

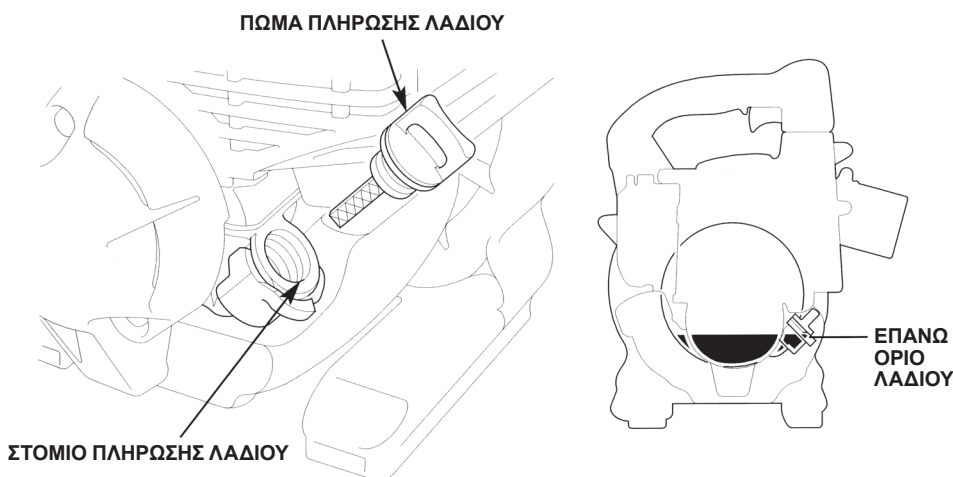



Συνιστώμενο λάδι:

Χρησιμοποιείτε λάδι τετράχρονου κινητήρα που ανταποκρίνεται ή υπερβαίνει τις απαιτήσεις για κατηγορία λειτουργίας SE ή μεταγενέστερη (ή ισοδύναμη) κατά το Αμερικανικό Ινστιτούτο Πετρελαίου (API). Ελέγχετε πάντα τη σήμανση λειτουργίας API στο δοχείο λαδιού για να βεβαιωθείτε ότι περιλαμβάνει τα γράμματα SE ή τη μεταγενέστερη (ή ισοδύναμη) κατηγορία.

Συνιστάται λάδι SAE 10W–30 για γενική χρήση. Τα άλλα ιξώδη που αναγράφονται στο σχεδιάγραμμα μπορούν να χρησιμοποιηθούν όταν η μέση θερμοκρασία στην περιοχή σας βρίσκεται εντός του ενδεικνυόμενου εύρους.

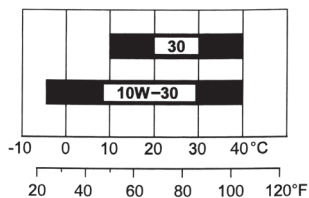

ΘΕΡΜΟΚΡΑΣΙΑ ΠΕΡΙΒΑΛΛΟΝΤΟΣ

ΠΡΟΣΟΧΗ: Η χρήση λαδιού χωρίς απορρυπαντικά πρόσθετα ή λαδιού δίχρονου κινητήρα ενδέχεται να μειώσει τη διάρκεια ζωής του κινητήρα.





Έλεγχος στάθμης καυσίμου

Χρησιμοποιήστε αμόλυβδη βενζίνη αυτοκίνησης με αριθμό οκτανίου έρευνας 91 ή άνω (αριθμός οκτανίου στην αντλία 86 ή άνω).

Μην χρησιμοποιείτε ποτέ βενζίνη πολυκαιρισμένη ή μολυσμένη ή μείγμα λαδιού/βενζίνης. Μην επιτρέπτε σε ακαθαρσίες και νερό να εισέρχονται στο ρεζερβουάρ.

▲ ΠΡΟΕΙΔΟΠΟΙΗΣΗ

- Η βενζίνη είναι εξαιρετικά εύφλεκτη και είναι εκρηκτική υπό ορισμένες συνθήκες.
- Κάνετε τον ανεφοδιασμό σε καλά αεριζόμενο χώρο, με σβηστό κινητήρα. Μην καπνίζετε και κρατάτε μακριά οποιαδήποτε φλόγα και σπίθα από τον χώρο όπου γίνεται ο ανεφοδιασμός του κινητήρα ή φυλάσσεται η βενζίνη.
- Μη γεμίζετε υπερβολικά το ρεζερβουάρ καυσίμου (δεν θα πρέπει να υπάρχει καύσιμο στο στόμιο πλήρωσης). Μετά την πλήρωση, βεβαιωθείτε ότι το πώμα του ρεζερβουάρ καυσίμου έχει κλείσει σωστά και σφιχτά.
- Προσέχετε να μην χύνεται καύσιμο κατά τον ανεφοδιασμό. Το χυμένο καύσιμο και οι αναθυμιάσεις είναι εύφλεκτα. Εφόσον έχει χυθεί καύσιμο, βεβαιωθείτε ότι έχει στεγνώσει πριν από την εκκίνηση του κινητήρα.
- Αποφύγετε την επανειλημμένη ή παρατεταμένη επαφή με το δέρμα και την εισπνοή αναθυμιάσεων. **ΦΥΛΑΣΣΕΤΕ ΜΑΚΡΙΑ ΑΠΟ ΤΑ ΠΑΙΔΙΑ.**





1. Ελέγξτε τη στάθμη καυσίμου με το μάτι έξω από το ρεζερβουάρ καυσίμου κρατώντας όρθιο το στόμιο πλήρωσης καυσίμου.
2. Εάν η στάθμη είναι πολύ χαμηλή, γεμίστε το ρεζερβουάρ μέχρι τη στάθμη των προδιαγραφών. Αφαιρέστε σταδιακά το πώμα του ρεζερβουάρ για να απελευθερωθεί ο συμπιεσμένος αέρας στο ρεζερβουάρ. Εάν αφαιρέσετε το πώμα γρήγορα ενδέχεται να πεταχτεί καύσιμο.



ΠΩΜΑ ΡΕΖΕΡΒΟΥΑΡ

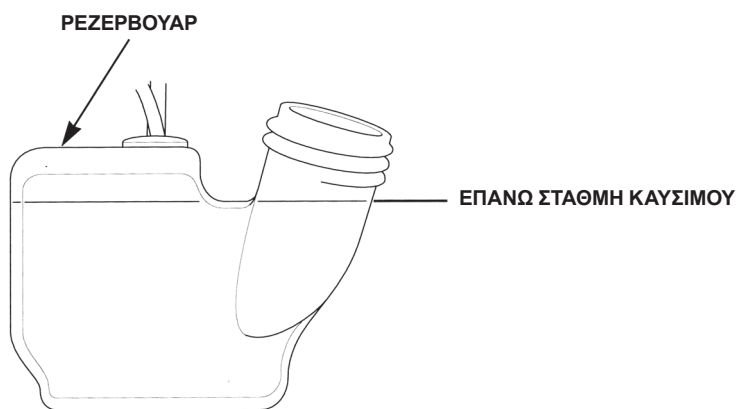



ΣΗΜΕΙΩΣΗ:

Η βενζίνη καταστρέφεται πολύ γρήγορα ανάλογα με παράγοντες όπως η έκθεση στο φως, η θερμοκρασία και η πάροδος του χρόνου.

Στις χειρότερες περιπτώσεις η βενζίνη μπορεί να μολυνθεί μέσα σε 30 ημέρες.

Η χρήση μολυσμένης βενζίνης μπορεί να βλάψει σοβαρά τον κινητήρα (έμφραξη καρμπιρατέρ, μπλοκάρισμα βαλβίδας).

Η ζημιά αυτή ως αποτέλεσμα κατεστραμμένου καυσίμου δεν καλύπτεται από την εγγύηση.

Προκειμένου να αποφευχθεί αυτό, τηρείτε αυστηρά τις παρακάτω συστάσεις:

- Χρησιμοποιείτε μόνο τη βενζίνη που πληροί τις προδιαγραφές (βλέπε σελίδα 21).
- Χρησιμοποιείτε καινούργια και καθαρή βενζίνη.
- Για την επιβράδυνση της υποβάθμισης της βενζίνης, φυλάσσετε την σε πιστοποιημένο δοχείο καυσίμου.
- Εάν προβλέπεται μακροχρόνια φύλαξη (πάνω από 30 ημέρες), αδειάστε το ρεζερβουάρ καυσίμου και το καρμπιρατέρ (βλέπε σελίδα 50).

Βενζίνες που περιέχουν αλκοόλη

Εάν αποφασίσετε να χρησιμοποιήσετε βενζίνη που περιέχει αλκοόλη (βενζόλη), βεβαιωθείτε ότι ο αριθμός οκτανίων είναι τουλάχιστον όσο υψηλός συνιστά η Honda. Υπάρχουν δύο τύποι βενζόλης: ένας που περιέχει αιθανόλη και ένας άλλος που περιέχει μεθανόλη.

Μη χρησιμοποιείτε βενζόλη με περιεκτικότητα σε αιθανόλη πάνω από 10%.

Μη χρησιμοποιείτε βενζίνη με περιεκτικότητα σε μεθανόλη πάνω από 5% (μεθυλική αλκοόλη ή ξυλόπνευμα) η οποία δεν περιέχει επίσης συνδυασμούς και αναστολές διάβρωσης για τη μεθανόλη.

ΣΗΜΕΙΩΣΗ:

- Η ζημιά στο σύστημα καυσίμου και τα προβλήματα απόδοσης κινητήρα ως αποτέλεσμα χρήσης βενζίνης με μεγαλύτερη από την προβλεπόμενη περιεκτικότητα σε αλκοόλη δεν καλύπτεται από την εγγύηση.
- Προτού αγοράσετε βενζίνη από ένα πρατήριο που δεν γνωρίζετε, καθορίστε πρώτα εάν η βενζίνη περιέχει αλκοόλη και εάν ναι, ποιον τύπο και σε ποιο ποσοστό. Εάν παρατηρήσετε οποιοδήποτε ανεπιθύμητο σύμπτωμα λειτουργίας κατά τη χρήση μιας συγκεκριμένης βενζίνης, αλλάξτε σε βενζίνη που γνωρίζετε ότι περιέχει λιγότερη από τη συνιστώμενη ποσότητα αλκοόλης.





Έλεγχος στοιχείων φίλτρου αέρα

ΠΡΟΣΟΧΗ:

Μη λειτουργείτε ποτέ τον κινητήρα χωρίς το φίλτρο αέρα. Θα επιταχύνετε τη φθορά του κινητήρα.

1. Τραβήξτε τον μοχλό τσοκ στην ΚΛΕΙΣΤΗ θέση.
2. Ανοίξτε το κάλυμμα του φίλτρου αέρα πιέζοντας τα γλωσσίδια στη δεξιά πλευρά του καλύμματος φίλτρου αέρα. Χρησιμοποιώντας τα γλωσσίδια της αριστερής πλευράς σαν σημεία περιστροφής, στρίψτε το κάλυμμα του φίλτρου αέρα και βγάλτε το από το περίβλημα του φίλτρου αέρα.
3. Αφαιρέστε το στοιχείο φίλτρου αέρα (αφρώδες στοιχείο) από το περίβλημα του φίλτρου αέρα. Ελέγξτε το στοιχείο για ακαθαρσίες.
4. Εάν είναι βρώμικο, καθαρίστε ή αντικαταστήστε το στοιχείο (αφρώδες στοιχείο).
Καθαρισμός: βλέπε σελίδα 41)
5. Εγκαταστήστε ξανά τα μέρη που αφαιρέσατε με την αντίστροφη σειρά ενεργειών.

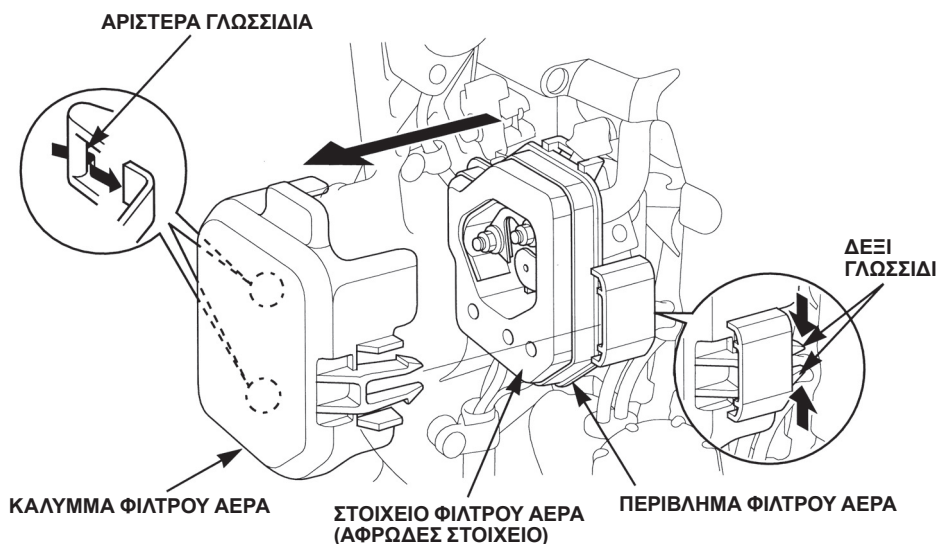



Έλεγχος κοχλιών αυτοκοχλιοτόμησης

1. Ελέγξτε τους αυτοκοχλιούμενες βίδες για χαλαρότητα. Σφίξτε τους καλά εάν χρειάζεται.
2. Ελέγξτε τη λαβή για χαλαρότητα και σφίξτε την καλά εάν χρειάζεται.

Ελέγξτε το λάστιχο τοποθέτησης της λαβής για ζημιά και αντικαταστήστε το εφόσον χρειάζεται. Συμβουλευτείτε τον τοπικό εγκεκριμένο αντιπρόσωπο της Honda για την αντικατάσταση.

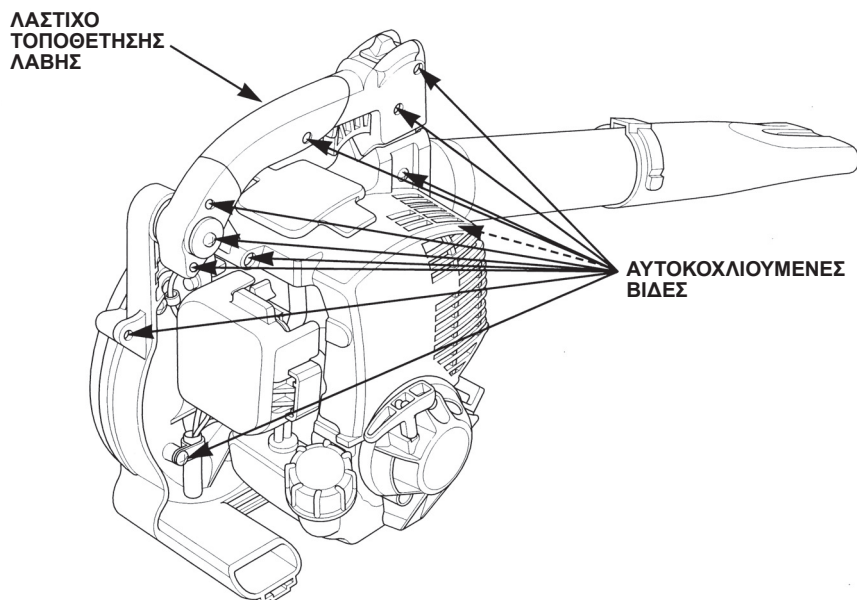
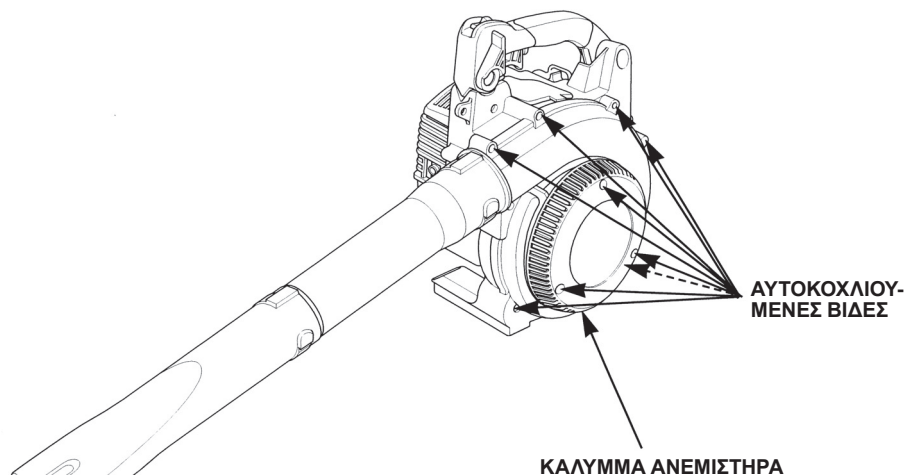

6. ΕΚΚΙΝΗΣΗ ΤΟΥ ΚΙΝΗΤΗΡΑ

⚠ ΠΡΟΕΙΔΟΠΟΙΗΣΗ

- Τα καυσαέρια περιέχουν δηλητηριώδες μονοξείδιο του άνθρακα.
Μη λειτουργείτε ποτέ τον κινητήρα σε χώρο κλειστό. Εξασφαλίστε επαρκή αερισμό.
- Βάζετε μπροστά τον κινητήρα σε μέρος μακριά από ανθρώπους, ζώα και γύρω κτήρια. Βεβαιωθείτε ότι δεν υπάρχουν εμπόδια στην περιοχή εργασίας.

1. Βάλτε τον διακόπτη του κινητήρα στη θέση ON.

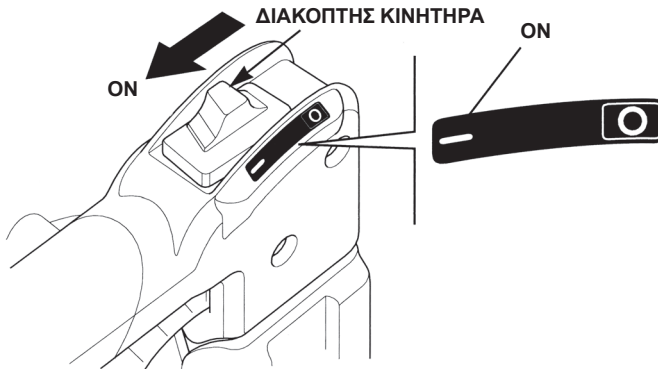

2. Για εκκίνηση με κρύο κινητήρα, βάλτε τον μοχλό τσοκ στην ΚΛΕΙΣΤΗ θέση.

Για εκκίνηση με ζεστό κινητήρα, βάλτε τον μοχλό τσοκ στην ΑΝΟΙΧΤΗ θέση.

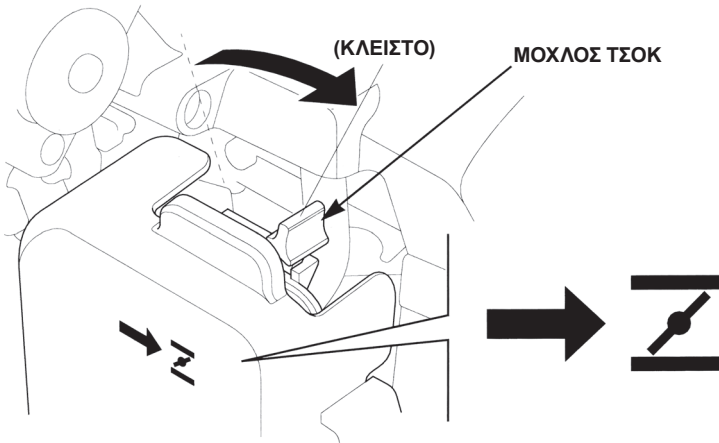



3. Πιέστε αρκετές φορές την αντλία αρχικής πλήρωσης ώσπου να δείτε ροή στον σωλήνα επιστροφής καυσίμου (διαφανής σωλήνας).

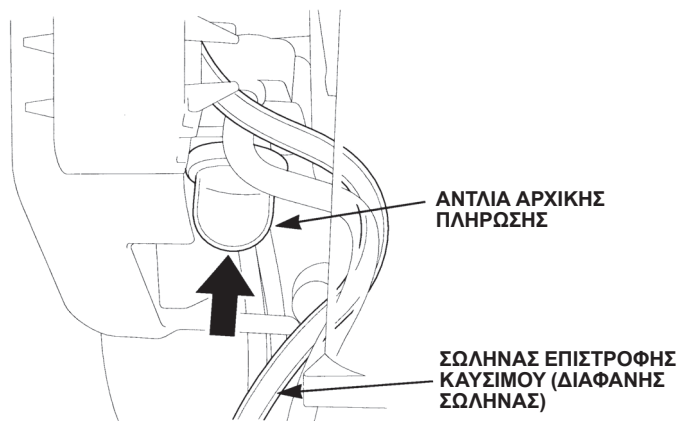

4. Κρατήστε καλά τον φυσητήρα από τη λαβή. Τραβήξτε τη λαβή μίζας ελαφρά ώσπου να συναντήσετε αντίσταση και στη συνέχεια τραβήξτε την απότομα με τη φορά του βέλους όπως φαίνεται παρακάτω. Επαναφέρετε αργά τη λαβή της μίζας.

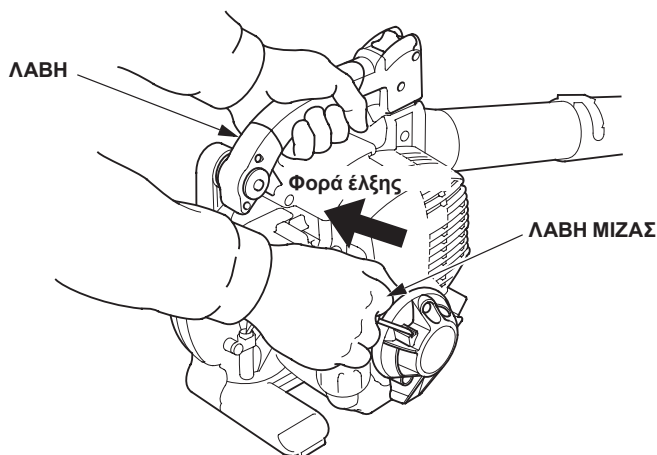

ΠΡΟΣΟΧΗ:

- Μην αφήνετε τη λαβή της μίζας να επανέλθει μόνη της πάνω στον κινητήρα. Επαναφέρετέ την αργά με το χέρι ώστε να μην υποστεί ζημιά η μίζα και τα άλλα μέρη.
- Υπάρχει κίνδυνος πρόκλησης ζημιάς εάν τραβήξετε τη μίζα ενώ ο κινητήρας λειτουργεί.
- Τοποθετήστε τον φυσητήρα σε σταθερό επίπεδο έδαφος προτού βάλετε μπροστά τον κινητήρα.
- Βεβαιωθείτε ότι δεν υπάρχουν άνθρωποι και ζώα κοντά στο μηχανήμα, ειδικότερα πίσω σας, προτού τραβήξετε τη λαβή της μίζας.





5. Εάν είχατε θέσει το τσοκ στην ΚΛΕΙΣΤΗ θέση για να βάλετε μπροστά τον κινητήρα, επιστρέψτε τον αργά στην ΑΝΟΙΧΤΗ θέση αμέσως μόλις ο κινητήρας ζεσταθεί.

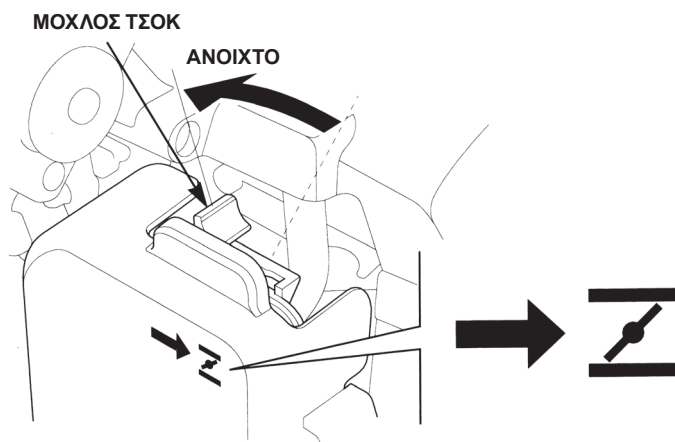

Εκκίνηση με ζεστό κινητήρα

Όταν ο κινητήρας λειτουργεί σε υψηλές θερμοκρασίες περιβάλλοντος και στη συνέχεια απενεργοποιηθεί και αφαιρεθεί για λίγο, ενδέχεται να μην πάρει μπροστά με το πρώτο τράβηγμα.

Εάν χρειαστεί, ακολουθήστε την παρακάτω διαδικασία:

ΣΗΜΑΝΤΙΚΗ ΠΡΟΦΥΛΑΞΗ ΑΣΦΑΛΕΙΑΣ

Βάλτε τον διακόπτη του κινητήρα στη θέση OFF πριν από την παρακάτω διαδικασία. Έτσι ο κινητήρας δεν θα πάρει μπροστά και δεν θα λειτουργήσει σε υψηλή ταχύτητα όταν το γκάζι είναι στο τέρμα. Εάν ο κινητήρας πάρει μπροστά, ενώ το γκάζι είναι στο τέρμα, ο φυσητήρας μπορεί να κινηθεί με υψηλή ταχύτητα. Υπάρχει κίνδυνος σοβαρού τραυματισμού.

1. Βάλτε τον διακόπτη του κινητήρα στη θέση OFF.
2. Τραβήξτε τον μοχλό τσοκ στην ΑΝΟΙΧΤΗ θέση.
3. Κρατήστε τον μοχλό γκαζιού στο τέρμα (ΓΡΗΓΟΡΑ).
4. Τραβήξτε τη λαβή της μίζας 3 έως 5 φορές.
5. Ακολουθήστε τη διαδικασία ΕΚΚΙΝΗΣΗ ΤΟΥ ΚΙΝΗΤΗΡΑ στη σελίδα 26 και βάλτε μπροστά τον κινητήρα με τον μοχλό τσοκ στην ΑΝΟΙΧΤΗ θέση.



7. ΛΕΙΤΟΥΡΓΙΑ ΦΥΣΗΤΗΡΑ

Διαβάστε και κατανοήστε τις οδηγίες ασφαλείας στις σελίδες 4 έως 9 προτού χρησιμοποιήσετε το ψαλίδι μπορντούρας.

Εάν παρατηρήσετε αφύσικο ήχο, οσμή, δόνηση ή άλλο ασυνήθιστο σημάδι, σταματήστε αμέσως τον κινητήρα και συμβουλευτείτε τον τοπικό αντιπρόσωπο της Honda.

▲ ΠΡΟΕΙΔΟΠΟΙΗΣΗ

- Για τη μείωση του κινδύνου τραυματισμού από τα περιστρεφόμενα μέρη, σταματήστε τον κινητήρα προτού εγκαταστήσετε ή αφαιρέσετε οποιοδήποτε προσάρτημα.

Συναρμολόγηση και αφαίρεση του σωλήνα και του ακροφυσίου

1. Ευθυγραμμίστε τα παξιμάδια στη θύρα φυσητήρα με τις εγκοπές στον σωλήνα ή στο ακροφύσιο του φυσητήρα, και πιέστε τον πάνω στη θύρα. Στρέψτε τον σωλήνα ή ακροφύσιο φυσητήρα με τη φορά του βέλους ώσπου να κλειδώσει (κλικ).
2. Ελέγξτε τον σωλήνα και το ακροφύσιο του φυσητήρα για να δείτε εάν έχουν ασφαλίσει στη θέση τους.

ΣΗΜΕΙΩΣΗ:

Ελέγξτε τον σωλήνα και το ακροφύσιο του φυσητήρα για να δείτε εάν έχουν ασφαλίσει στη θέση τους. Μη χρησιμοποιείτε τον φυσητήρα εάν αυτά τα μέρη είναι χαλαρά. Ένας φυσητήρας που έχει υποστεί ζημιά μπορεί να επιφέρει προσωπικό τραυματισμό ή ζημιά στον εξοπλισμό.

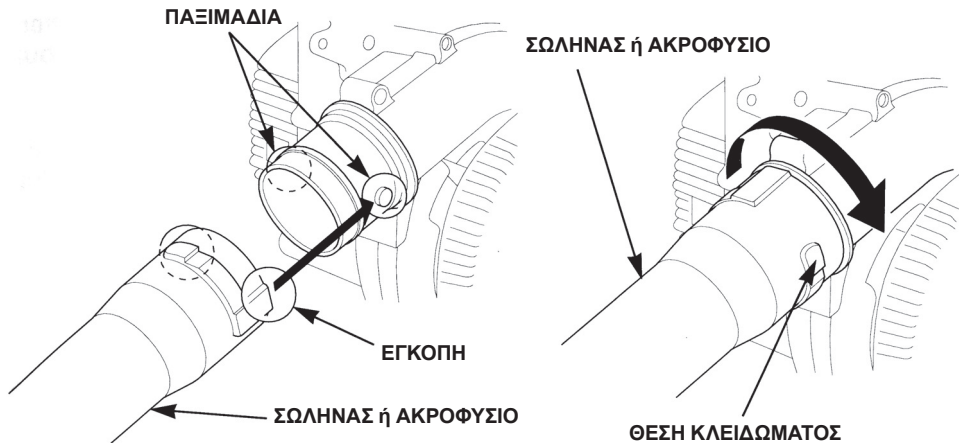

3. Η αφαίρεση αντίστροφα από την εγκατάσταση.

ΠΡΟΣΟΧΗ: Μη λειτουργείτε τον κινητήρα έχοντας αφαιρέσει τον σωλήνα και το ακροφύσιο από τον φυσητήρα. Η ταχύτητα κινητήρα πέφτει με ενδεχόμενη δυσλειτουργία του κινητήρα.



Εκκίνηση του κινητήρα

Βάλτε μπροστά τον κινητήρα ακολουθώντας τη διαδικασία εκκίνησης (βλέπε σελίδα 26).

Λειτουργία φυσητήρα

1. Πιέστε τον μοχλό γκαζιού ενώ ο κινητήρας λειτουργεί και μετακινήστε τον μοχλό ελέγχου ταχύτητας κινητήρα στη θέση ΓΡΗΓΟΡΑ.

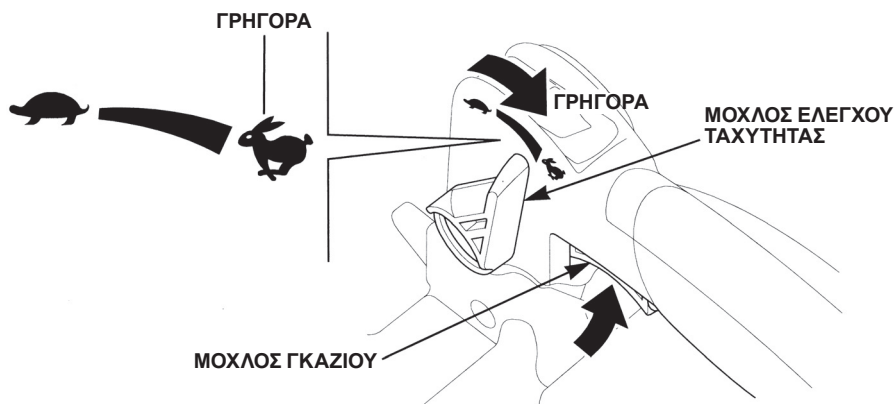

ΠΡΟΣΟΧΗ: Εάν παρατηρήσετε αφύσικη περιστροφή του φυσητήρα, συμβουλευτείτε τον εγκεκριμένο αντιπρόσωπο Honda για να ελέγξει ή να επισκευάσει τον φυσητήρα.

2. Κρατήστε τον φυσητήρα με το ένα χέρι. Φυσήξτε τα φύλλα, κ.λπ. και συγκεντρώστε τα κινώντας τον φυσητήρα δεξιά-αριστερά και μπρος-πίσω.

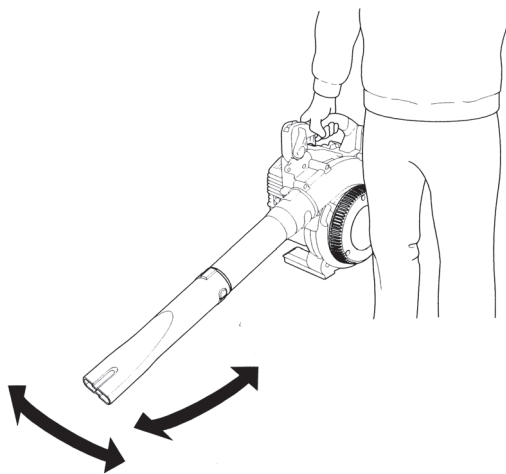



ΠΡΟΣΟΧΗ: Εάν κρατάτε τον φυσητήρα με το αριστερό χέρι, μην τον κρατάτε στη θέση που απεικονίζεται (δηλαδή με την θύρα εξάτμισης κοντά στο σώμα σας ή σε επαφή με αυτό). Υπάρχει κίνδυνος εγκαύματος από τα καυσαέρια.

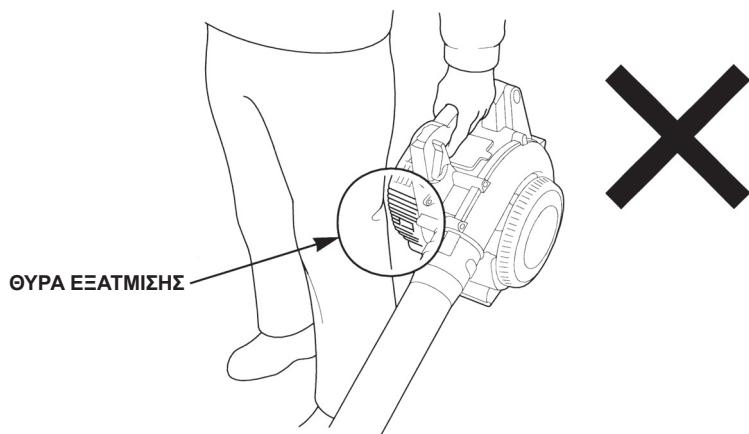

- Αυτός ο φυσητήρας έχει σχεδιαστεί για χρήση με το ένα χέρι. Ωστόσο, μπορείτε να τον χειριστείτε κρατώντας τον από τη λαβή και το στήριγμα στο κάτω μέρος του κινητήρα με τα δύο χέρια.

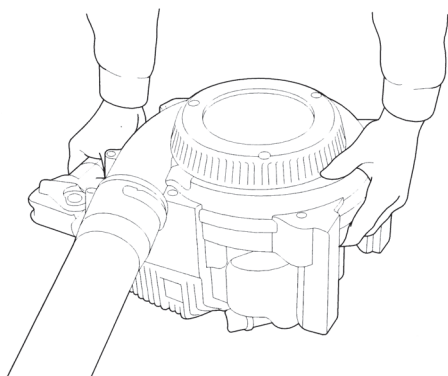

ΣΗΜΕΙΩΣΗ:

Μετακινήστε τον μοχλό ελέγχου ταχύτητας κινητήρα στη θέση ΑΡΓΑ, αφήστε τον μοχλό γκαζιού, και βάλτε τον διακόπτη κινητήρα στη θέση OFF πριν φύγετε από τον φυσητήρα.





Χρήση ακροφυσίου

Αυτός ο φυσητήρας έχει σχεδιαστεί για εφαρμογή σε διάφορες εργασίες καθαρισμού με χρήση του ακροφυσίου ανεμιστήρα ή του στρογγυλού ακροφυσίου (προαιρετικό εξάρτημα).

- Το ακροφύσιο ανεμιστήρα παράγει ευρύ και δυνατό ρεύμα αέρα. Μπορείτε να ελέγξετε την εφαρμογή αυτού του ρεύματος αέρα στην περιοχή εργασίας με μεγάλη ακρίβεια. Αυτό το ακροφύσιο είναι ιδανικό για φύσημα σε επίπεδη επιφάνεια για συγκέντρωση υλικών όπως ροκανίδια, φύλλα, κομμένο γρασίδι, κ.λπ.
- Το στρογγυλό ακροφύσιο (προαιρετικό εξάρτημα) είναι ιδανικό για συγκέντρωση σε ανομοιόμορφες επιφάνειες (π.χ. χωράφι, γκαζόν, κ.λπ.).

Για την αποτελεσματική χρήση του φυσητήρα:

Για να ελαχιστοποιήσετε τον χρόνο φύσηματος, συλλέξτε τα υπολείμματα, κ.λπ. με τσουγκράνα ή σκούπα προηγουμένως, εάν είναι σκόρπια σε μεγάλη επιφάνεια. Εάν τα υπολείμματα, κ.λπ. έχουν κολλήσει, διαλύστε τα με τσουγκράνα ή σκούπα προηγουμένως.

Για ελαχιστοποίηση των υπολειμμάτων που ήλθαν στην επιφάνεια και της ρύπανσης:

- Εάν τα υπολείμματα, κ.λπ. που πρόκειται να συλλέξετε περιέχουν πολλή σκόνη, ξεσκονίστε λίγο την επιφάνεια ή υγράνετέ την.
- Εκτείνετε το ακροφύσιο αρκετά ώστε το ρεύμα αέρα να είναι όσο το δυνατό πιο κοντά στο έδαφος.
- Φυσήξτε τα υπολείμματα, κ.λπ. με προσοχή ώστε να μην εκσφενδονιστούν σε ανθρώπους, παιδιά, ζώα, ανοιχτά παράθυρα και αυτοκίνητα.
- Προσέξτε ώστε να μην εκσφενδονιστούν στην περιουσία των γειτόνων.
- Καθαρίστε την περιοχή εργασίας μετά το φύσημα.

Για την ελαχιστοποίηση του θορύβου:

- Χρησιμοποιείτε τον φυσητήρα μόνο την ημέρα, καθημερινές. Αποφύγετε την εργασία σε ώρες που οι άνθρωποι κοιμούνται ή ξεκουράζονται (π.χ. πολύ νωρίς το πρωί, αργά τη νύχτα ή το μεσημέρι). Τηρείτε την τοπική νομοθεσία και εργαστείτε κατάλληλες ώρες. Συνήθως, συνιστούμε να χρησιμοποιείτε τον φυσητήρα μόνο την ημέρα, καθημερινές, όταν οι άλλοι δουλεύουν επίσης. Η λειτουργία το σαββατοκύριακο και τις αργίες δεν συνιστάται για να μην ενοχλείτε τους γείτονες.
- Χρησιμοποιείτε μόνο έναν φυσητήρα τη φορά εάν γίνεται. Όσο λιγότεροι είναι οι κινητήρες, τόσο μικρότερος είναι και ο θόρυβος.
- Χρησιμοποιείτε τον φυσητήρα στην πιο χαμηλή δυνατή ταχύτητα κινητήρα.
- Ελέγχετε τον φυσητήρα, ειδικότερα τον σιγαστήρα, τη θύρα αναρρόφησης αέρα και το φίλτρο αέρα πριν από τη χρήση.





Όπως όταν καθαρίζετε την τάρτσα και την είσοδο ρίχνοντας νερό με το λάστιχο, αυτός ο φυσητήρα είναι σχεδιασμένος για τη συγκέντρωση χλόης, υπολειμμάτων, κ.λπ. από τον κήπο και την αυλή.

Σχήμα ακροφυσίου

Υπάρχουν δύο είδη διαθέσιμων ακροφυσίων.

**ΤΥΠΟΣ ΑΝΕΜΙΣΤΗΡΑ
(ΣΤΑΝΤΑΡ)**

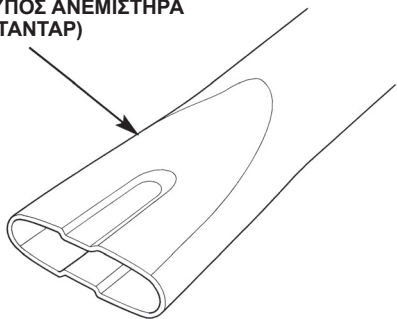

**ΣΤΡΟΓΓΥΛΟΣ ΤΥΠΟΣ
(ΠΡΟΑΙΡΕΤΙΚΟΣ)**

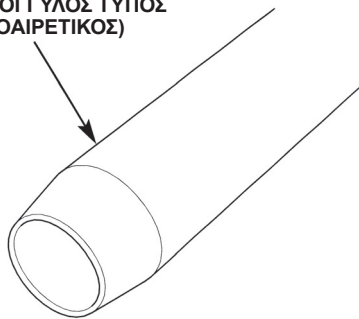

8. ΔΙΑΚΟΠΗ ΛΕΙΤΟΥΡΓΙΑΣ ΤΟΥ ΚΙΝΗΤΗΡΑ

Σε περίπτωση έκτακτης ανάγκης:

Βάλτε τον διακόπτη του κινητήρα στη θέση OFF.

Φυσιολογική διακοπή:

1. Αφήστε τον μοχλό γκαζιού και μετακινήστε τον μοχλό ελέγχου ταχύτητας κινητήρα στη θέση ΑΡΓΑ.

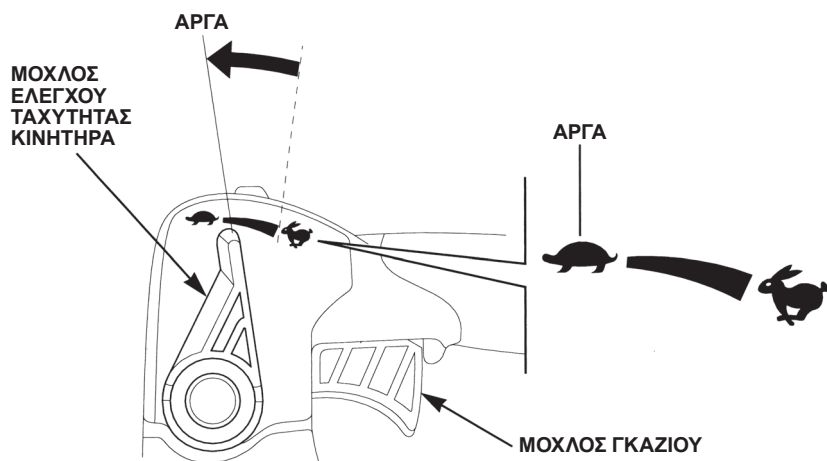

2. Βάλτε τον διακόπτη του κινητήρα στη θέση OFF.

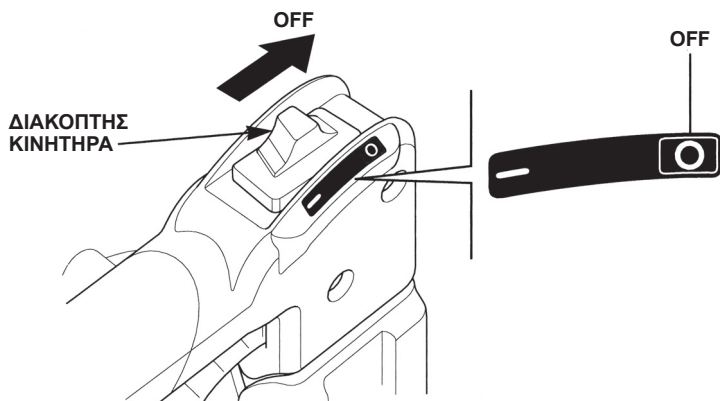



9. ΣΥΝΤΗΡΗΣΗ

▲ ΠΡΟΕΙΔΟΠΟΙΗΣΗ

- Πριν από οποιαδήποτε εργασία συντήρησης, τοποθετήστε τον φυσητήρα σε επίπεδη επιφάνεια, σταματήστε τον κινητήρα και αφαιρέστε το πώμα σπινθηριστή ώστε να αποτραπεί η ακούσια εκκίνηση του κινητήρα.
- Το σέρβις του φυσητήρα πρέπει να εκτελείται από εγκεκριμένο αντιπρόσωπο της Honda εκτός εάν ο κάτοχος διαθέτει εργαλεία και δεδομένα σέρβις και έχει κατάλληλη μηχανική εξειδίκευση.

ΠΡΟΣΟΧΗ: Χρησιμοποιείτε μόνο αυθεντικά ανταλλακτικά Honda ή ισοδύναμα τους για τη συντήρηση και τις επισκευές. Η χρήση ανταλλακτικών μη ισοδύναμης ποιότητας ενδέχεται να βλάψει το μηχανήμα.

Η περιοδική επιθεώρηση και ρύθμιση του Honda HHB25 είναι απαραίτητες για τη διατήρηση της απόδοσης σε υψηλό επίπεδο. Η τακτική συντήρηση βοηθάει επίσης στην παράταση της διάρκειας ζωής του μηχανήματος. Τα απαιτούμενα χρονικά διαστήματα μεταξύ σέρβις και ο τύπος συντήρησης που πρέπει να γίνει περιγράφονται στον πίνακα στην επόμενη σελίδα.



Χρονοδιάγραμμα συντήρησης

ΠΕΡΙΟΔΟΣ ΤΑΚΤΙΚΟΥ ΣΕΡΒΙΣ (3) Εκτελείται τον μήνα ή μετά από τις ώρες λειτουργίας που υποδεικνύονται, ανάλογα με το ποιο από τα δύο προηγείται.		Κάθε χρήση	Πρώτος μήνας ή 10 ώρες	Κάθε 3 μήνες ή 25 ώρες	Κάθε 6 μήνες ή 50 ώρες	Κάθε χρόνο ή 100 ώρες	Κάθε 2 χρόνια ή 300 ώρες	Δείτε τη σελίδα
ΕΞΑΡΤΗΜΑ								
Λάδι κινητήρα	Έλεγχος στάθμης	o						19
	Αλλαγή		o					38
Φίλτρο αέρα	Έλεγχος	o						24
	Καθαρισμός			o (1)				40
Σπινθηριστής	Έλεγχος - ρύθμιση					o		42
	Αντικατάσταση						o	42
Συρματόσχοινο γκαζιού	Έλεγχος	o						44
Μοχλός γκαζιού	Έλεγχος	o						44
Σύστημα ψύξης	Έλεγχος				o			46
Παξιμάδια, μπουλόνια, διατάξεις στερέωσης	Έλεγχος (σφίξτε εάν χρειάζεται)	o						25
Ρεζερβουάρ	Καθαρισμός					o		49
Φίλτρο καυσίμου	Έλεγχος					o		47
Ταχύτητα ρελαντί	Έλεγχος - ρύθμιση					o (2)		-
Διάκενο βαλβίδας	Έλεγχος - ρύθμιση					o (2)		-
Θάλαμος καύσης	Καθαρισμός		Μετά από κάθε 300 ώρες (2)					-
Σωλήνες καυσίμου	Έλεγχος		Κάθε 2 χρόνια (Αντικατάσταση εφόσον χρειάζεται) (2)					-
Σωλήνας λαδιού	Έλεγχος		Κάθε 2 χρόνια (Αντικατάσταση εφόσον χρειάζεται) (2)					-

(1) Κάνετε σέρβις συχνότερα όταν το χρησιμοποιείτε σε χώρους με σκόνη.

(2) Το σέρβις σε αυτά τα εξαρτήματα πρέπει να γίνεται από τον υπεύθυνο σέρβις που σας εξυπηρετεί.

(3) Καταχωρίζετε τις ώρες λειτουργίας για να καθορίσετε τα κατάλληλα διαστήματα συντήρησης.



Εργαλειοθήκη

Τα παρεχόμενα εργαλεία είναι απαραίτητα για κάποια μέρη της περιοδικής συντήρησης, απλές προσαρμογές και επισκευές.

Φυλάσσετε τα εργαλεία στο ενδειγμένο μέρος.

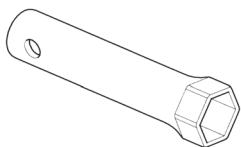

ΜΠΟΥΖΟΚΛΕΙΔΟ

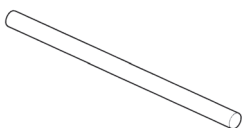

ΜΠΑΡΑ
(για την περιστροφή
του μπουζόκλειδου)





Αλλαγή λαδιού κινητήρα

ΠΡΟΣΟΧΗ: Εάν ο κινητήρας λειτουργούσε μόλις, ο κινητήρας, ο σιγαστήρας και το λάδι κινητήρα μπορεί να είναι πολύ ζεστά και να παραμείνουν ζεστά αφότου σταματήσει ο κινητήρας. Για την αποτροπή εγκαυμάτων, περιμένετε έως ότου κρυσώσουν πριν αλλάξετε το λάδι.

ΣΗΜΕΙΩΣΗ: Αδειάστε το λάδι ενώ ο κινητήρας είναι ακόμα ζεστός για να διασφαλίσετε τη γρήγορη και πλήρη εκκένωση.

1. Ελέγξτε εάν το πώμα του ρεζερβουάρ είναι καλά κλεισμένο.
2. Βγάλτε το πώμα πλήρωσης λαδιού και αδειάστε το λάδι στο δοχείο λαδιού γέροντας τον κινητήρα προς το στόμιο πλήρωσης λαδιού.
3. Γεμίστε με το συνιστώμενο λάδι (βλέπε σελίδα 20) και ελέγξτε τη στάθμη λαδιού (βλέπε σελίδα 19).
4. Τοποθετήστε ξανά το πώμα πλήρωσης λαδιού.

ΧΩΡΗΤΙΚΟΤΗΤΑ ΛΑΔΙΟΥ ΚΙΝΗΤΗΡΑ: 0,08 L (0,08 US qt, 0,07 Imp qt)

Πλένετε τα χέρια σας με σαπούνι και νερό μετά τον χειρισμό χρησιμοποιημένου λαδιού.





ΠΩΜΑ ΡΕΖΕΡΒΟΥΑΡ

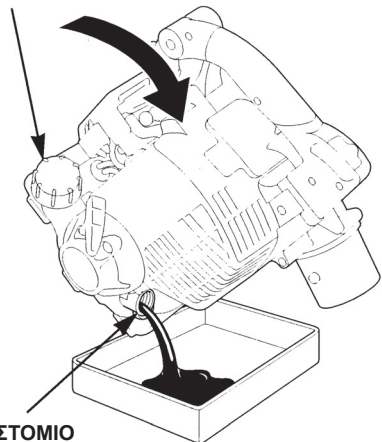

ΣΤΟΜΙΟ
ΠΛΗΡΩΣΗΣ
ΛΑΔΙΟΥ

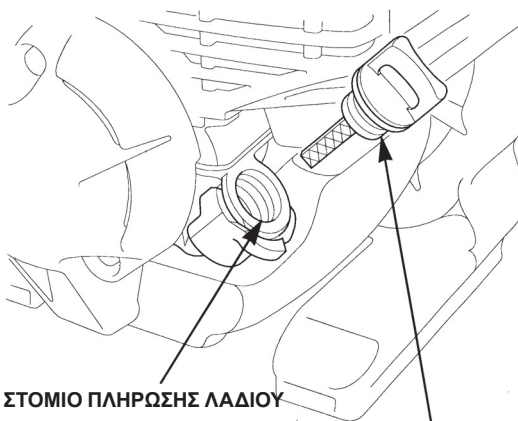

ΣΤΟΜΙΟ ΠΛΗΡΩΣΗΣ ΛΑΔΙΟΥ

ΠΩΜΑ ΠΛΗΡΩΣΗΣ

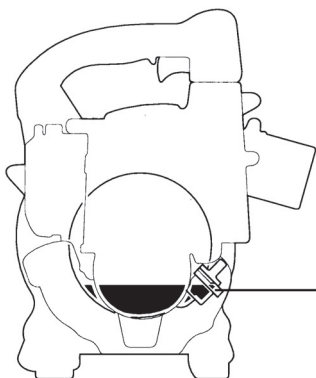

ΕΠΑΝΩ
ΟΡΙΟ
ΛΑΔΙΟΥ

ΣΗΜΕΙΩΣΗ:

Απορρίπτετε το χρησιμοποιημένο λάδι κινητήρα με τρόπο φιλικό προς το περιβάλλον. Συνιστούμε να το μεταφέρετε μέσα σε σφραγισμένο δοχείο σε ένα τοπικό πρατήριο καυσίμων για αξιοποίηση. Μην το πετάτε στα σκουπίδια και μην το χύνετε στο έδαφος. Εάν δεν είστε βέβαιοι για την απόρριψη, συμβουλευτείτε τον τοπικό εγκεκριμένο αντιπρόσωπο της Honda.

- Το λάδι του κινητήρα υποβαθμίζεται φυσικά. Ελέγχετε και αλλάζετε το λάδι τακτικά.
- Σφίξτε καλά το πώμα πλήρωσης λαδιού για την αποτροπή διαρροής.





Σέρβις φίλτρου αέρα

Οι ακαθαρσίες στο φίλτρο αέρα περιορίζουν τη ροή του αέρα προς το καρμπυρατέρ. Κάνετε τακτικό σέρβις του φίλτρου αέρα για να προστατέψετε το καρμπυρατέρ. Κάνετε σέρβις συχνότερα όταν χρησιμοποιείτε τον φυσητήρα σε χώρους με πολλή σκόνη.

▲ ΠΡΟΕΙΔΟΠΟΙΗΣΗ

Μη χρησιμοποιείτε βενζίνη ή διαλυτικά με χαμηλό σημείο ανάφλεξης για τον καθαρισμό του στοιχείου του φίλτρου αέρα. Κίνδυνος πυρκαγιάς ή έκρηξης.

ΠΡΟΣΟΧΗ: Μη λειτουργείτε ποτέ τον κινητήρα χωρίς το φίλτρο αέρα. Θα επιταχύνετε τη φθορά του κινητήρα.

1. Τραβήξτε τον μοχλό τσοκ στην ΚΛΕΙΣΤΗ θέση.
2. Ανοίξτε το κάλυμμα του φίλτρου αέρα πιέζοντας τα γλωσσίδια στη δεξιά πλευρά του καλύμματος φίλτρου αέρα. Χρησιμοποιώντας τα γλωσσίδια της αριστερής πλευράς σαν σημεία περιστροφής, στρίψτε το κάλυμμα του φίλτρου αέρα και βγάλτε το από το περίβλημα του φίλτρου αέρα.
3. Αφαιρέστε το στοιχείο φίλτρου αέρα (αφρώδες στοιχείο) από το περίβλημα του φίλτρου αέρα. Ελέγξτε το στοιχείο για ακαθαρσίες.
4. Καθαρίστε το αφρώδες στοιχείο σε χλιαρό σαπουνόνερο και ξεπλύνετε το. Πιέστε καλά το αφρώδες στοιχείο και αφήστε το να στεγνώσει καλά. Ή καθαρίστε το αφρώδες στοιχείο με διαλυτικό μη εύφλεκτο ή με υψηλό σημείο ανάφλεξης και στεγνώστε το καλά. Βυθίστε το στοιχείο σε καθαρό λάδι κινητήρα και πιέστε για να βγει η περίσσεια. Ο κινητήρας θα βγάξει καπνό εάν παραμείνει πολύ λάδι στο αφρώδες στοιχείο. Αντικαταστήστε το αφρώδες στοιχείο εάν είναι υπερβολικά βρώμικο.

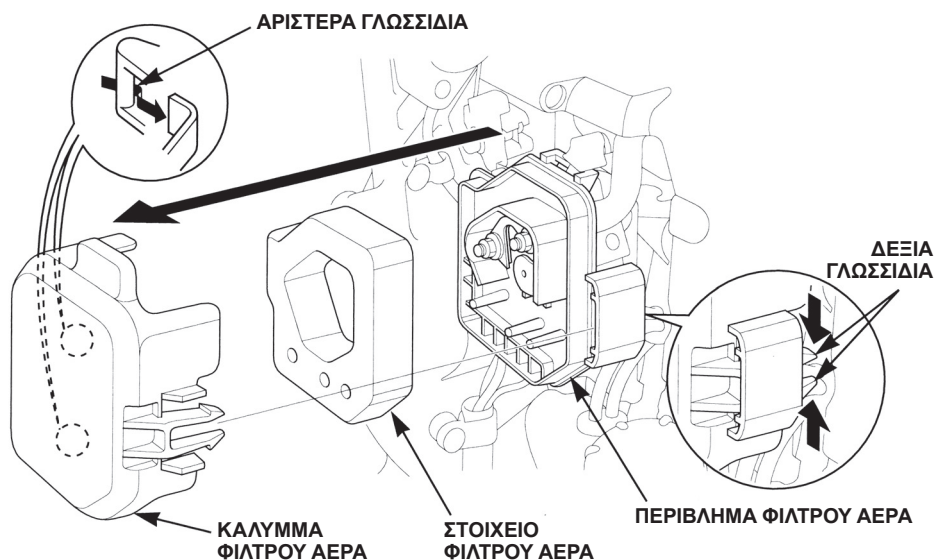



5. Καθαρίστε το εσωτερικό του καλύμματος φίλτρου αέρα και το περίβλημα του φίλτρου αέρα με ένα υγρό πανί.
6. Εγκαταστήστε ξανά καλά το στοιχείο φίλτρου αέρα (αφρώδες στοιχείο) και το κάλυμμα του φίλτρου αέρα.

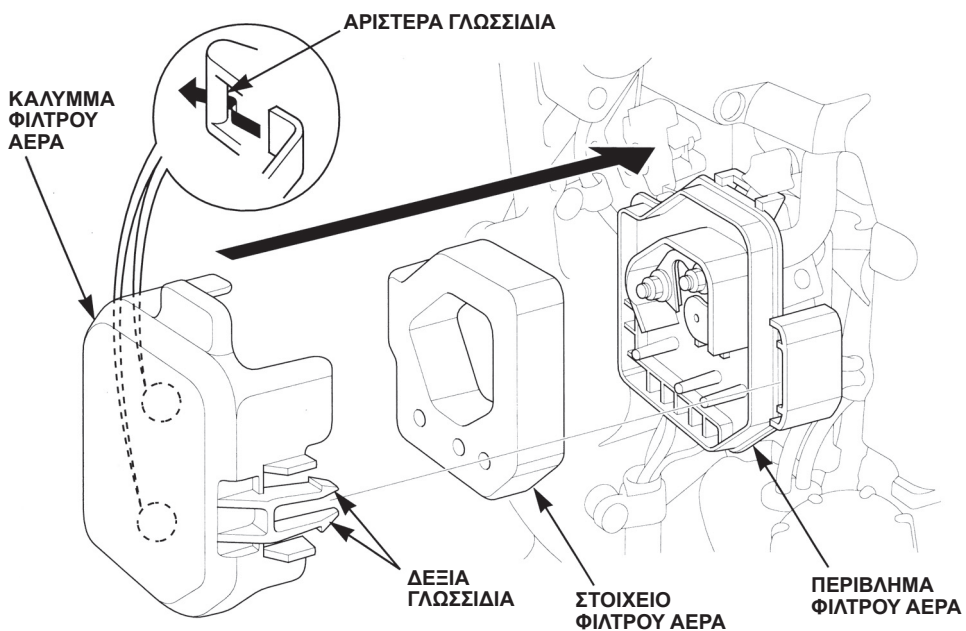



Σέρβις σπινθηριστή

Συνιστώμενος σπινθηριστής: CMR5H (NGK)

Για τη σωστή λειτουργία του κινητήρα, ο σπινθηριστής πρέπει να έχει τοποθετηθεί με το σωστό διάκενο και να μην έχει ιζήματα.

▲ ΠΡΟΕΙΔΟΠΟΙΗΣΗ

Εάν ο κινητήρας λειτουργούσε, ο σπινθηριστής και σιγαστήρας μπορεί είναι πολύ ζεστά. Μην αγγίζετε τον σπινθηριστή και τον σιγαστήρα.

ΠΡΟΣΟΧΗ: Μην χρησιμοποιείτε ποτέ σπινθηριστή ακατάλληλου εύρους θερμότητας.

<Καθαρισμός>

1. Τραβήξτε το μικρότερο γλωσσίδι και στρίψτε προς τα πάνω το κάλυμμα συντήρησης του σπινθηριστή.

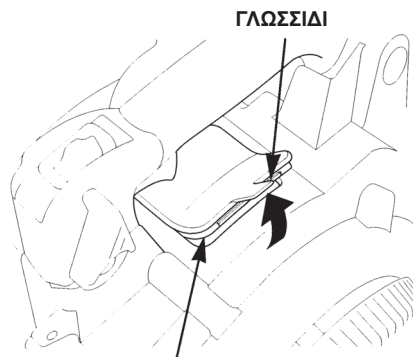

ΚΑΛΥΜΜΑ ΣΥΝΤΗΡΗΣΗΣ
ΣΠΙΝΘΗΡΙΣΤΗ

2. Αφαιρέστε το πώμα του σπινθηριστή και χρησιμοποιήστε μπουζόκλειδο κατάλληλου μεγέθους για να αφαιρέσετε τον σπινθηριστή.
3. Ελέγξτε τον σπινθηριστή με το μάτι. Απορρίψτε τον εάν είναι εμφανώς φθαρμένος ή εάν ο μονωτήρας έχει ρωγμές ή σπασίματα. Καθαρίστε τον σπινθηριστή με μεταλλική βούρτσα εφόσον θα επαναχρησιμοποιηθεί.

ΣΠΙΝΘΗΡΙΣΤΗΣ

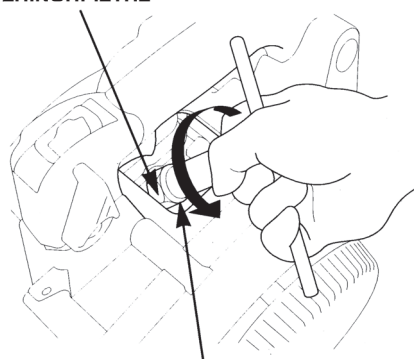

ΜΠΟΥΖΟΚΛΕΙΔΟ





4. Μετρήστε το διάκενο του σπινθηριστή με διακενόμετρο.
Το διάκενο πρέπει να είναι 0,6 – 0,7 mm (0,024 – 0,028 in).
Διορθώστε εάν χρειάζεται κάμπτοντας προσεκτικά το πλαϊνό ηλεκτρόδιο.

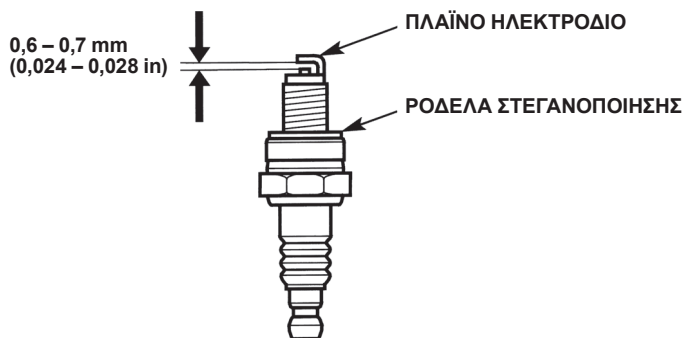

5. Βεβαιωθείτε ότι η ροδέλα στεγανοποίησης είναι σε καλή κατάσταση και τοποθετήστε τον σπινθηριστή με το χέρι για να αποφύγετε την εσφαλμένη ευθυγράμμιση των σπειρωμάτων.
6. Αφού τοποθετηθεί ο σπινθηριστής, θα πρέπει να συσφιχτεί με μπουζόκλειδο ώστε να συμπιεστεί η ροδέλα.

ΣΗΜΕΙΩΣΗ:

Αφού τοποθετηθεί καινούργιος σπινθηριστής με το χέρι, θα πρέπει να συσφιχτεί με μπουζόκλειδο κατά 1/2 στροφή ώστε να συμπιεστεί η ροδέλα.
Εάν τοποθετήθηκε μεταχειρισμένος σπινθηριστής, σφίξτε μόνο κατά 1/8 ή 1/4 στροφής μετά την τοποθέτησή του.

ΠΡΟΣΟΧΗ: Ο σπινθηριστής πρέπει να είναι καλά βιδωμένος. Εάν δεν είναι σωστά βιδωμένος, μπορεί να θερμανθεί πολύ και να προξενήσει ζημιά στον κινητήρα.

7. Βάλτε το πώμα του σπινθηριστή.
8. Βάλτε ξανά το κάλυμμα συντήρησης του σπινθηριστή.





Έλεγχος και προσαρμογή συρματόσχοινου γκαζιού

Ελέγξτε τη χαλαρότητα (μπόσικα) του συρματόσχοινου γκαζιού και προσαρμόστε εάν χρειάζεται.

<Προσαρμογή>

1. Εισάγετε μια ράβδο ή αντίστοιχο υλικό κάτω από τη λαβή. Ανασηκώστε τον φυσητήρα από το έδαφος ανασηκώνοντας τη ράβδο.

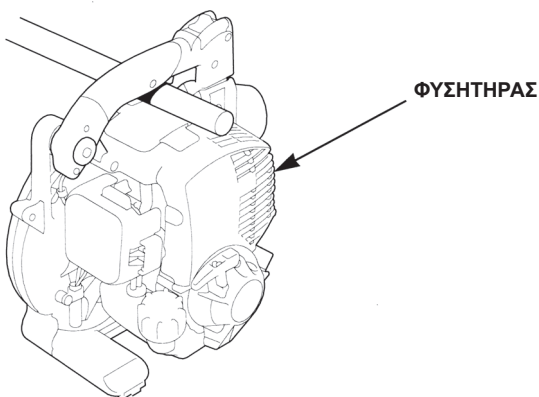

ΣΗΜΕΙΩΣΗ:

Η λαβή αυτού του φυσητήρα διαθέτει δομή κατά των δονήσεων. Προσαρμόστε τα μπόσικα του συρματόσχοινου γκαζιού ανασηκώνοντας τη λαβή, διαφορετικά η ταχύτητα του κινητήρα μπορεί να αυξηθεί ενώ κρατάτε τη λαβή.

2. Χαλαρώστε το μπουλόνι τσιμούχας του οδηγού του συρματόσχοινου γκαζιού.

Προσαρμόστε τα μπόσικα του συρματόσχοινου γκαζιού ωθώντας τον οδηγό στη φορά του βέλους. Προσαρμόστε τα μπόσικα ώστε να είναι 2 έως 3 mm στο άκρο του μοχλού γκαζιού.

ΜΠΟΥΛΟΝΙ
ΤΣΙΜΟΥΧΑΣ

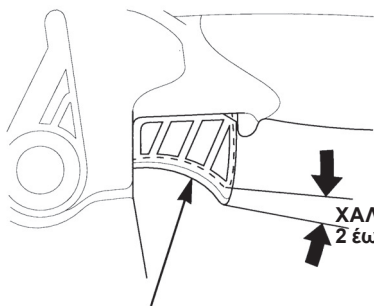
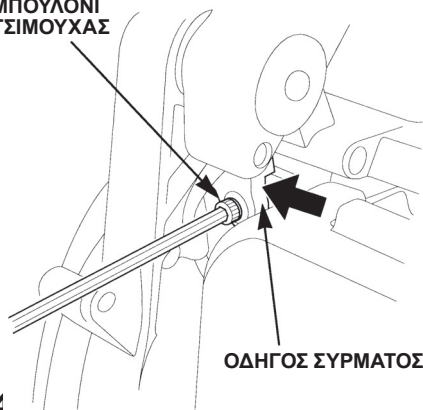

ΜΟΧΛΟΣ ΓΚΑΖΙΟΥ

4





ΣΗΜΕΙΩΣΗ:

Συνιστούμε τη χρήση εξαγωνικού κλειδιού με μπίλια για την εύκολη ρύθμιση του οδηγού του συρματόσχοινο γκαζιού.

3. Σφίξτε καλά το μπουλόνι της φλάντζας.
4. Αφού προσαρμόσετε το συρματόσχοινο γκαζιού, βάλτε μπροστά τον κινητήρα and ελέγξτε εάν ο μοχλός γκαζιού λειτουργεί σωστά. Ο φυσητήρας πρέπει να λειτουργεί με υψηλή ταχύτητα όταν πιέζετε τον μοχλό γκαζιού και με χαμηλή όταν τον αφήνετε.
5. Εάν δεν μπορείτε να κάνετε σωστά τη ρύθμιση, συμβουλευτείτε τον τοπικό εγκεκριμένο αντιπρόσωπο της Honda.





Επιθεώρηση πτερυγίων ψύξης κινητήρα

Ελέγξτε τα πτερύγια ψύξης με το μάτι μέσα από το κάλυμμα. Εάν υπάρχει αποξηραμένο χορτάρι, φύλλα και λάσπη, συμβουλευτείτε τον εξουσιοδοτημένο αντιπρόσωπο εξοπλισμού ισχύος Honda για να τα καθαρίσει.



ΠΤΕΡΥΓΙΑ ΨΥΞΗΣ
(στο εσωτερικό του καλύμματος)





Σέρβις φίλτρου καυσίμου

Ένα φραγμένο φίλτρο καυσίμου μπορεί να επιφέρει κακή απόδοση κινητήρα.

▲ ΠΡΟΕΙΔΟΠΟΙΗΣΗ

Η βενζίνη είναι εξαιρετικά εύφλεκτη και είναι εκρηκτική υπό ορισμένες συνθήκες. Μπορείτε να καείτε ή να υποστείτε σοβαρό τραυματισμό κατά τον χειρισμό καυσίμου. Κατά το σέρβις του στραγγιστήρα του ρεζερβουάρ καυσίμου, τηρείτε τα εξής.

- Σβήστε τον κινητήρα.
- Κάνετε το σέρβις σε καλά αεριζόμενο χώρο.
- Κρατάτε μακριά οποιαδήποτε πηγή θερμότητας, φλόγα και σπίθα. Μην καπνίζετε.
- Μη χύνετε τη βενζίνη. Εάν χύσετε βενζίνη, σκουπίστε την αμέσως και απορρίψτε το πανί με το οποίο τη σκουπίσατε με τρόπο που δεν βλάπτει το περιβάλλον.

1. Ελέγξτε εάν το πώμα πλήρωσης λαδιού κινητήρα είναι καλά κλεισμένο.
2. Βγάλτε το πώμα του ρεζερβουάρ και αδειάστε το καύσιμο σε ένα δοχείο γέροντας τον κινητήρα προς το στόμιο πλήρωσης καυσίμου.

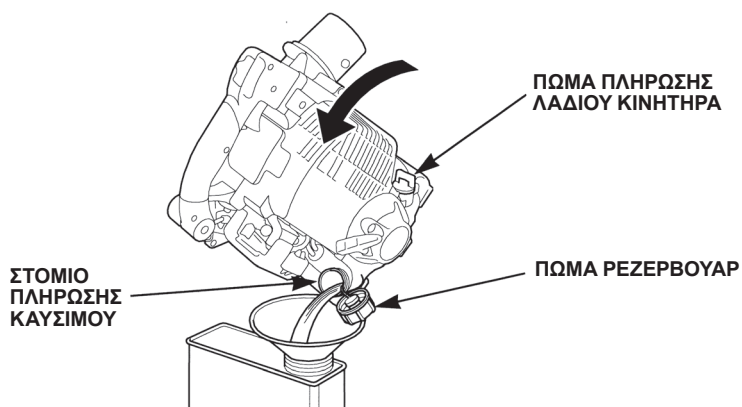



3. Τραβήξτε έξω απαλά το φίλτρο καυσίμου με το σύρμα από το στόμιο πλήρωσης καυσίμου.
4. Ελέγξτε εάν το φίλτρο καυσίμου είναι βρόμικο. Εάν ναι, πλύνετέ το απαλά με διαλύτη μη εύφλεκτο ή με υψηλό σημείο ανάφλεξης. Εάν είναι υπερβολικά βρόμικο, αντικαταστήστε το.

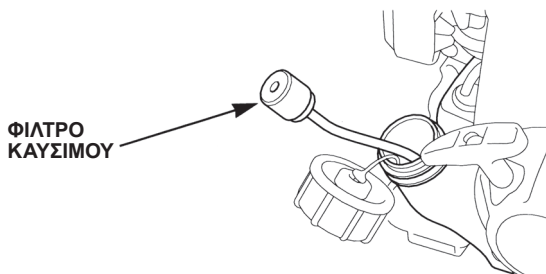
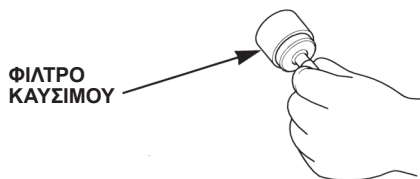

5. Βάλτε ξανά το φίλτρο καυσίμου μέσα στο ρεζερβουάρ και κλείστε καλά το πώμα.





Καθαρισμός ρεζερβουάρ

Νερό, σκόνη, ακαθαρσίες και ξένα υλικά στο ρεζερβουάρ καυσίμου μειώνουν την απόδοση του κινητήρα.

▲ ΠΡΟΕΙΔΟΠΟΙΗΣΗ

Η βενζίνη είναι εξαιρετικά εύφλεκτη και είναι εκρηκτική υπό ορισμένες συνθήκες. Μπορείτε να καείτε ή να υποστείτε σοβαρό τραυματισμό κατά τον χειρισμό καυσίμου. Κατά τον καθαρισμό του ρεζερβουάρ καυσίμου, τηρείτε τα εξής.

- Σβήστε τον κινητήρα.
- Κάνετε τον καθαρισμό σε καλά αεριζόμενο χώρο.
- Κρατάτε μακριά οποιαδήποτε πηγή θερμότητας, φλόγα και σπίθα. Μην καπνίζετε.
- Μη χύνετε τη βενζίνη. Εάν χύσετε βενζίνη, σκουπίστε την αμέσως και απορρίψτε το πανί με το οποίο τη σκουπίσατε με τρόπο που δεν βλάπτει το περιβάλλον.

1. Ελέγξτε εάν το πώμα πλήρωσης λαδιού κινητήρα είναι καλά κλεισμένο.
2. Βγάλτε το πώμα του ρεζερβουάρ και αδειάστε το καύσιμο σε ένα δοχείο γέροντας τον κινητήρα προς το στόμιο πλήρωσης καυσίμου.

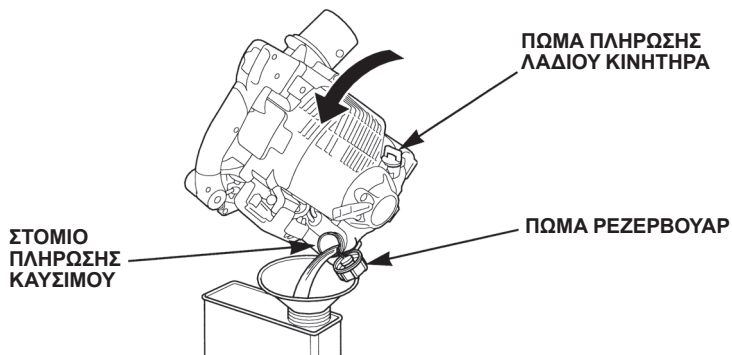

3. Τραβήξτε έξω απαλά το φίλτρο του ρεζερβουάρ καυσίμου με το σύρμα από το στόμιο πλήρωσης καυσίμου.
4. Αφαιρέστε τα υπολείμματα νερού και ακαθαρσιών από το ρεζερβουάρ ξεπλένοντας το εσωτερικό του με διαλυτικό μη εύφλεκτο ή με υψηλό σημείο ανάφλεξης.
5. Βάλτε ξανά το φίλτρο του ρεζερβουάρ καυσίμου μέσα στο ρεζερβουάρ και κλείστε καλά το πώμα.



10. ΦΥΛΑΞΗ

Η σωστή προετοιμασία για τη φύλαξη είναι απαραίτητη ώστε το μηχανήμα σας να είναι σε καλή κατάσταση και με καλή εμφάνιση. Τα παρακάτω βήματα θα βοηθήσουν ώστε να μη σκουριάσει και να μην υποστεί διάβρωση.

ΠΡΟΣΟΧΗ:

- Εάν ο φυσητήρας λειτουργούσε, ο κινητήρας θα είναι πολύ ζεστός. Αφήστε τον πρώτα να κρυώσει.
- Βάλτε τον φυσητήρα σε επίπεδη επιφάνεια και αφαιρέστε το πώμα σπινθηριστή ώστε να αποτραπεί η ακούσια εκκίνηση του κινητήρα.

1. Καθαρίστε όλες τις εξωτερικές επιφάνειες, διορθώστε τη φθαρμένη βαφή και επιστρώστε όλα τα σημεία που είναι ευάλωτα στη σκουριά με μια λεπτή στρώση λαδιού.
2. Αποστραγγίστε το καύσιμο.

⚠ ΠΡΟΕΙΔΟΠΟΙΗΣΗ

Η βενζίνη είναι εξαιρετικά εύφλεκτη και είναι εκρηκτική υπό ορισμένες συνθήκες. Μπορείτε να καείτε ή να υποστείτε σοβαρό τραυματισμό κατά τον χειρισμό καυσίμου. Τηρείτε τα εξής.

- a. Ελέγξτε εάν το πώμα πλήρωσης λαδιού κινητήρα είναι καλά κλεισμένο.
- b. Βγάλτε το πώμα του ρεζερβουάρ και αδειάστε το καύσιμο σε ένα δοχείο γέροντας τον κινητήρα προς το στόμιο πλήρωσης καυσίμου.

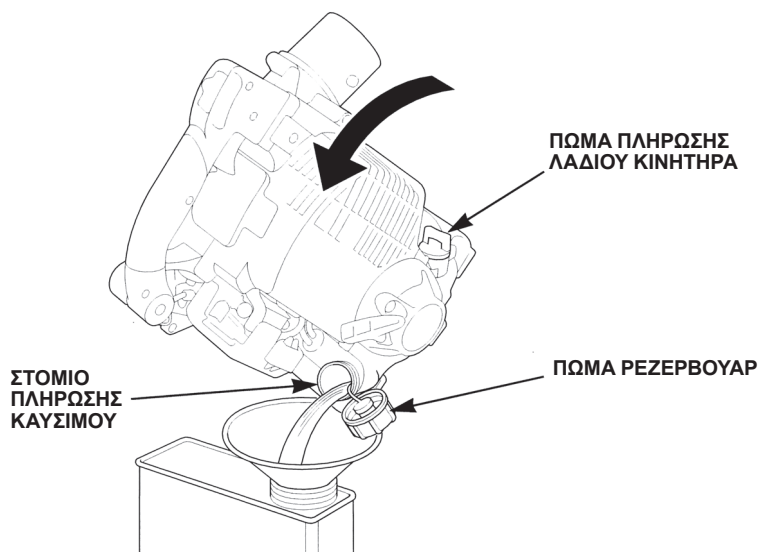



- c. Πιέστε αρκετές φορές την αντλία αρχικής πλήρωσης ώσπου όλο το καύσιμο που έχει απομείνει στον σωλήνα επιστροφής καυσίμου να επιστρέψει στο ρεζερβουάρ καυσίμου.

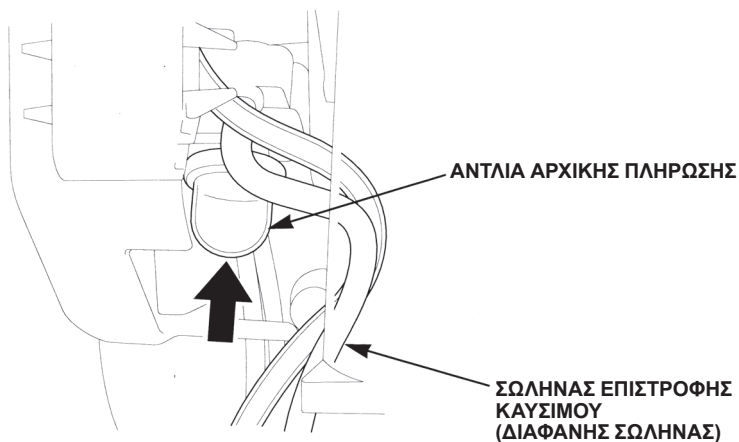

- d. Γείρετε τον φυσητήρα ξανά προς το στόμιο πλήρωσης καυσίμου για να αδειάσετε το καύσιμο που απομένει στο ρεζερβουάρ μέσα στο δοχείο.
e. Κλείστε καλά το πώμα του ρεζερβουάρ καυσίμου όταν αδειάσει όλο το καύσιμο.

3. Αλλάξτε το λάδι του κινητήρα (βλ. σελίδα 38).
4. Καθαρίστε το φίλτρο λαδιού (βλ. σελίδα 40).
5. Αφαιρέστε τον σπινθηριστή και ρίξτε δύο σταγόνες καθαρού λαδιού κινητήρα στον κύλινδρο.
6. Περιστρέψτε τον κινητήρα αρκετές στροφές για να κατανεμηθεί το λάδι, και τοποθετήστε ξανά τον σπινθηριστή. Τραβήξτε αργά τη λαβή μίζας ώσπου να αισθανθείτε αντίσταση.

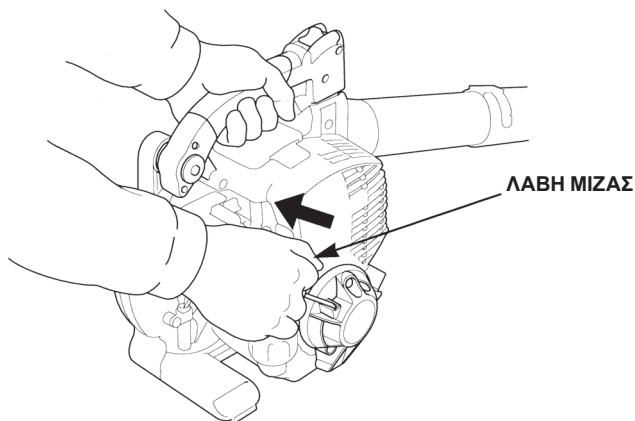

7. Καλύψτε τον φυσητήρα για προστασία από τη σκόνη.





11. ΑΝΤΙΜΕΤΩΠΙΣΗ ΠΡΟΒΛΗΜΑΤΩΝ

▲ ΠΡΟΕΙΔΟΠΟΙΗΣΗ

Η βενζίνη είναι εξαιρετικά εύφλεκτη και είναι εκρηκτική υπό ορισμένες συνθήκες. Μην καπνίζετε και κρατάτε μακριά οποιαδήποτε φλόγα και σπίθα από τον χώρο.

Εάν χρησιμοποιούσατε τον φυσητήρα, αφήστε τον να κρυώσει για τουλάχιστον 15 λεπτά προτού τον φορτώσετε στο όχημα μεταφοράς. Ο ζεστός κινητήρας και το σύστημα εξάτμισης μπορούν να σας προξενήσουν έγκαυμα ή να αναφλέξουν ορισμένα υλικά.

Για την αποτροπή διαρροής καυσίμου κατά τη μεταφορά, ο φυσητήρας πρέπει να στερεώνεται σε όρθια θέση με το διακόπτη του κινητήρα κλειστό και το πώμα του ρεζερβουάρ σωστά κλεισμένο.

Προσοχή να μην σας πέσει ο φυσητήρας και να μην τον χτυπήσετε κατά τη μεταφορά. Μην τοποθετείτε βαριά αντικείμενα πάνω στον φυσητήρα.





12. ΑΝΤΙΜΕΤΩΠΙΣΗ ΠΡΟΒΛΗΜΑΤΩΝ

Ο κινητήρας δεν παίρνει μπροστά:

1. Ο διακόπτης κινητήρα είναι στη θέση ON;
2. Υπάρχει καύσιμο στο ρεζερβουάρ καυσίμου (βλ. σελίδα 22);

▲ ΠΡΟΕΙΔΟΠΟΙΗΣΗ

Η βενζίνη είναι εξαιρετικά εύφλεκτη και είναι εκρηκτική υπό ορισμένες συνθήκες. Μην καπνίζετε και κρατάτε μακριά οποιαδήποτε φλόγα και σπίθα από τον χώρο.

3. Φτάνει στο καρμπυρατέρ η βενζίνη;
Για να ελέγξετε., πιέστε αρκετές φορές την αντλία αρχικής πλήρωσης (βλέπε σελίδα 27).
4. Είναι ο σπινθηριστής σε καλή κατάσταση (βλέπε σελίδα 42);
5. Εάν ο κινητήρας εξακολουθεί να μην παίρνει μπροστά, πάρτε τον φουσητήρα σε εγκεκριμένο αντιπρόσωπο Honda.



13. ΠΡΟΔΙΑΓΡΑΦΕΣ

Μοντέλο	HHB25
Κωδικός περιγραφής προϊόντος ισχύος	UBAJ

Πλαίσιο

Συνολικό μήκος	Κορμός μόνο	335 mm (13,2 in)
	Με σωλήνα και ακροφύσιο	965 mm (38,0 in)
Συνολικό πλάτος		265 mm (10,4 in)
Συνολικό ύψος		370 mm (14,6 in)
Ξηρή μάζα [βάρος] (χωρίς σωλήνα και ακροφύσιο)		4,5 kg (9,9 lbs)
Πλήρης μάζα (βάρος)		5,2 kg (11,6 lbs)
Μέγιστη ροή αέρα (με ακροφύσιο ανεμιστήρα)		600 m ³ /h
Μέγιστη ταχύτητα αέρα (με ακροφύσιο ανεμιστήρα)		70 m/sec.

Κινητήρας

Μοντέλο κινητήρα	GX25T
Κωδικός περιγραφής κινητήρα	GCALT
Τύπος κινητήρα	Τετράχρονος, εκκεντροφόρος επικεφαλής, ένας κύλινδρος
Όγκος εμβολισμού	25,0 cm ³ (1,53 cu-in)
Εσωτερική διάμετρος × Διαδρομή	35,0 x 26,0 mm (1,4 x 1,0 in)
Ωφέλιμη ισχύς κινητήρα (σύμφωνα με το SAE J1349*)	0,72 kW (1,0 PS)/7.000 rpm
Μέγ. ωφέλιμη ροπή κινητήρα (σύμφωνα με το SAE J1349*)	1,0 N·m (0,10 kgf·m, 0,74 lbf·ft)/5.000 rpm
Σύστημα ανάφλεξης	Τρανζίστορ magneto
Χωρητικότητα λαδιού	0,08 L (0,08 US qt, 0,07 Imp qt)
Χωρητικότητα ρεζερβουάρ καυσίμου	0,32 L (0,08 US gal, 0,07 Imp gal)
Σπινθηριστής	CMR5H (NGK)

* Η ισχύς του κινητήρα που υποδεικνύεται στο παρόν εγχειρίδιο είναι η ωφέλιμη ισχύς που έχει δοκιμαστεί σε έναν κινητήρα παραγωγής για το μοντέλο κινητήρα και έχει μετρηθεί σύμφωνα με το πρότυπο SAE J1349 στις 7.000 (rpm) (ωφέλιμη ισχύς κινητήρα) και στις 5.000 rpm (μέγ. ωφέλιμη ροπή). Οι κινητήρες μαζικής παραγωγής ενδέχεται να διαφέρουν από αυτή την τιμή. Η πραγματική ισχύς του εγκατεστημένου κινητήρα στο τελικό μηχάνημα εξαρτάται από διαφορετικούς παράγοντες όπως η ταχύτητα λειτουργίας, οι περιβαλλοντικές συνθήκες, η συντήρηση και άλλες μεταβλητές.



Θόρυβος και Δόνηση

Τύπος	ET	UT
Στάθμη ηχητικής πίεσης στα αυτιά του χειριστή EN ISO 15503: 2009	87 dB (A)	-
Αβεβαιότητα (EN12096: 1997 Παράρτημα D)	1 dB (A)	-
Μετρημένο επίπεδο θορύβου λειτουργίας (2000/14/EC, 2005/88/EC)	101 dB (A)	-
Αβεβαιότητα	1 dB (A)	-
Εγγυημένο επίπεδο θορύβου λειτουργίας (2000/14/EC, 2005/88/EC)	102 dB (A)	-
Στάθμη ηχητικής πίεσης Πρότυπο Αυστραλίας Νέας Νότιας Ουαλίας (στις 7.250 rpm)	-	75 dB (A)
Επίπεδο δόνησης στο χέρι EN 15503: 2009	6,3 m/s ²	
Αβεβαιότητα (EN12096: 1997 Παράρτημα D)	2,5 m/s ²	





14. ΕΓΚΑΤΑΣΤΑΣΗ ΜΕΡΩΝ ΚΙΤ (Τύπος ΕWT)

ΑΣΦΑΛΕΙΑ

Η σημασία της σωστής συναρμολόγησης

Η σωστή συναρμολόγηση είναι απαραίτητη για την ασφάλεια του χρήστη και την αξιοπιστία του μηχανήματος. Τα σφάλματα ή οι παραλείψεις κατά τη συναρμολόγηση και το σέρβις του μηχανήματος μπορούν εύκολα να οδηγήσουν σε ελαττωματική λειτουργία, ζημιά στον εξοπλισμό και τραυματισμό του χρήστη.

▲ ΠΡΟΕΙΔΟΠΟΙΗΣΗ

Η εσφαλμένη συναρμολόγηση μπορεί να δημιουργήσει επικίνδυνη συνθήκη επιφέροντας σοβαρό τραυματισμό ή θάνατο.

Τηρείτε προσεκτικά τις διαδικασίες και προφυλάξεις στις οδηγίες συναρμολόγησης.

Στη συνέχεια θα βρείτε τις σημαντικότερες προφυλάξεις ασφάλειας. Ωστόσο, είναι αδύνατο να σας προειδοποιήσουμε για όλους τους πιθανούς κινδύνους από την εκτέλεση της συναρμολόγησης. Μόνο εσείς μπορείτε να αποφασίσετε εάν θα πρέπει να κάνετε μια τέτοια εργασία.

▲ ΠΡΟΕΙΔΟΠΟΙΗΣΗ

Η μη ορθή τήρηση των οδηγιών και προφυλάξεων μπορεί να επιφέρει σοβαρό τραυματισμό ή θάνατο.

Τηρείτε προσεκτικά τις διαδικασίες και προφυλάξεις σε αυτό το εγχειρίδιο.





Σημαντικές προφυλάξεις ασφαλείας

- Βεβαιωθείτε ότι κατανοείτε σαφώς όλες τις βασικές πρακτικές του χώρου και ότι φοράτε κατάλληλα ρούχα και εξοπλισμό ασφαλείας. Κατά την εκτέλεση της συναρμολόγησης, προσέξτε ιδιαίτερα τα εξής:
 - Διαβάστε τις οδηγίες προτού ξεκινήσετε και βεβαιωθείτε ότι έχετε τα εργαλεία και τις δεξιότητες που απαιτούνται για την ασφαλή εκτέλεση της εργασίας.
- Βεβαιωθείτε ότι ο κινητήρας είναι σβηστός πριν από οποιαδήποτε εργασία συντήρησης ή επισκευής. Έτσι θα εξουδετερώσετε αρκετούς πιθανούς κινδύνους:
 - Δηλητηρίαση από μονοξείδιο του άνθρακα από την εξάτμιση.**
Δουλεύετε σε εξωτερικό χώρο μακριά από ανοιχτά παράθυρα και πόρτες.
 - Εγκαύματα από ζεστά μέρη.**
Αφήνετε τον κινητήρα και το σύστημα εξάτμισης να κρυώνει προτού τα αγγίξετε.
 - Τραυματισμός από κινούμενα μέρη.**
Μη λειτουργείτε τον κινητήρα εάν δεν απαιτείται βάσει οδηγιών. Ακόμα και τότε, κρατήστε μακριά χέρια, δάχτυλα και ρούχα. Μη λειτουργείτε τον κινητήρα χωρίς όλα τα προστατευτικά εξαρτήματα στη θέση τους.
- Για τη μείωση του κινδύνου πυρκαγιάς ή έκρηξης, προσέξτε όταν δουλεύετε κοντά σε βενζίνη ή μπαταρίες. Για τον καθαρισμό των μερών χρησιμοποιείτε μη εύφλεκτο διαλύτη και όχι βενζίνη. Κρατάτε σιγάρα, σπίθες και φλόγες μακριά από όλα τα μέρη που σχετίζονται με το καύσιμο.





ΕΓΚΑΤΑΣΤΑΣΗ ΚΙΤ ΣΩΛΗΝΑ ΖΕΣΤΟΥ ΑΕΡΑ

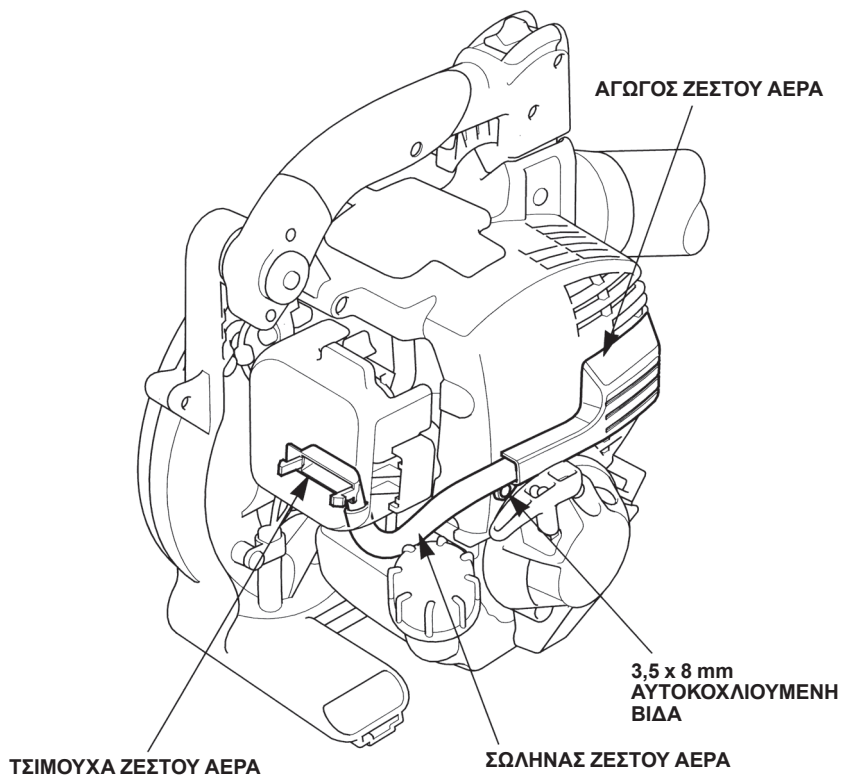



1. Βάλτε τον αγωγό ζεστού αέρα στο πάνω κάλυμμα κινητήρα ευθυγραμμίζοντας την εγκοπή και τα γλωσσίδια ασφάλισης με τις γρίλιες του καλύμματος κινητήρα όπως στην εικόνα.
2. Σφίξτε καλά τον κοχλία αυτοκοχλιοτόμησης 3,5 x 8 mm.

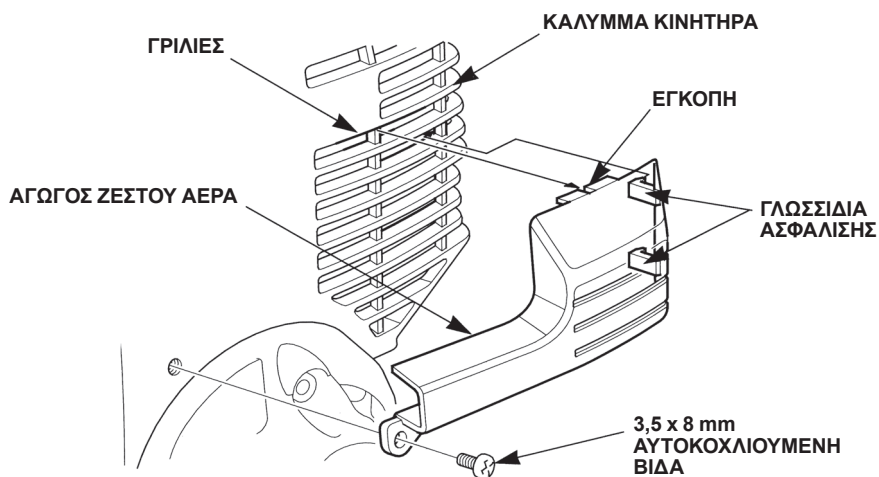

3. Αφαιρέστε το κάλυμμα του φίλτρου αέρα (βλ. σελίδα 24).
4. Τοποθετήστε την τσιμούχα ζεστού αέρα στο περίβλημα φίλτρου αέρα όπως στην εικόνα. Βεβαιωθείτε ότι τα γλωσσίδια ασφάλισης της τσιμούχας ζεστού αέρα κλειδώνουν καλά πάνω στις γρίλιες του περιβλήματος φίλτρου αέρα.

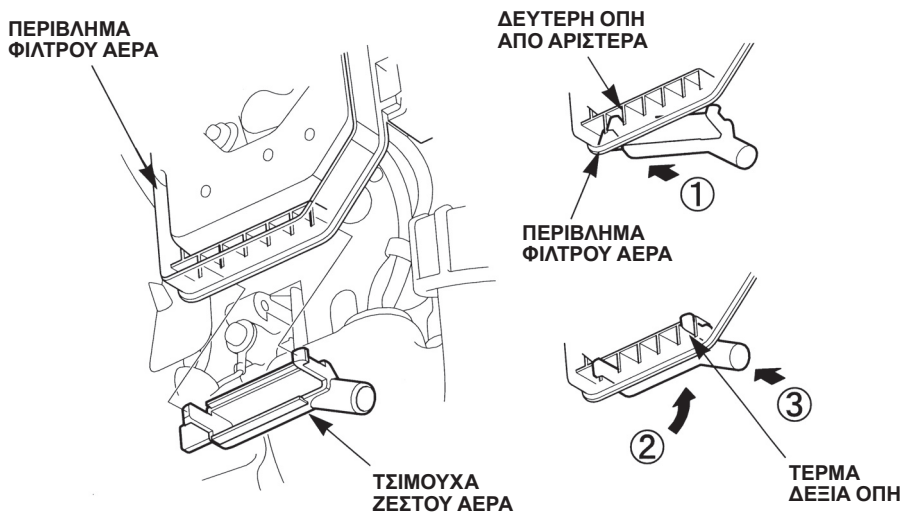



5. Τοποθετήστε τον σωλήνα ζεστού αέρα ανάμεσα στον αγωγό ζεστού αέρα και στην τσιμούχα ζεστού αέρα όπως στην εικόνα. Πλευρά αγωγού ζεστού αέρα: Εισάγετε τον σωλήνα ζεστού αέρα ώσπου το άκρο του σωλήνα να ακουμπήσει τον αναστολέα.

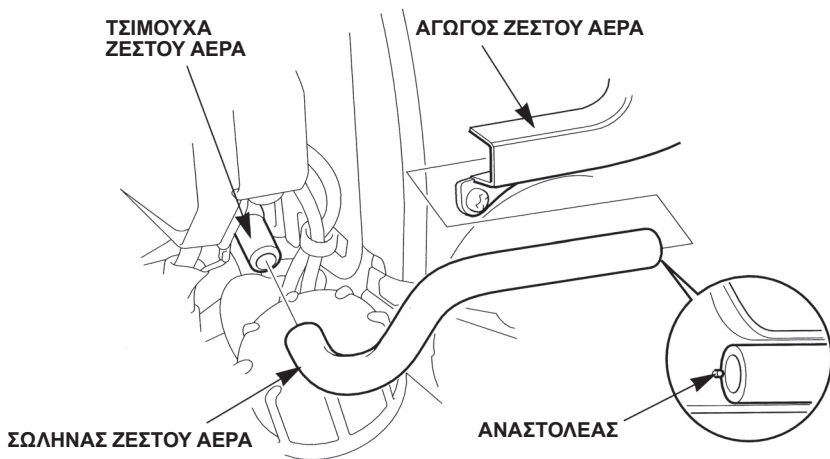

- Πλευρά τσιμούχας ζεστού αέρα: Εισάγετε τον σωλήνα ζεστού αέρα έως τη βάση.

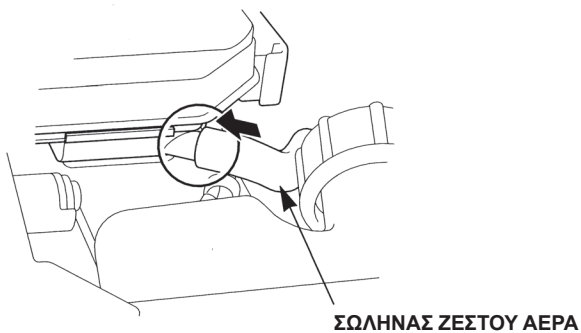

6. Μετά την εγκατάσταση, τοποθετήστε ξανά το κάλυμμα φίλτρου αέρα.





ΣΗΜΕΙΩΣΗ:

- Χρησιμοποιείτε φυσιολογικά τον φυσητήρα με εγκατεστημένο τον σωλήνα ζεστού αέρα, διαφορετικά μπορεί να προκληθεί παγοποίηση.
- Όταν η θερμοκρασία περιβάλλοντος είναι 10°C (50°F) και πάνω, αφαιρείτε τον σωλήνα ζεστού αέρα κατά την ακόλουθη διαδικασία πριν από τη χρήση. Η χρήση του φυσητήρα με εγκατεστημένο τον σωλήνα ζεστού αέρα μπορεί να προκαλέσει υπερθέρμανση του κινητήρα.

ΑΦΑΙΡΕΣΗ ΣΩΛΗΝΑ ΖΕΣΤΟΥ ΑΕΡΑ

1. Αφαιρέστε το κάλυμμα του φίλτρου αέρα (βλ. σελίδα 24).
2. Τραβήξτε τον σωλήνα ζεστού αέρα από στον αγωγό ζεστού αέρα.
3. Πιέζοντας τα γλωσσίδια ασφάλισης της τσιμούχας ζεστού αέρα, μετακινήστε την τσιμούχα προς τα μέσα για να την αφαιρέσετε.
4. Φυλάξτε τον σωλήνα ζεστού αέρα και τον αγωγό ζεστού αέρα για να μην τους χάσετε.

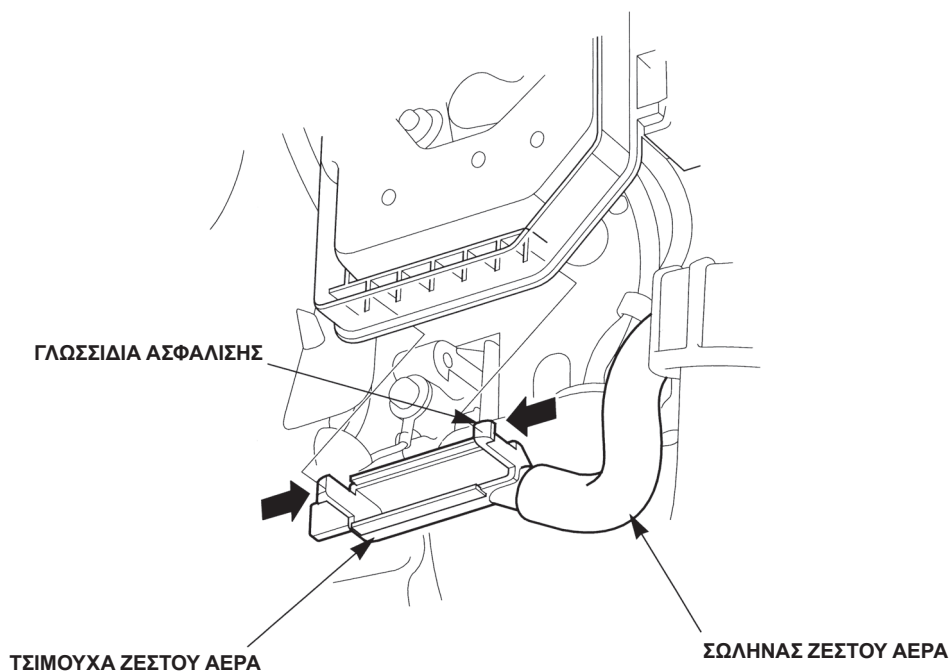

5. Τοποθετήστε ξανά το κάλυμμα φίλτρου αέρα.





ΕΓΚΑΤΑΣΤΑΣΗ ΣΩΛΗΝΑ ΖΕΣΤΟΥ ΑΕΡΑ

1. Αφαιρέστε το κάλυμμα του φίλτρου αέρα (βλ. σελίδα 24).
2. Τοποθετήστε την τσιμούχα ζεστού αέρα στο περίβλημα φίλτρου αέρα.
Βεβαιωθείτε ότι τα γλωσσίδια ασφάλισης της τσιμούχας ζεστού αέρα κλειδώνουν καλά πάνω στις γρίλιες του περιβλήματος φίλτρου αέρα.
3. Εισάγετε τον σωλήνα ζεστού αέρα στον αγωγό ζεστού αέρα.
Εισάγετε ώσπου το άκρο του σωλήνα να ακουμπήσει τον αναστολέα.

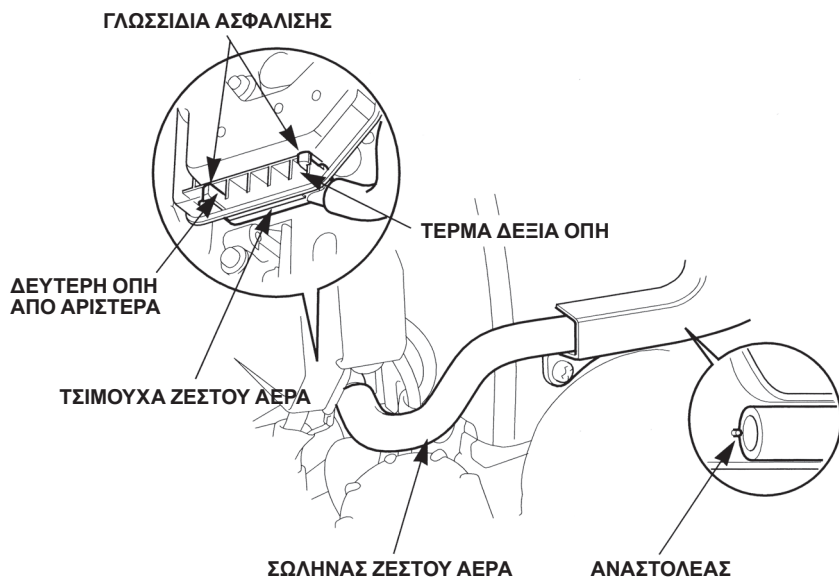

4. Μετά την εγκατάσταση, τοποθετήστε ξανά το κάλυμμα φίλτρου αέρα.





ΣΗΜΕΙΩΣΕΙΣ





ΣΗΜΕΙΩΣΕΙΣ

