

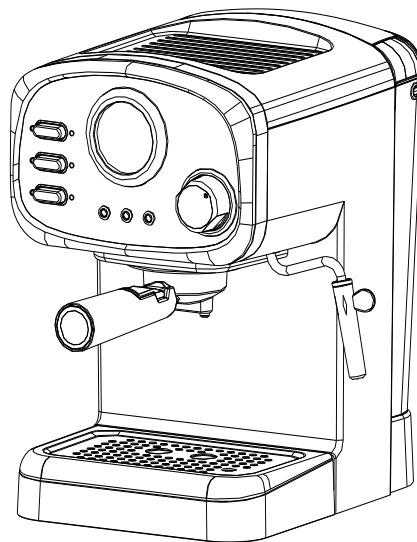

# MORRIS

## ΚΑΦΕΤΙΕΡΑ ESPRESSO

### ΟΔΗΓΙΕΣ ΧΡΗΣΗΣ



Μοντέλα:

R20806EMC / R20807EMG

R20808EMR / R20809EMB

R20822EMK

Παρακαλούμε διαβάστε το εγχειρίδιο χρήσης προσεκτικά πριν χρησιμοποιήσετε τη συσκευή και κρατήστε το για μελλοντική αναφορά.

Οι εικόνες στο παρόν εγχειρίδιο είναι ενδεικτικές.

## **ΣΗΜΑΝΤΙΚΕΣ ΠΡΟΦΥΛΑΞΕΙΣ**

**Όταν χρησιμοποιείτε ηλεκτρικές συσκευές θα πρέπει να ακολουθούνται βασικές προφυλάξεις συμπεριλαμβανομένων των ακόλουθων:**

1. Διαβάστε όλες τις οδηγίες.
2. Βεβαιωθείτε πως η τάση του πίνακά σας αντιστοιχεί στην τάση που αναγράφεται στη συσκευή.
3. Η συσκευή φέρει καλώδιο γείωσης. Βεβαιωθείτε ότι η πρίζα σας είναι γειωμένη σωστά.
4. Για να προφυλαχτείτε από φωτιά, ηλεκτροπληξία και τραυματισμούς, μη βυθίζετε το καλώδιο, το φις ή τη συσκευή σε νερό ή άλλο υγρό.
5. Μη βυθίζετε ολόκληρη τη συσκευή σε νερό ή άλλο υγρό.
6. Αφαιρείτε τη συσκευή από την παροχή ρεύματος όταν δε θέλετε να τη χρησιμοποιήσετε ή όταν την καθαρίζετε. Μην καθαρίζετε την συσκευή και μην αφαιρείτε ή προσθέτετε εξαρτήματα πριν την αφήσετε να κρυώσει τελείως.
7. Μην χρησιμοποιείτε οποιαδήποτε συσκευή με κατεστραμμένο καλώδιο ή βύσμα, ή σε περίπτωση που δυσλειτουργεί ή έχει υποστεί ζημιά με οποιονδήποτε τρόπο. Απευθυνθείτε σε εξουσιοδοτημένο κέντρο επισκευών για επισκευή ή διόρθωση.
8. Η χρήση εξαρτημάτων τα οποία δεν συστήνονται από τον κατασκευαστή μπορεί να προκαλέσει φωτιά, ηλεκτροπληξία ή τραυματισμούς.
9. Τοποθετήστε τη συσκευή σε επίπεδη επιφάνεια ή σε τραπέζι. Μην αφήνετε το καλώδιο να κρέμεται από γωνίες ή πάγκους.
10. Βεβαιωθείτε ότι το καλώδιο δεν έρχεται σε επαφή με τις θερμές επιφάνειες της συσκευής.
11. Μην τοποθετείτε τη συσκευή επάνω ή κοντά σε θερμαινόμενες επιφάνειες ή δίπλα σε φωτιά ώστε να αποφύγετε φθορές.
12. Για να αποσυνδέσετε, αφαιρέστε από την πρίζα. Πάντα κρατάτε την πρίζα κατά την αποσύνδεση, ποτέ μην τραβάτε από το καλώδιο.
13. Μην χρησιμοποιείτε τη συσκευή παρά μόνο για την παρασκευή καφέ. Τοποθετήστε την σε ξηρό περιβάλλον.
14. Προφυλαχθείτε από τον θερμό ατμό. Πιθανόν να προκληθούν εγκαύματα.
15. Ορισμένα μέρη και επιφάνειες της συσκευής είναι ζεστά κατά την λειτουργία. Μην αγγίζετε με γυμνά χέρια. Χρησιμοποιείτε λαβές ή χερούλια.
16. Μην αφήνετε την καφετιέρα να λειτουργεί χωρίς νερό.

## ΣΗΜΑΝΤΙΚΕΣ ΠΡΟΦΥΛΑΞΕΙΣ

17. ΜΗΝ αφαιρείτε το μεταλλικό φίλτρο κατά τη διάρκεια παρασκευής καφέ. Αφαιρέστε το για να φτιάξετε επιπλέον καφέ 10 δευτερόλεπτα μετά την ολοκλήρωση της προηγούμενης παρασκευής. Πρέπει επίσης να προσέχετε κατά την αφαίρεση του, καθώς τα μεταλλικά μέρη θα είναι ζεστά. Βεβαιωθείτε ότι κρατάτε το γκρουπ από τη λαβή και συγκρατήστε το φίλτρο με το αναδιπλού-μενο κλιπ συγκράτησης φίλτρου για να απορρίψετε τα υπολείμματα καφέ. Πρέπει να είστε προσεκτικοί όταν μετακινείτε τη συσκευή με ζεστά υγρά.
18. Συνδέστε το βύσμα στην πρίζα πριν από τη χρήση και απενεργοποιήστε κάθε διακόπτη πριν αφαιρέσετε το βύσμα από την πρίζα.
19. Παιδιά από 8 ετών και άνω μπορούν να χρησιμοποιούν την συσκευή, εφόσον επιβλέπονται ή τους έχουν δοθεί οδηγίες σχετικά με την χρήση της συσκευής με ασφαλή τρόπο και έχουν κατανοήσει τους κινδύνους που προκύπτουν. Ο καθαρισμός και η συντήρηση δεν πρέπει να γίνεται από παιδιά εκτός εάν είναι άνω των 8 ετών και επιβλέπονται. Κρατήστε την συσκευή και το καλώδιο μακριά από παιδιά μικρότερα των 8 ετών .
20. Η συσκευή μπορεί να χρησιμοποιείται από ανθρώπους με μειωμένες φυσικές, αισθητικές και πνευματικές ικανότητες ή έλλειψη εμπειρίας και γνώσης, εφόσον επιβλέπονται ή τους έχουν δοθεί οδηγίες σχετικά με την χρήση της συσκευής με ασφαλή τρόπο, έτσι ώστε να κατανοούν τους κινδύνους που προκύπτουν.

21. Απαγορεύεται στα παιδιά να παίζουν με τη συσκευή.
22. Αυτή η συσκευή προορίζεται για οικιακή ή/και παρεμφερή χρήση όπως:
  - Κουζίνες καταστημάτων, γραφεία, χώροι εργασίας
  - Εξοχικές κατοικίες,
  - Δωμάτια ξενοδοχείων, μοτέλ κλπ.
23. Μη χρησιμοποιείτε τη συσκευή σε εξωτερικό χώρο.
24. Παρακαλείσθε να φυλάξετε αυτές τις οδηγίες.

## ΓΝΩΡΙΣΤΕ ΤΗΝ ΚΑΦΕΤΙΕΡΑ ΣΑΣ

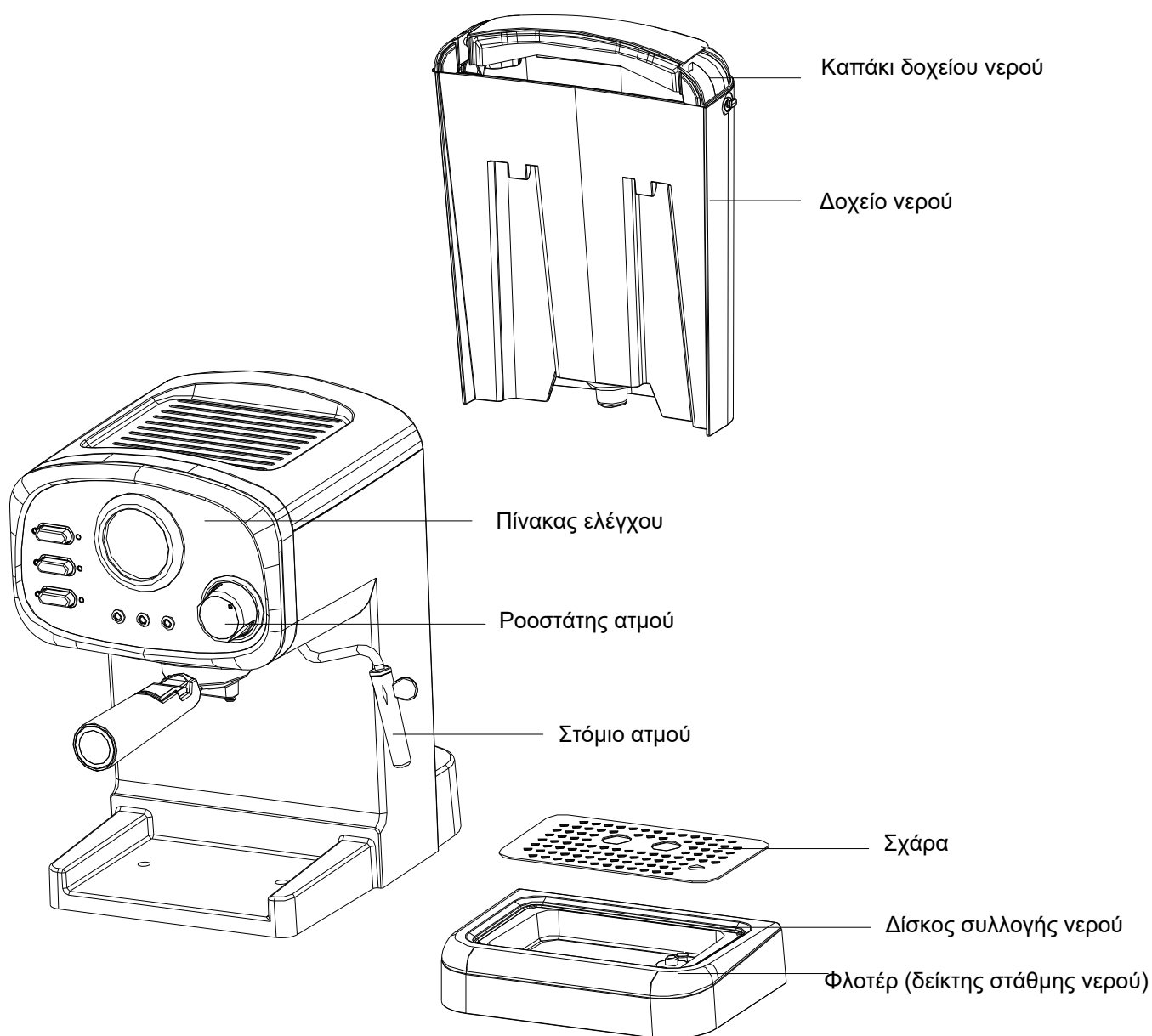

## ΠΙΝΑΚΑΣ ΕΛΕΓΧΟΥ

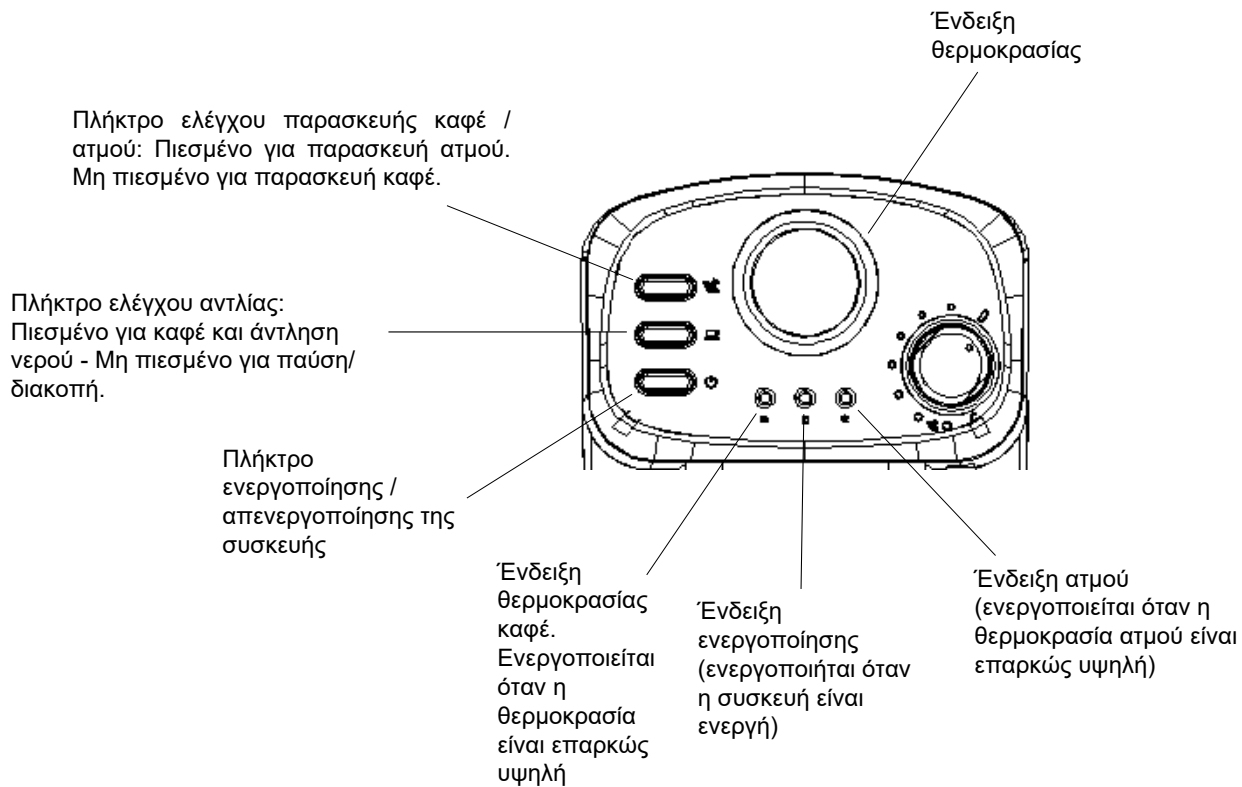

## ΤΟΠΟΘΕΤΗΣΗ ΤΟΥ ΦΙΛΤΡΟΥ

1. Για να εισάγετε το φίλτρο στο κλείστρο, φροντίστε να ευθυγραμμίσετε την εγκοπή του φίλτρου με αυτή του κλείστρου.

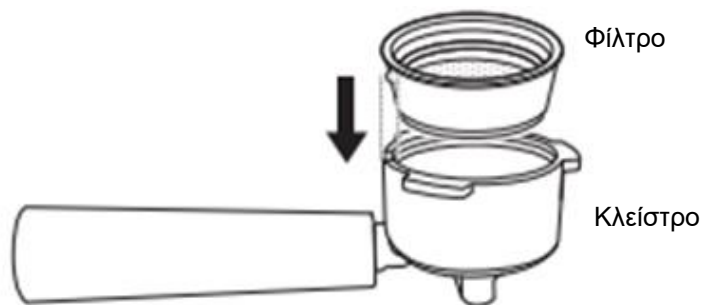

2. Στρέψτε το φίλτρο δεξιά ή αριστερά για να "κλειδώσει" στη θέση του. Με αυτόν τον τρόπο θα στερεώσετε το φίλτρο στο κλείστρο. Μόλις ολοκληρώσετε αυτό το βήμα το γρουππ της καφετιέρας είναι έτοιμο για χρήση.

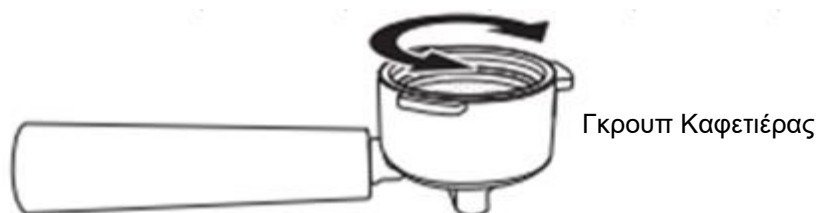

## ΠΡΙΝ ΤΗΝ ΠΡΩΤΗ ΧΡΗΣΗ

Για τέλεια γεύση καφέ, θα πρέπει να καθαρίσετε την καφετιέρα με ζεστό νερό με τον ακόλουθο τρόπο:

1. Αφαιρέστε το δοχείο νερού. Γεμίστε με νερό, χωρίς η στάθμη να ξεπεράσει την ένδειξη "MAX" στο δοχείο. Έπειτα εισάγετε το δοχείο νερού στην συσκευή.
2. **Σημείωση:** Η συσκευή διαθέτει αφαιρούμενο δοχείο νερού για εύκολο καθαρίσμα. Γεμίστε πρώτα το δοχείο με νερό και στη συνέχεια τοποθετήστε το στη συσκευή.
3. Εγκαταστήστε το μεταλλικό φίλτρο στο κλείστρο (χωρίς να προσθέσετε αλεσμένο καφέ). Έπειτα τοποθετήστε το γκρουπ της καφετιέρας στην ειδική μεταλλική θήκη της συσκευής (Εικόνα 1) και περιστρέψτε το αριστερόστροφα κρατώντας το από την ειδική λαβή μέχρι να ασφαλίσει (εικόνα 2 και εικόνα 3).

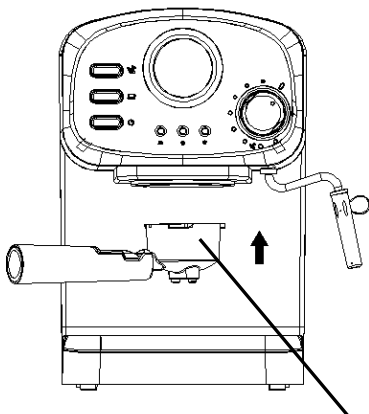

Εικόνα 1



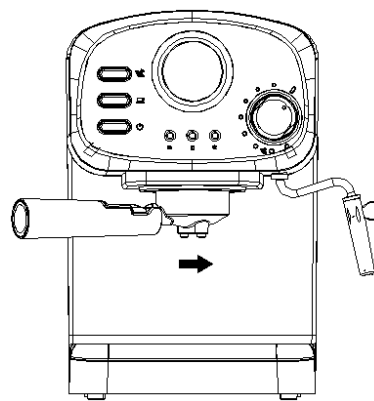

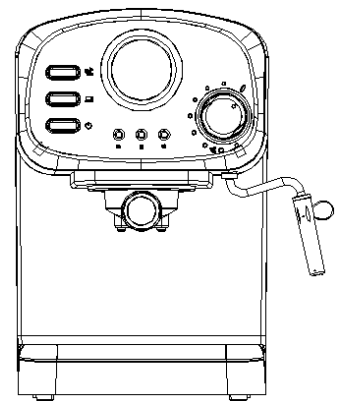

Μεταλλική βάση κλείστρου



Εικόνα 2









Εικόνα 3

4. Τοποθετήστε ένα άδειο φλυτζάνι εσπρέσσο στη σχάρα. Βεβαιωθείτε ότι το στόμιο ατμού είναι στη θέση "0".
5. **Σημείωση:** Η συσκευή δεν συνοδεύεται από κανάτα ή κούπα.
6. Συνδέστε στην παροχή ρεύματος, πιέστε το πλήκτρο ON/OFF "  " για να ενεργοποιηθεί η συσκευή. Η ένδειξη ενεργοποίησης θα φωτίσει (κόκκινο χρώμα) .
7. Πιέστε το πλήκτρο ελέγχου αντλίας "  " και θα εκλυθεί νερό. Όταν αρχίσει να απελευθερώνεται νερό, κλείστε την αντλία πιέζοντας ξανά το ίδιο πλήκτρο.
8. Βεβαιωθείτε ότι το πλήκτρο ελέγχου παρασκευής καφέ / ατμού "  " και το πλήκτρο ελέγχου της αντλίας "  " δεν έχει πιεστεί και περιμένετε λίγο. Η συσκευή ξεκινά να προθερμαίνεται. Μόλις η ένδειξη του καφέ ενεργοποιηθεί (πράσινο χρώμα), η προθέρμανση έχει ολοκληρωθεί.
9. Πιέστε το πλήκτρο ελέγχου της αντλίας "  " ξανά, και θα απελευθερωθεί νερό.
10. Μετά από ένα λεπτό πιέστε ξανά το πλήκτρο ελέγχου της αντλίας, "  ". Αδειάστε το νερό που έχει συγκεντρωθεί στο φλυτζάνι και στη συνέχεια καθαρίστε καλά τη δεξαμενή νερού. Τώρα μπορείτε να αρχίσετε τη διαδικασία παρασκευής καφέ.





**Σημείωση:** Ενδέχεται να υπάρχει θόρυβος όταν αντλείται νερό για πρώτη φορά. Είναι φυσιολογικό αφού η συσκευή απελευθερώνει αέρα από το εσωτερικό της. Ο θόρυβος θα σταματήσει μετά από 20 δευτερόλεπτα.

## ΠΡΟΘΕΡΜΑΝΣΗ

Προτείνεται να προθερμάνετε τη συσκευή πριν την παρασκευή καφέ ώστε να φτιάξετε ένα καλό ζεστό φλιτζάνι Espresso. Προθερμάνετε επίσης, το γκρουπ και το φλιτζάνι ώστε να μην επηρεαστεί η γεύση του καφέ από κρύα σκεύη ή άλλα μέρη της συσκευής.

1. Αφαιρέσετε το αποσπώμενο δοχείο νερού και γεμίστε το με την επιθυμητή ποσότητα νερού. Η στάθμη του νερού να μην υπερβαίνει την ένδειξη "MAX", η οποία αναγράφεται στο δοχείο. Εισάγετε πάλι το δοχείο νερού στη συσκευή.
2. Εγκαταστήστε το φίλτρο στο κλείστρο (χωρίς να προσθέσετε αλεσμένο καφέ), έπειτα τοποθετήστε το γκρουπ στην ειδική θήκη της συσκευής (Εικόνα1) και περιστρέψτε αριστερόστροφα μέχρι αυτό να σταθεροποιηθεί.
3. Τοποθετήστε ένα φλιτζάνι εσπρέσσο στην αποσπώμενη σχάρα.
4. Βάλτε τη συσκευή στην πρίζα. Βεβαιωθείτε ότι το στόμιο ατμού είναι στη θέση "Ο".
5. Πιέστε "ON/OFF"  για να ενεργοποιήσετε την συσκευή. Η ένδειξη θα ενεργοποιηθεί με κόκκινο χρώμα. Βεβαιωθείτε ότι τα πλήκτρα  /  δεν είναι πατημένα.
6. Πιέστε το πλήκτρο ελέγχου της αντλίας . Όταν ξεκινήσει να απελευθερώνεται νερό από την αντλία, κλείστε την αντλία πιέζοντας το πλήκτρο ξανά. Με αυτό τον τρόπο ζεστό νερό θα κυκλοφορήσει από την αντλία στο εσωτερικό της συσκευής.
7. Όταν η ένδειξη του καφέ είναι ενεργοποιημένη (πράσινο χρώμα), πιέστε το πλήκτρο ελέγχου της αντλίας  και η μηχανή θα απελευθερώσει ζεστό νερό στο φλιτζάνι.
8. Μετά από 20 δευτέρα πιέστε το πλήκτρο ελέγχου της αντλίας . Η προθέρμανση έχει ολοκληρωθεί.

## ΠΑΡΑΣΚΕΥΗ ΕΣΠΡΕΣΣΟ

1. Αφαιρέστε το φίλτρο περιστρέφοντάς το δεξιόστροφα.
2. Προσθέστε αλεσμένο καφέ μέσα στο φίλτρο με τη βοήθεια της μεζούρας. Μία δόση αρκεί για την παρασκευή τουλάχιστον μιας κούπας καλής ποιότητας καφέ. Έπειτα, πατήστε τον καφέ ελαφρά με το πίσω μέρος της μεζούρας.
3. Τοποθετήστε το μεταλλικό φίλτρο στο κλείστρο. Τοποθετήστε το γκρουπ του καφέ στη θήκη της συσκευής (Εικόνα 1) και περιστρέψτε αριστερόστροφα μέχρι να ασφαλίσει (Εικόνες 2 και 3).
4. Αδειάστε το ζεστό νερό από το φλιτζάνι (βλ. Προθέρμανση), και τοποθετήστε το άδειο, στην αποσπώμενη σχάρα.
5. Βεβαιωθείτε ότι ο ροοστάτης ατμού βρίσκεται στη θέση "Ο" και δεν είναι πατημένα τα πλήκτρα ελέγχου αντλίας  και ελέγχου παρασκευής καφέ/ ατμού .
6. Την ίδια ώρα, η ένδειξη του καφέ θα ενεργοποιηθεί (πράσινο χρώμα). Όταν ενεργοποιηθεί η ένδειξη πρέπει να πιέσετε το πλήκτρο ελέγχου της αντλίας. Περιμένετε λίγα δευτερόλεπτα. Θα ξεκινήσει η παρασκευή καφέ.
7. Πιέστε ξανά το πλήκτρο ελέγχου της αντλίας  όταν έχετε την επιθυμητή ποσότητα καφέ ή όταν παρατηρήσετε το χρώμα του καφέ να γίνεται ανοιχτόχρωμο.
8. Όταν ολοκληρωθεί η παρασκευή καφέ, πιέστε ON/OFF και η ένδειξη  θα απενεργοποιηθεί. Η ένδειξη του καφέ θα απενεργοποιηθεί επίσης, και η καφετιέρα θα σταματήσει να λειτουργεί.

### ΠΡΟΕΙΔΟΠΟΙΗΣΗ:

Μην αφήνετε την καφετιέρα να λειτουργεί χωρίς επίβλεψη. Ορισμένες φορές χρειάζεται να επεμβαίνετε χειροκίνητα.

Σημείωση: Κατά την παρασκευή καφέ ή ατμού, ενδέχεται οι ενδείξεις να απενεργοποιούνται. Αυτό συμβαίνει γιατί η συσκευή θερμαίνεται ώστε να διατηρείται η θερμοκρασία.

9. Αφαιρέστε το γκρουπ του καφέ περιστρέφοντάς το δεξιόστροφα. Βεβαιωθείτε ότι κρατάτε το γκρουπ από τη λαβή και συγκρατήστε το φίλτρο με το αναδιπλούμενο κλιπ συγκράτησης φίλτρου για να απορρίψετε τα υπολείμματα καφέ.
10. Αφήστε το γκρουπ να κρυώσει εντελώς, έπειτα ξεπλύνετε το φίλτρο και το κλείστρο σε τρεχούμενο νερό.

## ΠΑΡΑΣΚΕΥΗ ΚΑΠΟΥΤΣΙΝΟ

Μπορείτε να φτιάξετε καπουτσίνο ρίχνοντας αφρόγαλα σε μία κούπα εσπρέσσο.

**Σημείωση:** Κατά την παραγωγή ατμού, το γκρουπ της καφετιέρας πρέπει να είναι στη θήκη της συσκευής.

### Μέθοδος:

1. Αρχικά, παρασκευάστε μία μεγάλη ποσότητα εσπρέσσο με βάση το προηγούμενο παράρτημα. Βεβαιωθείτε ότι ο ροοστάτης ατμού βρίσκεται στην θέση "Ο".
2. Βεβαιωθείτε ότι έχετε πιέσει το πλήκτρο ελέγχου παρασκευής καφε/ ατμού "☕". Περιμένετε μέχρι να ανάψει η αντίστοιχη ένδειξη (με κίτρινο χρώμα).
3. Γεμίστε μία μικρή κανάτα με περίπου 100 γρ γάλα για κάθε καπουτσίνο που επιθυμείτε να φτιάξετε. Χρησιμοποιήστε πλήρες γάλα από το ψυγείο - όχι ζεστό.
4. Για καλύτερη ποιότητα αφρού προτείνεται να κρατήσετε το στόμιο ατμού σε θέση "ανοιχτή" για περίπου 15", αφού σε πρώτο χρόνο εκλύεται μεγάλη ποσότητα νερού από το στόμιο ατμού. Έπειτα στρέψτε το ροοστάτη στη θέση "Ο" και συνεχίστε την παρασκευή.
5. Βυθίστε το στόμιο ατμού στο γάλα, σε βάθος περίπου 2εκ.. Έπειτα στρέψτε αργά τον ροοστάτη ατμού αριστερό-στροφα. Θα απελευθερωθεί ατμός από το στόμιο. Το αφρόγαλα θα δημιουργηθεί κινώντας το δοχείο που χρησιμοποιείτε πάνω - κάτω.

**Σημείωση:** Μην αγγίζετε ποτέ την έξοδο ατμού κατά την παραγωγή ατμού. Προσέχετε ώστε να μην προκληθούν εγκαύματα.

**Σημείωση:** Μην στρέψετε τον ροοστάτη απότομα. Ατμός συσσωρεύεται σε σύντομο χρονικό διάστημα, γεγονός που αυξάνει τον κίνδυνο έκρηξης.

6. Όταν το αφρόγαλα είναι έτοιμο, στρέψτε το στόμιο στην θέση "Ο".
7. Ακολουθήστε τις παρακάτω οδηγίες ώστε να μην μπλοκάρει το στόμιο ατμού μετά την παρασκευή. Τοποθετήστε μία άδεια κανάτα κάτω από το στόμιο, ενεργοποιήστε το στόμιο ατμού και πιέστε το πλήκτρο ελέγχου της αντλίας "☕". Θα απελευθερωθεί νερό. Μετά από τριάντα δεύτερα πιέστε πάλι το πλήκτρο. Τέλος, καθαρίστε το στόμιο με ένα υγρό σφουγγάρι - με προσοχή για να μην καείτε.
8. Πιέστε και απελευθερώστε το πλήκτρο ON/OFF "☺" για να απενεργοποιήσετε την συσκευή.
9. Ρίξτε το αφρόγαλα στον έτοιμο εσπρέσσο, κι έχετε έτοιμο καπουτσίνο. Προσθέστε ζάχαρη ή γλυκαντικές ουσίες αν το επιθυμείτε και πασπαλίστε με σκόνη κακάο ή κανέλα.

**Σημείωση 1:** Αν η έξοδος ατμού έχει μπλοκάρει, ακολουθήστε την εξής διαδικασία: (1) γυρίστε το στόμιο ατμού στη θέση "Ο" και αφήστε τη συσκευή να κρυώσει αρκετά - για περίπου μισή ώρα, (2) εισάγετε αρκετές φορές στην έξοδο ατμού μια βελόνα διαμέτρου 1mm, (3) πιέστε μια φορά το πλήκτρο ελέγχου ατμού "☕" για να ελέγξετε αν εξέρχεται ατμός από το ακροφύσιο όταν η κίτρινη ένδειξη ανάψει. Επικοινωνήστε με τον τοπικό αντιπρόσωπο ή/και το σέρβις σε περίπτωση που η συσκευή εξακολουθεί να μην παράγει ατμό ακόμη κι αν έχετε ακολουθήσει τα παραπάνω βήματα.









**Σημείωση 2:** Μετά την παραγωγή ατμού, συστήνεται να αφήσετε τη συσκευή να κρυώσει για τουλάχιστον 5 λεπτά πριν επιχειρήσετε παρασκευή άλλου καφέ, διαφορετικά μπορεί να δημιουργηθεί μυρωδιά καμμένου στον εσπρέσσο σας. Αν επιθυμείτε να παρασκευάσετε άμεσα άλλον καφέ, ακολουθήστε την εξής διαδικασία: (1) πιέστε και ελευθερώστε το πλήκτρο ελέγχου παρασκευής καφε/ ατμού "☕" μια φορά και βυθίστε το στόμιο ατμού σε μια κούπα, (2) πιέστε το πλήκτρο ελέγχου αντλίας "☕" μια φορά και στρέψτε το ροοστάτη ατμού (στο σημείο αυτό θα εκλυθεί νερό από το στόμιο ατμού). Μόλις απενεργοποιηθεί η ένδειξη, πατήστε και ελευθερώστε το πλήκτρο ελέγχου αντλίας "☕", και κατόπιν γυρίστε το ροοστάτη στη θέση "Ο". Όταν η φωτεινή ένδειξη ανάψει και πάλι, μπορείτε να ξεκινήσετε την παρασκευή νέου καφέ.







## ΠΑΡΑΓΩΓΗ ΖΕΣΤΩΝ ΡΟΦΗΜΑΤΩΝ ΜΕ ΑΤΜΟ

Μπορείτε να χρησιμοποιήσετε το στόμιο ατμού για την παρασκευή ζεστών ροφημάτων όπως σοκολάτα, αφρόγαλα, νερό ή τσάι.

### Μέθοδος παρασκευής:

1. Αφαιρέστε το δοχείο νερού. Γεμίστε με νερό, χωρίς η στάθμη να ξεπεράσει την ένδειξη "MAX" στο δοχείο. Έπειτα εισάγετε το δοχείο νερού στην συσκευή.
2. Συνδέστε τη συσκευή με την παροχή ρεύματος.
3. Πιέστε το πλήκτρο ON/OFF "  " για ενεργοποίηση της συσκευής. Η ένδειξη ενεργοποίησης θα φωτίσει (κόκκινο χρώμα).
4. Πιέστε μια φορά το πλήκτρο ελέγχου αντλίας "  ". Βεβαιωθείτε πως το πλήκτρο ελέγχου παρασκευής καφέ/ ατμού "  " δεν είναι πατημένο. Θα απελευθερωθεί νερό. Όταν ξεκινήσει να εκλύεται νερό, κλείστε αμέσως την αντλία.
5. Πιέστε μια φορά το πλήκτρο ελέγχου παρασκευής καφέ/ ατμού "  " και περιμένετε για 1 λεπτό. Η συσκευή ξεκινά να θερμαίνεται. Όταν ανάψει η κίτρινη ένδειξη, η προθέρμανση έχει ολοκληρωθεί.
6. Βυθίστε το στόμιο ατμού στο δοχείο με το υγρό που θέλετε να ζεστάνετε. Αν θέλετε να φτιάξετε αφρόγαλα, βυθίστε το στόμιο στο γάλα σε βάθος 2εκ. Στρέψτε αργά τον ροοστάτη ατμού αριστερόστροφα. Θα απελευθερωθεί ατμός από το στόμιο.
7. Όταν έχετε το επιθυμητό αποτέλεσμα, στρέψτε το ροοστάτη στην θέση "Ο" και βεβαιωθείτε πως τα πλήκτρα ελέγχου αντλίας και παρασκευής καφέ /ατμού ( "  "/ "  ") δεν είναι πατημένα.
8. Ακολουθήστε τις παρακάτω οδηγίες ώστε να μην μπλοκάρει το στόμιο μετά την παρασκευή. Τοποθετήστε μία άδεια κανάτα κάτω από το στόμιο και πιέστε το πλήκτρο ελέγχου της αντλίας "  ". Θα απελευθερωθεί νερό. Μετά από τριάντα δεύτερα πιέστε πάλι το πλήκτρο. Τέλος, καθαρίστε το στόμιο με ένα υγρό σφουγγάρι - με προσοχή για να μην καείτε.
9. Πιέστε και απελευθερώστε το πλήκτρο ON/OFF "  " για να αποσυνδέσετε από το ρεύμα.

**Σημείωση 1:** Αν η έξοδος ατμού έχει μπλοκάρει, ακολουθήστε την εξής διαδικασία: (1) γυρίστε το ροοστάτη στη θέση "Ο" και αφήστε τη συσκευή να κρυώσει αρκετά - για περίπου μισή ώρα, (2) εισάγετε αρκετές φορές στην έξοδο ατμού μια βελόνα διαμέτρου 1χιλ, (3) πιέστε μια φορά το πλήκτρο ελέγχου παρασκευής καφέ/ατμού "  " και στρέψτε το ροοστάτη για να ελέγξετε αν η συσκευή παράγει ατμό κανονικά όταν η κίτρινη ένδειξη ανάψει. Επικοινωνήστε με τον τοπικό αντιπρόσωπο ή/και το σέρβις σε περίπτωση που η συσκευή εξακολουθεί να μην παράγει ατμό ακόμη κι αν έχετε ακολουθήσει τα παραπάνω βήματα.

**Σημείωση 2:** Μετά την παραγωγή ατμού, συστήνεται να αφήσετε τη συσκευή να κρυώσει για τουλάχιστον 5 λεπτά πριν επιχειρήσετε παρασκευή άλλου καφέ, διαφορετικά μπορεί να δημιουργηθεί μυρωδιά καμένου στον εσπρέσσο σας. Αν επιθυμείτε να παρασκευάσετε άμεσα άλλον καφέ, ακολουθήστε την εξής διαδικασία: (1) πιέστε και ελευθερώστε το πλήκτρο ελέγχου παρασκευής καφέ / ατμού "  " μια φορά και βυθίστε το στόμιο ατμού σε μια κούπα, (2) πιέστε το πλήκτρο ελέγχου αντλίας "  " μια φορά και ενεργοποιήστε το ροοστάτη ατμού (στο σημείο αυτό θα εκλυθεί νερό από το στόμιο ατμού). Μόλις σβήσει η ένδειξη, πατήστε και ελευθερώστε ξανά το πλήκτρο ελέγχου αντλίας "  " , και κατόπιν γυρίστε το ροοστάτη στη θέση "Ο". Όταν η φωτεινή ένδειξη ανάψει και πάλι, μπορείτε να ξεκινήσετε την παρασκευή νέου καφέ.



## ΑΝΤΙΜΕΤΩΠΙΣΗ ΠΡΟΒΛΗΜΑΤΩΝ

Πρόβλημα	Πιθανή αιτία	Αντιμετώπιση
Υπάρχει διαρροή νερού από τη βάση της καφετιέρας.	Υπάρχει πολύ νερό στη σχάρα.	Καθαρίστε τη σχάρα.
	Η συσκευή δυσλειτουργεί.	Επικοινωνήστε με το εξουσιοδοτημένο τεχνικό τμήμα για έλεγχο / επίσκεψη.
Υπάρχει διαρροή νερού από την εξωτερική πλευρά του φίλτρου.	Υπάρχουν υπολείμματα καφέ στην άκρη του φίλτρου.	Απομακρύνετε τα υπολείμματα καφέ.
Ο καφές παρουσιάζει όξινη γεύση.	Η συσκευή δεν καθάρισε σωστά μετά τον καθαρισμό αλάτων.	Καθαρίστε τη συσκευή σύμφωνα με τις οδηγίες 'ΠΡΙΝ ΤΗΝ ΠΡΩΤΗ ΧΡΗΣΗ' αρκετές φορές.
	Η σκόνη του καφέ αποθηκεύθηκε σε ζεστό μέρος με υγρασία για μεγάλο χρονικό διάστημα. Η σκόνη του καφέ παρουσιάζει αλλοίωση.	Χρησιμοποιείτε πάντα φρέσκια σκόνη καφέ. Αποθηκεύετε την αχρησιμοποίητη σκόνη καφέ σε δροσερό, ξηρό μέρος. Μετά το άνοιγμα μιας νέας συσκευασίας καφέ, σφραγίστε σφικτά και αποθηκεύστε τη στο ψυγείο για να διατηρηθεί η φρεσκάδα του καφέ.
Η συσκευή δεν ενεργοποιείται / δεν λειτουργεί.	Δεν έχει τοποθετηθεί σωστά το καλώδιο στην πρίζα.	Τοποθετήστε το καλώδιο σωστά στην πρίζα. Αν η συσκευή εξακολουθεί να μη λειτουργεί, επικοινωνήστε με το εξουσιοδοτημένο τεχνικό τμήμα για έλεγχο / επίσκεψη.
Δεν παρασκευάζεται αφρός από το στόμιο ατμού.	Η φωτεινή ένδειξη για την ετοιμότητα ατμού δεν έχει φωτίσει.	Μόνο εφόσον η φωτεινή ένδειξη ατμού φωτιστεί, η συσκευή μπορεί να παράγει αφρό.
	Το κύπελλο είναι πολύ μεγάλο / το σχήμα του δεν ταιριάζει.	Χρησιμοποιήστε ψηλό και στενό κύπελλο.
	Χρησιμοποιήθηκε αποβουτυρωμένο γάλα.	Χρησιμοποιείτε πλήρες γάλα.

**Μην αποσυναρμολογείτε τη συσκευή μόνοι σας σε περίπτωση που δεν εντοπιστεί η αιτία της βλάβης. Απευθυνθείτε σε εξουσιοδοτημένο τεχνικό τμήμα για τον έλεγχο / επιδιόρθωση.**

## ΣΗΜΕΙΩΣΗ ΓΙΑ ΤΗΝ ΑΝΑΚΥΚΛΩΣΗ



Το προϊόν που αγοράσατε έχει σχεδιαστεί και κατασκευαστεί με υλικά υψηλών προδιαγραφών και εξαρτήματα που μπορούν να ανακυκλωθούν και να ξαναχρησιμοποιηθούν. Το σύμβολο υποδεικνύει ότι οι ηλεκτρικές και ηλεκτρονικές συσκευές, στο τέλος της ζωής τους, θα πρέπει να μεταφέρονται σε ειδικούς χώρους απορριμμάτων, ξεχωριστά από τα σκουπίδια του σπιτιού σας. Παρακαλούμε, ρωτήστε τον τοπικό σας δήμο για τον χώρο απόρριψης ηλεκτρικών και ηλεκτρονικών συσκευών ή για τοποθεσία απόρριψης συσκευών προς ανακύκλωση. Στις χώρες της Ευρωπαϊκής Ένωσης, υπάρχουν σημεία συγκέντρωσης χρησιμοποιημένων ηλεκτρικών και ηλεκτρονικών συσκευών.

Παρακαλούμε, βοηθήστε μας να προστατέψουμε το περιβάλλον που ζούμε!

## ΔΗΛΩΣΗ ΣΥΜΜΟΡΦΩΣΗΣ

Με την παρούσα, δηλώνουμε ότι η παρούσα συσκευή συμμορφώνεται προς τις ουσιώδεις απαιτήσεις και τις λοιπές διατάξεις των παρακάτω οδηγιών:

EMC-Directive: 14 / 30 / EU

Low Voltage Directive: 14/ 35 / EU

CE Marking: 93 / 68 / EEC

ErP Directive 09 / 125 / EC

RoHS Directive: 11 / 65 / EU Delegated Directive (EU) 15 / 863



Αντίγραφο της Δήλωσης Συμμόρφωσης υπάρχει στο:

[www.morris.gr](http://www.morris.gr)

### **ΕΙΣΑΓΩΓΕΑΣ:**

ΑΜΟΙΡΙΔΗΣ-ΣΑΒΒΙΔΗΣ Α.Ε.

17<sup>ης</sup> Νοεμβρίου 87<sup>Α</sup> – ΤΚ 55534

Πυλαία – Θεσσαλονίκη

Τηλ: 2310944944 | Fax: 2310944940

[www.amiridis-savvidis.gr](http://www.amiridis-savvidis.gr)