

La ringraziamo per aver preferito uno dei nostri prodotti, frutto di esperienza pluriennale e di una continua ricerca per una qualità superiore in termini di sicurezza, affidabilità e prestazioni. In questo manuale troverà tutte le informazioni ed i consigli utili per poter utilizzare il suo prodotto nel massimo della sicurezza ed efficienza.



**Si consiglia di far eseguire l'installazione e la prima accensione da un nostro Centro Assistenza Autorizzato che, oltre ad eseguire l'installazione a regola d'arte, verifichi il funzionamento dell'apparecchio.**

- Installazioni scorrette, manutenzioni non correttamente effettuate, uso improprio del prodotto sollevano l'azienda produttrice da ogni eventuale danno derivante dall'uso della stufa e sollevano la ditta da ogni responsabilità civile e penale.
- L'apparecchio non deve essere usato come inceneritore, nè devono essere utilizzati combustibili diversi dal pellet.
- Questo manuale è stato redatto dal costruttore e costituisce parte integrante del prodotto e deve accompagnarlo durante tutta la sua vita. In caso di vendita o trasferimento del prodotto assicurarsi sempre della presenza del libretto poiché le informazioni in esso contenute sono indirizzate all'acquirente, e a tutte quelle persone che a vario titolo concorrono all'installazione, all'uso e alla manutenzione.
- Leggete con attenzione le istruzioni e le informazioni tecniche contenute in questo manuale, prima di procedere all'installazione, all'utilizzo e a qualsiasi intervento sul prodotto.
- L'osservanza delle indicazioni contenute nel presente manuale garantisce la sicurezza dell'uomo e del prodotto, l'economia di esercizio ed una più lunga durata di funzionamento.
- L'attenta progettazione e l'analisi dei rischi fatti dalla nostra azienda hanno permesso la realizzazione di un prodotto sicuro; tuttavia prima di effettuare qualsiasi operazione, si raccomanda di attenersi scrupolosamente alle istruzioni riportate nel seguente documento e di tenerlo sempre a disposizione.
- Fare molta attenzione nel movimentare i particolari in ceramica dove presenti.
- Controllare l'esatta planarità del pavimento dove verrà installato il prodotto.
- La parete dove va posizionato il prodotto non deve essere di legno o comunque di materiale infiammabile, inoltre è necessario mantenere le distanze di sicurezza.
- Durante il funzionamento, alcune parti della stufa (porta, maniglia, fianchi) possono raggiungere temperature elevate. Fate dunque molta attenzione ed usate le dovute precauzioni, soprattutto in presenza di bambini, persone anziane, disabili e animali.
- Il montaggio deve essere eseguito da persone autorizzate (Centro Assistenza Autorizzato).
- Schemi e disegni sono forniti a scopo esemplificativo; il costruttore, nell'intento di perseguire una politica di costante sviluppo e rinnovamento del prodotto può apportare, senza preavviso alcuno, le modifiche che riterrà opportune.
- Si raccomanda, alla massima potenza di funzionamento della stufa, l'utilizzo di guanti per maneggiare lo sportello caricamento pellet e la maniglia per l'apertura della porta.
- È proibita l'installazione in camere da letto o in ambienti con atmosfera esplosiva.
- Usare solo pezzi di ricambio raccomandati dal fornitore. L'uso di particolari non originali possono rendere pericoloso il prodotto e solleva la ditta da ogni responsabilità civile e penale.



**Mai coprire in alcun modo il corpo della stufa od occludere le feritoie poste sul lato superiore quando l'apparecchio è in funzione. A tutte le ns. stufe viene provata l'accensione in linea.**

**In caso d'incendio disinserire l'alimentazione elettrica, utilizzare un estintore a norma ed eventualmente chiamare i Vigili del Fuoco. Contattare poi il Centro Assistenza Autorizzato.**

Il presente libretto di istruzioni costituisce parte integrante del prodotto: assicurarsi che sia sempre a corredo dell'apparecchio, anche in caso di cessione ad un altro proprietario o utente oppure di trasferimento su altro luogo.

In caso di suo danneggiamento o smarrimento richiedere un altro esemplare al servizio tecnico di zona.  
**I presenti simboli segnalano messaggi specifici presenti in questo libretto:**



**ATTENZIONE:**

**questo simbolo di avvertenza dislocato nei punti del presente libretto indica di leggere attentamente e comprendere il messaggio a cui è riferito poiché la non osservanza di quanto scritto può provocare seri danni alla stufa e mettere a rischio l'incolumità di chi la utilizza.**



**INFORMAZIONI:**

**con questo simbolo si intende evidenziare quelle informazioni importanti per il buon funzionamento della stufa. Una mancata osservanza di quanto prescritto comprometterà l'utilizzo della stufa e il funzionamento risulterà insoddisfacente.**

## Normative e dichiarazione di conformità

La nostra azienda dichiara che la stufa è conforme alle seguenti norme per la marcatura CE Direttiva Europea:

- 2014/30 UE (direttiva EMCD) e successivi emendamenti;
- 2014/35 UE (direttiva bassa tensione) e successivi emendamenti;
- 2011/65 UE (direttiva RoHS 2);
- 2015/863 UE (direttiva delegata recente modifica dell'allegato II della direttiva 2011/65 UE);
- Direttiva Ecodesign 2009/125/CE
- Regolamento dei Prodotti da Costruzione (CPR- Construction Products Regulation) n°305/2011 che riguarda il mondo dell'edilizia;
- Per l'installazione in Italia fare riferimento alla UNI 10683/ 98 o successive modifiche.
- Tutte le leggi locali e nazionali e le norme europee devono essere soddisfatte nell'installazione e nell'uso dell'apparecchio;
- EN 55014-1; EN 55014-2; EN 61000-3-2; EN 61000-3-3; EN 60335-1; EN 60335-2-102; EN 62233, EN 50581, Regolamento UE 2015/1185.

### Informazioni sulla sicurezza

Si prega di leggere attentamente questo manuale d'uso e manutenzione prima di installare e mettere in funzione la stufa!

In caso di chiarimenti, rivolgersi al rivenditore o al Centro Assistenza Autorizzato.

- La stufa a pellet deve funzionare solamente in ambiente abitativi. Questa stufa essendo comandata da una scheda elettronica permette una combustione completamente automatica e controllata; la centralina regola infatti la fase

d'accensione, 5 livelli di potenza e la fase di spegnimento, garantendo un funzionamento sicuro della stufa;

- Il cestello impiegato per la combustione fa cadere nel cassetto di raccolta gran parte della cenere prodotta dalla combustione dei pellet. Controllare comunque quotidianamente il cestello, dato che non tutti i pellet hanno standard qualitativi alti (usare solo pellet di qualità consigliato dal costruttore);

### Responsabilità

Con la consegna del presente manuale, decliniamo ogni responsabilità, sia civile che penale, per incidenti derivati dalla non osservanza parziale o totale delle istruzioni in esso contenute. Decliniamo ogni responsabilità derivante dall'uso improprio della stufa, dall'uso non corretto da parte dell'utilizzatore, da modifiche e/o riparazioni non autorizzate, dall'utilizzo di ricambi non originali per questo modello. Il costruttore declina ogni responsabilità civile o penale diretta o indiretta dovuta a:

- Scarsa manutenzione;
- Inosservanza delle istruzioni contenute nel manuale;
- Uso non conforme alle direttive di sicurezza;
- Installazione non conforme alle normative vigenti nel paese;
- Installazione da parte del personale non qualificato e non addestrato;
- Modifiche e riparazioni non autorizzate dal costruttore;
- Utilizzo di ricambi non originali;
- Eventi eccezionali.

## Caricamento del serbatoio del pellet

La carica del combustibile viene fatta dalla parte superiore della stufa aprendo lo sportello.

Versare il pellet nel serbatoio; Per agevolare la procedura compiere l'operazione in due fasi:

- Versare metà del contenuto all'interno del serbatoio e attendere che il combustibile si depositi sul fondo;
- Completare l'operazione versando la seconda metà;
- Tenere sempre chiuso, dopo il caricamento del pellet, il coperchio del serbatoio del combustibile;
- Prima di richiudere lo sportello assicurarsi che non ci siano residui di pellet attorno ai bordi. In caso pulire accuratamente.

La stufa, essendo un prodotto da riscaldamento, presenta delle superfici esterne particolarmente calde. Per questo motivo si raccomanda la massima cautela durante il funzionamento in particolare:

- Non toccare il corpo della stufa e i vari componenti, non avvicinarsi alla porta, potrebbe causare ustioni;
- Non toccare lo scarico dei fumi;
- Non eseguire pulizie di qualunque tipo;
- Non scaricare le ceneri;
- Non aprire il cassetto cenere;
- Fate attenzione che i bambini non si avvicinino;

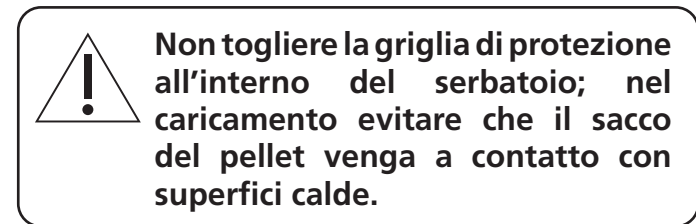

- **Utilizzare solo pellet di legno;**
- **Tenere/conservare il pellet in locali asciutti e non umidi;**
- **Non versare mai pellet direttamente sul braciere;**
- **La stufa deve essere alimentata solo con pellet di qualità del diametro di 6 mm, certificato A1 secondo la normativa UNI EN ISO 17225-2, del tipo raccomandato dal costruttore;**
- **Prima di collegare elettricamente la stufa, deve essere ultimata la connessione dei tubi di scarico con la canna fumaria;**
- **La griglia di protezione posta all'interno del serbatoio pellet non deve essere mai rimossa;**
- **Nell'ambiente in cui viene installata la stufa ci deve essere sufficiente ricambio d'aria;**
- **È vietato far funzionare la stufa con la porta aperta o con il vetro rotto;**
- **Non usare la stufa come inceneritore; la stufa deve essere destinata solamente all'uso per il quale è prevista. Ogni altro uso è da considerarsi improprio e quindi pericoloso. Non mettere nel serbatoio oggetti diversi da pellet di legno;**
- **Quando la stufa è in funzione, c'è un forte surriscaldamento delle superfici, del vetro, della maniglia e delle tubazioni: durante il funzionamento, queste parti sono da toccare con adeguate protezioni;**
- **Tenere ad adeguata distanza di sicurezza della stufa sia il combustibile sia eventuali materiali infiammabili.**



**Non spegnere mai la stufa togliendo l'energia elettrica. Lasciate sempre ultimare la fase di spegnimento altrimenti si potrebbero arrecare danni alla struttura ed avere problemi nelle successive accensioni.**

## Istruzioni per un uso sicuro ed efficiente

- L'apparecchio può essere utilizzato da bambini di età non inferiore a 8 anni e da persone con ridotte capacità fisiche, sensoriali o mentali, o prive di esperienza o della necessaria conoscenza, purché sotto sorveglianza oppure dopo che le stesse abbiano ricevuto istruzioni relative all'uso sicuro dell'apparecchio e alla comprensione dei pericoli ad esso inerenti. I bambini non devono giocare con l'apparecchio. La pulizia e la manutenzione destinata ad essere effettuata dall'utilizzatore non deve essere effettuata da bambini senza sorveglianza;
- Non utilizzare la stufa come scala o struttura di appoggio;
- Non mettere ad asciugare biancheria sulla stufa. Eventuali stendibiancheria o simili devono essere tenuti ad apposita distanza dalla stufa. - Pericolo di incendio;
- Spiegare con cura che la stufa è costituita da materiale sottoposto ad alte temperature alle persone anziane, disabili, e in particolare a tutti i bambini, tenendoli lontani dalla stufa durante il funzionamento;
- Non toccare la stufa con mani umide, poiché si tratta di un apparecchio elettrico. Togliere sempre il cavo prima di intervenire sull'unità;
- La porta deve sempre essere chiusa durante il funzionamento;
- La stufa deve essere connessa elettricamente ad un impianto munito di conduttore di terra secondo quanto previsto dalle normative vigenti;
- L'impianto deve essere dimensionato adeguatamente alla potenza elettrica dichiarata della stufa;
- Non lavare le parti interne della stufa con acqua. L'acqua potrebbe guastare gli isolamenti elettrici, provocando scosse elettriche;
- Non esporre il proprio corpo all'aria calda per lungo tempo. Non riscaldare troppo il locale dove soggiornate e dove è installata la stufa. Questo può danneggiare le condizioni fisiche e causare problemi di salute;
- Non esporre direttamente al flusso d'aria calda piante o animali;
- La stufa a pellet non è un elemento di cottura;
- Le superfici esterne durante il funzionamento possono diventare molto calde. Non toccarle se non con le opportune protezioni ;
- La spina del cavo di alimentazione dell'apparecchio deve essere collegata solo dopo la conclusione dell'installazione e dell'assemblaggio dell'apparecchio e deve rimanere accessibile dopo l'installazione, se l'apparecchio è privo di un interruttore bipolare adatto ed accessibile;
- Porre attenzione affinché il cavo di alimentazione (e gli altri eventuali cavi esterni all'apparecchio) non vada a toccare parti calde;
- Non appoggiare oggetti, bicchieri, infusori, profumi d'ambiente sulla stufa, potrebbero danneggiarsi o rovinare la stufa ( in tal caso la garanzia non risponde;
- In caso di guasto al sistema di accensione, non forzare l'accensione stessa;
- L'accumulo di pellet incombusto nel bruciatore a seguito della "mancata accensione" deve essere rimosso prima di procedere ad una nuova accensione. Prima di ogni riaccensione, assicurarsi che il braciere sia ben posizionato e pulito;
- E' vietato caricare manualmente del combustibile nel braciere. Il non rispetto di questa avvertenza può generare situazioni di pericolo.
- Valutare le condizioni statiche del piano su cui graviterà il peso del prodotto;
- Le operazioni di manutenzione straordinaria devono essere eseguite solo da personale autorizzato e qualificato;
- Scollegare il prodotto dell'alimentazione elettrica prima di effettuare qualsiasi operazione di manutenzione;
- Alla prima accensione si potrebbe generare del fumo dovuto al primo riscaldamento della vernice. Tenere quindi il locale ben arieggiato.



**La stufa è dotata di un dispositivo di sicurezza per impedirne il funzionamento con depressioni in camera di combustione pericolose causate ad esempio da situazioni climatiche sfavorevoli o ostruzioni della canna fumaria. In caso di intervento di tale dispositivo, non manometterlo e attendere che la situazione climatica permetta alla canna fumaria di tornare ad avere una depressione tale da garantire il corretto funzionamento della stufa.**

**Nel caso il luogo in cui è installata la stufa è particolarmente ventoso per lunghi periodi tali da impedire l'uso quotidiano della stufa, è possibile aumentare la velocità dell'estrattore fumi per garantire una corretta depressione in camera di combustione. Questa operazione deve essere eseguita da tecnico autorizzato.**

Per un buon funzionamento ed una buona distribuzione della temperatura la stufa va posizionata in un luogo dove possa affluire l'aria necessaria per la combustione del pellet (devono essere disponibili circa 40 m<sup>3</sup>/h secondo la norma per l'installazione e secondo le norme vigenti nel paese). Il volume dell'ambiente non deve essere inferiore a 20 m<sup>3</sup>.

È obbligatorio prevedere un'adeguata presa d'aria esterna che permetta l'apporto dell'aria comburente necessario al corretto funzionamento del prodotto. L'afflusso dell'aria tra l'esterno ed il locale di installazione può avvenire per via diretta, tramite apertura su una parete esterna del locale (soluzione preferibile vedi Figura 9 a); oppure per via indiretta, mediante prelievo dell'aria da locali attigui dotati di presa aria e comunicanti in modo permanente con quello di installazione (vedi fig. 1). Come locali attigui sono da escludere quelli adibiti a camere da letto, bagni, autorimesse, garage, locali comuni dell'immobile e in generale locali a pericolo di incendio. Tenere in conto la presenza di porte e finestre che potrebbero interferire con il corretto afflusso dell'aria alla stufa e mantenendosi a 1,5 metri da una eventuale uscita fumi. La presa d'aria deve avere una superficie netta totale minimo di 100 cm<sup>2</sup> protetto da una griglia esterna che non deve essere ostruita e/o occlusa e dovrà essere pulita periodicamente: la suddetta superficie va aumentata di conseguenza se all'interno del locale vi sono altri generatori attivi (per esempio: elettroventilatore per l'estrazione dell'aria viziata, cappa da cucina, altre stufe, ecc...), che possono mettere in depressione l'ambiente. È necessario far verificare che, con tutte le apparecchiature accese, la caduta di pressione tra la stanza e l'esterno non superi il valore di 4 Pa.



FIGURA A - DIRETTAMENTE DALL'ESTERNO

FIGURA B - PER VIA INDIRETTA DAL LOCALE ADIACENTE

Fig. 1

E' possibile collegare l'aria necessaria alla combustione direttamente alla presa d'aria esterna, con tubo di almeno Ø 40mm, con massima lunghezza di 2 metri lineare; ogni curva del tubo equivale ad una perdita di un metro lineare.

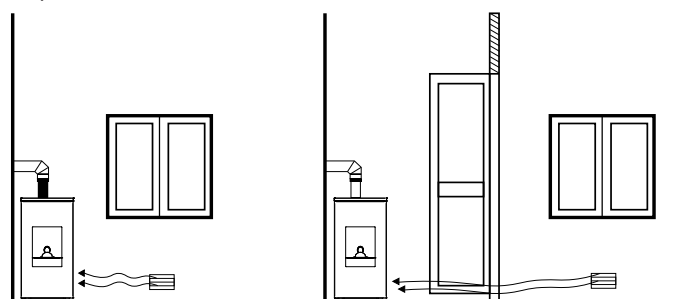

**L'installazione in monolocali, camere da letto e bagni è permessa solo per apparecchi stagni o a camera chiusa provvisti di adeguata canalizzazione dell'aria comburente all'esterno.**

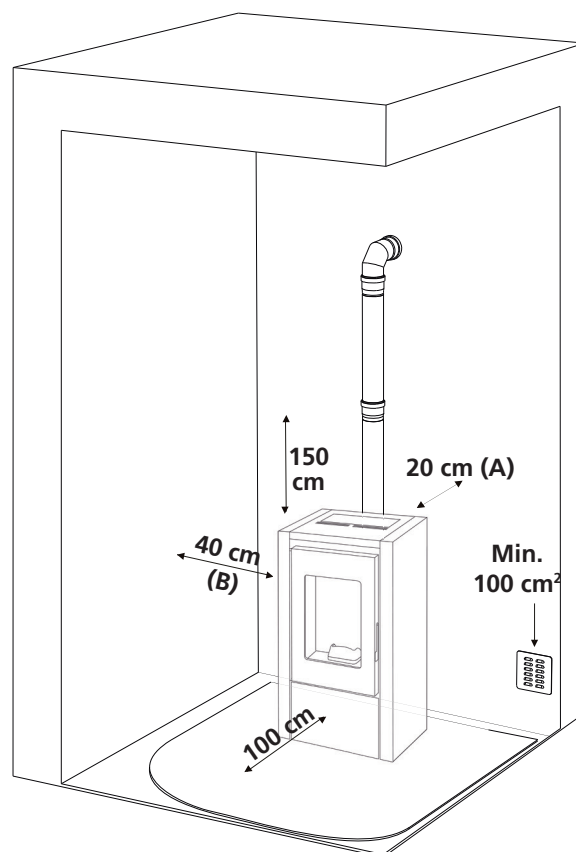

**È vietato il posizionamento della stufa in ambiente con atmosfera esplosiva. Il pavimento del locale dove verrà installata la stufa deve essere dimensionato adeguatamente per supportare il peso della stessa. Tenere una distanza minima posteriore (A) di 20 cm, laterale (B) di 40 cm e anteriore di 100 cm. Tali distanze devono essere rispettate per permettere la manutenzione straordinaria al tecnico e per la sicurezza stessa del prodotto. In caso di presenza di oggetti particolarmente delicati quali mobili, tendaggi, divani aumentare considerevolmente la distanza della stufa.**



**In presenza di pavimento in legno predisporre il pianosalva-pavimento e comunque in conformità alle norme vigenti nel paese**

**NOTA BENE:**

- l'apparecchio deve essere installato da un tecnico qualificato in possesso dei requisiti tecnico-professionali secondo il D.M.37/2008 che, sotto la propria responsabilità, garantisca il rispetto delle norme secondo le regole della buona tecnica;
- è necessario tenere in considerazione anche tutte le leggi e le normative nazionali, regionali, provinciali e comunali presenti nel paese in cui è stato installato l'apparecchio;
- verificare che il pavimento non sia infiammabile: se necessario utilizzare una pedana idonea;
- nel locale in cui deve essere installato il generatore di calore non devono preesistere né essere installate cappe con estrattore oppure condotti di ventilazione di tipo collettivo. Qualora questi apparecchi si trovino in locali adiacenti comunicanti con il locale di installazione, è vietato l'uso contemporaneo del generatore di calore, ove esista il rischio che uno dei due locali sia messo in depressione rispetto all'altro.

**Collegamento condotto fumario posteriore**

La stufa di default viene fornita con lo scarico fumi posteriore. Fissare con il silicone e con le apposite viti il raccordo che trovate all'interno della camera di combustione. A questo raccordo dovrà essere posizionato obbligatoriamente un tubo a T che permetta l'ispezione del canale da fumo. (Fig. 1a-b).

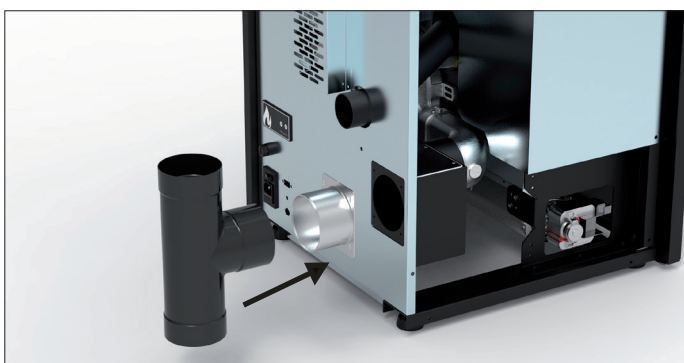

Fig. 1a

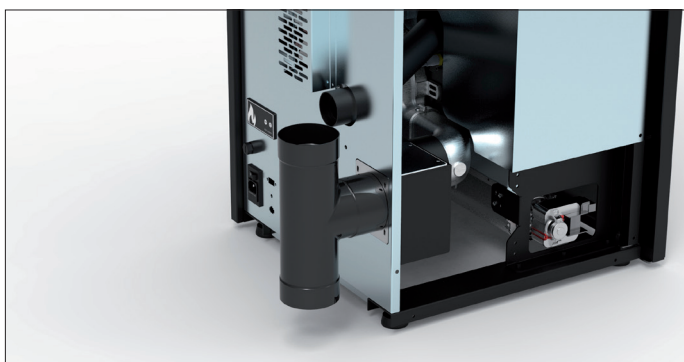

Fig. 1b

**Collegamento condotto fumario superiore**

Essendo la stufa predisposta per lo scarico fumi posteriore, è necessario rimuovere il fianco laterale sinistro e svitare la piastra di chiusura che si trova sulla parte superiore della scatola fumi (fig.2).

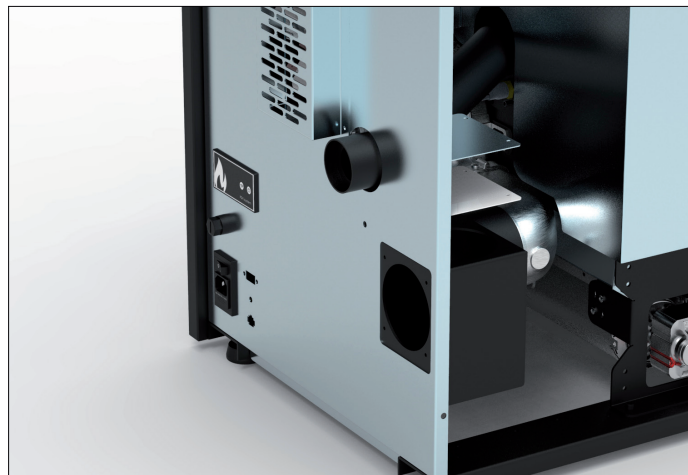

Fig. 2

Posizionare la flangia e la guarnizione sul vano posteriore della scatola fumi. Tale flangia potrà essere usata come vano di ispezione. Il raccordo che si trova a corredo della stufa deve essere fissato tramite le apposite viti e del silicone ad alta temperatura nella parte superiore della scatola fumi (fig.3).

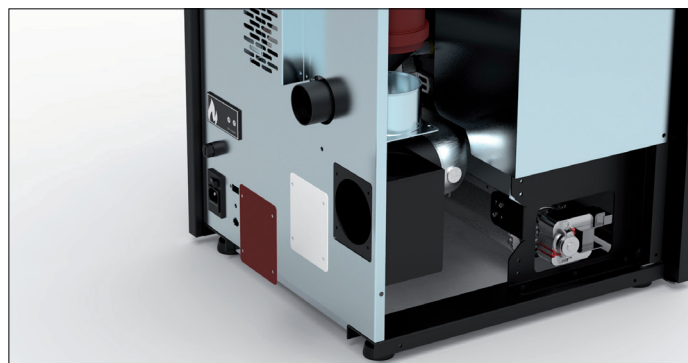

Fig. 3

E' ora possibile installare il tubo per lo scarico dei fumi senza l'utilizzo del raccordo a T (fig.4).

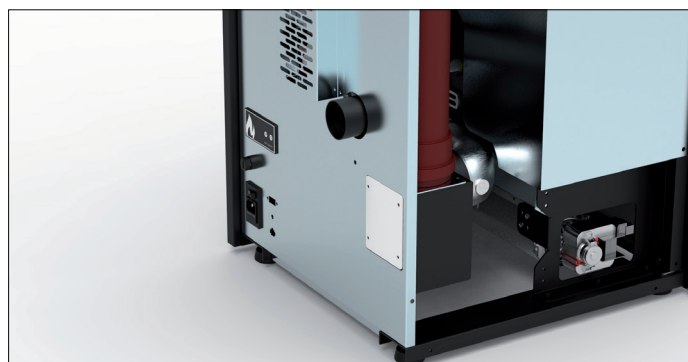

Fig. 4

# Canna Fumaria

Le indicazioni di seguito riportate hanno lo scopo di dare indicazioni circa la realizzazione di una buona canna fumaria ma in alcun modo è da ritenersi sostitutivo delle norme vigenti delle quali il costruttore qualificato deve essere in possesso. Il produttore della stufa declina ogni responsabilità civile o penale circa il cattivo funzionamento della stufa a causa di una canna fumaria mal dimensionata e/o che non soddisfi le norme vigenti che devono essere rispettate.

La canna fumaria deve essere costruita a regola d'arte e di categoria  $\geq$  T200 o superiore, avere andamento verticale senza strozzature, resistente alla condensa e resistente al fuoco di fuliggine. Deve essere coibentata esternamente per evitare il raffreddamento dei fumi e deve essere dotata di uno scarico condensa. Se la canna fumaria è un cavedio di cemento, questa deve essere intubata. La canna fumaria deve prevedere un'ispezione per la pulizia e deve inoltre essere distanziata da materiali infiammabili e/o combustibili.

Di seguito si riportano le distanze minime da rispettare da eventuali camini o zone di reflusso.

Verificare che la depressione tra canna fumaria e ambiente installato rispetti quanto indicato nelle caratteristiche tecniche. L'altezza minima della canna fumaria è di 3,5 metri e deve avere una sezione interna che permetta il rispetto di questi requisiti e comunque non inferiore a 100mm. Verificare le corrette configurazioni utilizzando la UNI EN 13384-1

La canna fumaria deve sempre essere pulita, eventuali residui di fuliggine riducono la sezione della canna fumaria compromettendo il tiraggio e possono generare fuoco di fuliggine. Far pulire la canna fumaria ed il comignolo da uno spazzacamino specializzato almeno una volta all'anno e prima di accendere il generatore dopo periodi di inattività. La mancata pulizia pregiudica il corretto funzionamento dell'apparecchio.



**Non è ammessa l'installazione in canna fumaria condivisa con altre apparecchiature.**

## Comignolo

L'area di apertura per l'evacuazione fumi deve essere almeno il doppio della sezione della canna fumaria e si deve impedire l'entrata di neve e animali. La quota di sbocco in atmosfera deve essere al di fuori della zona di reflusso provocata dalla conformazione del tetto e/o da eventuali ostacoli che si trovano in prossimità. Prestare attenzione alla presenza di lucernari e abbaini.

TETTO PIANO

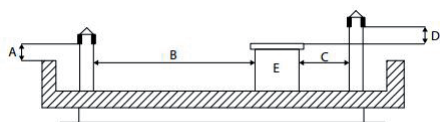

A = MIN. 0,50 metri  
B = DISTANZA > 2,00 metri  
C = DISTANZA < 2,00 metri  
D = 0,50 metri  
E = VOLUME TECNICO

TETTO A 15°

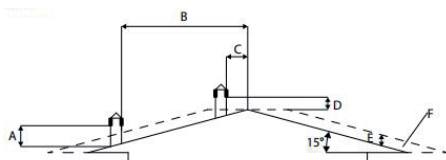

A = MIN. 1,00 metri  
B = DISTANZA > 1,85 metri  
C = DISTANZA < 1,85 metri  
D = 0,50 metri OLTRE IL COLMO  
E = 0,50 metri  
F = ZONA DI REFLUSSO

TETTO A 30°

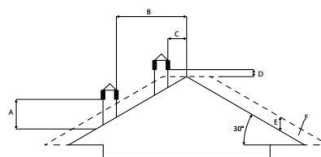

A = MIN. 1,30 metri  
B = DISTANZA > 1,50 metri  
C = DISTANZA < 1,50 metri  
D = 0,50 metri OLTRE IL COLMO  
E = 0,80 metri  
F = ZONA DI REFLUSSO

TETTO A 45°

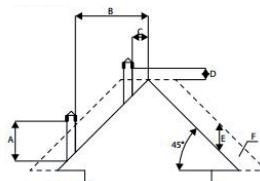

A = MIN. 2,00 metri  
B = DISTANZA > 1,30 metri  
C = DISTANZA < 1,30 metri  
D = 0,50 metri OLTRE IL COLMO  
E = 1,50 metri  
F = ZONA DI REFLUSSO

TETTO A 60°

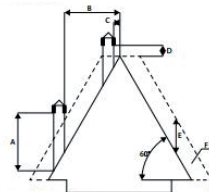

A = MIN. 2,60 metri  
B = DISTANZA > 1,20 metri  
C = DISTANZA < 1,20 metri  
D = 0,50 metri OLTRE IL COLMO  
E = 2,10 metri  
F = ZONA DI REFLUSSO

## Collegamento alla canna fumaria

Il raccordo tra stufa e canna fumaria deve essere eseguita con tubi adatti (min. T200). E' vietato l'impiego di tubi metallici flessibili, in fibra cemento, o di alluminio. La pendenza del canale da fumo non deve avere tratti orizzontali superiori ai 2 metri e deve avere minimo 3% di inclinazione.

Il primo cambio di direzione deve avvenire dopo almeno 1,5 metri di tratto verticale.

Prevedere alla base del canale da fumo una ispezione per i controlli periodici. E' vietato collegare allo stesso canale da fumo più apparecchi. Mantenere il canale da fumo a distanze adeguate da eventuali elementi infiammabili o sensibili al calore. Per le distanze da rispettare, fare riferimento a quanto indicato dal produttore della fumisteria.

### Esempio di corretta installazione.

#### Come collegare la canalizzazione (ove presente)

All'uscita della canalizzazione è possibile collegare solo un tubo per ogni canale di diametro 80mm con lunghezza massima di 8 metri lineari. Per ogni curva da 45° considerare una perdita pari a un metro di tratto lineare (es. distanza massima senza curve 8 metri; distanza massima con una curva da 45°  $8-1=7$  metri). È consigliabile utilizzare tubi di diametro 80mm e con la superficie interna liscia. Devono essere resistenti al calore (si consiglia di utilizzare almeno un T200). Mantenersi a distanza da oggetti infiammabili e/o combustibili (almeno 50 cm) e da tendaggi o arredi.

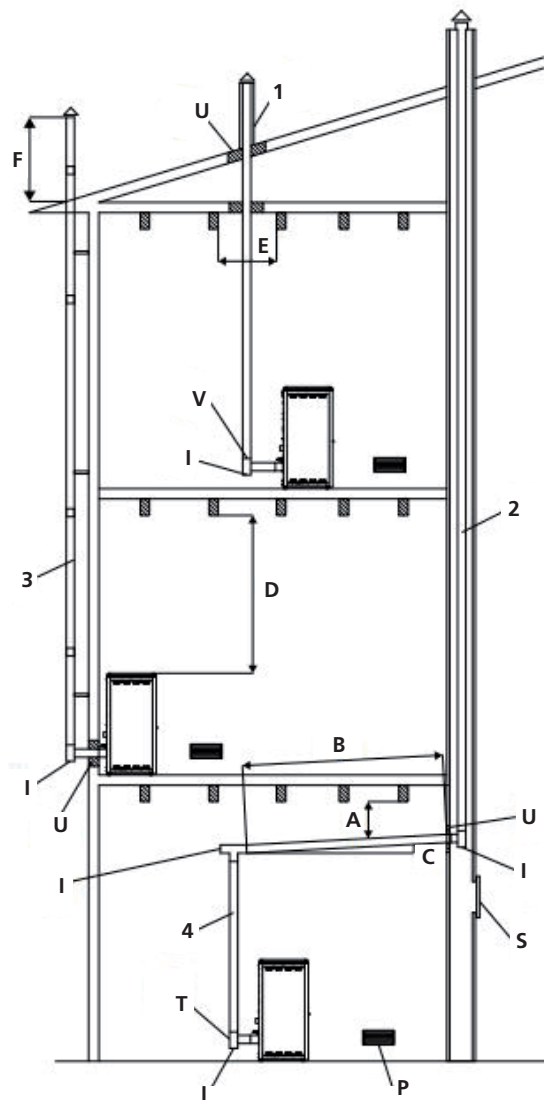

A = MINIMO 40mm  
B = MASSIMO 4 M  
C = MINIMO 3°  
D = MINIMO 400mm  
E = DIAMETRO FORO  
F = VEDI FIG. 2-3-4-5-6

U = ISOLANTE  
V = EVENTUALE RIDUZIONE DA 100 A 80mm  
I = TAPPO DI ISPEZIONE  
S = PORTINA DI ISPEZIONE  
P = PRESA D'ARIA  
T = RACCORDO A T CON TAPPO DI ISPEZIONE

## Pellet

I pellets sono cilindretti di legno pressato, prodotti a partire da residui di segatura e lavorazione del legno (trucioli e segatura), in genere prodotti da segherie e falegnamerie. La capacità legante della lignina, contenuta nella legna, permette di ottenere un prodotto compatto senza aggiungere additivi e sostanze chimiche estranee al legno: si ottiene quindi un combustibile naturale ad alta resa. L'impiego di pellets scadenti o di qualsiasi altro materiale non idoneo può danneggiare alcuni componenti della stufa e pregiudicarne il funzionamento corretto: ciò può determinare la cessazione della garanzia e la relativa responsabilità del produttore. Con ovvie valutazioni di portata del solaio, nel locale di installazione si possono depositare massimo 1,5mc di combustibile, che corrispondono circa a 975 kg di pellet.

**Per i nostri prodotti utilizzare pellet con diametro 6 mm, lunghezza di 30 mm e con umidità massima del 8% e certificati EN Plus A1 SK002 secondo la normativa UNI EN ISO 17225-2.**

**Conservare il pellet lontano da fonti di calore e non in ambienti umidi o con atmosfera esplosiva. La ditta consiglia di utilizzare combustibile certificato.**





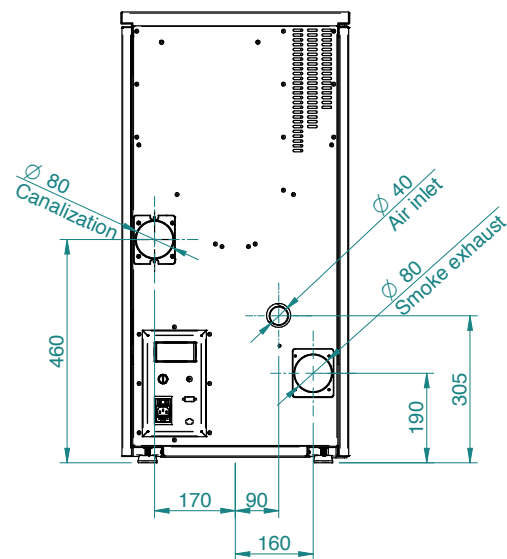
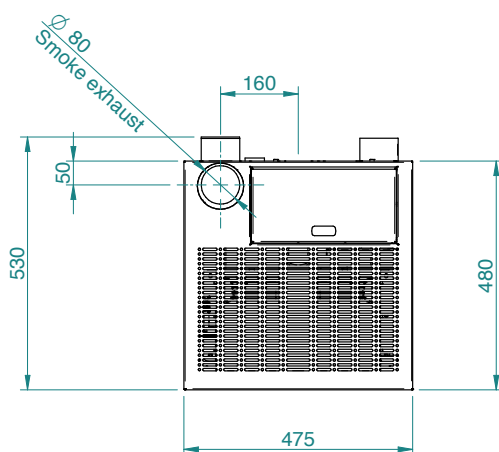
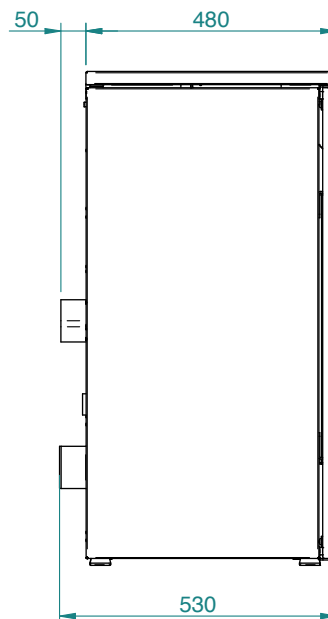
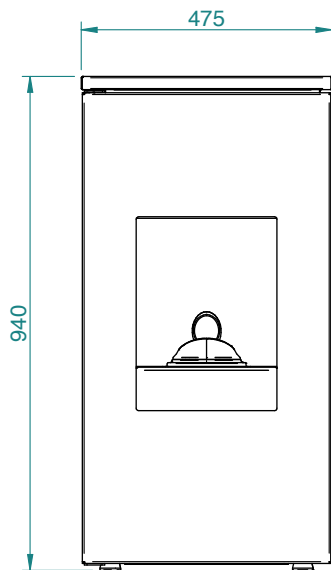

## NOTA BENE:

- le misure sono indicative e possono variare in base all'estetica della stufa
- le posizioni dei tubi nella vista posteriore sono puramente indicative e con tolleranza di +/- 10 mm
- misure con tolleranza di circa 10 mm

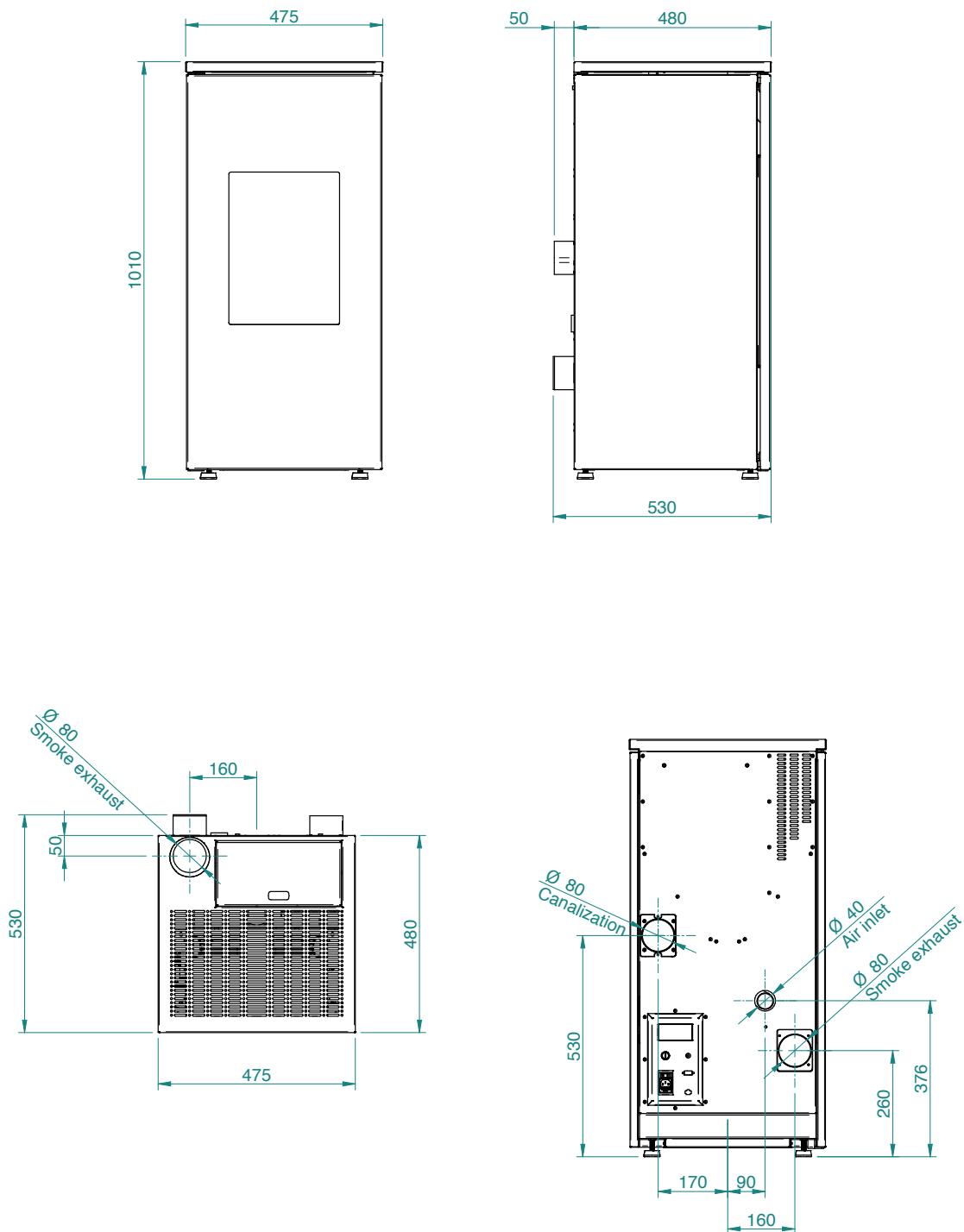

## NOTA BENE:

- le misure sono indicative e possono variare in base all'estetica della stufa
- le posizioni dei tubi nella vista posteriore sono puramente indicative e con tolleranza di +/- 10 mm
- misure con tolleranza di circa 10 mm

PARAMETRO	UNITÀ DI MISURA	FUTURA 7-7C	FUTURA 9-9C	FUTURA 11-11C
Potenza termica globale	kW	7,9	9,6	11,8
Potenza termica nominale	kW	7,5	9	11
Potenza termica ridotta	kW	3,7	3,7	3,7
Concentrazione CO nominale at reference 13% O2	mg/m3	25	21	16
Concentrazione CO ridotto at reference 13% O2	mg/m3	197	197	197
Efficienza nominale	%	95	94,2	93
Efficienza ridotta	%	95	95	95
Consumo medio (min-max)	Kg/h	0,8 - 1,65	0,8 - 1,99	0,8 - 2,45
Superficie riscaldabile	mc	200	240	290
Portata fumi (min-max)	g/s	3 - 4,2	3 - 5,2	3 - 6,6
Tiraggio (min-max)	Pa	5-8	5-8	5-8
Temperatura fumi (min-max)	°C	76 - 102	76 - 113	76 - 128
Capacità serbatoio pellet	Kg	15	15	15
Diametro scarico fumi	mm	80	80	80
Diametro aspirazione aria	mm	40	40	40
Tensione nominale	V	230	230	230
Frequenza nominale	Hz	50	50	50
Assorbimento elettrico max	W	300	300	300
Assorbimento elettrico max-min senza canalizzazione	W	40 - 22	48 - 22	58 - 22
Assorbimento elettrico max-min con canalizzazione	W	86 - 22	94 - 22	104 - 22
Peso	Kg	100	100	110
Indice efficienza energetica		134 (7) 133 (7C)	133 (9) 132 (9C)	131 (11/11C)
N° Test Report	K 2785 2019 T1			
Classe energetica	A ++			
Decreto n° 186 del 7/11/2017	★★★★☆			
Polveri al 13% O2 Rif. potenza termica nominale	mg/m3	10	10	10

**Si raccomanda il controllo delle emissioni dopo l'installazione.**

**Per ottenere i risultati di test report, caricare i performance parameters in possesso del costruttore e del tecnico abilitato che potrà utilizzarli solamente dopo aver controllato che l'installazione sia in grado di riprodurre le condizioni di laboratorio. Tali prestazioni sono raggiungibili solo dopo 15/20 ore di lavoro a potenza nominale.**

## Manutenzione e pulizia stufa

Prima di effettuare qualsiasi operazione di manutenzione sulla stufa, adottare le seguenti precauzioni:

- assicurarsi che tutte le parti della stufa siano fredde;
- accertarsi che le ceneri siano completamente spente;
- accertarsi che l'interruttore generale sia in posizione OFF;
- staccare la spina dalla presa, evitando così accidentali contatti;
- terminata la fase di manutenzione, controllare che tutto sia in ordine come prima dell'intervento (il braciere collocato correttamente).



**Si prega di seguire attentamente le seguenti indicazioni per la pulizia. La non adempienza può portare all'insorgere di problemi nel funzionamento della stufa.**

### Pulizia braciere e supporto braciere

Quando la fiamma assume toni di colore rosso o è debole, accompagnata da fumo nero, significa che ci sono depositi di cenere o incrostazioni che non consentono il corretto funzionamento della stufa e che vanno rimossi.

Ogni giorno togliere il braciere semplicemente sollevandolo dalla sua sede; quindi pulirlo da cenere ed eventuali incrostazioni che si potrebbero formare, prestando particolare attenzione a liberare i fori tappati con l'utilizzo di un utensile appuntito (non in dotazione con la stufa). Questa operazione si rende necessaria in particolar modo le prime volte ad ogni accensione soprattutto se si utilizzano pellet diversi da quelli consigliati dal produttore. La periodicità di questa operazione è determinata dalla frequenza di utilizzo e dalla scelta del pellet.

È bene controllare anche il supporto braciere aspirando eventuale cenere presente con un aspirapolvere.

Per garantire un'elevata efficienza della stufa, si raccomanda di pulire con l'aspiracenere anche il vano che dà accesso alla parte inferiore dei tubi di scambio, rimuovendo il residuo di cenere che si accumula (fig 1).



### Cassetto cenere

Aprire la porta e asportare con un aspiratore tutta la cenere depositata all'interno del vano raccogli cenere. Quest'operazione può essere effettuata più o meno frequentemente in base alla qualità di pellet utilizzato.

### Pulizia del vetro

Nel vetro, nell'arco di alcune ore, si formerà una patina grigiasta, da pulire al primo spegnimento della stufa. L'annerimento del vetro dipende inoltre dalla qualità e quantità di pellet usato.

La pulizia del vetro deve avvenire a stufa fredda con prodotti consigliati e testati dalla nostra azienda. Quando viene effettuata questa operazione, osservare sempre se la guarnizione grigia intorno al vetro è in buono stato; il mancato controllo dell'efficienza di questa guarnizione, può compromettere il funzionamento della stufa. Pellet di scarsa qualità potrà tuttavia provocare l'annerimento del vetro.



**Nel caso di vetro rotto, non tentare di accendere la stufa.**

## Pulizia delle superfici

Per la pulizia delle superfici utilizzare uno straccio bagnato con acqua o al più acqua e sapone neutro.



**L'uso di detersivi o diluenti aggressivi portano al danneggiamento delle superfici della stufa. Prima di utilizzare qualunque detersivo si consiglia di provarlo su un punto non in vista o contattare il Centro Assistenza Autorizzato per tutti i consigli in merito.**

## Pulizia delle parti in metallo

Per pulire le parti in metallo della stufa usare un panno morbido, inumidito con acqua. Non pulire

mai le parti in metallo con alcool, diluenti, benzine, acetoni o altre sostanze sgrassanti. In caso d'uso di tali sostanze la nostra azienda declina ogni responsabilità. Eventuali variazioni di tonalità delle parti in metallo possono essere imputabili ad un uso non adeguato della stufa.



**È necessario effettuare la pulizia giornaliera del braciere e periodica del cassetto cenere. La ridotta o mancata pulizia può in alcuni casi provocare la mancata accensione della stufa con conseguenti danni alla stufa e all'ambiente (possibili emissioni di incombusto e fuliggine). Non reintrodurre il pellet eventualmente presente nel braciere per mancata accensione.**

## A CURA DEL TECNICO SPECIALIZZATO

### Controllo annuale

### Pulizia camera di combustione

1 - Aprire la porta e rimuovere il cassetto cenere ed il braciere, pulendolo da eventuali residui



2 - Rimuovere le viti che fissano la piastra posteriore

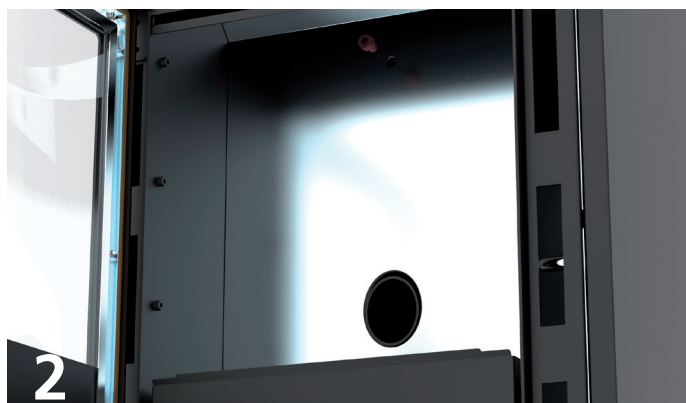

3 - Spingere la piastra verso l'alto e ruotarla frontalmente per estrarla.

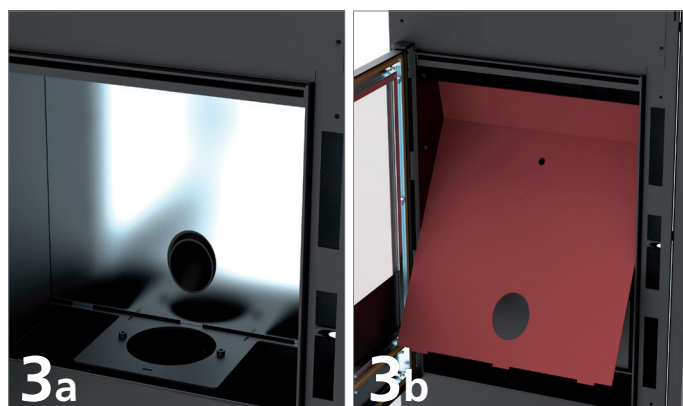

4 - Con l'apposito utensile a T, raschiare i tubi di scambio che sono ora accessibili ed aspirare il tutto con un aspiracenere.

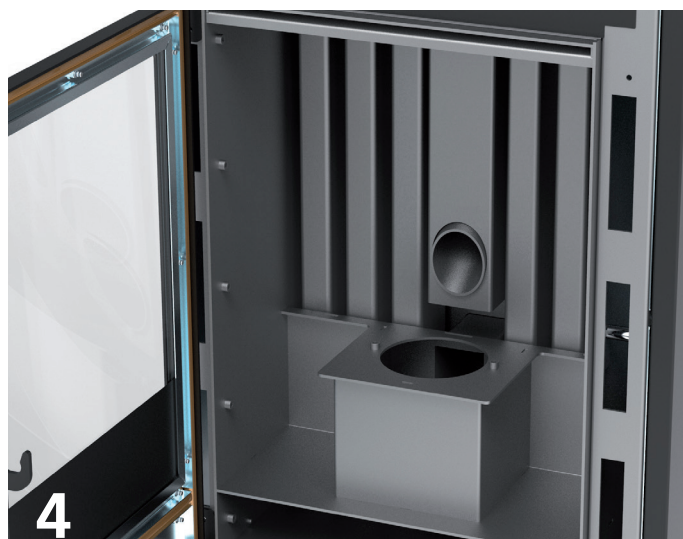

5. - Rimontare tutti i componenti ripetendo le operazioni a ritroso.

6. - Rimuovere e pulire il raccordo a T posto dietro la stufa

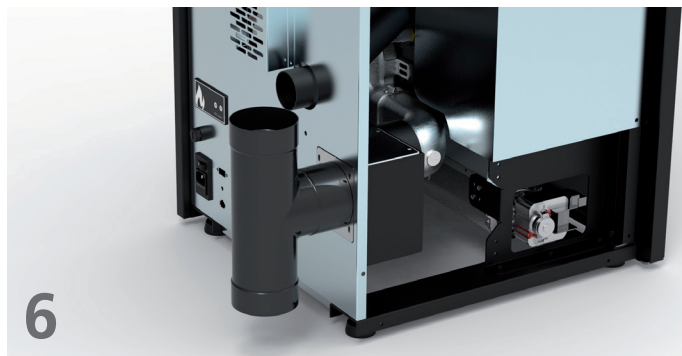

7. - Nel caso di scarico fumi verticale, la scatola fumi ha la funzione del raccordo a T, è necessario quindi rimuovere la piastra posteriore della scatola fumi e pulire il vano con un aspiracenere

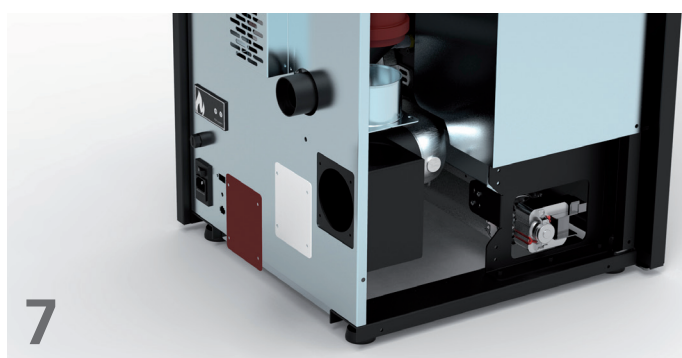

### **Pulizia dell'impianto di scarico**

Fino quando non si acquista una ragionevole esperienza sulle condizioni di funzionamento, si consiglia di provvedere a questa manutenzione almeno mensilmente.

- disinserire il cavo di alimentazione elettrica;
- rimuovere il tappo del raccordo a T e procedere alla pulizia dei condotti; se necessario, almeno per le prime volte, rivolgersi a personale qualificato;
- pulire accuratamente l'impianto di scarico fumi: a tale scopo contattare uno spazzacamino professionista;
- pulire dalla polvere, ragnatele, ecc. la zona retrostante i pannelli del rivestimento interno una volta all'anno, in particolar modo i ventilatori.

### **Pulizia dei ventilatori**

La stufa è dotata di ventilatori (ambienti e fumi) posizionati nella parte inferiore della stufa stessa. Eventuali depositi di polvere o cenere sulle pale dei ventilatori portano ad uno sbilanciamento che causa rumorosità durante il funzionamento. È quindi necessario provvedere almeno annualmente alla pulizia dei ventilatori. Poiché tale operazione comporta il dover smontare alcune parti della stufa, far eseguire la pulizia del ventilatore solo dal nostro Centro Assistenza Autorizzato.

### **Pulizia di fine stagione**

A fine stagione, quando la stufa non si utilizza più, è consigliata una pulizia più accurata e generale:

- rimuovere tutti i pellet dal serbatoio e dalla coclea;
- pulire accuratamente il braciere, il supporto braciere, la camera combustione e il cassetto cenere.

Se i punti precedenti sono stati osservati, ciò comporta solo una verifica dello stato della stufa. È necessario pulire più accuratamente il tubo di scarico o la canna fumaria e controllare le condizioni del cestello: se è il caso ordinarlo al Centro Assistenza Autorizzato. Se necessario lubrificare le cerniere della porta e della maniglia. Controllare anche la corda di fibra ceramica vicino al vetro, sulla parete interna della porta: se è consumata o troppo secca, ordinarla al Centro Assistenza Autorizzato.



Tutte le operazioni di pulizia di tutte le parti vanno eseguite a stufa completamente fredda e con la spina elettrica disinserita per evitare ustioni e shock termici. La stufa richiede poca manutenzione se utilizzata con pellet certificato e di qualità. La necessità di manutenzione varia in funzione delle condizioni di utilizzo (accensioni e spegnimenti ripetuti) e al variare delle prestazioni richieste.

Parti	Ogni giorno	Ogni 2-3 giorni	Ogni settimana	Ogni 15 giorni	Ogni 30 giorni	Ogni 60-90 giorni	Ogni anno / 1200-1400 ore
Bruciatore/braciere	◇						
Pulizia vano cassetto cenere		◇					
Pulizia porta e vetro		◇					
Pulizia vano interno scambiatore / vano ventilatore fumi						•	
Scambiatore completo							•
Pulizia "T" di scarico						•	
Condotto fumi							•
Guarnizione porta						•	
Parti interne							•
Canna fumaria							•
Componentistica elettro-meccanica							•

◇ a cura dell'utente

• a cura del CAT (Centro Assistenza Tecnica autorizzato)



Ogni 1200 ore di lavoro la scheda elettronica manda un segnale di avviso e sul display apparirà la scritta "SERVICE". Questo messaggio indica la necessità di una pulizia completa della stufa a cura di un CAT. La mancanza di tale pulizia può comportare un malfunzionamento della stufa ed una cattiva combustione, comportando quindi una minore resa.

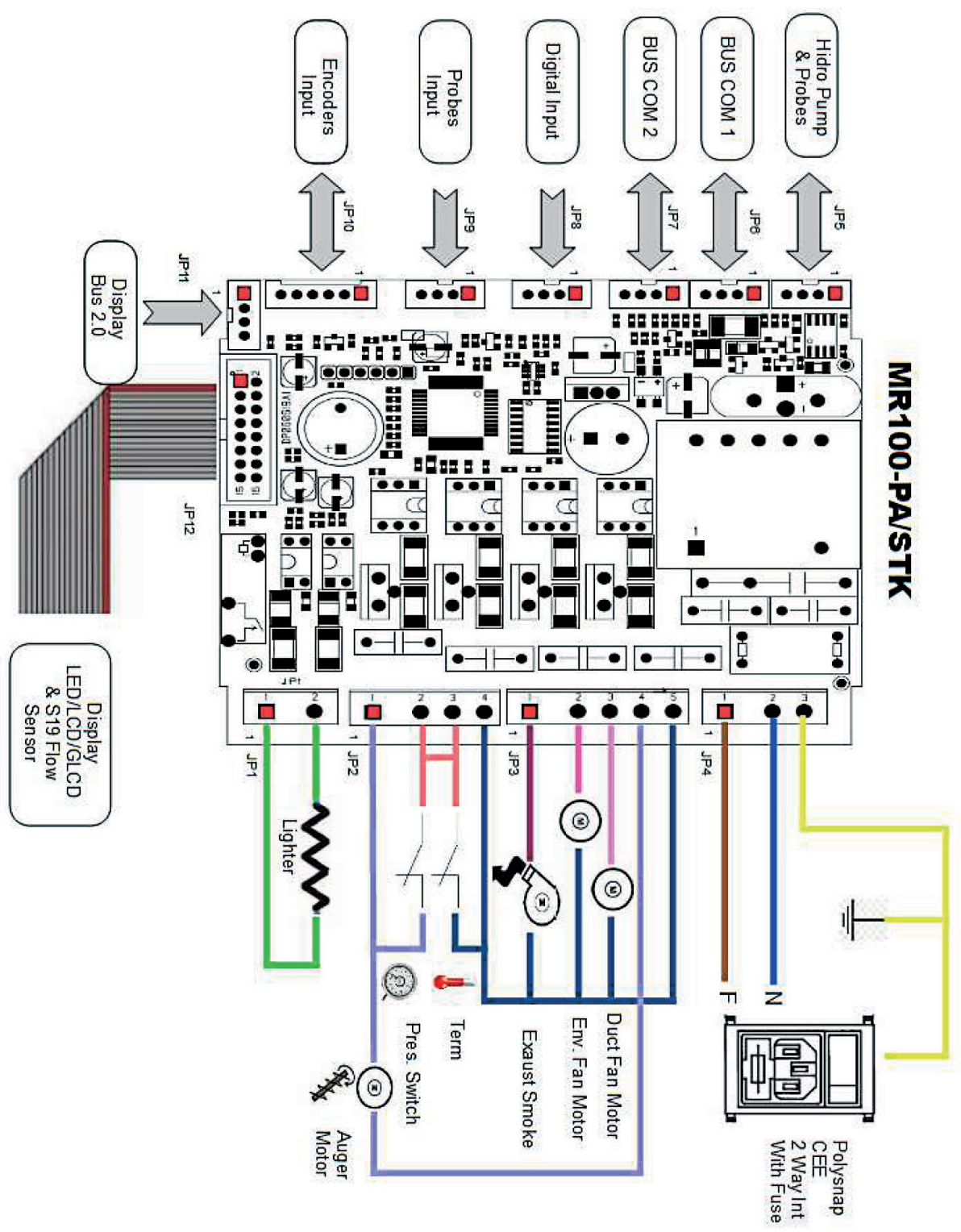





**Pressostato fumi:** controlla la pressione nel condotto fumario. Esso provvede a bloccare la coclea di caricamento pellet nel caso lo scarico sia ostruito o ci siano contropressioni significative ad esempio in presenza di vento. Nel momento di intervento del pressostato apparirà la scritta *"ALARDEP-FAIL"*.

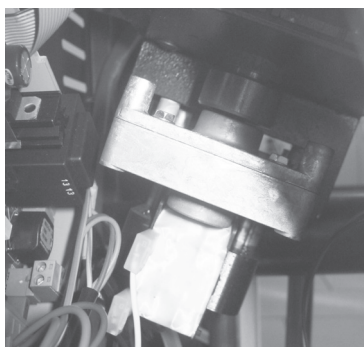

**Motoriduttore:** se il motoriduttore si ferma, la stufa continua a funzionare fino a quando non si spegne la fiamma per mancanza di combustibile e fino a che non raggiunge il livello minimo di raffreddamento.

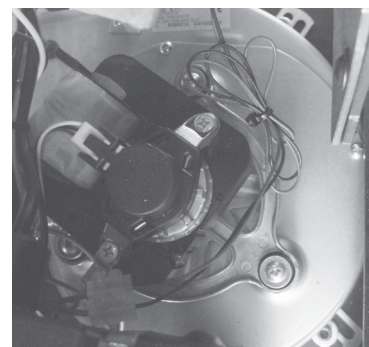

**Sonda temperatura fumi:** questa termocoppia rileva la temperatura dei fumi mantenendo il funzionamento oppure arrestando la stufa quando la temperatura dei fumi scende sotto il valore preimpostato.



**Sicurezza elettrica:** la stufa è protetta contro gli sbalzi violenti di corrente (es. fulmini) da un fusibile generale a 4 A che si trova nel pannello comandi posto sul retro della stufa vicino al cavo di alimentazione. Altri fusibili per la protezione delle schede elettroniche sono situati su quest'ultime.



**Sicurezza temperatura pellets:** nei rarissimi casi in cui si verifica una temperatura eccessiva all'interno del serbatoio, il termostato sicurezza pellets a riarmo manuale genera un allarme *"ALAR-SIC-FAIL"* interrompendo il funzionamento della stufa; il ripristino deve essere effettuato da parte del cliente riarmando il suddetto dispositivo posto dietro la stufa.



**Termostato ambiente:** il termostato ambiente rileva la temperatura presente nella stanza. Quando esso rileva la temperatura pre-stabilita sul display, la stufa si pone in funzionamento ECO ossia in funzione di mantenimento a risparmio di combustibile. Il termostato ambiente va steso in modo da non subire condizionamenti dalla temperatura del corpo stufa.



**È vietato manomettere i dispositivi di sicurezza. Solo dopo aver eliminato la causa che ha provocato l'intervento di sicurezza è possibile l'accensione della stufa ripristinando così il funzionamento. Vedere il capitolo relativo agli allarmi per capire come interpretare ciascun allarme dovesse apparire sul display della stufa.**



## Guasti e soluzioni



Tutte le riparazioni devono essere effettuate esclusivamente da un tecnico specializzato a stufa spenta e con la presa elettrica staccata. È proibita ogni modifica non autorizzata all'apparecchio e la sostituzione di particolari con altri non originali. Le operazioni contrassegnate in grassetto devono essere eseguite esclusivamente da personale specializzato.

### Eventuali inconvenienti e soluzioni

Premesso che tutte le stufe vengono collaudate nelle loro parti di movimentazione e di lavoro e quindi sono consegnate in perfetto stato fisico e di funzionamento, va ricordato che il trasporto, lo scarico, la movimentazione, un uso scorretto o una scarsa manutenzione, possono essere cause di inconvenienti. I principali inconvenienti potrebbero essere risolvibili leggendo la tabella riportata di seguito. Se dopo aver fatto quanto di seguito descritto il problema non è stato risolto, interpellare il servizio di assistenza.

ANOMALIA	CAUSE POSSIBILI	RIMEDI
Stufa spenta e pulsanti non funzionanti	<ol style="list-style-type: none"> <li>1. Mancanza di tensione in rete</li> <li>2. Interruttore posteriore spento</li> <li>3. Fusibile scheda interrotto</li> <li>4. Scheda difettosa</li> </ol>	<ol style="list-style-type: none"> <li>1. Controllare che il cavo di alimentazione sia collegato</li> <li>2. Agire sull'interruttore posteriore per azionarlo</li> <li><b>3. Contattare il centro assistenza autorizzato</b></li> <li><b>4. Contattare il centro assistenza autorizzato</b></li> </ol>
Telecomando inefficiente	<ol style="list-style-type: none"> <li>1. Distanza eccessiva dalla stufa</li> <li>2. Assenza pile nel telecomando</li> <li>3. Telecomando guasto</li> </ol>	<ol style="list-style-type: none"> <li>1. Avvicinarsi alla stufa</li> <li>2. Controllare e cambiare le pile</li> <li>3. Sostituire il telecomando</li> </ol>
Mancata accensione	<ol style="list-style-type: none"> <li>1. Accumulo eccessivo di cenere nel braciere</li> <li>2. Errata procedura di accensione</li> </ol>	<ol style="list-style-type: none"> <li>1. Pulire il braciere</li> <li>2. Rifare la procedura di accensione. <b>Se il problema persiste contattare il centro di assistenza autorizzato</b></li> </ol>
Esce fumo dalla griglia	<ol style="list-style-type: none"> <li>1. Blackout elettrico accidentale</li> </ol>	<ol style="list-style-type: none"> <li>1. In caso di fase di accensione interrotta e di interruzione momentanea dell'attività del ventilatore, si possono verificare delle leggere quantità di fumo</li> </ol>
Ventola aria calda non funziona	<ol style="list-style-type: none"> <li>1. La stufa non si è ancora riscaldata</li> </ol>	<ol style="list-style-type: none"> <li>1. Attendere la conclusione del ciclo di accensione. Arrivata in temperatura, la ventola partirà automaticamente. <b>Se il problema persiste contattare il centro di assistenza autorizzato</b></li> </ol>

<p>La stufa non si accende automaticamente</p>	<ol style="list-style-type: none"> <li>1. Il serbatoio è vuoto</li> <li>2. La resistenza non raggiunge la temperatura</li> <li>3. Resistenza danneggiata</li> <li>4. Il pellet non scende</li> <li>5. Motore coclea difettoso</li> <li>6. Il braciere non si trova nel suo allocamento oppure è sporco</li> <li>7. Ostruzione di nidi o corpi estranei nel comignolo o nel camino</li> <li>8. Verificare funzionamento della candeletta</li> <li>9. Il cassetto porta cenere non è chiuso correttamente</li> <li>10. Intasamento passaggio fumi e canna fumaria.</li> <li>11. Estrattore fumi non funzionante</li> <li>12. Sonda termica difettosa</li> <li>13. Pellet umido</li> </ol>	<ol style="list-style-type: none"> <li>1. Riempire il serbatoio con il pellet</li> <li>2. Controllare i cablaggi elettrici e fusibili, sostituire la resistenza se è guasta</li> <li>3. Sostituire la resistenza</li> <li>4. si raccomanda di staccare la presa della corrente elettrica prima di: <ul style="list-style-type: none"> <li>- controllare che il pellet non sia incastrato nello scivolo</li> <li>- controllare che la coclea non sia bloccata da corpo estraneo</li> <li>- controllare la tenuta dello sportello</li> </ul> </li> <li><b>5. Contattare il centro assistenza autorizzato</b></li> <li>6. Verificare che il foro del braciere corrisponda alla candeletta, pulire braciere</li> <li>7. Eliminare qualunque corpo estraneo dal comignolo o dalla canna uscita fumi</li> <li>8. Accertarsi che ci sia corrente. Sostituire la candeletta se bruciata</li> <li>9. Chiudere il cassetto portacenere</li> <li>10. Effettuare la pulizia periodica</li> <li><b>11. Verificare il funzionamento dell'estrattore fumi</b></li> <li><b>12. Contattare il centro assistenza autorizzato</b></li> <li>13. Verificare luogo di stivaggio pellet e sostituirlo con una manciata di pellet asciutto.</li> </ol>
<p>Blocco della stufa. I pellet non vengono immessi nella camera di combustione.</p>	<ol style="list-style-type: none"> <li>1. Il serbatoio vuoto</li> <li>2. Coclea senza pellet</li> <li>3. Problema tecnico della coclea</li> <li>4. Motoriduttore guasto</li> <li>5. Scheda elettrica difettosa</li> </ol>	<ol style="list-style-type: none"> <li>1. Caricare il pellet nel serbatoio</li> <li>2. Riempire il serbatoio e procedere come da istruzioni prima accensione stufa</li> <li>3. SI RACCOMANDA di staccare la presa della corrente elettrica prima di: <ul style="list-style-type: none"> <li>-svuotare il serbatoio e a mano liberare la coclea da eventuali ostruzioni (segatura)</li> <li>-liberare lo scivolo da eventuali ostruzioni</li> <li>-asportare l'accumulo di polvere di pellet nel fondo del serbatoio</li> </ul> </li> <li><b>4. Sostituire il motoriduttore</b></li> <li><b>5. Sostituire la scheda elettrica</b></li> </ol>
<p>La stufa funziona per alcuni minuti e poi si spegne.</p>	<ol style="list-style-type: none"> <li>1. Fase di accensione non conclusa.</li> <li>2. Mancanza temporanea di energia elettrica</li> <li>3. Sonde dei fumi difettose o guaste o non inserite</li> </ol>	<ol style="list-style-type: none"> <li>1. Rifare la fase di accensione</li> <li>2. Rifare la fase di accensione</li> <li><b>3. Verifica e sostituzione sonde</b></li> </ol>
<p>Ventola aspirazione fumi non si arresta</p>	<ol style="list-style-type: none"> <li>1. La stufa non si è ancora raffreddata</li> </ol>	<ol style="list-style-type: none"> <li>1. Attendere che la stufa si raffreddi. Solo a raffreddamento avvenuto la ventola si arresterà.</li> <li><b>Se il problema persiste contattare il centro di assistenza autorizzato</b></li> </ol>

<p>Il braciere si intasa, combustione irregolare, il vetro della porta si sporca, la fiamma è lunga, rossastra e debole</p>	<ol style="list-style-type: none"> <li>1. Canna fumaria con presenza di tratti troppo lunghi o intasata</li> <li>2. Troppo pellet</li> <li>3. Quantità eccessiva di pellet o di depositi di cenere nel braciere</li> <li>4. Il braciere non si trova nel suo alloggiamento</li> <li>5. Vento contrario al flusso di scarico</li> <li>6. Insufficienza di aria di combustione</li> <li>7. E' stato cambiato il tipo di pellet utilizzato</li> <li>8. Motore aspirazione fumi guasto</li> <li>9. Porta chiusa in maniera errata</li> </ol>	<ol style="list-style-type: none"> <li>1. Effettuare la pulizia periodica. Vedi paragrafo installazione stufa nel manuale d'uso e manutenzione. Verificare pulizia canna fumaria</li> <li>2. Diminuire nei parametri il livello di carica del pellet.</li> <li>3. Pulire bene il braciere dopo aver atteso il totale spegnimento della stufa. <b>Se si ripete contattare il Centro Assistenza Autorizzato</b></li> <li>4. Verificare che il foro del braciere corrisponda alla candeletta</li> <li>5. Controllare il comignolo antivento e/o eventualmente installarlo</li> <li>6. Verificare la corretta posizione del braciere, la sua pulizia e verificare che il condotto di aspirazione dell'aria in ambiente sia libero, verificare lo stato della guarnizione della porta, aumentare il livello nel parametro relativo alla velocità del ventilatore di espulsione fumi. <b>Contattare il Centro Assistenza Autorizzato</b></li> <li>7. Verificare la qualità del pellet. <b>Contattare il Centro Assistenza Autorizzato</b></li> <li>8. Aumentare il livello nei parametri relativi alla velocità del ventilatore di espulsione fumi. <b>Verificare ed eventualmente sostituire il motore</b></li> <li>9. Controllare che il vetro sia chiuso in maniera ermetica e la guarnizione garantisca la tenuta</li> </ol>
<p>Odore di fumo nell'ambiente. Spegnimento della stufa</p>	<ol style="list-style-type: none"> <li>1. Cattiva combustione</li> <li>2. Malfunzionamento del ventilatore fumi</li> <li>3. Installazione della canna fumaria eseguita in modo scorretto</li> <li>4. Intasamento canna fumaria</li> </ol>	<p><b>Contattare il Centro Assistenza Autorizzato</b></p>
<p>In posizione automatica la stufa funziona sempre alla massima potenza</p>	<ol style="list-style-type: none"> <li>1. Termostato ambiente in posizione massima</li> <li>2. Sonda rilievo temperatura in avaria</li> <li>3. Pannello comandi difettoso o guasto</li> </ol>	<ol style="list-style-type: none"> <li>1. Impostare nuovamente la temperatura del termostato</li> <li>2. Verificare il funzionamento della sonda ed eventualmente sostituirla</li> <li>3. Verificare il pannello comandi ed eventualmente sostituirlo</li> </ol>
<p>Il motore di aspirazione dei fumi non funziona</p>	<ol style="list-style-type: none"> <li>1. La stufa non ha tensione elettrica</li> <li>2. Il motore è guasto</li> <li>3. La scheda è difettosa</li> <li>4. Il pannello dei comandi è guasto</li> </ol>	<ol style="list-style-type: none"> <li>1. Verificare la tensione di rete e il fusibile di protezione</li> <li>2. Verificare il motore e il condensatore ed eventualmente sostituirlo</li> <li>3. Sostituire la scheda elettrica</li> <li>4. Sostituire il pannello dei comandi</li> </ol>

<p>Il fuoco si spegne o la stufa si arresta automaticamente</p>	<ol style="list-style-type: none"> <li>1. Il serbatoio del pellet è vuoto</li> <li>2. Manca alimentazione</li> <li>3. I pellet non vengono immessi</li> <li>4. Eccessivo deposito di cenere nel braciere</li> <li>5. È intervenuta la sonda di sicurezza della temperatura del pellet</li> <li>6. Coccia bloccata da corpo estraneo</li> <li>7. La porta non è chiusa perfettamente o le guarnizioni sono usurate</li> <li>8. Pellet non adeguato</li> <li>9. Scarso apporto di pellet</li> <li>10. Comignolo o scarico ostruito da nidi o corpi estranei</li> <li>11. Interviene il pressostato</li> <li>12. Motore estrazione fumi in avaria</li> <li>13. Allarme attivo</li> </ol>	<ol style="list-style-type: none"> <li>1. Riempire il serbatoio di pellet</li> <li>2. Controllare spina e presenza energia elettrica</li> <li>3. Riempire il serbatoio di pellet</li> <li>4. Pulire bene il braciere</li> <li>5. Lasciare che la stufa si raffreddi completamente, ripristinare il riarmo manuale e riaccendere la stufa. Se il problema persiste contattare l'assistenza tecnica autorizzata</li> <li>6. Staccare la spina, svuotare il serbatoio, eliminare eventuali corpi estranei</li> <li>7. Chiudere la porta o far sostituire le guarnizioni con altre originali</li> <li>8. Cambiare tipo di pellet con uno consigliato dalla casa costruttrice. <b>A volte, a seconda del tipo, nella fase di regolazione dei parametri bisogna variare il livello relativo al carico di pellet</b></li> <li>9. Aumentare il livello nel parametro relativo al carico pellet. <b>Far verificare l'afflusso di combustibile dall'assistenza tecnica autorizzata</b></li> <li>10. Eliminare qualunque corpo estraneo dal comignolo. Pulire il condotto fumario. Effettuare la pulizia periodica</li> <li><b>11. Verificare potenziale intasamento del condotto fumario e se il pressostato funziona correttamente</b></li> <li><b>12. Verificare ed eventualmente sostituire il motore</b></li> <li>13. Vedere paragrafo allarmi</li> </ol>
<p>Il ventilatore dell'aria di convezione (aria ambiente) non si ferma mai</p>	<ol style="list-style-type: none"> <li>1. Sonda termica di controllo della temperatura difettosa o guasta</li> <li>2. Sonda fumi guasta</li> </ol>	<ol style="list-style-type: none"> <li>1. Verificare il funzionamento sonda ed eventualmente sostituirlo</li> <li>2. Sostituire sonda fumi</li> </ol>
<p>La stufa non parte</p>	<ol style="list-style-type: none"> <li>1. Mancanza di energia elettrica</li> <li>2. Sonda pellet in blocco</li> <li>3. Fusibile guasto</li> <li>4. Pressostato guasto (segnala blocco)</li> <li>5. Scarico o condotto fumi intasato</li> </ol>	<ol style="list-style-type: none"> <li>1. Controllare che la presa elettrica sia inserita e l'interruttore generale in posizione "I"</li> <li>2. Sbloccarla agendo sul termostato posteriore, se succede nuovamente sostituire il termostato</li> <li>3. Sostituire il fusibile</li> <li><b>4. Sostituire il pressostato</b></li> <li>5. Pulire lo scarico fumi e/o il condotto fumario</li> </ol>



**Il costruttore della stufa declina ogni responsabilità e fa decadere le condizioni di garanzia del prodotto per eventuali inconvenienti dovuti alla mancata osservanza delle norme indicate qui sopra. Eventuali interventi del centro di assistenza tecnica saranno a carico del richiedente qualora non siano rispettate le presenti istruzioni.**

## GARANZIA GENERALE

Tutti i prodotti sono sottoposti ad accurati collaudi e sono coperti da garanzia per il periodo di 24 mesi dalla data di acquisto, documentata dalla fattura o dalla ricevuta di acquisto che dovrà essere esibita al personale tecnico autorizzato. La mancata esibizione del documento farà decadere il diritto di garanzia al proprietario dell'apparecchio.

Per garanzia si intende la sostituzione o riparazione gratuita delle parti componenti l'apparecchio che risultino difettose all'origine per difetti di fabbricazione.

1. La Garanzia che copre difetti di fabbricazione e vizi di materiale decade:

- per interventi di personale non autorizzato;
- per danni causati da trasporto o da cause non imputabili al costruttore;
- per installazione non corretta;
- per errato collegamento elettrico;
- per manutenzioni periodiche non eseguite;
- per incidenti di natura esterna (fulmini, allagamenti ecc...);
- per uso e manutenzione non corretti.

2. La sostituzione completa della macchina può avvenire solo a seguito dell'insindacabile decisione da parte dell'azienda produttrice in casi particolari.

3. L'azienda declina ogni responsabilità per eventuali danni che possono, direttamente o indirettamente, derivare a persone, cose o animali in conseguenza della mancata osservanza delle prescrizioni indicate nel Libretto Istruzioni e riguardanti, specialmente, le avvertenze in tema di installazione, uso e manutenzione dell'apparecchio.

### LIMITAZIONI DELLA GARANZIA

La garanzia limitata copre i difetti di fabbricazione, purché il prodotto non abbia subito rotture causate da un uso non corretto, incuria, errato allacciamento, manomissioni, errori di installazione.

Sono coperti da garanzia per la durata di 12 mesi i seguenti componenti:

- braciere di combustione;
- la resistenza.

Non sono coperti da garanzia:

- il vetro della porta;
- le guarnizioni in generale e della porta in fibra;
- la verniciatura;
- le maioliche;

- il telecomando
- paratie interne
- eventuali danni arrecati da un'inadeguata installazione e/o mancanze del consumatore.

Le immagini del presente libretto sono puramente indicative e possono non corrispondere alla realtà del prodotto. Sono da intendersi esemplificative per capirne il funzionamento del prodotto.

Sono esclusi dalla presente garanzia tutti i malfunzionamenti e/o danni all'apparecchio che risultino dovuti alle seguenti cause:

- I danni causati da trasporto e/o movimentazione
- tutte le parti che dovessero risultare difettose a causa di negligenza o trascuratezza nell'uso, di errata manutenzione, di installazione non conforme con quanto specificato dal produttore (far sempre riferimento al manuale di installazione e uso in dotazione all'apparecchio)
- errato dimensionamento rispetto all'uso o difetti nell'installazione ovvero mancata adozione di accorgimenti necessari per garantire l'esecuzione a regola d'arte
- surriscaldamento improprio dell'apparecchio, ossia utilizzo combustibili non conformi ai tipi e alle quantità indicate sulle istruzioni in dotazione
- ulteriori danni causati da erronei interventi dell'utente stesso nel tentativo di porre rimedio al guasto iniziale
- aggravio dei danni causato dall'ulteriore utilizzo dell'apparecchio da parte dell'utente una volta che si è manifestato il difetto
- in presenza di caldaia eventuali corrosioni, incrostazioni o rotture provocate da correnti vaganti, condense, aggressività o acidità dell'acqua, trattamenti disincrostanti effettuati impropriamente, mancanza d'acqua, depositi di fanghi o calcare
- inefficienza di camini, canne fumarie, o parti dell'impianto da cui dipende l'apparecchio
- danni recati per manomissioni all'apparecchio, agenti atmosferici, calamità naturali, atti vandalici, scariche elettriche, incendi, difettosità dell'impianto elettrico e/o idraulico.
- La mancata esecuzione della manutenzione annuale della stufa, da parte di un tecnico autorizzato o da personale qualificato, comporta la perdita della garanzia.

## Dear Customer,

We thank you for having chosen one of our products, the fruit of technological experience and of continual research for a superior quality product in terms of safety, dependability, and service. In this manual you will find all the information and useful suggestions to use your product with the maximum safety and efficiency.



**We highly recommend to turn to our Authorized Service Centre for the installation and the first ignition of the device as it not only carries out the installation perfectly but also verifies the regular operation of it.**

- Incorrect installation, incorrectly performed maintenance, improper use of the product release the manufacturer from every eventual damage derived from the use of the stove.
- The unit cannot be used as an incinerator. Do not use fuels other than pellets.
- This manual has been realized by the manufacturer and constitutes an integral part of the product and must remain with it during its entire lifetime. If the product is sold or transferred, be sure that the booklet is present since the information contained in it are addressed to the buyer, and to all those persons of various titles who complete the installation, use and maintenance.
- Carefully read the instructions and the technical information contained in this manual, before proceeding with the installation, use, and any operation on the product.
- The observance of the indications contained in the present manual guarantees the safety of people and the product, the economy of use and a longer functioning lifetime.
- Although the carefully studied design and the risk analysis done by our company has permitted the realization of a safe product, in any case, before effecting any operation on the stove, it is recommended to keep said manual available and pay scrupulous attention to the instructions written therein.
- Be very careful when moving the ceramic details where present.
- Check the precise flatness of the pavement where the product will be installed
- The wall where the product will be placed must not be constructed in wood, or in any case, made of an inflammable material, and in addition it is necessary to maintain a safety distance.
- While the stove is in operation, several parts of the stove (door, handle, sides) can reach high temperatures. Therefore pay attention and use the proper precautions, above all in the presence of children, elderly or disabled persons, and animals.
- Assembly must be performed by authorized persons (Authorized Assistance Center).
- Diagrams and drawings are furnished for the purpose of illustration; the manufacturer, with the intent of pursuing a policy of constant development and renewal of the product can, without any notice, make any modifications that are believed opportune.
- When the stove is working at its maximum speed, it is strongly suggested to wear gloves while handling with the door for pellets loading and the door handle.
- It is prohibited to install in bedrooms or in explosive environments.
- Only use replacement parts recommended by the supplier.



**Never cover the body of the stove in any way or obstruct the openings placed on the upper side when the device is operating. All our stoves are trial lighted on the construction line.**

**In the event of a fire, disconnect the power supply, use an extinguisher and call the fire fighters if necessary. After that contact the Authorized Assistance Center.**

This instruction booklet is an integral part of the product: make sure that it always accompanies the appliance, even in case of transfer to another owner or in the case of transfer to another place. In the event of damage or loss, request a copy from the area technician.

**These symbols indicate specific messages in this booklet:**

**ATTENTION:**

This warning sign indicates that the message to which it refers should be carefully read and understood, **because failure to comply with what these notices say can cause serious damage to the stove and put the user's safety at risk.**

**INFORMATION:**

This symbol is used to highlight information which is important for proper stove operation. Failure to comply with these provision will compromise use of the stove and its operation will not be satisfactory.

## Norms and declarations of conformity

Our company declares that the stove conforms to the following norms for the EC European Directive labelling:

- 2014/30 UE (regulation EMCD) and following amendments;
- 2014/35UE(LowVoltageDirective)andfollowing amendments;
- 2011/65 EU (RoHS 2 directive);
- 2015/863 EU (delegated directive recently amended Annex II of the Directive 2011/65 EU);
- Ecodesign directive 2009/125/EC;
- The Rules of Construction Products (CPR-Construction Products Regulation) No. 305/2011 regarding the construction world;
- For installations in Italy, please refer to UNI 10683/98 or following changes. **While installing the unit respect the local, national and European rules;**
- EN 55014-1; EN 55014-2; EN 61000-3-2; EN 61000-3-3; EN 60335-1; EN 60335-2-102; EN 62233, EN 50581. Regulation EU 2015/1185.

### Safety information

Please carefully read this use and maintenance manual before installing and operating the stove! If clarification is needed, please contact the dealer or the Authorized Assistance Center.

- The pellet stove must only be operated in living environments. This stove, being controlled by an electronic board, permits a completely automatic and controlled combustion; the exchange, in fact, regulates the lighting phase, 5 power levels and the shut down stage, guaranteeing the safe operation of the stove.
- The basket used for combustion allows most of the ash produced by the combustion of the pellets to fall into the collection compartment.

Nevertheless, check the basket daily, given that not all pellets have high quality standards (use only quality pellets recommended by the manufacturer)

### Responsibility

With the delivery of the present manual, we decline all responsibility, both civil and penal, for accidents deriving from the partial or total lack of observance of the instructions contained herein.

We decline every responsibility derived from improper use of the stove, from incorrect use by the user, from unauthorized modifications and/or repairs, from the use of replacement parts that are not original for this model. The manufacturer declines every civil or penal, direct or indirect responsibility due to:

- Lack of maintenance;
- Failure to observe the instructions contained in the manual;
- Use in non-conformity with the safety directives;
- Installation in non-conformity with the norms in force in the country;
- Installation by unqualified or untrained personnel;
- Modifications and repairs not authorized by the manufacturer;
- Use of non-original replacement parts;
- Exceptional events.



## Charge pellet

Fuel is loaded from the upper part of the stove by opening a door.

Pour the pellets in the hopper. This is easier if performed in two steps:

- Pour half of the contents of the bag into the hopper and wait for the fuel to settle on the bottom.
- Then pour in the second half;
- Keep the cover closed, after loading the pellets, the lid of the fuel tank;
- Before closing the door load-pellet make sure that there are no residues of pellets around the seal. If carefully cleaned to avoid compromising the seals.

The stove is a product by heating, presents the external surfaces particularly hot.

For this reason, we recommend extreme caution when operating in particular:

- Do not touch the stove body and the various components, do not approach the door, it could cause burns;
- Do not touch the exhaust fumes;
- Do not perform any type of cleaning;

- Do not dump the ashes;
- Do not open the ash tray;
- Be careful that children do not come near;



**Never remove the protection grille in the hopper. When filling, do not let the sack of pellets touch any hot surfaces.**



- **Use only wood pellets;**
- **Keep / store the pellets in a cool dry place;**
- **Never pour pellets directly on the hearth;**
- **The stove must only be fed with quality 6 mm diameter pellets, A1 certified according to the UNI EN ISO 17225-2 regulations;**
- **Before making the electrical connection of the stove the discharge tubes must be connected with the flue;**
- **The protective grill placed inside the pellet container must never be removed;**
- **The environment where the stove is installed must have a sufficient exchange of air;**
- **It is forbidden to operate the stove with the door open or the glass broken;**
- **Do not use the stove as an incinerator; the stove should be used only for the intended purpose;**
- **Any other use is considered improper and therefore dangerous. Do not put in the hopper other than wood pellets;**
- **When the stove is operating, the surfaces, glass, handle and tubes become very hot: during operation do not touch these parts without adequate protection;**
- **Keep the fuel and other inflammable materials off the stove.**



**Never turn off the heater by removing electricity. Let always complete the shutdown cycle, otherwise you may damage the structure and have trouble lighting in the future.**

## Instructions for safe and efficient use

- The device can be used by children that are not less than 8 years old and people with reduced physical, sensory or mental capabilities, or lack of experience or knowledge, provided being under supervision of someone responsible or after having received instructions relating to the safe use of the device and to the understanding of the dangers inherent to it. Children should not play with the device. Cleaning and maintenance to be performed by the user should not be made by children without supervision;
- Do not use the stove as a ladder or scaffold;
- Do not put clothes to dry on the stove;
- Any clothes hangers and suchlike must be kept a suitable distance from the stove. - Risk of fire;
- Carefully explain that the stove is made from material subjected to high temperatures for the elderly, the disabled, and in particular for all children, keeping them away from the stove during operation;
- Do not touch the stove with wet hands: the stove has electrical components that could produce sparks if handled incorrectly;
- Never open the glass door of the pellet stove while the stove is in operation;
- The stove must be connected to an electrical system equipped with an earthing conductor in accordance with regulations 73/23 and 93/98 EEC;
- The system must be of adequate electrical power declared the stove;
- Do not wash the inside of the stove with water.
- The water could damage the electrical insulation, causing electric shock;
- Do not expose your body to hot air for a long time. Do not overheat the room you are in and where the stove is installed. This can damage the physical conditions and cause health problems;
- Do not expose to direct the flow of hot air plants or animals;
- The pellet stove is not a cooking element;
- External surfaces during operation can become very hot. Do not touch them except with the appropriate protection;
- The plug of the device power cable must be connected only after installation and assembly of the device and must remain accessible after installation, if the unit is not provided of a double-pole switch suitable and accessible.
- Pay attention that the power cord (and any other cables external to the appliance) do not touch hot parts.
- Do not lay objects, glasses, infusers, room perfumers on the stove, they could be damaged or to damage the stove (in this case de warranty does not respond).
- In the event of a start-up system, do not force switch on;
- Unburnt pellet accumulation in the burner following "no switch on" must be removed before proceeding with new switch on. Before each restart, ensure the grate is well positioned and clean;
- It is forbidden to manually load the fuel in the grate. Non-compliance with this warning can generate dangerous situations;
- Evaluate the static conditions of the surface on which the weight of the product gravitates;
- Extraordinary maintenance operations must be carried out by authorised and qualified staff only;
- Disconnect the electrical power supply of the product before carrying out any maintenance operation;
- On first start-up, smoke may generate due to initial heating of the paint. Keep the premises well ventilated.



**The stove is equipped with a safety device to prevent operation with dangerous negative pressure in the combustion chamber caused for example by unfavourable climatic situations or blockages in the flue. If intervening on this device, do not tamper with it and wait for the climatic situation to allow the flue to return to a negative pressure that would guarantee correct operation of the stove. If the stove is installed in particularly windy situations for long periods of time which would prevent daily use of the stove, the smoke extractor speed can be increased to guarantee correct negative pressure in the combustion chamber.**

For proper functioning and a good temperature distribution, the stove should be positioned in a location where it is able to take in the air necessary for combustion of the pellet (about 40 m<sup>3</sup>/h must be available), as laid down in the standard governing the installation and in accordance with local national standards. The volume of the room must not be less than 20 m<sup>3</sup>. It is compulsory to install an adequate outdoor air intake which would allow oxidising air input necessary for correct operation of the product. The air flow between the outside and the installation premises can take place directly, through an opening on an external wall of the premises (preferred solution, see Figure 1a); or indirectly, through air intake from the adjoining premises with air intake and permanently communicating with the installation premises (see Figure 1b). Adjoining premises excludes those used as bedrooms, bathrooms, garages, common areas of a building and, in general, premises in danger of catching fire. Consider the doors and windows present which could interfere with correct air flow to the stove and maintain 1.5 metres from any smoke outlet. The air intake must have a minimum total net surface of 100 cm<sup>2</sup> protected by an external grate which must not be obstructed and/or blocked and which should be periodically cleaned: the aforementioned surface should be increased as a result if there are other active generators inside the premises (for example: electric fans for stale air extraction, kitchen hood, other stoves, etc...), which could generate a negative pressure environment. A check is necessary, with all the equipment on, that the drop in pressure between the room and the outdoors does not exceed a value of 4 Pa.

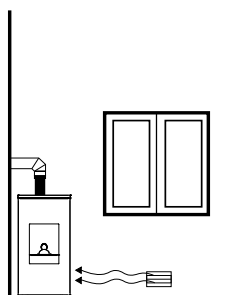

FIGURE 1a- DIRECTLY FROM OUTSIDE

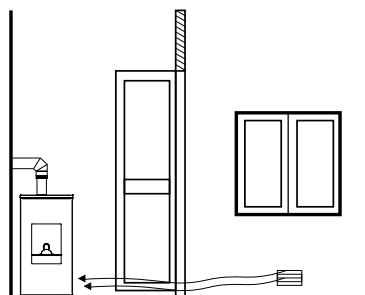
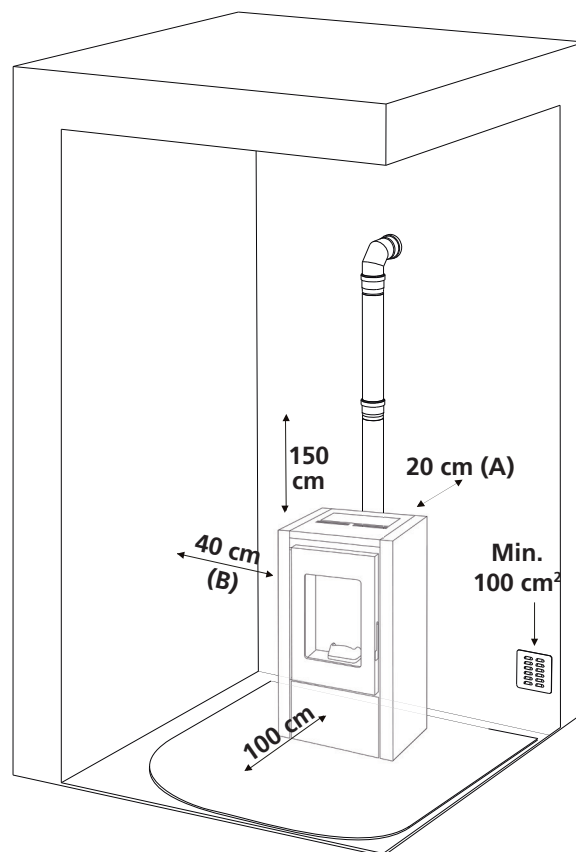

FIGURE 1b- INDIRECTLY FROM ADJACENT PREMISES

You can connect the air necessary for combustion directly to the external air intake, with a tube of at least 40mm, with a maximum length of 2 linear metres; each curve of the tube is equal to a loss of one linear metre.



**Installation in studio flats, bedrooms and bathrooms is only permitted for airtight or closed chamber equipment with an adequate canalization for oxidising air duct outwards.**



**Locating the stove in a room with an explosive atmosphere is prohibited. The floor of the room where the stove is to be installed must be strong enough to take its weight. Keep a minimum rear distance (A) of 20 cm, on the side (B) 40 cm and, on the front, 100 cm. These distances must be complied with to allow extraordinary maintenance by a technician and product safety. If particularly delicate objects are present such as furniture, curtains or sofas, the distance of the stove must be increased considerably**



**In the presence of wood floors, install a floor protection surface in compliance with the rules in force in the country**

**REMARKS:**

- the appliance must be installed by a qualified technician in possession of the technical and professional requirements according to the DM37/2008 that, under its responsibility, to ensure compliance with the rules of good technique.
- you need to keep in mind all laws and national, regional, provincial and municipal laws of the country in which you installed the device
- check that the floor is not flammable: if necessary use a suitable platform
- in the room where the generator must be installed to heat must not pre-exist or be installed with an extractor hood or ventilation ducts of the collective type. Should these devices be located in adjacent rooms communicating with the installation, and 'prohibited the simultaneous use of the heat generator, where there is a risk that one of the two rooms being placed in depression than the other

**Rear flue connection**

The stove is supplied by default with a rear smoke flue. Use silicone and the specific screws to fasten the joint found inside the combustion chamber. A T-shaped tube must be positioned on this joint to allow inspection of the smoke duct. (Fig.1 a-b)

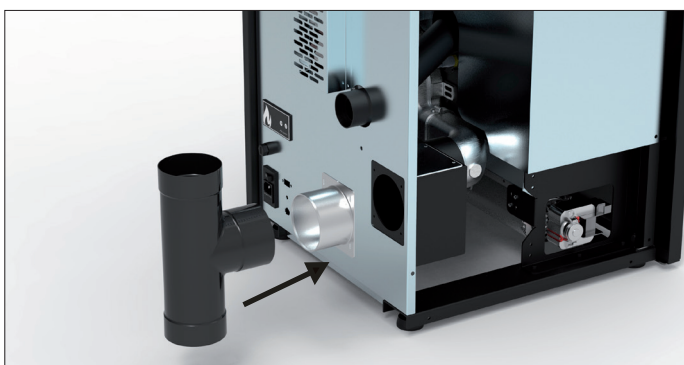

Fig. 1a

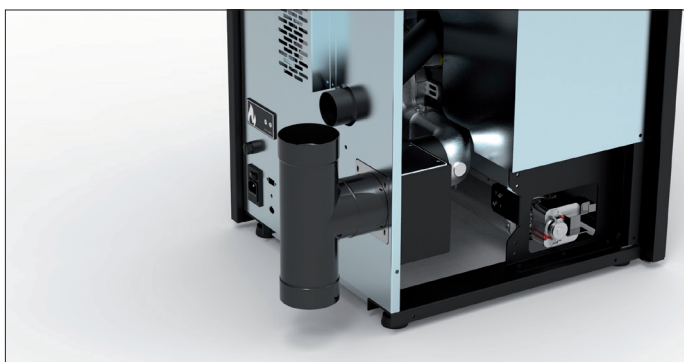

Fig. 1b

**Upper flue connection**

Since the stove is prepared for the rear smoke exhaust, the left hand side must be removed and unscrew the closure plate found on the upper part of the smoke box. (Fig.2)



Fig. 2

Position the flange and the gasket on the rear chamber of the smoke box. This flange can be used as the inspection chamber. The joint supplied with the stove must be fastened using the specific screws and high temperature silicone on the upper part of the smoke box. (Fig.3)

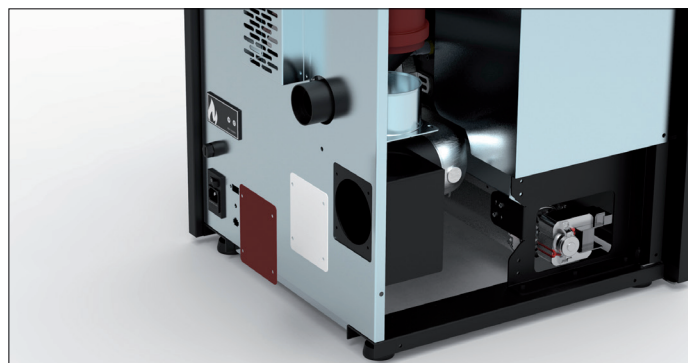

Fig. 3

You can install the smoke exhaust tube without using the T-joint. (Fig.4)

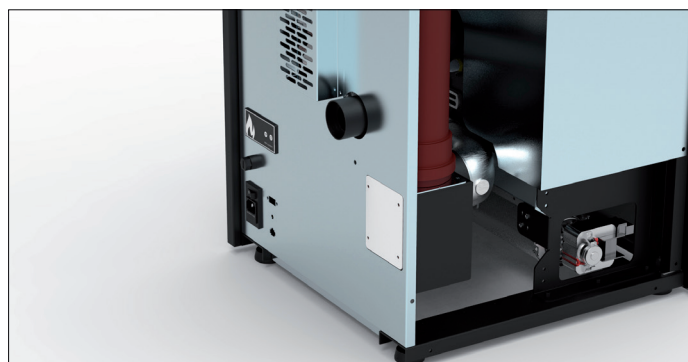

Fig. 4

# Flue

The following instructions have the purpose of giving instructions on installation of a good flue, however they do not replace in any way the standards in force of which a qualified builder must be aware. The stove manufacturer cannot be held in any way liable in civil or criminal terms for poor operation of the stove due to a wrongly sized flue and/or non-compliance with legislation in force, which must be complied with. The flue must be built to standard and category  $\geq T200$  or higher, with a vertical progression without choking, resistant to condensate and resistant to fire caused by soot. It must be externally insulated to avoid smoke cooling and it must have a condensate drain. If the flue is a cement shaft, it must be ducted. The flue must be inspected for cleaning and must also be distanced from flammable and/or combustible materials.

The minimum distances to comply with from any chimneys or reflux zones are outlined below.

Check the negative pressure between the flue and the environment installed comply with the instructions in the technical characteristics. The minimum height of the flue is 3.5 metres and must have an internal section that allows compliance with these requirements and however not over 100mm. Check the correct configurations using UNI EN 13384-1.

The flue must always be clean. Any soot residue reduces the section of the flue which would compromise draught and the soot could catch fire. Have a professional chimney sweep clean the flue and the chimney at least once a year and before switching on the generator after periods of inactivity. Lack of cleaning will negatively impact correct operation of the equipment.



**Installation of the flue is not permitted shared with other equipment.**

# Chimney

The opening area for smoke evacuation must be at least double the section of the flue and must prevent snow and animals entering. The measurement of the opening in the atmosphere must be outside the backflow zone caused by the shape of the roof and/or any obstacles found nearby. Pay attention to the presence of skylights and dormer windows.

30° ROOF

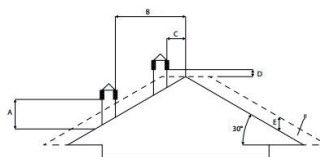

- A = MIN. 1,30 metri
- B = DISTANZA > 1,50 metri
- C = DISTANZA < 1,50 metri
- D = 0,50 metri OLTRE IL COLMO
- E = 0,80 metri
- F = BACKFLOW ZONE

45° ROOF

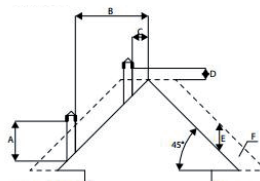

- A = MIN. 2,00 m
- B = DISTANZA > 1,30 metri
- C = DISTANZA < 1,30 metri
- D = 0,50 m OVER THE RIDGE
- E = 1,50 metri
- F = BACKFLOW ZONE

60° ROOF

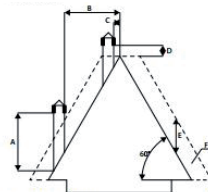

- A = MIN. 2,60 m
- B = DISTANZA > 1,20 m
- C = DISTANZA < 1,20 m
- D = 0,50 m OVER THE RIDGE
- E = 2,10 m
- F = BACKFLOW ZONE

FLAT ROOF

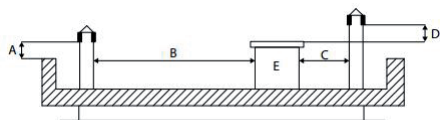

- A = MIN. 0,50 m
- B = DISTANZA > 2,00 m
- C = DISTANZA < 2,00 m
- D = 0,50 metri
- E = TECHNICAL VOLUME

15° ROOF

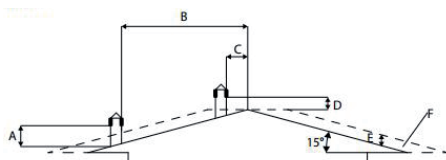

- A = MIN. 1,00 m
- B = DISTANZA > 1,85 m
- C = DISTANZA < 1,85 m
- D = 0,50 m OVER THE RIDGE
- E = 0,50 metri
- F = BACKFLOW ZONE

## Flue connection

The joint between the stove and the flue must be installed using suitable tubes (min. T200). Use is forbidden of flexible metal tubes, in cement fibre or aluminium. The slope of the smoke duct must not have horizontal sections over 2 metres and must have a minimum 3% inclination. The first change of direction must take place after at least 1.5 metres of the vertical section. Inspect the base of the smoke duct

with periodic controls. It is forbidden to connect the same smoke duct on multiple equipment. Keep the smoke duct an adequate distance from any flammable parts or parts sensitive to heat. Refer to the instructions given by the manufacturer of the flue for the distances to respect.

### Example of correct installation.

### How to connect canalization (where present)

On the canalization outlet only, connect a tube for each duct with a diameter of 80mm with a maximum length of 8 linear metres. For each 45° curve, consider a loss of one metre of linear section (e.g. maximum distance without curves 8 metres; maximum distance with a 45° curve  $8 - 1 = 7$  metres). You are advised to use tubes with a diameter of 80mm and with a smooth internal surface.

They must resist heat (you are advised to use at least a T200). Keep a distance from flammable and/or combustible objects (at least 50 cm) and from curtains and furniture.

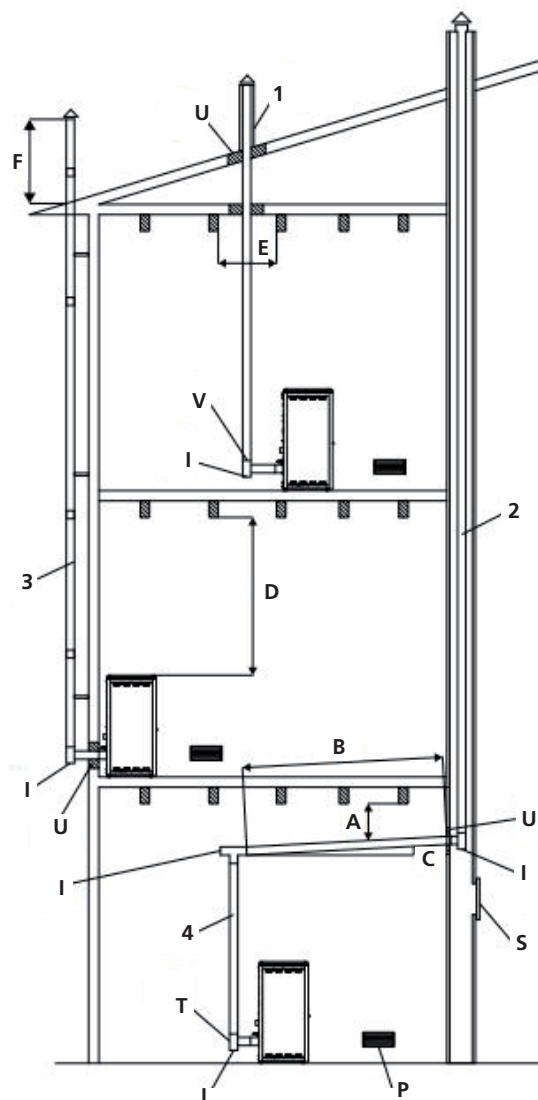

A= MINIMUM 40 MM  
B= MASSIMUM 4 M  
C= MINIMUM 3°  
D= MINIMUM 400 MM  
E= DIAMETER OF HOLE  
F= SEE FIG. 2-3-4-5-6

U= INSULATION  
V= POSSIBLE REDUCTION FROM 100 TO 80 MM  
I= INSPECTION PLUG  
S= INSPECTION DOOR  
P= AIR INTAKE  
T= T JOINT WITH INSPECTION PLUG

## Pellet

The pellets are cylinders of compressed wood, produced from sawdust and wood processing (chips and sawdust), generally produced by sawmills and carpenters. The binding capacity of the lignin contained in wood, allows to obtain a compact product without adding additives and foreign chemicals to the wood, is therefore obtained a natural fuel with high yield.

The use of expired pellets or any other unsuitable material can damage parts of the thermostove and impair proper operation: this can lead to the termination of the guarantee, and its producer responsibility. With obvious floor capacity evaluation, in the installation premises, a maximum can be deposited of fuel, which corresponds to approx. 975kg of pellets.



**For our products use pellets diameter 6 mm, length 30 mm and a maximum of 8% and A1 certified according to the UNI EN ISO 17225-2 standard. Keep the pellets away from heat sources and not in humid environments or with explosive atmosphere.**

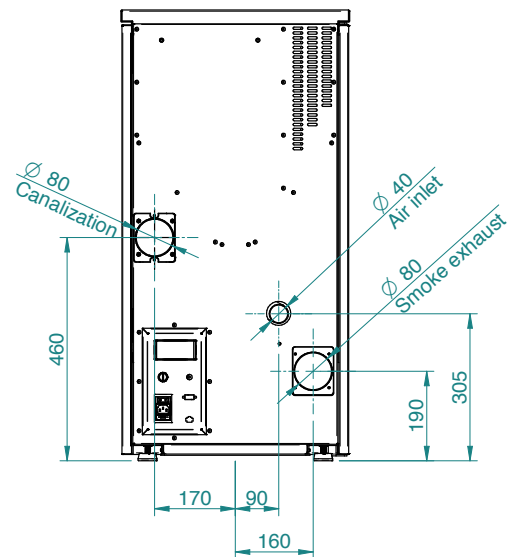
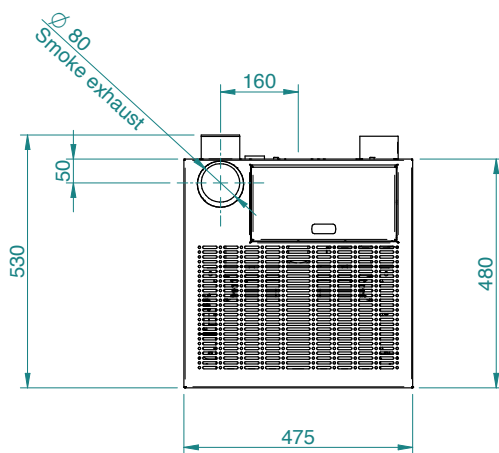
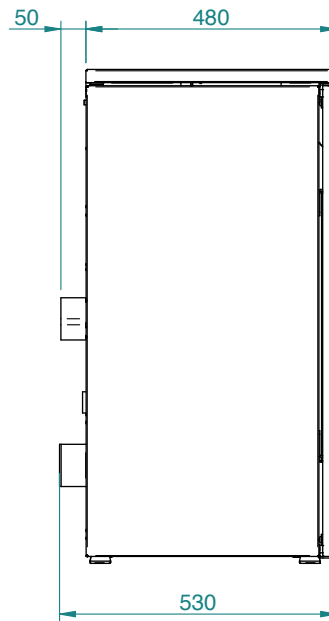
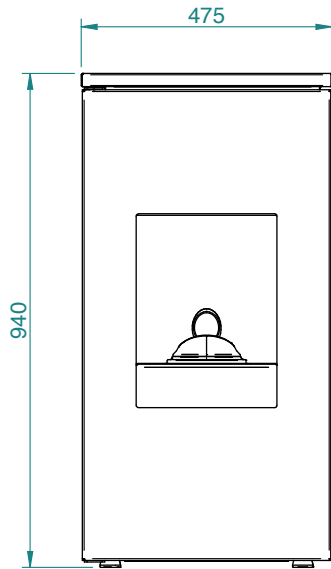

## REMARKS:

- measurements are approximate and may vary based on to the aesthetics of the stove
- the positions of the tubes in the rear view are indicative and tolerance of +/- 10 mm
- measures with a tolerance of about 10 mm

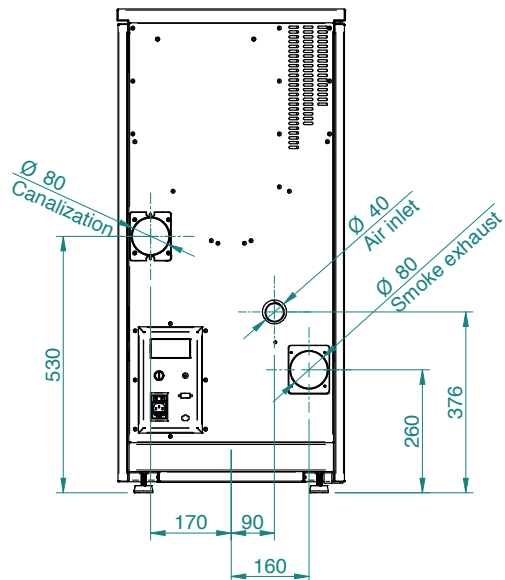
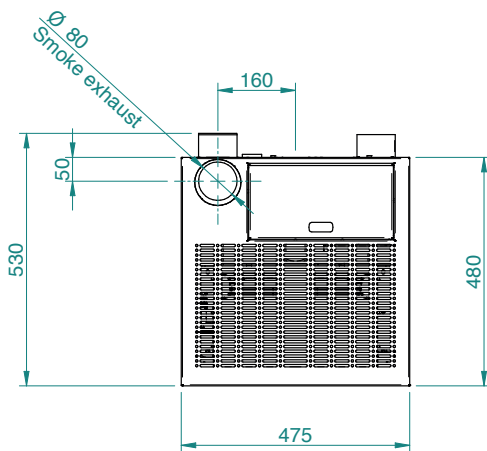
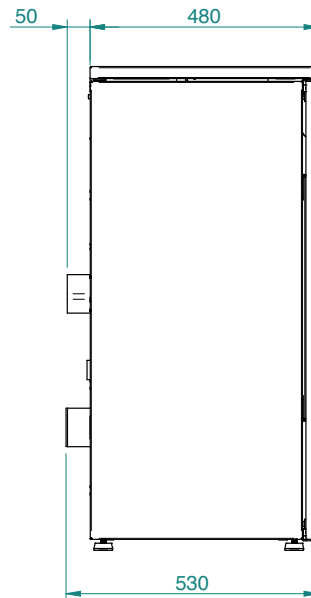
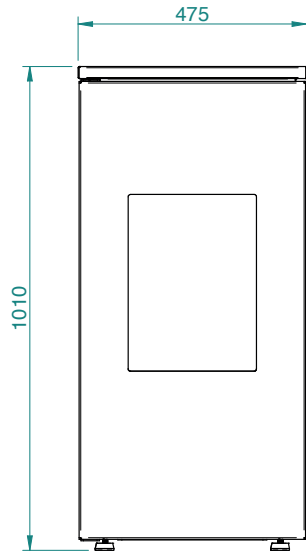

**REMARKS:**

- measurements are approximate and may vary based on to the aesthetics of the stove
- the positions of the tubes in the rear view are indicative and tolerance of +/- 10 mm
- measures with a tolerance of about 10 mm



PARAMETRO	UNITÀ DI MISURA	FUTURA 7-7C	FUTURA 9-9C	FUTURA 11-11C
Heat input	kW	7,9	9,6	11,8
Nominal heat output	kW	7,5	9	11
Reduced nominal heat output	kW	3,7	3,7	3,7
CO concentration at nominal reference (13% O <sub>2</sub> )	mg/m <sup>3</sup>	25	21	16
CO concentration at reduced reference (13% O <sub>2</sub> )	mg/m <sup>3</sup>	197	197	197
Nominal efficiency	%	95	94,2	93
Reduced efficiency	%	95	95	95
Average consumption (min-max)	Kg/h	0,8 - 1,65	0,8 - 1,99	0,8 - 2,45
Heated surface	mc	200	240	290
Flue gas rate (min-max)	g/s	3 - 4,2	3 - 5,2	3 - 6,6
Draft advised (min-max)	Pa	5-8	5-8	5-8
Flue gas temperature (min-max)	°C	76 - 102	76 - 113	76 - 128
Tank capacity	Kg	15	15	15
Diameter flue outlet tube	mm	80	80	80
Diameter air intake	mm	40	40	40
Nominal voltage	V	230	230	230
Nominal frequency	Hz	50	50	50
Ignition power consumption	W	300	300	300
Electrical consumption max-min without canalization	W	40 - 22	48 - 22	58 - 22
Electrical consumption max-min with canalization	W	86 - 22	94 - 22	104 - 22
Weight	Kg	100	100	110
Indice efficienza energetica		134 (7) 133 (7C)	133 (9) 132 (9C)	131 (11/11C)
N° Test Report	K 2785 2019 T1			
Energy class	A ++			
Environmental decree n. 186 of 7/11/2017	★★★★☆			
Powders at (13% O <sub>2</sub> ) Ref. nominal heat input	mg/m <sup>3</sup>	10	10	10

**It is recommended to control emissions after installation.**

**In order to achieve the test report results, please load the performance parameters retained by the manufacturer and the qualified technician. They will use these parameters once verified that, during the installation, it is possible to reproduce the laboratory conditions. This performance is only reached after 15/20 working hours at nominal power.**

## Maintenance and cleaning of the stove

Before effecting any maintenance operation or cleaning on the stove, take the following precautions:

- be sure that all parts of the stove are cold.
- be sure that the ashes are completely cold.
- be sure that the general switch is in the "OFF" position.
- be sure that the plug is pulled out of the socket to avoid accidental contact.
- once the maintenance phase is completed check that everything is in order as per before the intervention (the brazier is placed correctly).



**Follow carefully the following cleaning instructions. Failure to follow these instructions could create problems with the operation of the stove.**

### Cleaning the brazier and brazier support

When the flame assumes a red colour or seems weak, and is accompanied by black smoke, this means that there are ash deposits or incrustations that do not permit the correct functioning of the stove and that must be removed. Remove the brazier every day by simply raising it from its slot; then clean out the ashes and eventual incrustations that may have formed, paying particular attention to liberating the holes by using a pointed tool (not included with the stove).

This operation is made particularly necessary before every lighting the first several times and above all if using pellets that differ from those supplied by our company. The frequency of this operation is determined by how frequently the stove is used and the choice of pellets.

It is also a good idea to check the brazier support, vacuuming the eventual ash present.

To guarantee the high efficiency of the stove, you are advised to clean it with a vacuum cleaner, including the compartment that allows access to the lower part of the exchange tubes, removing ash residue that accumulates (Fig. 1).



### Ash box

Open the door and use a vacuum to remove all the ash deposited inside the ash box. This operation must be performed more or less frequently depending on the quality of the pellets used.

### Cleaning the glass

In the arc of a few hours, the glass will form a greyish film which you can clean on first switch off of the stove. Blackening of the glass also depends on the quality and quantity of the pellets used. Cleaning the glass should be done when the stove is cold with products recommended and tested by our company.

When performing this operation, always check that the grey seal around the glass is in a good state; failure to check the efficiency of this gasket can compromise the function of the stove.

Poor quality pellets can, in any case, cause the glass to become dirty.



**If the glass is broken, do not attempt to light the stove.**

## Cleaning the surfaces

To clean the surfaces, use a rag dampened with water or with water and a neutral detergent.



**The use of aggressive detergents or thinners can damage the surfaces of the stove. Before using any detergent it is advisable to try it on a small section out of sight or contact the Authorized Assistance Centre for information regarding the product.**

## Cleaning the metal parts

To clean the metal parts of the stove, use a soft cloth dampened with water. Never clean the metal

parts with alcohol, thinners, petrol, acetone or other degreasing substances. If such substances are used, our company declines any responsibility. Eventual variations in the colour of the metal parts can be caused by an incorrect use of the stove.



**It is necessary to daily clean the brazier and often clean the ash box. The lack of cleanliness can prevent the starting of the stove, causing damages to the stove itself and to the environment (possible emission of unbrunt material and soot). Do not re-use the pellet possibly remained in the brazier due to no starting-up.**

## CLEANING BY TECHNICIANS

### Check every year

### Clean the combustion chamber

1. Open the door and remove the ash pan and the grate, cleaning any residue from it.



2. Remove the screws fastening the rear plate.

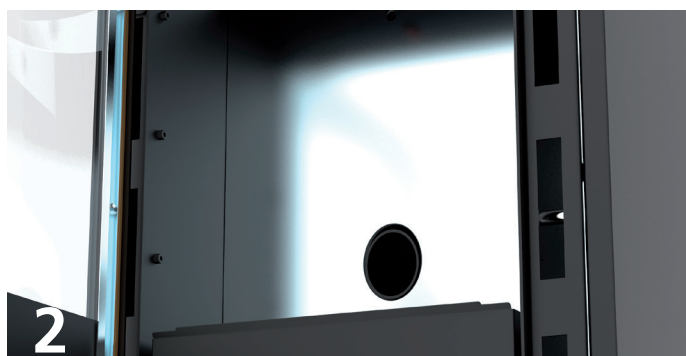

3. Push the plate upwards and turn it frontally to remove it.

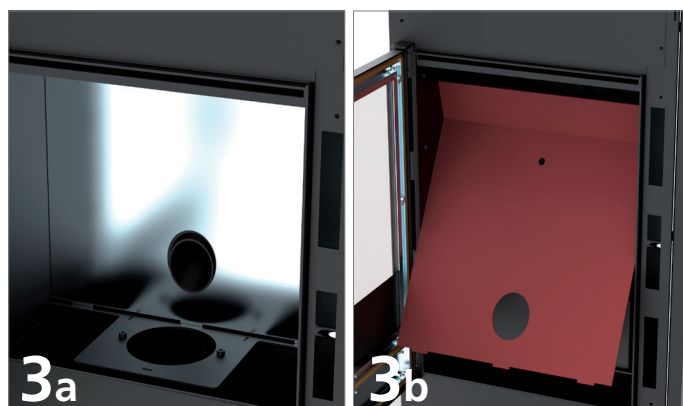

4. With the specific T tool, scrape the exchange tubes which are now accessible and remove everything with a vacuum cleaner.

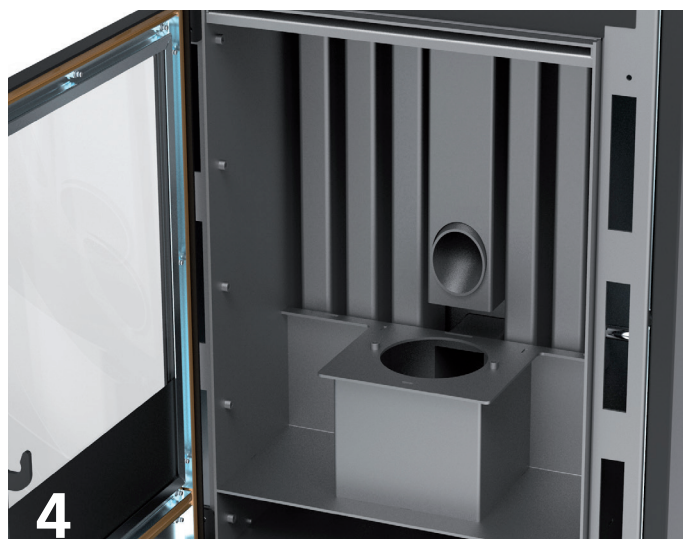

5. Re-assemble all the components, repeating the operations in the opposite order.

6. Remove and clean the T joint behind the stove.

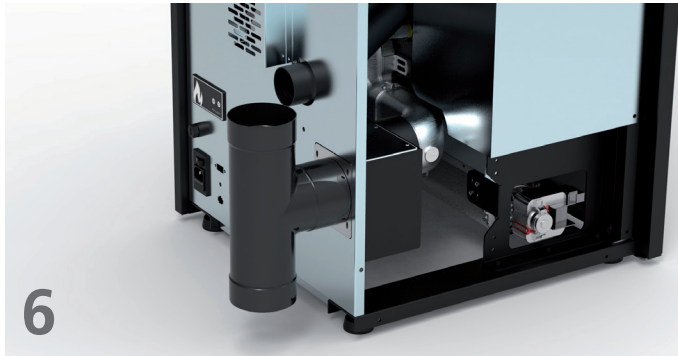

7. With a vertical fume exhaust, the smoke box is used as a T joint, and you must therefore remove the rear plate of the fume box and clean the chamber with a vacuum cleaner.

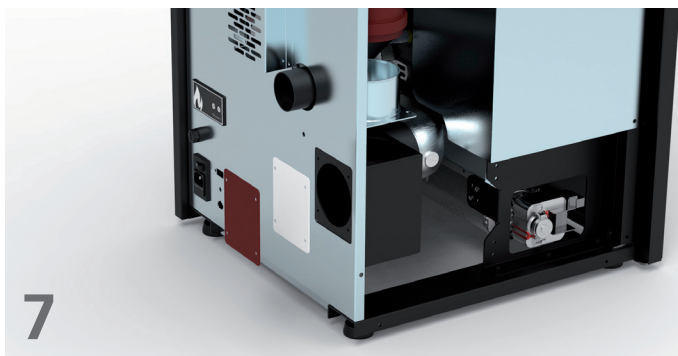

### Cleaning the clearing system

Until a reasonable experience is acquired regarding the operating conditions, it is advisable to perform this maintenance on at least a monthly basis.

- remove the electrical feed cable;
- remove the cap from the T-joint and proceed with the cleaning of the ducts. If necessary, at least for the first few times, call in qualified personnel;
- carefully clean the smoke discharge system: for this, contact a professional chimney sweep;
- once a year clean the dust, cobwebs, etc. from the zone behind the internal covering panels, paying particular attention to the fans.

### Cleaning the fans

The stove is furnished with fans (environmental and smoke) positioned at the rear and below the stove. Eventual deposits of dust or ash on the blades of the fan can cause an imbalance in the fans leading to noisy performance. It is, therefore, necessary to clean the fans at least once a year. Since said operation requires dismantling several parts of the stove, have the fans cleaned only by our Technical Assistance Centre.

### Season end cleaning

At the end of the season, when the stove will not be used for some time, it is advisable to perform a thorough and general cleaning:

- Remove all the pellets from the container and the screw feeder;
- Carefully clean the brazier, the brazier support, the combustion chamber and the ash box.

Once the preceding points have been observed, it only means that the state of the stove has been verified. It is necessary to thoroughly clean the smoke discharge tube or flue and check the condition of the basket. If necessary, order a new one from our Authorized Assistance Centre.

If necessary, lubricate the hinges of the door and the handle. Also check the ceramic fibre cord near the glass, on the internal wall of the door; if it is worn or too dry, order a new one from the Authorized Assistance Centre.

## Maintenance and cleaning



All cleaning of all parts must be carried out with the stove completely cold and unplugged to avoid burns and thermal shock. The stove does not need much maintenance if used with certified quality pellet. The need for maintenance varies depending on the conditions of use (switching on and off repeatedly) and depending on the performance required.

Parts	Everyday	Every 2-3 days	Every week	Every 15 days	Every 30 days	Every 60-90 days	Every year / 1200-1400 h
Brazier	◇						
Cleaning ash collection compartment		◇					
Cleaning the door and glass		◇					
Cleaning the interior heat exchanger / smoke fan compartment						•	
Cleaning complete exchanger							•
Clean "T" to exhaust						•	
Flue							•
Door gasket ash						•	
Internal parts							•
Flue pipe							•
Electromechanical components							•

◇ by the user

• by the authorised qualified technical assistance



Every 1200 hours of work the electronic board sends a warning signal and the display will show "SERVICE". This indicates the need for a thorough cleaning of the stove by a CAT. The lack of such cleaning could result in failure of the stove and poor combustion, thereby resulting in a lower yield.

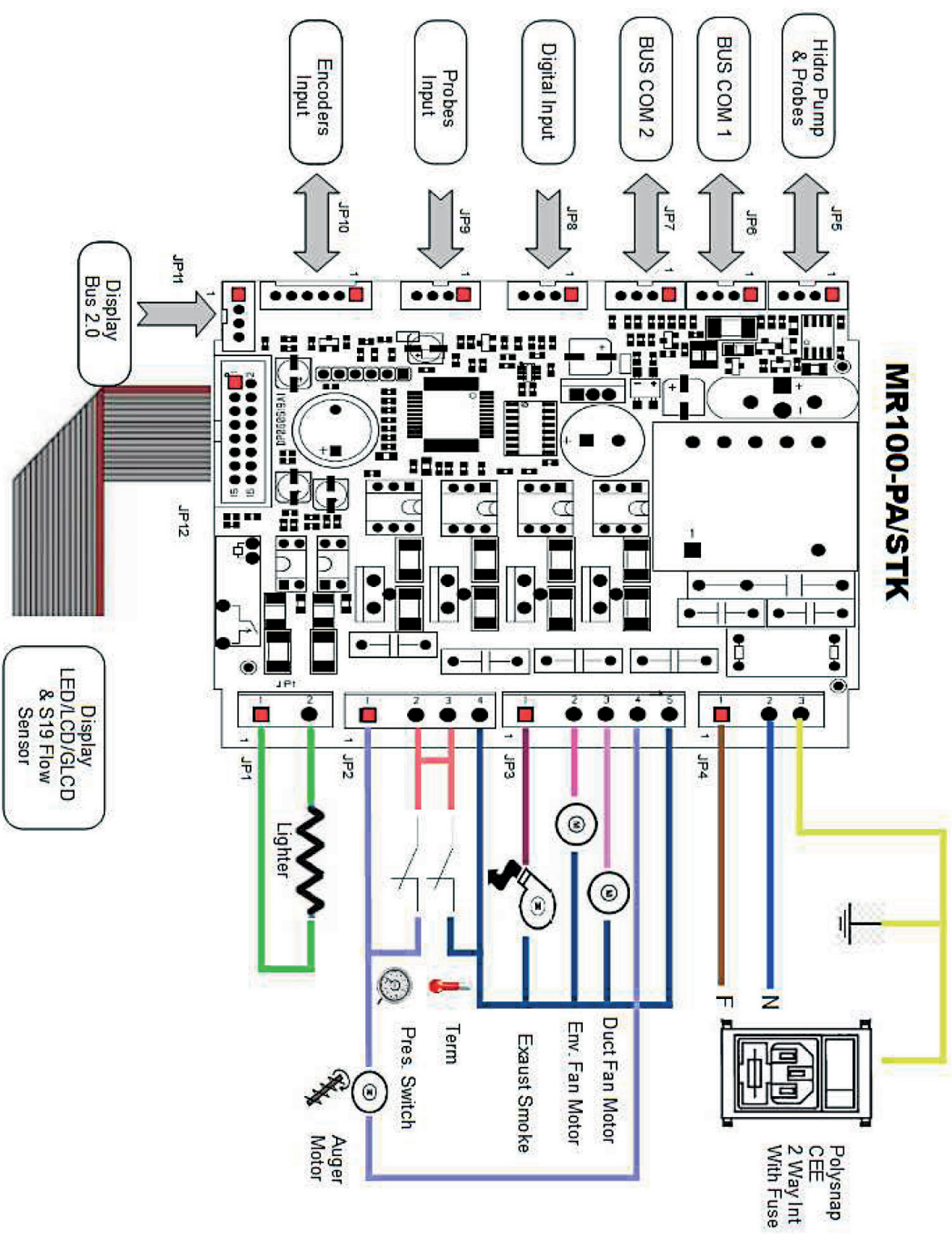

## Safety devices

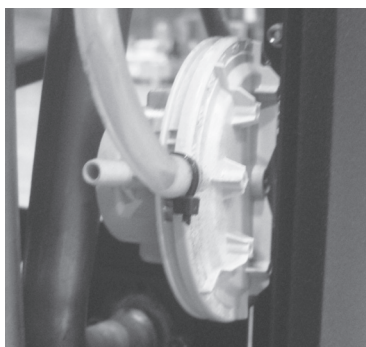

**Pressure switch:** monitors depression in the smoke duct. It is designed to shut down the pellet feed screw in the event of an obstructed flue or significant back-pressure in the presence of wind. At the time of the pressure switch will show "ALARDEP-FAIL".

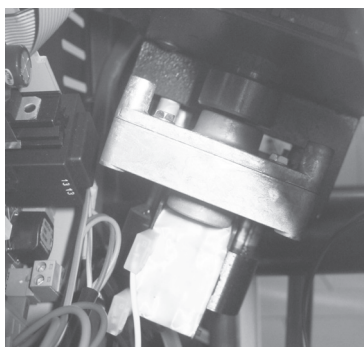

**Reduction motor:** if the motor stops, the thermostove continues to function until the flame goes out for lack of fuel, and until it has cooled down to the minimum level.

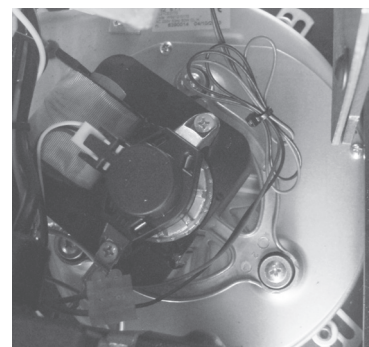

**Flue gas temperature sensor:** thermocouple that measures the temperature of the fumes while keeping the operation or shuts the thermostove when the flue gas temperature drops below the preset value.



**Electrical safety:** the stove is protected against violent surges of current (ex. lightnings) by the main fuse 4 A which is located on the control panel at the rear of the thermostove. Other fuses to protect the electronic boards are to be found on the boards themselves.



**Pellets temperature safety:** In the rare event there is a too high temperature in the tank, the thermostat for pellets safety with manual reset creates an alarm "ALAR-SIC-FAIL" stopping the pellet boiler stove. You need to reset the system working on the device placed on the back of the thermostove.



**Room thermostat:** the room thermostat detects the present temperature in the room. When it detects the set temperature on the display, the stove will go into operation in ECO ie hold function to save fuel. The room thermostat should be spread so as not to be conditioned by the temperature of the body stove.



**Tampering with the safety devices is prohibited. It is only after eliminating the cause which gave rise to the intervention of the safety system, that it is possible to relight the stove and thus reset the automatic operation of the sensor. To understand which anomaly has occurred, consult this manual at paragraph relating to alarms which explains what to do based on the alarm message the stove display.**



**All repairs must be carried out exclusively by a specialised technician, with the stove completely cold and the electric plug pulled out. Is prohibited from any unauthorized modification to the device and the replacement of parts with other non-original. The operations marked in bold type must be carried out by specialised personnel.**

### Any inconvenience and solutions

Given that all stoves are tested in their parts handling and work and therefore are delivered in perfect physical condition and operation, it should be remembered that the transport, unloading, handling, misuse or poor maintenance, can be causes of drawbacks.

The main problems may be solved by reading the table below.

If after doing as hereinafter described the problem is not resolved, contact your authorized service center.

ANOMALIES	POSSIBLE CAUSES	REMEDIES
Display off and buttons are not working	<ol style="list-style-type: none"> <li>1. Power failure in the network</li> <li>2. Switch back off</li> <li>3. Fuse board interrupted</li> <li>4. Card defective</li> </ol>	<ol style="list-style-type: none"> <li>1. Check that the power cord is connected</li> <li>2. Use the switch back to operate it</li> <li><b>3. Contact an authorized service center</b></li> <li><b>4. Contact an authorized service center</b></li> </ol>
Remote inefficient	<ol style="list-style-type: none"> <li>1. Too far from the stove</li> <li>2. No batteries in the remote</li> <li>3. The remote control is broken</li> </ol>	<ol style="list-style-type: none"> <li>1. Move closer to the stove</li> <li>2. Check and change the batteries</li> <li>3. Replace the remote control</li> </ol>
Failure to ignite the stove	<ol style="list-style-type: none"> <li>1. Excessive accumulation of ash in the grate</li> <li>2. Incorrect ignition procedure</li> </ol>	<ol style="list-style-type: none"> <li>1. Clean the grate</li> <li>2. Repeat the ignition procedure. <b>If persists, contact your authorized service center</b></li> </ol>
Smoke comes from the grill	<ol style="list-style-type: none"> <li>1. Accidental electrical blackout</li> </ol>	<ol style="list-style-type: none"> <li>1. In case of ignition phase interrupted and momentary interruption of the fan, can occur slight amount of smoke</li> </ol>
Hot air fan is not working	<ol style="list-style-type: none"> <li>1. The stove has not yet been heated</li> </ol>	<ol style="list-style-type: none"> <li>1. Wait until the conclusion of the ignition cycle. Arrived in temperature, the fan will start automatically. <b>If the problem persists, contact your authorized service center.</b></li> </ol>



<p>The stove does not turn on automatically</p>	<ol style="list-style-type: none"> <li>1. The tank is empty.</li> <li>2. The resistance does not reach the temperature</li> <li>3. Resistance damaged</li> <li>4. The pellet drops</li> <li>5. Screw motor defective</li> <li>6. The grate is not in place or is dirty</li> <li>7. Obstruction of nests or foreign bodies in the chimney or fireplace</li> <li>8. Check operation of the glow plug</li> <li>9. The ash drawer is not closed properly</li> <li>10. Clogged flue and chimney</li> <li>11. Smoke extractor not working</li> <li>12. Temperature sensor defective</li> <li>13. Pellet wet</li> </ol>	<ol style="list-style-type: none"> <li>1. Fill the tank with pellets</li> <li>2. Check the electrical wiring and fuses, replace if the resistance is broken</li> <li>3. Replace the resistance</li> <li>4. It is recommended to unplug the power supply before: <ul style="list-style-type: none"> <li>- check that the pellet is not caught in the chute</li> <li>- check that the cochlea is not blocked by dirt</li> <li>- check the seal of the pellet-door</li> </ul> </li> <li><b>5. Contact an authorized service center</b></li> <li>6. Check that the hole in the brazier matches the glow plug, clean brazier</li> <li>7. Remove any foreign body from the chimney or flue pipe</li> <li>8. Make sure that there is power. Replace the spark plug if burned</li> <li>9. Close the drawer ashtray</li> <li>10. Perform periodic cleaning</li> <li><b>11. Check the operation of the extractor flue</b></li> <li><b>12. Contact an authorized service center</b></li> <li>13. Make sure the place of stowage pellet and replace it with a handful of dry pellets</li> </ol>
<p>Lock the stove. Pellets not being fed into the combustion chamber</p>	<ol style="list-style-type: none"> <li>1. The tank is empty</li> <li>2. The cochlea is no pellet</li> <li>3. Technical problem of the cochlea</li> <li>4. Reduction motor failure</li> <li>5. Electronic board faulty</li> </ol>	<ol style="list-style-type: none"> <li>1. Load the pellets in the tank.</li> <li>2. Fill the tank and proceed as instructed before ignition stove</li> <li>3. IT IS RECOMMENDED to unplug the power supply before: <ul style="list-style-type: none"> <li>- empty the tank and manually free the auger from obstructions (sawdust)</li> <li>- release the slide from obstructions</li> <li>- remove the dust accumulation of pellets in the bottom of the tank</li> </ul> </li> <li><b>4. Replace the reduction motor</b></li> <li><b>5. Replace the electronic board</b></li> </ol>
<p>The stove runs for a few minutes and then turn off</p>	<ol style="list-style-type: none"> <li>1. Lighting cycle not completed</li> <li>2. Temporary failure of electricity</li> <li>3. Probes fumes defective or broken or not inserted</li> </ol>	<ol style="list-style-type: none"> <li>1. Re-run power</li> <li>2. Re-run power</li> <li><b>3. Check and replace sensors</b></li> </ol>
<p>Fume extraction fan does not stop</p>	<ol style="list-style-type: none"> <li>1. The stove has not yet cooled</li> </ol>	<ol style="list-style-type: none"> <li>1. Allow the stove to cool. Only after cooling fan will stop.</li> <li><b>If the problem persists, contact your authorized service center</b></li> </ol>

<p>The braziere is clogged, burning irregular, door glass gets dirty, the flame is long, reddish and weak</p>	<ol style="list-style-type: none"> <li>1. Flue with presence of stretches too long or clogged</li> <li>2. Too pellet</li> <li>3. Excessive pellet or ash deposits in the brazier</li> <li>4. The brazier is not found in its slot</li> <li>5. Wind contrary to the exhaust flow</li> <li>6. Insufficient combustion air</li> <li>7. You changed the type of pellets used</li> <li>8. Smoke extractor motor broken</li> <li>9. Door closed incorrectly</li> </ol>	<ol style="list-style-type: none"> <li>1. Perform periodic cleaning. See paragraph stove installation in the user manual. Check chimney cleaning</li> <li>2. Decrease in the parameters the charge level of the pellets</li> <li>3. Clean the brazier after waiting for the total shutdown of the stove. <b>If you repeat contact your Authorized Service Center</b></li> <li>4. Check that the hole in the brazier matches the glow plug</li> <li>5. Check the chimney cap windproof and / or possibly install it</li> <li>6. Check the correct position of the brazier, its cleanliness and check that the air intake in both free environment, verify the status of the door seal, increase the level in the parameter relative to the speed of the fan exhaust fumes. <b>Contact your Authorized Service Center</b></li> <li>7. Check the quality of the pellets. <b>Contact your Authorized Service Center</b></li> <li>8. Increase the level in the parameters relating to the speed of the fan exhaust fumes. <b>Check and eventually replace motor</b></li> <li>9. Check that the glass is sealed and the seal guarantees tightness</li> </ol>
<p>Smell of smoke in the environment. Turning off the stove.</p>	<ol style="list-style-type: none"> <li>1. Poor combustion</li> <li>2. Malfunction of fan fumes</li> <li>3. Installation of the flue performed incorrectly</li> <li>4. Clogged chimney</li> </ol>	<ol style="list-style-type: none"> <li>1. <b>Contact your Authorized Service Center</b></li> <li>2. <b>Contact your Authorized Service Center</b></li> <li>3. <b>Contact your Authorized Service Center</b></li> <li>4. <b>Contact your Authorized Service Center</b></li> </ol>
<p>In the automatic position the stove always runs at full power</p>	<ol style="list-style-type: none"> <li>1. Room thermostat set to maximum</li> <li>2. Significant temperature sensor failure</li> <li>3. Control panel defective or broken</li> </ol>	<ol style="list-style-type: none"> <li>1. Reset the thermostat temperature</li> <li>2. Check the operation of the sensor and replace if necessary</li> <li>3. Check the control panel and replace if necessary</li> </ol>
<p>The engine smoke extraction does not work</p>	<ol style="list-style-type: none"> <li>1. The stove has no voltage</li> <li>2. The motor is broken</li> <li>3. The board is defective</li> <li>4. The control panel has failed</li> </ol>	<ol style="list-style-type: none"> <li>1. Check the supply voltage and the protection fuse.</li> <li>2. Check the motor and capacitor and replace if necessary.</li> <li>3. Replace the circuit board.</li> <li>4. Replace the control panel.</li> </ol>

The fire goes out or the stove stops automatically	<ol style="list-style-type: none"> <li>1. The pellet tank is empty</li> <li>2. No power</li> <li>3. Pellets not being fed</li> <li>4. Excessive deposit of ashes in the grate</li> <li>5. Intervention probe temperature safety of the pellet</li> <li>6. Cochlea blocked by dirt</li> <li>7. The door is not closed properly or gaskets worn</li> <li>8. Pellet inadequate</li> <li>9. Low pellet</li> <li>10. Chimney or drain clogged with nests or foreign bodies</li> <li>11. Pressure switch cuts</li> <li>12. Smoke extraction motor failure</li> <li>13. Alarm active</li> </ol>	<ol style="list-style-type: none"> <li>1. Fill the tank with pellets</li> <li>2. Check plug and presence electricity</li> <li>3. Fill the tank with pellets</li> <li>4. Clean the brazier</li> <li>5. Let the stove cool down completely, reset the manual reset and restart the stove. If the problem persists, contact your authorized service representative</li> <li>6. Pull the plug, empty the tank, remove any foreign objects</li> <li>7. Close the door or replace the gaskets with original</li> <li>8. Change the type of pellet recommended by the manufacturer. <b>Sometimes, depending on the type, the stage of adjustment of the parameters need to vary the level relating to the loading of pellets</b></li> <li>9. Increase the level in the parameter for the pellet feed. <b>To check the flow of fuel from technical authorized</b></li> <li>10. Eliminate all foreign matter from the chimney Clean the smoke duct. Perform periodic cleaning.</li> <li><b>11. Verify potential smoke duct is blocked and if the pressure switch is working properly</b></li> <li><b>12. Check and replace the motor if necessary</b></li> <li>13. See paragraph alarms</li> </ol>
The air fan convention (ambient air) never stops	<ol style="list-style-type: none"> <li>1. Temperature sensor temperature control defective or broken</li> <li>2. Smoke probe fails</li> </ol>	<ol style="list-style-type: none"> <li>1. Check the operation of the sensor and replace if necessary</li> <li>2. Replace smoke probe</li> </ol>
The stove does not light.	<ol style="list-style-type: none"> <li>1. Lack of electricity</li> <li>2. Probe pellets in bulk</li> <li>3. Fuse blown</li> <li>4. Pressure switch broken (lockout indicated)</li> <li>5. Smoke outlet or duct clogged</li> </ol>	<ol style="list-style-type: none"> <li>1. Check that the electrical outlet is plugged in and the power switch to "I"</li> <li>2. Lockout by resetting the rear thermostat, <b>replace the thermostat if it happens again</b></li> <li>3. Replace the fuse</li> <li><b>4. Replace the pressure</b></li> <li>5. Clean the smoke outlet and / or smoke duct</li> </ol>



**The manufacturer of the stove any liability and will void the warranty terms of the product for any inconvenience caused by not following the rules described above. Any work of service center will be borne by the applicant if they are not complied with these instructions.**

## GENERAL GUARANTEE

All products are subject to accurate testing and are covered by warranty for 24 months from the date of purchase, documented by invoice or purchase receipt that will be presented to authorized technicians. If the document does not show up, it will be invalidate the right of the owner of the appliance. Warranty means the replacement or repair of parts of the appliance that are defective at source due to manufacturing faults.

1. Warranty covering manufacturing defects and defects in material declines:

- for unauthorized personnel work;
- for damage caused by transport or for causes not attributable to the manufacturer;
- for incorrect installation;
- for incorrect electrical connection;
- for periodic maintenance not performed;
- for outdoor accidents (lightning, floods, etc ...);
- for incorrect use and maintenance.

2. Complete replacement of the machine can only take place following the unquestionable decision by the manufacturer in special cases

3. The Company declares no responsibility for any damage that may, directly or indirectly, result in persons, things or animals as a result of non-observance of the instructions in the Instructions book and in particular concerning the installation, use and maintenance of the appliance.

## GUARANTEE LIMITATIONS

Limited Warranty covers manufacturing defects, provided that the product has not been damaged by improper use, improper handling, incorrect connection, tampering, and installation errors. The following components are covered by a twelve months warranty:

- combustion burners;
- resistance.

They are not covered by warranty:

- the glass of the door;
- general gasket and fiber door;
- painting;
- tiles;
- the remote control
- Internal sides
- Any damage caused by inadequate installation and / or shortages of the consumer.

The images are purely indicative and may not match the reality of the product. Pictures are only exemplary and they are needed to understand how the product works.

This warranty excludes all the malfunctions and/or damage to equipment which is due to the following causes:

- damage caused by transport and/or movement
- all the parts resulting as faulty due to negligence or carelessness during use, wrong maintenance, installation non-compliant with manufacturer specifications (always refer to the installation and use manual of the equipment)
- wrong dimensioning compared to use or faulty installation, i.e. non-implementation of the measures necessary to guarantee execution to standard
- improper overheating of the equipment, i.e. use of fuel incompatible with the types and quantities indicated on the instructions supplied
- further damage caused by wrong user interventions in an attempt to resolve the initial fault
- aggravated damage caused by further use of the equipment by the user once the defect is noticed
- in the presence of possible corrosion, scale or breakages caused by stray current, condensate, aggression or acidity of the water, descaling treatments carried out incorrectly, no water, sludge or limescale deposits
- inefficiency of the chimneys, flues, or parts of the system on which the equipment depends
- damage caused by tampering with the equipment, atmospheric agents, natural disasters, vandalism, electrical discharges, fire, faulty electrical and/or hydraulic system
- Lack of annual maintenance of the stove, by an authorised technician or qualified staff, will cause loss of warranty.

Nous vous remercions d'avoir choisi l'un des nos produits, fruit de nos expériences pluriannuel et de la recherche continue, visant à atteindre une qualité supérieure en termes de sécurité, de fiabilité et de performances. Dans ce manuel, vous trouverez des informations et des conseils utiles qui vous permettront d'utiliser votre produit en toute sécurité et efficacité.



**Nous vous recommandons vivement de faire effectuer à notre Centre de Service Autorisé l'installation et le premier allumage de l'appareil car non seulement il réalise l'installation parfaitement, mais vérifie également le fonctionnement régulier de celui-ci.**

- Les installations et les entretiens non effectués correctement ainsi qu'une utilisation impropre du produit exonèrent la Société de toute responsabilité civile et pénale.
- Ne pas utiliser l'appareil comme incinérateur, ni employer des combustibles autres que le pellet.
- Ce manuel a été rédigé par le fabricant et fait partie intégrante du produit, il doit l'accompagner pendant toute sa durée de vie. En cas de vente ou transfert du produit, s'assurer toujours de la présence du manuel, car les informations qu'il contient s'adressent à l'acheteur et à toute autre personne participant à titres divers à l'installation, à l'utilisation et à l'entretien.
- Lisez attentivement les instructions et les informations techniques contenues dans ce manuel avant de procéder à l'installation, à l'utilisation et à toute intervention sur le produit.
- Le respect des indications contenues dans ce manuel garantit la sécurité des personnes et du produit, l'économie de fonctionnement et une plus longue durée de vie.
- Le dessin soigné et l'analyse des risques, réalisés par notre société ont permis de réaliser un produit sûr.
- Toutefois, avant d'effectuer une quelconque opération, il est recommandé de lire avec attention les instructions indiquées dans ce document, qui doit être toujours disponible.
- Faire très attention lors de la manipulation des pièces en céramique (si elles existent).
- S'assurer que le sol où sera installé le produit est bien plat.
- Le mur où sera placé le produit ne doit pas être en bois ou autres matériaux inflammables. Il est également nécessaire de garder les distances de sécurité.
- Durant le fonctionnement, certaines parties de le poêle (porte, poignée, côtés) peuvent atteindre des températures élevées. Faites donc très attention et observez les précautions d'utilisation, surtout s'il y a des enfants, de personnes âgées, des handicapés et des animaux domestiques.
- Le montage doit être effectué par des personnes autorisées (Centre d'Assistance Agréé).
- Les schémas et les dessins sont fournis à titre d'exemple. Le fabricant, dans le cadre d'une politique de développement et de renouvellement continu du produit, pourra apporter, sans aucun préavis, les modifications qu'il jugera opportunes.
- À la puissance maximum de fonctionnement, utiliser des gants pour manipuler la porte du chargement des granulés de bois ainsi que la poignée d'ouverture.
- Il est interdit d'installer dans les chambres ou dans des environnements explosifs.
- N'utiliser que des pièces de rechange recommandées par le fournisseur. L'utilisation de pièces non d'origine peuvent rendre le produit dangereux et exonère la Société de toute responsabilité civile et pénale.



**Ne jamais couvrir le corps de le poêle ou fermer les ouvertures situées sur la partie latérale supérieure lorsque l'appareil est en fonctionnement. L'allumage de tous nos poêles est essayé sur la ligne de production.**

**En cas d'incendie, débrancher l'alimentation électrique, utiliser un extincteur à la norme et éventuellement appeler les pompiers. Contacter ensuite le Service d'Assistance autorisé.**

La présente notice fait partie intégrante du produit: s'assurer qu'elle est fournie avec l'appareil, même en cas de cession à un autre propriétaire ou utilisateur, ou en cas de transfert de le poêle dans un autre lieu.

En cas de perte, demander un autre exemplaire dans le service technique de zone.

**Les symboles suivants signalent des messages spécifiques que vous rencontrerez dans ce livret d'instructions:**



**ATTENTION:** ce symbole d'avertissement qui apparaîtra maintes fois dans ce livret souligne la nécessité de lire attentivement le passage auquel il se rapporte et l'importance de bien le comprendre car la non observation des indications prescrites risque d'entraîner de sérieux dommages au le poêle et de compromettre la sécurité l'utilisateur.



**INFORMATIONS:** Ce symbole met en évidence des informations importantes pour le bon fonctionnement de votre poêle. La non observation de ces indications compromettra la bonne utilisation du poêle et les résultats ne seront pas satisfaisants.

## Normes et déclaration de conformité

Notre société déclare que le poêle est conforme aux directives européennes suivantes, requises pour l'obtention du marquage CE:

- 2014/30 CE (instruction EMCD) et amendements suivants;
- 2014/35 UE (directive basse tension) et amendements suivants;
- 2011/65 UE (directive RoHS 2);
- 2015/863 UE (directive déléguée, modification récente de l'annexe II de la Directive 2011/65 UE);
- Directive Ecodesign 2009/125/CE;
- Les règles de Produits de Construction (CPR-Construction Products Regulation) n°305/2011 en ce qui concerne le monde de le constructions;
- Pour l'installation en Italie, se référer à la norme UNI 10683/98 ou ses modifications suivantes.

Toutes les lois locales et nationales et les normatives européennes doivent être appliquées pendant l'installation de l'appareil;

- EN 55014-1; EN 55014-2; EN 61000-3-2; EN 61000-3-3; EN 60335-1; EN 60335-2-102; EN 62233, EN 50581. Règlement UE 2015/1185.

### Informations sur la sécurité

Veuillez lire attentivement ce manuel d'utilisation et d'entretien avant d'installer le poêle et du mettre en marche. Pour obtenir des informations supplémentaires, s'adresser au revendeur ou au Centre d'Assistance Agréé.

- Le poêle à granulés de bois a été conçu pour des locaux d'habitation. Étant commandé par une carte électronique, ce poêle permet d'obtenir une combustion complètement automatique et contrôlée. En effet, la centrale règle la phase d'allumage, les 5 niveaux de puissance et la phase

d'extinction, garantissant ainsi un fonctionnement sûr de le poêle;

- Le panier utilisé pour la combustion fait tomber dans le récipient de ramassage la plupart des cendres produites par la combustion des granulés de bois. Contrôler tous les jours le panier car tous les granulés de bois n'ont pas un haut standard de qualité (utiliser exclusivement un granulé de bois de qualité conseillé para le fabricant);

### Responsabilité

Avec la remise du présent manuel, nous déclinons toute responsabilité, aussi bien civile que pénale, pour tout accident découlant de la non-exécution partielle ou totale des instructions de ce dernier. Nous déclinons toute responsabilité découlant d'une mauvaise utilisation de le poêle par l'utilisateur, de modifications et/ou réparations effectuées sans autorisation, de l'utilisation de pièces de rechange non originales pour ce modèle. Le fabricant décline toute responsabilité civile ou pénale directe ou indirecte due à:

- Un entretien insuffisant;
- La non-exécution des instructions contenues dans le manuel;
- Une utilisation non-conforme aux directives de sécurité;
- Une installation non-conforme aux normes locales en vigueur;
- L'installation par du personnel non qualifié et non formé;
- Des modifications et des réparations non autorisées par le fabricant;
- L'utilisation de pièces de rechange autres que les originales;
- Des événements exceptionnels.

## Chargement de réservoir des granulés de bois

Le chargement des granulés est effectué à travers la porte-couvercle dans la partie supérieure de le poêle. Verser les granulés de bois dans le réservoir. Afin de faciliter la procédure d'exécution de l'opération en deux étapes:

- Verser la moitié du contenu dans le réservoir et attendre que le combustible se dépose sur le fond;
- Versez ensuite dans le reste;
- Gardez le couvercle fermé, après le chargement des granulés de bois, le couvercle du réservoir de carburant;
- Avant de fermer la porte vous assurer qu'il n'y a pas de résidus de granulés autour du joint. Si soigneusement nettoyé pour éviter de compromettre les phoques. Le poêle, étant un produit de chauffage, a les surfaces extérieures particulièrement chauds. Pour cette raison, nous recommandons la plus grande prudence lors de l'utilisation en particulier:
- Ne touchez pas le corps de le poêle et les différentes composantes, ne vous approchez pas de la porte, vous pourriez vous brûler;
- Ne touchez pas les gaz d'échappement;
- Ne pas effectuer le nettoyage de tout type;
- Ne pas déverser les cendres;
- Ne pas ouvrir le tiroir à cendres;



**Ne retirez pas la grille de protection dans le réservoir; chargement empêcher le sac de granulés de bois en contact avec des surfaces chaudes.**



- **Utilisez uniquement des granulés de bois;**
- **Tenir/conservé les granulés de bois dans des locaux secs et sans humidité;**
- **Ne versez jamais des granulés de bois directement sur le foyer;**
- **La poêle doit être alimenté exclusivement avec des granulés de bois de qualité, avec un diamètre de 6 mm et certifiés A1 selon la norme UNI EN ISO 17225-2;**
- **Avant de brancher électriquement le poêle, les tubes d'évacuation doivent être raccordés au conduit de fumée.**
- **La grille de protection située à l'intérieur du réservoir à granulés de bois ne doit jamais être retirée;**
- **Dans le local d'installation de le poêle, il doit y avoir un renouvellement d'air suffisant;**
- **Ne jamais ouvrir la porte de le poêle pendant le fonctionnement.**
- **Ne pas utiliser le poêle comme incinérateur; l'appareil de chauffage doit être utilisé uniquement pour son usage prévu. Toute autre utilisation est considérée comme impropre et donc dangereux.**
- **Ne pas mettre dans la trémie autres que des granulés de bois;**
- **Lorsque le poêle fonctionne, les surfaces, la vitre, les poignées et les conduites sont brûlantes: durant le fonctionnement, ne pas toucher ces parties sans protections adaptées;**
- **Tenir à distance de sûreté de le poêle soi le combustible que éventuels matériaux inflammables.**



**Ne jamais éteindre le poêle en supprimant l'alimentation. Laissez toujours compléter le cycle d'arrêt, sinon vous risquez d'endommager la structure et ayant des problèmes d'éclairage dans l'avenir.**

## Instructions pour la sécurité et l'efficacité

- L'appareil peut être utilisé par des enfants de minimale de 8 ans d'âge et les personnes physiques réduite, les capacités sensorielles ou mentales, ou le manque d'expérience ou de connaissances, à condition que sous surveillance ou après le même a reçu des instructions relatives à la 'utilisation en toute sécurité et de la compréhension des dangers qui lui sont inhérents. Les enfants ne devraient pas jouer avec l'appareil. Nettoyage et entretien destinés à être effectuée par l'utilisateur ne doit pas être fait par les enfants sans surveillance;
- Ne pas utiliser le poêle comme une échelle ou un échafaudage;
- Ne pas mettre de linge à sécher sur le poêle. Pour le séchage des vêtements, etc., doivent être maintenus à une distance convenable de la poêle. - Risque d'incendie;
- Expliquer soigneusement que le poêle est fabriqué à partir de matériau soumis à des températures élevées pour les personnes âgées, les personnes handicapées, et en particulier à tous les enfants, en les gardant loin de la cuisinière pendant le fonctionnement;
- Ne pas toucher le poêle avec les mains mouillées, car cela est un appareil électrique. Toujours débrancher l'alimentation avant de travailler sur l'unité;
- La porte doit toujours être fermée pendant le fonctionnement;
- Le poêle doit être raccordé à un système électrique équipé d'un conducteur de mise à la terre conformément aux directives CEE 73/23 et 93/98 CEE;
- Le système doit être de puissance électrique suffisante déclaré de la poêle;
- Ne pas laver l'intérieur de le poêle avec de l'eau.
- L'eau pourrait endommager l'isolation électrique, provoquant un choc électrique;
- Ne pas exposer votre corps à l'air chaud pendant une longue période. Ne pas surchauffer la pièce où vous êtes et où le poêle est installé. Cela peut endommager les conditions physiques et causer des problèmes de santé;
- Ne pas exposer à diriger le flux d'air chaud de plantes ou d'animaux;
- Le poêle à granulés de bois est pas un élément de la peinture;
- Les surfaces extérieures pendant le fonctionnement peut devenir chaud. Ne les touchez pas, sauf avec la protection adéquate
- La fiche du câble d'alimentation de l'appareil ne doit être branchée qu'après l'installation et le montage de l'appareil et doit rester accessible après l'installation, si l'appareil n'est pas équipé d'un commutateur bipolaire approprié et accessible.
- Veillez à ce que le cordon d'alimentation (et tout autre câble externe à l'appareil) ne touche pas les parties chaudes.
- Ne posez pas d'objets, de verres, de diffuseurs ou de parfums d'ambiance sur le poêle, ils pourraient endommager ou endommager le poêle (dans ce cas, la garantie ne répond pas).
- Ne pas forcer le système d'allumage s'il est en panne;
- Dans le cas de "non allumage", enlever toute accumulation de pellet imbrûlé du brûleur avant de procéder à une nouvelle tentative. Avant tout rallumage, assurez-vous que le creuset de combustion est propre et bien positionné;
- Interdiction de charger manuellement le combustible dans le creuset de combustion. Le non-respect de cette consigne peut générer des situations de danger;
- Évaluer les conditions statiques du plan sur lequel le poids du produit devra graviter;
- Les opérations d'entretien extraordinaire ne doivent être effectuées que par du personnel autorisé et qualifié;
- Débrancher le produit de l'alimentation électrique avant d'effectuer toute opération d'entretien;
- De la fumée pourrait se générer lors du premier allumage due au réchauffement de la peinture. Pour cette raison, veillez à maintenir le local bien aéré.



**Le poêle est équipé d'un dispositif de sécurité interdisant le fonctionnement dans le cas de dépressions dangereuses dans la chambre de combustion, à imputer, par exemple, à des situations climatiques défavorables ou à l'obstruction du conduit de cheminée. S'il intervient, ne pas solliciter ce dispositif et attendre que la situation climatique permette au conduit de cheminée de retrouver une dépression qui permettra au poêle de fonctionner correctement. Si le lieu où le poêle est installé est souvent et particulièrement venteux tel à empêcher l'usage quotidien du poêle, il est possible d'augmenter la vitesse de l'extracteur fumées afin de garantir une dépression correcte en chambre de combustion. Cette opération doit être effectuée par un technicien agréé.**



## Emplacement pour l'installation

Pour un correct fonctionnement de le poêle et pour une bonne distribution de la chaleur, l'unité doit être installée dans un endroit où l'air nécessaire à la combustion des granulés de bois (disponibilité d'environ 40 m<sup>3</sup>/h conformément à la norme pour l'installation, ainsi qu'aux normes nationales en vigueur). Le volume du local ne doit pas être inférieur à 20 m<sup>3</sup>.

Il est obligatoire de prévoir une prise d'air extérieure adaptée permettant l'apport de l'air comburant nécessaire au fonctionnement correct du produit. L'afflux de l'air entre l'extérieur et le local d'installation peut s'effectuer par voie directe au moyen d'une ouverture sur une paroi extérieure du local (solution préférable, voir Figure 1a) ou bien par voie indirecte, en prélevant l'air de locaux contigus, équipés de prise d'air et en communication constante avec le local d'installation (voir Figure 1b). Les chambres, les salles de bain, les garages, les locaux de l'immeuble communs et, en général, tout local à risque d'incendie ne peuvent pas servir de locaux contigus. Attention à la présence de portes et de fenêtres pouvant interférer avec l'afflux correct de l'air vers le poêle et se maintenir à 1,5 mètre de toute éventuelle sortie de fumées. La surface totale de la prise d'air doit être de 100 cm<sup>2</sup> minimum et devra être protégée par une grille externe, à nettoyer périodiquement pour empêcher toute obstruction et/ou occlusion: cette surface devra être plus importante si d'autres générateurs actifs se trouvent dans le local (par ex., ventilateur électrique pour l'extraction de l'air vicié, hotte de cuisine, autres poêles, etc.) qui peuvent placer l'environnement en condition de dépression. Lorsque tous les appareils sont allumés, il faudra vérifier que la chute de pression entre la pièce et l'extérieur ne dépasse pas la valeur de 4 Pa.

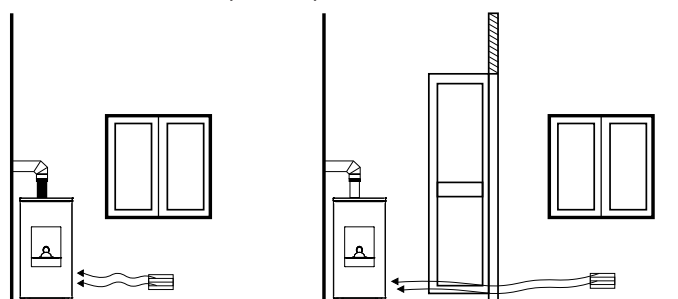

FIGURE 1a - DIRECTEMENT DE L'EXTÉRIEUR

FIGURE 1b - PAR VOIE INDIRECTE, DEPUIS LE LOCAL ADJACENT

Fig. 1

Il est possible de brancher l'air nécessaire à la combustion directement à la prise d'air extérieure à l'aide d'un tuyau de 40mm min. de diamètre et de 2 mètres linéaire de longueur maximum; chaque coude du tuyau équivaut à une perte d'un mètre linéaire.



**L'installation dans des studios, des chambres et des salles de bain n'est permise que dans le cas d'appareils étanches ou à chambre fermée pourvus d'une bonne canalisation de l'air comburant provenant de l'extérieur.**

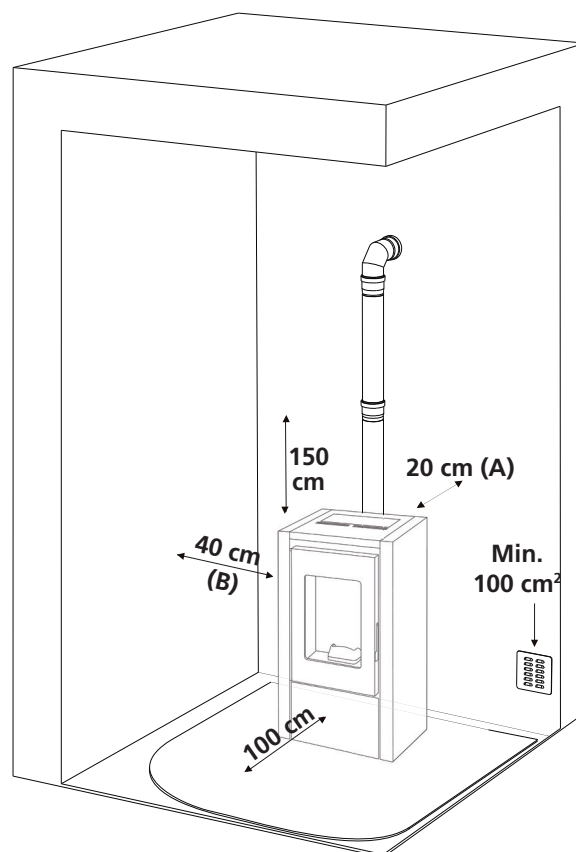

**Il est interdit d'installer le poêle dans un local dont l'atmosphère est explosive. Le sol de la pièce ou sera placé de le poêle doit être aménagé de façon adéquate pour pouvoir supporter la charge au sol de l'appareil. Maintenir une distance minimum arrière (A) de 20 cm, latérale (B) de 40 cm et avant de 100 cm. Il faut respecter ces distances afin que le technicien puisse effectuer l'entretien extraordinaire mais également pour la sécurité intrinsèque du produit. Maintenir le poêle à bonne distance si des objets particulièrement délicats tels que meubles, tentures et divans sont présents.**



**En cas de sol en bois (parquet) prévoir une plaque de sol conforme aux normes en vigueur pour le protéger.**

## REMARQUE:

- l'appareil doit être installé par un technicien qualifié en possession des conditions technico-professionnelles requises conformément au D. M. 37/2008 qui, sous sa responsabilité, garantit le respect des normes en suivant les règles de bonne pratique
- il est nécessaire de prendre en considération aussi toutes les lois et les normes nationales, régionales, provinciales et communales présentes dans le pays où a été installé l'appareil
- vérifier que le sol n'est pas inflammable: si nécessaire, utiliser un marchepied adapté
- dans le local où doit être installé le générateur de chaleur, aucune hotte avec extracteur et aucun conduit de ventilation de type collectif ne doivent préexister ni être installées. Dans le cas où ces appareils se trouvent dans des locaux adjacents communiquant avec celui d'installation, il est interdit d'utiliser en même temps avec le générateur de chaleur, il y a en effet le risque qu'un des deux locaux soit mis en dépression respect à l'autre.

## Branchement conduit de fumée arrière

De série, le poêle est fourni avec une sortie des fumées à l'arrière. Fixez le raccord se trouvant à l'intérieur de la chambre de combustion avec les vis et du silicone. Il faudra obligatoirement positionner un tuyau en T à ce raccord qui permettra d'inspecter le canal de fumée. (Fig.1 a-b)

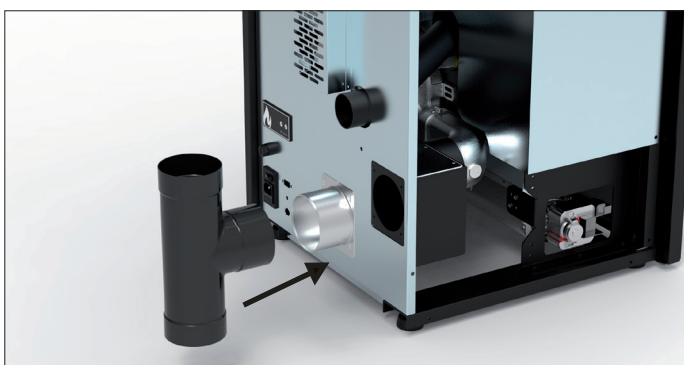

Fig. 1a

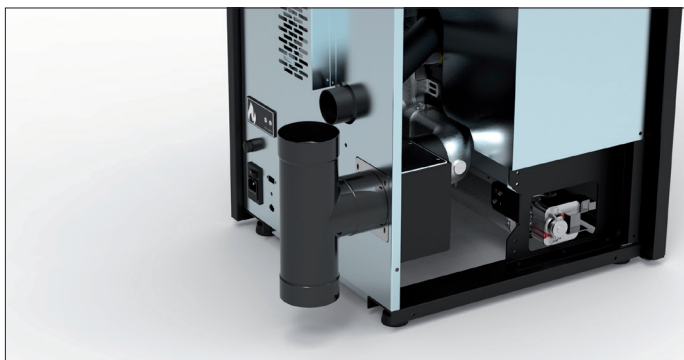

Fig. 1b

## Branchement conduit de fumée supérieur

Le poêle étant prédisposé pour une évacuation arrière des fumées, il est nécessaire d'enlever le côté latéral gauche et de dévisser la plaque de fermeture se trouvant sur la partie supérieure de la boîte des fumées. (fig.2)

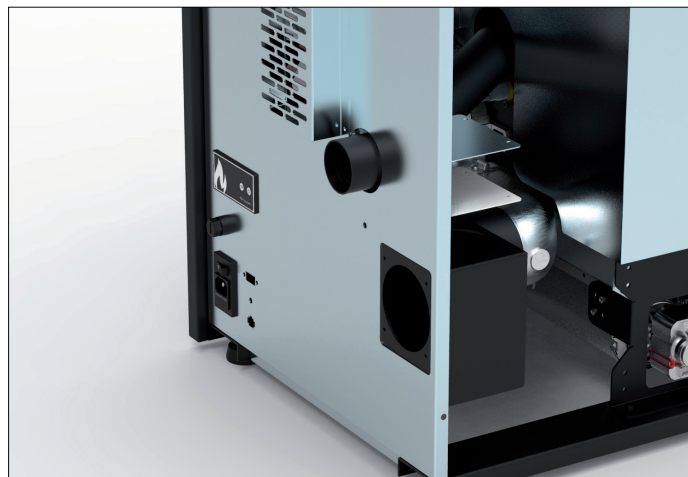

Fig. 2

Positionner la bride et le joint sur l'emplacement arrière de la boîte des fumées. Cette bride pourra également servir d'endroit d'inspection. Le raccord fourni avec le poêle est à fixer au moyen des vis spéciales et de silicone à haute température dans la partie supérieure de la boîte des fumées. (fig.3)

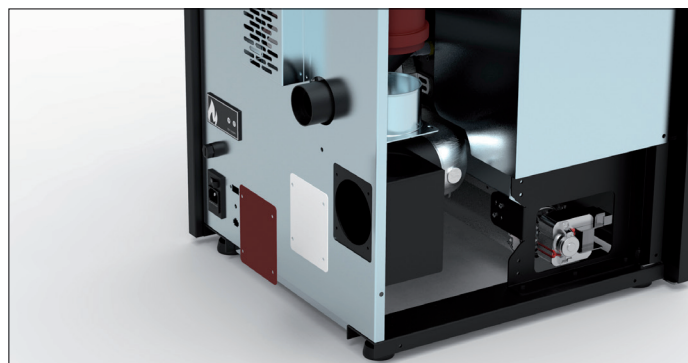

Fig. 3

Il est maintenant possible d'installer le tuyau d'évacuation des fumées sans employer le raccord en T. (fig.4)

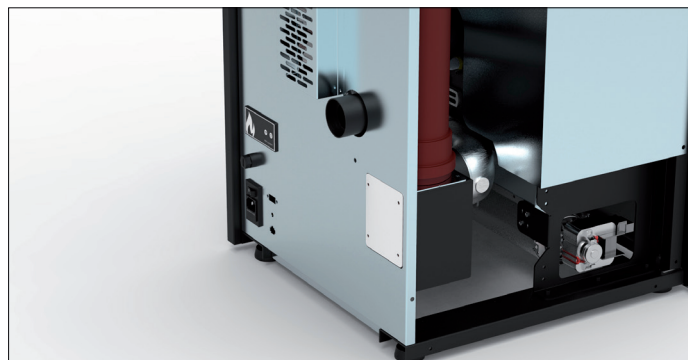

Fig. 4

# Conduit de cheminée

Le but des indications reportées ci-après est de réaliser un bon conduit de cheminée mais elles ne peuvent en aucun cas se substituer aux normes en vigueur dont le constructeur qualifié devra être à connaissance. Le producteur du poêle décline toute responsabilité civile ou pénale dans le cas de mauvais fonctionnement du poêle à imputer à un conduit de cheminée mal dimensionné et/ou ne satisfaisant pas les réglementations en vigueur à respecter. Le conduit de cheminée doit être de catégorie  $\geq$  T200 ou supérieur, construit selon les règles de l'art, avec une orientation verticale, sans étranglement et résister à la condensation ainsi qu'au feu de suie. Il faut l'isoler extérieurement pour éviter le refroidissement des fumées et l'équiper de vidange de la condensation. Si le conduit de cheminée est une pièce en ciment, il faudra la garnir de tuyaux. Le conduit de cheminée devra prévoir une trappe de nettoyage et se trouver à distance de matériaux inflammables et/ou combustibles.

Voici les distances minimum à respecter des autres cheminées ou zones de rejet.

Vérifiez que la dépression entre le conduit de cheminée et le lieu d'installation est bien conforme aux caractéristiques techniques. La hauteur minimum du conduit de cheminée est de 3,5 mètres et sa section interne doit permettre de respecter ces exigences; elle ne devra jamais être inférieure à 100mm. Pour les configurations correctes, se référer à la UNI EN 13384-1.

Le conduit de cheminée doit toujours être nettoyé, les résidus de suie réduisent sa section, compromettent le tirage et peuvent générer un feu de cheminée. Une fois par an minimum, confiez le nettoyage du conduit de cheminée à un ramoneur spécialisé mais aussi avant d'allumer le générateur après une certaine période d'inactivité. Le manque de nettoyage compromet le bon fonctionnement de l'appareil.



**Interdiction d'installer d'autres appareils dans le même conduit de cheminée.**

## Cheminée

L'espace d'ouverture pour l'évacuation des fumées doit correspondre au moins au double de la section du conduit de cheminée et interdire l'entrée de neige et d'animaux. La hauteur du débouché dans l'atmosphère doit se trouver au-delà de la zone de reflux provoquée par la conformation du toit et/ou autres éventuels obstacles se trouvant à proximité. Veillez à la présence de fenêtres et de lucarnes.

TOIT DE SOL

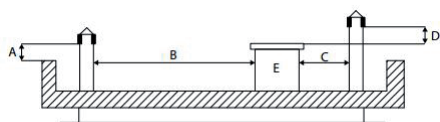

A = MIN. 0,50 m  
B = DISTANCE > 2,00 m  
C = DISTANCE < 2,00 m  
D = 0,50 m  
E = VOLUME TECHNIQUE

15° TOIT

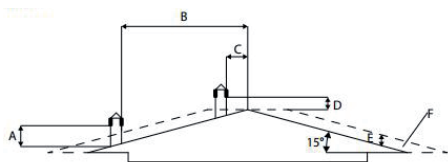

A = MIN. 1,00 m  
B = DISTANCE > 1,85 m  
C = DISTANCE < 1,85 m  
D = 0,50 m SUR LE COLMO  
E = 0,50 m  
F = ZONE DE REFLUX

30° TOIT

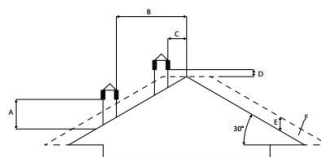

A = MIN. 1,30 m  
B = DISTANCE > 1,50 m  
C = DISTANCE < 1,50 m  
D = 0,50 m SUR LE COLMO  
E = 0,80 m  
F = ZONE DE REFLUX

45° TOIT

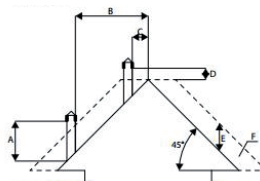

A = MIN. 2,00 m  
B = DISTANCE > 1,30 m  
C = DISTANCE < 1,30 m  
D = 0,50 m SUR LE COLMO  
E = 1,50 m  
F = ZONE DE REFLUX

60° TOIT

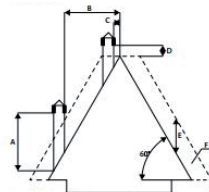

A = MIN. 2,60 m  
B = DISTANCE > 1,20 m  
C = DISTANCE < 1,20 m  
D = 0,50 m SUR LE COLMO  
E = 2,10 m  
F = ZONE DE REFLUX

## Branchement au conduit de cheminée

Le raccord entre le poêle et le conduit de cheminée doit être effectué au moyen de tuyaux adaptés (min. T200). Interdiction d'utiliser des tuyaux métalliques flexibles, en fibre de ciment ou en aluminium. La déclivité de la sortie de fumée ne doit pas présenter de sections horizontales supérieures à 2 mètres et son inclinaison doit être de 3% minimum. Le premier changement de direction doit se faire après un minimum de 1,5 mètre de section verticale. Prévoir un moyen d'inspection à la base du canal de fumée pour les contrôles périodiques. Interdiction de brancher plusieurs appareils au même canal de fumée. Maintenir le canal de fumée à bonne distance de tout élément inflammable ou sensible à la chaleur. Pour les distances à respecter, se référer aux indications du fumiste.

### Exemple d'installation correcte

#### Comment brancher la canalisation (si présente)

À la sortie de la canalisation, il n'est possible de brancher qu'un seul tuyau de 80mm de diamètre et de 8 mètres linéaires maximum. Pour chaque coude de 45°, il faudra considérer une perte équivalente à un mètre de section linéaire (ex. distance maximale sans coudes = 8 mètres; distance maximale avec un coude de 45°  $8 - 1 = 7$  mètres). Il est conseillé d'utiliser des tuyaux de 80mm de diamètre avec une surface interne lisse. Ils doivent être résistants à la chaleur (il convient d'employer un T200 au minimum). Se maintenir à distance de tout objet inflammable et/ou combustible (au moins 50 cm) et des tentures ou meubles.

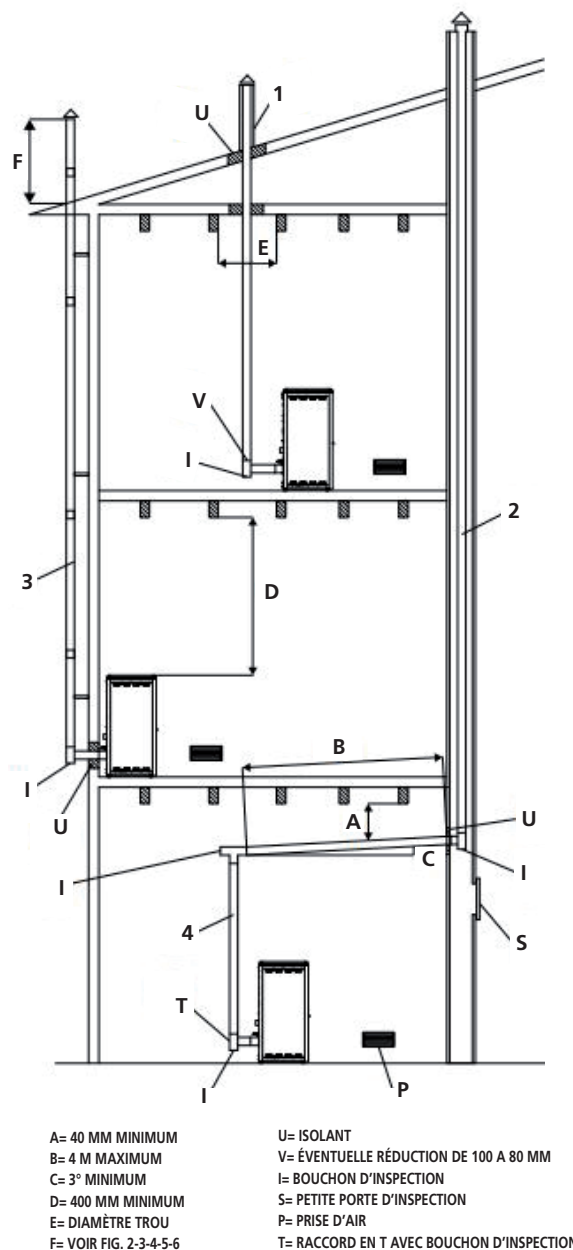

## Pellet

Les granulés de bois sont des cylindres de bois comprimé, fabriqués à partir de sciure de bois et transformation du bois (copeaux et la sciure), généralement produits par les scieries et les charpentiers. La capacité de liaison de la lignine contenue dans le bois, permet d'obtenir un produit compact sans ajout d'additifs et de produits chimiques étrangers au bois, un combustible naturel est obtenu avec un rendement élevé. L'utilisation des granulés de bois ou de tout autre matériau inadapté expiré peut endommager des pièces de la poêle et peut affecter le fonctionnement: cela peut conduire à la cessation de la garantie, et sa responsabilité de producteur. En termes d'évaluation de portée du plancher, il est possible de déposer au maximum 1,5m<sup>3</sup> de combustible, ce qui correspond à environ 975kg de pellet.



**Pour le notre poêles doivent être utilisées a granulés de bois avec un diamètre de 6 mm, longueur de 30 mm et un maximum de 8% d'humidité. Conserver les granulés de bois loin des sources de chaleur et non pas dans des environnements humides ou avec des atmosphères explosives. Nous conseillons d'utiliser du combustible certifié.**

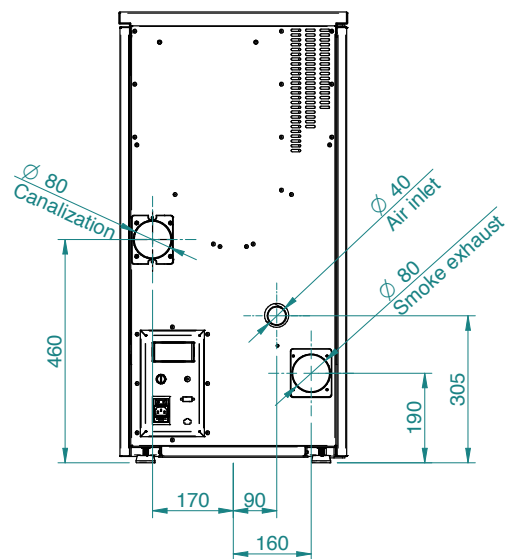
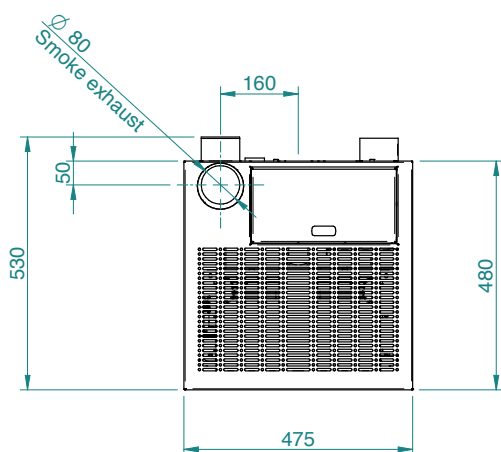
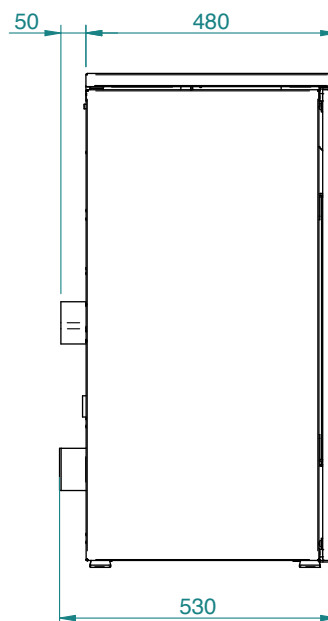
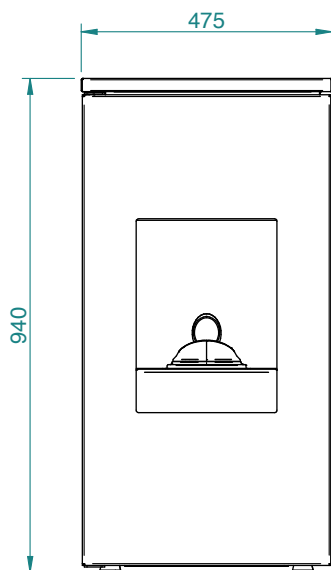

## REMARQUE:

- les mesures sont approximatives et peuvent varier en fonction de l'esthétique de la cuisinière
- les positions des tubes dans la vue arrière sont indicatifs et la tolérance de +/- 10 mm
- mesures avec tolérance d'environ 10 mm

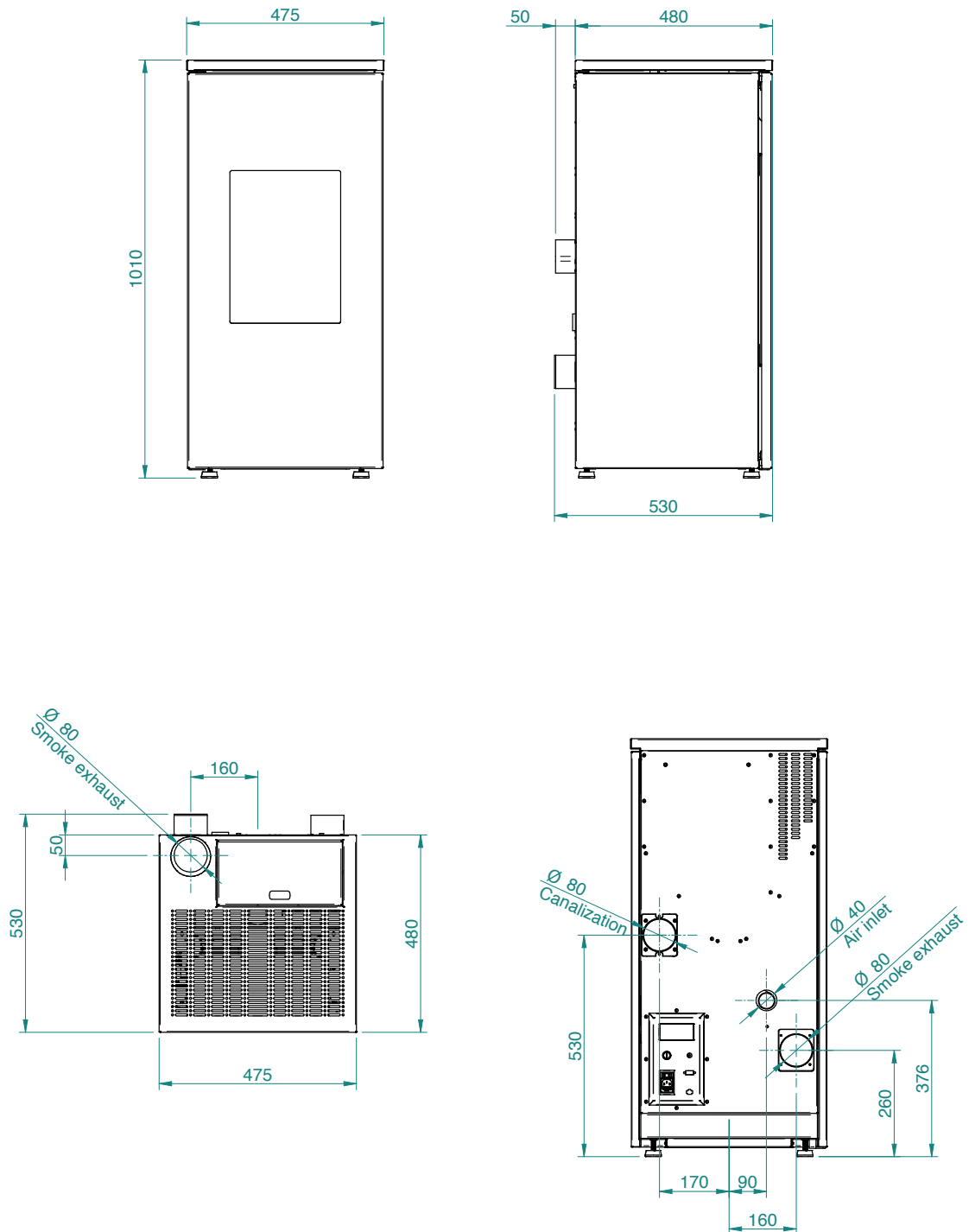
**REMARQUE:**

- les mesures sont approximatives et peuvent varier en fonction de l'esthétique de la cuisinière
- les positions des tubes dans la vue arrière sont indicatifs et la tolérance de +/- 10 mm
- mesures avec tolérance d'environ 10 mm

PARAMETER	UNITÉS DE MESURE	FUTURA 7-7C	FUTURA 9-9C	FUTURA 11-11C
Puissance thermique globale	kW	7,9	9,6	11,8
Puissance calorifique nominale	kW	7,5	9	11
Puissance thermique réduite	kW	3,7	3,7	3,7
Concentration de CO à la valeur nominale référence 13% O <sub>2</sub>	mg/m <sup>3</sup>	25	21	16
Concentration de CO à la valeur réduite référence 13% O <sub>2</sub>	mg/m <sup>3</sup>	197	197	197
Efficacité nominale	%	95	94,2	93
Efficacité réduite	%	95	95	95
Consommation moyenne (min-max)	Kg/h	0,8 - 1,65	0,8 - 1,99	0,8 - 2,45
Surface chauffée	mc <sup>3</sup>	200	240	290
Débit de gaz de combustion (min-max)	g/s	3 - 4,2	3 - 5,2	3 - 6,6
Projet conseillé (min-max)	Pa	5-8	5-8	5-8
Températures des gaz de combustion (min-max)	°C	76 - 102	76 - 113	76 - 128
Capacité du réservoir	Kg	15	15	15
Diamètre tube de sortie de fumée	mm	80	80	80
Diamètre d'entrée d'air	mm	40	40	40
Tension nominale	V	230	230	230
Fréquence nominale	Hz	50	50	50
Allumage par absorption électrique	W	300	300	300
Absorption électrique min-max sans canalisation	W	40 - 22	48 - 22	58 - 22
Absorption électrique min-max avec canalisation	W	86 - 22	94 - 22	104 - 22
Poids du poêle	Kg	100	100	110
Indice efficienza energetica		134 (7) 133 (7C)	133 (9) 132 (9C)	131 (11/11C)
N ° Rapport d'essai	K 2785 2019 T1			
Classe énergétique	A ++			
Certificat environnemental Décret n ° 186 du 7/11/2017	★★★★☆			
Poudres à 13% d'O <sub>2</sub> Référence de la puissance thermique nominale	mg/m <sup>3</sup>	10	10	10

**Il est recommandé de contrôle des émissions après l'installation.**

**Pour obtenir les résultats du rapport de test, chargez les paramètres de performance du fabricant et du technicien qualifié, qui ne pourra les utiliser qu'après avoir vérifié que l'installation est en mesure de reproduire les conditions de laboratoire. Ces prestations ne peuvent être atteintes qu'après 15/20 heures de travail à puissance nominale.**

## Entretien et nettoyage de la poêle

Avant d'effectuer toute opération d'entretien ou de nettoyage sur le poêle, adopter les précautions suivantes:

- s'assurer que toutes les parties du poêle sont froides;
- s'assurer que les cendres sont complètement éteintes;
- s'assurer que l'interrupteur général est en position OFF;
- s'assurer que la fiche est débranchée de la prise, afin de prévenir les contacts accidentels;
- une fois terminée la phase d'entretien, contrôler que tout reste à sa place, comme il était avant l'intervention (le brûleur doit être placé correctement).



**Veillez suivre soigneusement les indications de nettoyage suivantes. Le manquement à ces règles peut provoquer des problèmes de fonctionnement du poêle.**



### Cendrier

Ouvrir la porte et aspirer toutes les cendres déposées à l'intérieur de le cendrier Cette opération peut être effectuée plus ou moins fréquemment en fonction de la qualité du pellet utilisé

### Nettoyage du brûleur et du support du brûleur

Quand la flamme prend des nuances de couleur rouge, ou bien elle est faible, accompagnée de fumée noire, cela signifie que des cendres ou des incrustations se sont déposées. Celles-ci empêchent le fonctionnement correct du poêle et doivent être retirées une fois le poêle éteint. Chaque jour, enlever le brûleur simplement en le soulevant de son logement; éliminer ensuite les cendres et les éventuelles incrustations qui pourrait s'être formées, en faisant particulièrement attention à dégager les orifices bouchés à l'aide d'un outil pointu (non fourni avec la machine). Cette opération est particulièrement nécessaire lors des premières utilisations à chaque allumage, surtout si on utilise des pellet différents de ceux fournis par notre société. La périodicité de cette opération est déterminée par la fréquence d'utilisation et par le choix du pellet. Il convient de contrôler également le support du brûleur et d'aspirer les cendres éventuellement présentes.

Pour garantir des prestations élevées du poêle, on recommande de nettoyer également le compartiment donnant accès à la partie inférieure des tuyaux d'échange à l'aide d'un aspirateur de cendres afin d'éliminer tout résidu de cendre accumulé (fig. 1).

### Nettoyage de la vitre

La vitre est du type autonettoyant, c'est-à-dire, tandis que le poêle fonctionne, une couche d'air parcourt la surface de la vitre en tenant à l'écart les cendres et les saletés. Malgré cela, en l'espace de quelques heures, une patine grisâtre se forme qu'il faudra nettoyer après la prochaine extinction du poêle. L'encrassement de la vitre dépend en outre de la qualité et de la quantité du pellet utilisé. Le nettoyage de la vitre doit être effectué lorsque le poêle est froid, avec des produits conseillés et testés par notre société. Lorsque cette opération est effectuée, observer toujours si le joint gris autour de la vitre est en bon état; le manque de contrôle de l'efficacité de ce joint peut compromettre le fonctionnement du poêle. Le pellet de basse qualité peut provoquer l'encrassement de la vitre.



**Si la vitre est cassée, ne pas tenter d'allumer le poêle.**



## Nettoyage des surfaces

utiliser un chiffon imbibé d'eau ou à la limite d'eau et d'un savon neutre.



**L'utilisation de détergents ou de diluants agressifs peut endommager les surfaces du poêle. Avant d'utiliser un détergent quelconque, il est conseillé de l'essayer sur un point caché ou contacter le Centre d'Assistance Agréé pour obtenir des conseils à ce propos.**

## Nettoyage des parties métalliques

Pour nettoyer les parties métalliques du poêle, utiliser un chiffon doux imbibé d'eau. Ne jamais

nettoyer les parties métalliques avec de l'alcool, de diluants, de l'essence, d'acétones ou d'autres substances dégraissantes. En cas d'utilisation de telles substances, notre société décline toute responsabilité. Les éventuelles variations de nuance des pièces métalliques peuvent être imputables à une utilisation inappropriée du poêle.



**C'est nécessaire d'effectuer le nettoyage journalier du brasier et périodique du tiroir-cendre. Le partiel ou absent nettoyage peut causer l'impossibilité d'allumer la poêle avec éventuels défauts à la poêle et à l'ambient (possibles émissions du matériel pas brûlé e cendre). Ne pas réintroduire éventuels granulés dans le brasier pour mancance de combustion.**

## À LA CHARGE DU TECHNICIEN SPÉCIALISÉ

### Vérification annuelle

### Nettoyage de la chambre de combustion

1. Ouvrir la porte, retirer le tiroir des cendres et le creuset de combustion pour les nettoyer de tout résidu.



2. Retirer les vis de fixation de la plaque arrière.

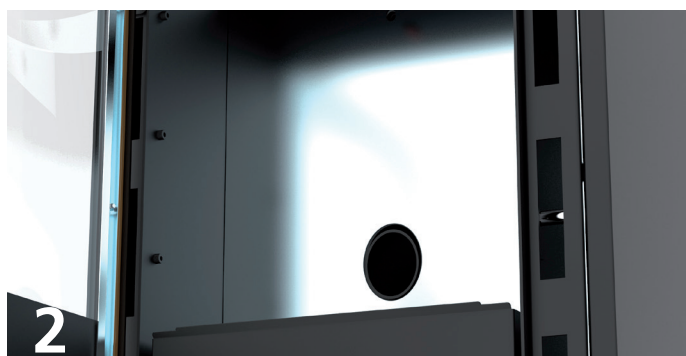

3. Pousser la plaque vers le haut et la faire pivoter frontalement pour l'extraire.

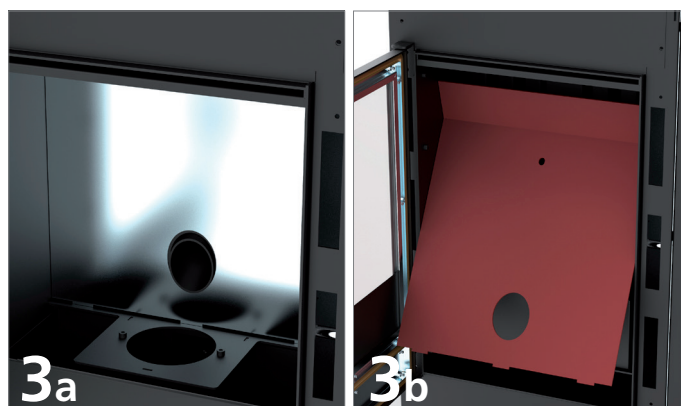

4. Racler les tuyaux d'échange devenus accessibles à l'aide de l'outil en forme de T et aspirer le tout avec un aspirateur à cendres.

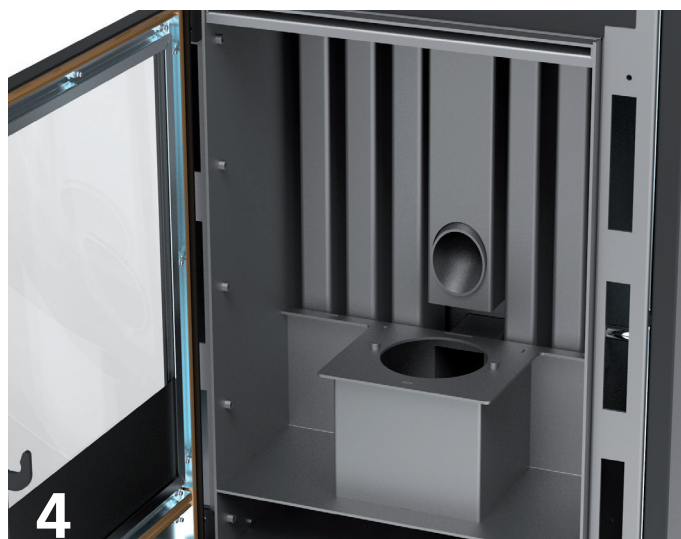

5. Remonter tous les composants en répétant les opérations dans la séquence inverse.

6. Retirer et nettoyer le raccord en T placé derrière le poêle.

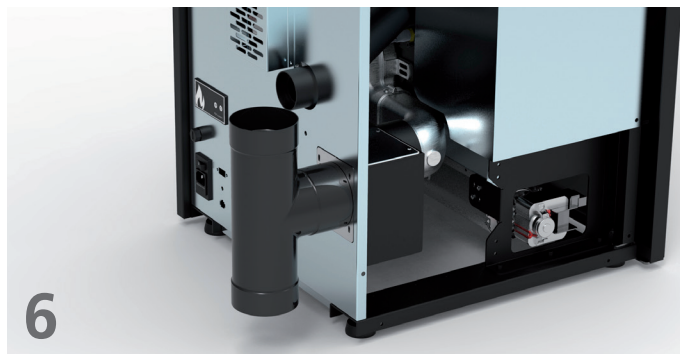

7. Dans le cas d'évacuation verticale des fumées, la boîte des fumées a la fonction du raccord en T; il est donc nécessaire d'enlever la plaque arrière de la boîte des fumées et de nettoyer l'emplacement à l'aide d'un aspirateur de cendres.

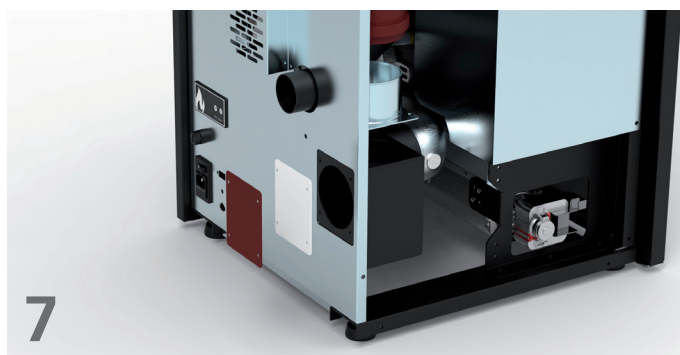

### Nettoyage du système d'évacuation

Jusqu'à acquérir une expérience raisonnable à propos des conditions de fonctionnement, il est conseillé d'effectuer cet entretien au moins une fois par mois.

- débrancher le cordon d'alimentation électrique;
- retirer le bouchon du raccord en T et procéder au nettoyage des conduits; si nécessaire, du moins les premières fois, s'adresser à du personnel qualifié;
- nettoyer soigneusement le système d'évacuation de fumées: à cette fin, contacter un ramoneur professionnel;
- enlever une fois par an la poussière, les toiles d'araignée, etc. de la zone se trouvant derrière les panneaux du revêtement interne, notamment les ventilateurs.

### Nettoyage des ventilateurs

Le poêle est doté de ventilateurs (ambiants et fumées), placés dans la partie postérieure et inférieure du poêle. Les éventuels dépôts de poussière ou de cendres sur les pales des ventilateurs produisent un déséquilibre qui provoque des bruits durant le fonctionnement. Il est par conséquent nécessaire de pourvoir au moins une fois par an au nettoyage des ventilateurs. Puisque une telle opération implique le démontage de certaines pièces du poêle, faire faire le nettoyage du ventilateur uniquement par notre Centre d'Assistance Agréé.

### Nettoyage de fin de saison

n fin de saison, lorsque le poêle n'est plus utilisé, un nettoyage plus approfondi et plus général est conseillé:

- enlever tous le granulés du réservoir et de la vis d'alimentation;
- nettoyer soigneusement le brûleur et son support, la chambre de combustion et le cendrier.

L'exécution des points précédents ne comporte qu'une vérification de l'état du poêle. Il faut nettoyer encore plus profondément le conduit d'évacuation et le conduit de fumée et contrôler l'état du panier. Le cas échéant, commander un panier neuf au Centre d'Assistance Agréé. Si nécessaire, lubrifier les charnières de la porte et de la poignée. Contrôler également le cordon de fibre céramique près de la vitre, sur la paroi interne de la porte: s'il est usé ou trop sec, commander un cordon neuf au Centre d'Assistance Agréé.

# Entretien et nettoyage de le poêle



Toutes les opérations de nettoyage des différentes parties de le poêle doivent être effectuées lorsque le poêle est complètement froid et que la prise électrique est débranchée. Si vous utilisez des granulés de qualité homologués, votre poêle demandera pas d'entretien fréquent. La nécessité d'entretien augmente selon les temps de fonctionnement et les modifications des prestations requises.

Parties	Tous les jours	Chaque 2-3 jours	Chaque semaine	Chaque 15 jours	Chaque 30 jours	Chaque 60-90 jours	Ch. année / 1200-1400 h
Brûleur	◇						
Nettoyage compart. collecte cendres		◇					
Nettoyage verre e porte		◇					
Nettoyage compartiment interne échangeur / compartiment du ventilateur fumée						•	
Échangeur complet							•
Nettoyage échappement "T"						•	
Conduit de fumées							•
Joint porte - tiroir à cendres						•	
Parties internes							•
Cheminée							•
Composants électromécaniques							•

◇ par l'utilisateur

• par le Centre d'assistance technique agréé



Chaque 1200 heures de travail la carte électronique envoie un signal d'avertissement et l'écran affiche "SERVICE". Cela indique la nécessité d'un nettoyage complet de le poêle par un centre d'assistance technique agréé. Le manque de nettoyage cela pourrait entraîner une défaillance de la poêle et une mauvaise combustion, ce qui entraîne un rendement inférieur.

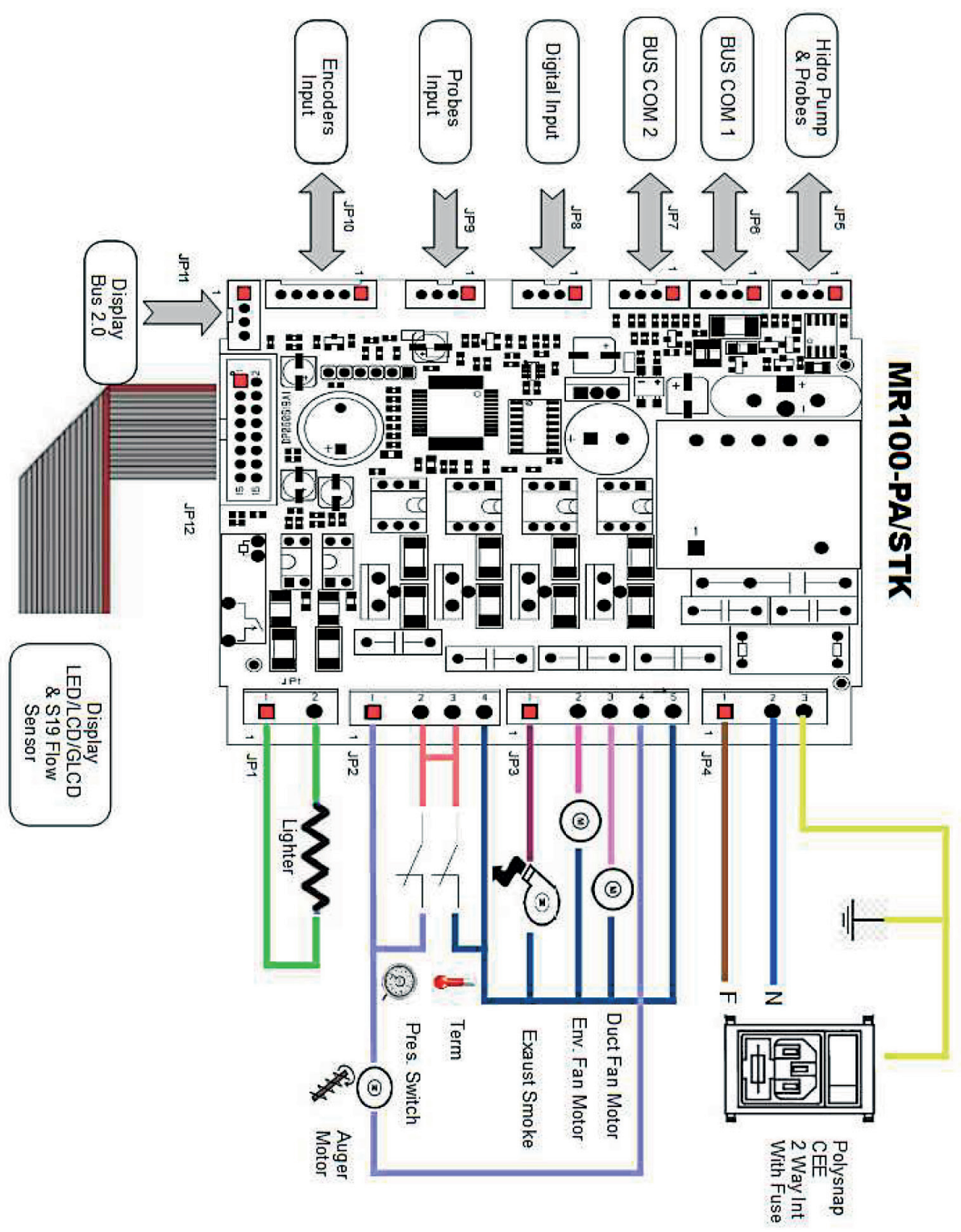



**Pressostat fumées:** il contrôle la pression dans le conduit de fumée. Il sert à bloquer la vis sans fin au cas où la sortie de fumées serait bouchée et en cas de contre-pressions importantes par exemple en présence de vent. Au moment de l'intervention du pressostat s'affichera sur l'écran le message "ALARDEP-FAIL".

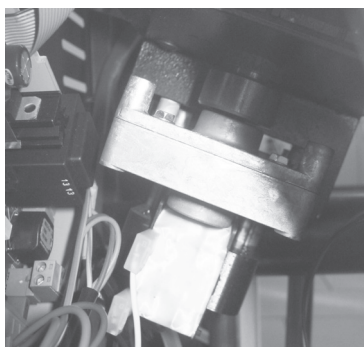

**Motoréducteur:** si le motoréducteur s'arrête, le poêle continue à fonctionner jusqu'à ce que la flamme sorte par manque de carburant et jusqu'à ce qu'il atteigne le niveau minimum de refroidissement.

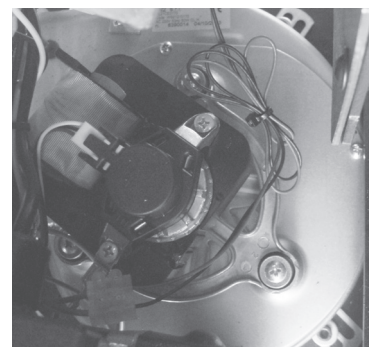

**Sonde température fumées:** ce thermocouple relève la température des fumées et fait partir ou arrête le poêle lorsque la température des fumées descend au-dessous de la valeur programmée.



**Sécurité électrique:** le poêle est protégé contre les brusques coupures d'électricité (ex. foudre) par un fusible général à 4 A placé sur le panneau de contrôle situé à l'arrière de la poêle près du cordon d'alimentation. Les fusibles de protection des cartes électroniques sont disponibles sur les planches.



**Dispositif de sécurité température des granulés de bois:** si une température excessive se vérifie à l'intérieur du réservoir, le thermostat de sécurité des granulés de bois à réarmement manuel générerait une alarme "ALAR-SIC-FAIL" pour interrompre le fonctionnement de la poêle. Le rétablissement doit être effectué par le client en réarmant ce dispositif placé derrière l'appareil.



**Thermostat ambiant:** cela permet de détecter la température dans la chambre. Quand il détecte la température de consigne sur l'écran, le poêle passera en fonctionnement ECO, qui est en fonction de maintien pour économiser du carburant. Le thermostat d'ambiant doit être réparti de manière à ne pas être conditionnée par la température du corps du poêle.



**Il est interdit de manipuler les dispositifs de sécurité. Il ne sera possible d'allumer le poêle qu'après avoir éliminé la cause qui a déclenché le système de sécurité et après avoir rétabli le fonctionnement automatique de la sonde. Voir la section sur les alarmes à comprendre comment interpréter chaque alarme doit apparaître sur l'écran de l'appareil.**



Toutes les réparations doivent exclusivement être effectuées par un technicien spécialisé, lorsque le poêle est éteint et que la prise électrique est débranchée. Il est interdit de toute modification non autorisée de l'appareil et le remplacement de pièces avec d'autres entreprises. Les opérations marquées en gras doivent être effectuées uniquement par du personnel qualifié.

### Inconvénients éventuels et solutions

Étant donné que tous les poêles sont vérifiés dans leur parties de mouvement et de travail, et donc ils sont livrés dans un parfait état physique et de fonctionnement, il faut rappeler que le transport, le déchargement, le déplacement, un emploi incorrect ou une maintenance insuffisante, peuvent être les causes des inconvénients.

Les inconvénients principales pourraient être résolus en lisant le tableau de suite. Si après avoir fait ce qui est ici décrit, le problème n'a pas été résolu, il faut interpellier le service d'assistance..

PROBLÈMES	CAUSES POSSIBLES	SOLUTIONS
Display éteint et touches qui ne marchent pas	1) Manque de tension dans l'alimentation 2) Interrupteur postérieur éteint 3) Fusible avec fiche interrompu 4) Fiche défectueuse	1) Vérifier que le câble d'alimentation soit branché. 2) Agir sur l'interrupteur postérieur pour le mettre en marche <b>3) Contacter le centre d'assistance autorisé.</b> <b>4) Contacter le centre d'assistance autorisé.</b>
La télécommande ne fonctionne pas	1) Distance excessive du poêle 2) Pile de la télécommande épuisée. 3) La télécommande est endommagée.	1) S'approcher au poêle 2) Remplacer la pile 3) Remplacer la télécommande
Défaut d'allumage	1) Accumulation excessive de cendre dans le brasero 2) Procédure d'allumage erronée	1) Nettoyer le brasero 2) Refaire la procédure d'allumage. <b>Si le problème persiste, il faut contacter le centre d'assistance autorisé .</b>
De la fumée sort de la grille	1) Black out électrique de nature accidentelle	1) Au cas où l'allumage soit interrompu ou l'activité du ventilateur soit momentanément interrompue, il peut arriver qu'il y ait la présence des petites quantités de fumée.
Le ventilateur d'air chaud ne marche pas	1) Le poêle ne s'est pas encore réchauffé	1) Il faut attendre l'issue du cycle d'allumage. Une fois rejoint la température, le ventilateur démarre automatiquement. <b>Si le problème persiste, contacter le centre d'assistance autorisé.</b>

<p>Le poêle ne s'allume pas automatiquement</p>	<ol style="list-style-type: none"> <li>1) Réservoir à granulés vide.</li> <li>2) La résistance ne re-joint pas la température</li> <li>3) Résistance plaignante</li> <li>4) Le pellet ne descend pas</li> <li>5) Moteur de visse sans fin défectueux</li> <li>6) Le brasero ne se trouve pas dans son endroit ou il est sale</li> <li>7) Obstructionnisme causé par des nids ou des corps étranger dans la cheminée</li> <li>8) Vérifier le fonctionnement de la bougie</li> <li>9) Le tiroir- cendrier n'est pas fermé correctement</li> <li>10) Obstruction du passage de fumée et du tuyau de cheminée</li> <li>11) Extracteur des fumées qui ne marche pas</li> <li>12) Sonde thermique défectueuse</li> <li>13) Pellet humide</li> </ol>	<ol style="list-style-type: none"> <li>1) Remplir le réservoir à granulés.</li> <li>2) Contrôler les câblages électriques et les fusibles, substituer la résistance si elle est en panne</li> <li>3) Substituer la résistance</li> <li>4) On recommande de détacher la prise du courant électrique avant de: <ul style="list-style-type: none"> <li>- contrôler que le pellet ne soit pas encastré</li> <li>- contrôler que le moteur de visse sans fin ne soit pas bloqué par un corps étranger</li> <li>- vérifier l'étanchéité de la porte-pellet</li> </ul> </li> <li>5) contacter le centre d'assistance autorisé.</li> <li>6) Vérifier que le trou du brasero correspond à la bougie, nettoyer le brasero.</li> <li>7) Éliminer quelconque corps étranger de la cheminée ou du tuyau de sortie de fumée.</li> <li>8) S'assurer qu'il y aie du courant. La substituer si elle est brûlée.</li> <li>9) Fermer le tiroir -cendrier.</li> <li>10) Effectuer le nettoyage périodiquement</li> <li><b>11) Vérifier le fonctionnement de l'extracteur de fumées.</b></li> <li><b>12) Contacter le centre d'assistance autorisé.</b></li> <li>13) Vérifier le lieu de stockage du pellet et le substituer avec un peu de pellet sèche.</li> </ol>
<p>Blocage du poêle. Le pellet n'est pas introduit dans la chambre de combustion.</p>	<ol style="list-style-type: none"> <li>1) Le réservoir vide</li> <li>2) Moteur de visse sans fin sans granulés de bois</li> <li>3) Problème technique du moteur de visse sans fin</li> <li>4) Motoriducteur en panne</li> <li>5) Fiche électrique en panne</li> </ol>	<ol style="list-style-type: none"> <li>1) Charger les granulés de bois dans le réservoir</li> <li>2) Remplir le réservoir et avancer avec le première allumage en suivant les instructions</li> <li>3) On recommande de détacher la prise du courant électrique avant de: <ul style="list-style-type: none"> <li>-vider le réservoir et avec les mains, vider le moteur de visse sans fin des obstructions éventuels (sciure)</li> <li>- vider le coulisseau des obstructions</li> <li>-enlever la poussière de pellet qui se trouve au fond du réservoir.</li> </ul> </li> <li><b>4) Substituer le motoriducteur</b></li> <li><b>5) Substituer la fiche électrique</b></li> </ol>
<p>Le poêle fonctionne pendant quelques minutes, après il s'éteint.</p>	<ol style="list-style-type: none"> <li>1) La phase d'allumage n'est pas terminée</li> <li>2) Absence momentané du courant électrique</li> <li>3) Sonde de fumée défectueuse ou en panne</li> </ol>	<ol style="list-style-type: none"> <li>1) Répéter l'allumage.</li> <li>2) Voir les instruction précédentes.</li> <li><b>3) Vérifier et remplacer la sonde.</b></li> </ol>
<p>Le moteur d'aspiration des fumées ne s'arrête pas</p>	<ol style="list-style-type: none"> <li>1) Le poêle n'a pas encore refroidi</li> </ol>	<ol style="list-style-type: none"> <li>1) Attendre que le poêle soit refroidi. Seulement à refroidissement accompli, le ventilateur s'éteignera.</li> </ol> <p><b>Si le problème persiste, contacter le centre d'assistance autorisé.</b></p>

<p>Le brasero s'encrasse, la combustion est inégale, la vitre de la porte se salit et la flamme est faible</p>	<ol style="list-style-type: none"> <li>1) Tuyau de cheminée avec des parties qui sont trop longs ou obstrué.</li> <li>2) Trop de pellet</li> <li>3) Quantité excessive de pellet ou de dépôt de cendre dans le brasero</li> <li>4) Le brasero ne se trouve pas dans son endroit</li> <li>5) Vent contraire au flux de décharge</li> <li>6) Manque d'air de combustion.</li> <li>7) pellet humide ou inadapté</li> <li>8) Moteur d'aspiration fumées en panne.</li> <li>9) Porte fermée de mauvaise façon</li> </ol>	<ol style="list-style-type: none"> <li>1) Nettoyer le pot de combustion et contrôler que tous les orifices soient libres. Effectuer un nettoyage générale de la chambre de combustion et ramoner le conduit de fumée. Contrôler que l'entrée d'air ne soit pas bouchée. Vérifier l'état des joints de la porte vitrée.</li> <li>2) Réduire dans les paramètres, le niveau de chargement du pellet</li> <li>3) Bien nettoyer le brasero après avoir attendu l'éteignement total du poêle. <b>Si ça arrive encore, contacter le centre d'assistance autorisé.</b></li> <li>4) Vérifier que le trou du brasero ne correspond pas à la bougie</li> <li>5) Contrôler la cheminée contre le vent/et ou éventuellement l'installer</li> <li>6) Vérifier la position correcte du brasero, son nettoyage et vérifier que le tuyau d'aspiration de l'air soit libre, vérifier l'état des joints de la porte, augmenter le niveau des paramètres relatifs à la vitesse du ventilateur expulsion de fumées. <b>Contacteur le centre d'assistance autorisé.</b></li> <li>7) Changer le type de granulés. <b>Contacteur le centre d'assistance autorisé.</b></li> <li>8) Vérifier et, éventuellement, remplacer le moteur. <b>Contacteur le centre d'assistance autorisé.</b></li> <li>9) Contrôler que la vitre soit bien fermée et que le joint garantisse le verrouillage</li> </ol>
<p>Odeur de fumée dans l'environnement. Eteignement du poêle</p>	<ol style="list-style-type: none"> <li>1) Mauvaise combustion</li> <li>2) Mauvais fonctionnement du ventilateur de fumée</li> <li>3) Mauvaise Installation du tuyau de cheminée</li> <li>4) Obstruction de la cheminée</li> </ol>	<ol style="list-style-type: none"> <li><b>1) Contacter le centre d'assistance autorisé</b></li> <li><b>2) Contacter le centre d'assistance autorisé</b></li> <li><b>3) Contacter le centre d'assistance autorisé</b></li> <li><b>4) Contacter le centre d'assistance autorisé</b></li> </ol>
<p>En mode automatique, le poêle fonctionne toujours à la puissance maximale</p>	<ol style="list-style-type: none"> <li>1) Thermostat d'ambiance en position maximale</li> <li>2) La sonde de détection température est endommagée.</li> <li>3) Le Tableau de commande est défectueux ou il ne fonctionne pas.</li> </ol>	<ol style="list-style-type: none"> <li>1) Régler à nouveau la température du thermostat.</li> <li>2) Vérifier le fonctionnement de la sonde et, éventuellement, la remplacer.</li> <li>3) Vérifier le fonctionnement du tableau de commande et, éventuellement, le remplacer.</li> </ol>
<p>Le moteur d'aspiration des fumées ne fonctionne pas.</p>	<ol style="list-style-type: none"> <li>1) Le poêle ne reçoit pas de courant électrique.</li> <li>2) Le moteur est endommagé.</li> <li>3) La carte électronique est défectueuse.</li> <li>4) Le tableau de commande ne fonctionne pas.</li> </ol>	<ol style="list-style-type: none"> <li>1) Vérifier la tension du secteur d'alimentation et le fusible de protection.</li> <li>2) Vérifier le moteur et le condensateur et, éventuellement, les remplacer.</li> <li>3) Remplacer la carte électronique.</li> <li>4) Remplacer le tableau de commande.</li> </ol>



<p>Le feu s'éteint ou le poêle s'arrête automatiquement</p>	<ol style="list-style-type: none"> <li>1) Le réservoir du pellet est vide</li> <li>2) Il manque l'alimentation</li> <li>3) Le pellet ne sont pas introduits</li> <li>4) Dépôt excessif de cendre dans le brasero.</li> <li>5) Il y a eu l'intervention de la sonde de sécurité de température du pellet</li> <li>6) Moteur de visse sans fin bloqué par un corps étranger.</li> <li>7) La porte n'est pas parfaitement fermée parfaitement ou les joints sont épuisés</li> <li>8) Le pellet n'est pas approprié</li> <li>9) Contribution insuffisante du pellet</li> <li>10) Cheminée ou tuyau obstrué par des corps étrangers ou des nids.</li> <li>11) Intervention du pressostat</li> <li>12) Moteur d'extraction de fumée en panne</li> <li>13) Alarme activé</li> </ol>	<ol style="list-style-type: none"> <li>1) Remplir le réservoir du pellet</li> <li>2) Contrôler la fiche et la présence d'énergie électrique</li> <li>3) Remplir le réservoir du pellet</li> <li>4) Bien nettoyer le brasero</li> <li>5) Laisser que le poêle se refroidit complètement, rétablir la configuration manuelle et rallumer le poêle; si le problème continue, contacter le centre d'assistance technique</li> <li>6) Détachée la fiche, vider le réservoir, enlever les corps étranges</li> <li>7) Fermer la porte ou <b>substituer les joints avec d'autres, originaux.</b></li> <li>8) <b>Changer le type de pellet avec un conseillé par la maison constructive. Parfois, sur la base du type de pellet, pendant le réglage des paramètres, il faut varier le niveau relatif au chargement du pellet.</b></li> <li>9) Augmenter le niveau dans le paramètre relatif au chargement du pellet. <b>Faire vérifier afflux du combustible par l'assistance technique.</b></li> <li>10) Éliminer quelconque corps étrange de la cheminée. Nettoyer le tuyau de la cheminée et nettoyer périodiquement.</li> <li>11) <b>Vérifier l'obstruction éventuel du tuyau de la cheminée et si le pressostat fonctionne correctement.</b></li> <li>12) <b>Vérifier et éventuellement substituer le moteur.</b></li> <li>13) Voir le paragraphe alarmes</li> </ol>
<p>Le ventilateur de l'air de convention ne s'arrête jamais.</p>	<ol style="list-style-type: none"> <li>1) La sonde thermique de contrôle de la température est défectueuse ou ne fonctionne pas.</li> <li>2) Le ventilateur est endommagé.</li> </ol>	<ol style="list-style-type: none"> <li>1) Vérifier le fonctionnement de la sonde et, éventuellement, la remplacer</li> <li>2) Vérifier le fonctionnement du ventilateur et, éventuellement, le remplacer.</li> </ol>
<p>Le poêle ne démarre pas.</p>	<ol style="list-style-type: none"> <li>1) Absence de courant électrique</li> <li>2) Sonde granulés bloquée.</li> <li>3) Fusible endommagé:</li> <li>4) Le pressostat ne fonctionne pas (il signale un blocage)</li> <li>5) Évacuation ou conduit de fumée obstrué.</li> </ol>	<ol style="list-style-type: none"> <li>1) Contrôler si la prise électrique est branchée et si l'interrupteur général est en position "I".</li> <li>2) Débloquent en appuyant sur le thermostat postérieur. Si cela arrive encore, <b>substituer le thermostat.</b></li> <li>3) Remplacer le fusible</li> <li>4) <b>Remplacer le pressostat.</b></li> <li>5) Nettoyer la sortie des fumées et/ou ramoner le conduit de fumée</li> </ol>



**Le producteur du poêle décline toute responsabilité. La garantie du produit déchoit en cas de dommages causés par non respect des avertissements indiqués ci-dessus. Toute intervention effectuée par un centre d'assistance technique sera à la charge du client au cas où les instructions cidessus exposées, ne soient pas suivies.**

## GARANTIE GÉNÉRALE

Tous nos produits sont testés et sont couverts par une garantie pendant 24 mois à compter de la date d'achat. La facture d'achat ou la réception du paiement doit être présentée au centre technique autorisé afin que la garantie puisse être prise en charge. Si la facture d'achat ne peut être présentée, la prise en garantie ne pourra être appliquée par le client final.

La garantie signifie le remplacement ou la réparation de pièces de l'appareil défectueux présentant un défaut de fabrication.

1. La garantie couvrant les défauts de fabrication et les défauts de matériaux ne sont pas couverts dans les cas ci-dessous :

- Intervention par du personnel non autorisé;
- Dommagé ;
- Accidents extérieurs (éclair, inondations, etc.) ;
- Utilisation et maintenance incorrectes.

2. Le remplacement complet de l'appareil ne peut avoir lieu qu'après la décision incontestable du fabricant dans des cas spéciaux

3. La Société décline toutes responsabilités pour tous dommages matériels ou corporels éventuellement causés, directement ou indirectement, aux personnes, aux animaux ou aux choses suite à non observation des prescriptions des notices d'installations et/ou d'utilisation.

### LIMITATION ET EXCLUSIONS DE GARANTIE

La garantie est limitée aux défauts de fabrication, à condition que le produit ne soit pas endommagé par une mauvaise utilisation, une mauvaise manipulation, un problème d'ordre électrique provenant de l'installation du client, à des manipulations ou des erreurs d'installation.

Les composants suivants sont couverts par une garantie de douze mois :

- Le brûleur de combustion ;
- La bougie d'allumage.

Ne sont pas couverts par la garantie:

- le verre de la porte ;
- les joints de manière générale et ceux de la porte en fibre ;
- la peinture ;
- les céramiques ;
- la télécommande
- les côtés internes

- tous les dommages causés par une installation inadéquate et / ou des pénuries du consommateur.

Les images sont purement indicatives et peuvent ne pas correspondre à la réalité du produit. Les images ne sont que des exemples et elles sont nécessaires pour comprendre comment fonctionne le produit.

Sont hors garantie tous les dysfonctionnements et/ou endommagements de l'appareil à imputer aux causes suivantes:

- Dommages causés lors du transport et/ou de la manutention
- toutes les parties résultant défectueuses pour cause de négligence, d'emploi et d'entretien erronés, d'installation non conforme aux spécifications du producteur (se référer toujours au manuel d'installation et d'utilisation fourni avec l'appareil)
- dimensionnement erroné relativement à l'utilisation ou défauts au niveau de l'installation, c'est-à-dire non adoption de précautions nécessaires garantissant une exécution selon les règles de l'art.
- trop grande surchauffe de l'appareil, due, par exemple, à l'emploi de combustibles non conformes aux types et quantités indiqués.
- dommages additionnels causés par l'utilisateur lui-même dans sa tentative de remédier à la panne primaire.
- aggravation des dommages provoquée par l'utilisateur lui-même dans sa tentative d'utiliser encore l'appareil même une fois que la panne s'est manifestée
- en présence de chaudière, éventuelles corrosions, incrustations ou ruptures provoquées par des courants vagabonds, de la condensation, eau dure ou acide, traitements désincrustant effectués de façon impropre, manque d'eau, dépôts de boues ou de calcaire
- dysfonctionnement de cheminées, de conduits de cheminée ou autres parties de l'installation inhérentes à l'appareil
- dommages à imputer à des contrefaçons de l'appareil, aux agents atmosphériques, à des calamités naturelles, à des actes de vandalisme, des décharges électriques, des incendies, à une défectuosité de l'installation électrique et/ou hydraulique.
- La non-exécution de l'entretien annuel du poêle de la part d'un technicien autorisé ou de personnes qualifiées comporte l'annulation de la garantie.

Le agradecemos haber elegido uno de nuestros productos, fruto de experiencias tecnológicas y de una continua investigación para lograr una calidad superior en términos de seguridad, confiabilidad y prestaciones. En este manual encontrará toda la información y consejos útiles para poder utilizar su producto con la mayor seguridad y eficiencia.



**Se aconseja actuar la instalación y la puesta en marcha a través de nuestro un Servicio de Asistencia Técnica autorizado en manera que se puedan averiguar en cualquier momento todos los pasajes.**

- Las instalaciones incorrectas, los mantenimientos efectuados de forma incorrecta y el uso impropio del producto eximen a la empresa productora de cualquier eventual daño derivado del uso de la estufa y de cualquier responsabilidad civil y penal.
- La máquina no debe ser utilizada como incinerador, no deben ser utilizados combustibles diferentes de pellet.
- Este manual ha sido redactado por el fabricante y es parte integrante del producto y debe acompañarlo a lo largo de toda su vida útil. En caso de venta o transferencia del producto, asegurarse siempre de que esté presente el manual, dado que la información en él contenida está dirigida al comprador y a todas aquellas personas que por distintos conceptos concurren a su instalación, uso y mantenimiento.
- Leer con atención las instrucciones y la información técnica contenidas en este manual antes de proceder a la instalación, utilización o cualquier intervención en el producto.
- El cumplimiento de las indicaciones contenidas en el presente manual garantiza la seguridad de las personas y del producto, la economía de funcionamiento y una mayor duración del mismo.
- El cuidadoso diseño y el análisis de los riesgos llevados a cabo por nuestra empresa han permitido realizar un producto seguro, sin embargo, antes de efectuar cualquier operación, se recomienda atenerse rigurosamente a las instrucciones indicadas en el siguiente documento y tenerlo siempre a disposición.
- Prestar máxima atención al movilizar las piezas de cerámica, donde estuvieran presentes.
- Controlar que la superficie sobre la que se instalará el producto sea totalmente plana.
- La pared donde va colocado el producto no puede ser de madera ni de material inflamable, además se deben mantener las distancias de seguridad.
- Durante el funcionamiento, algunas piezas de la estufa (puerta, manilla, laterales) pueden alcanzar temperaturas elevadas. Por lo tanto, prestar mucha atención y tomar las precauciones del caso, sobre todo en presencia de niños, personas ancianas, discapacitados y animales.
- El montaje debe ser efectuado por personas autorizadas (Centro de Asistencia Autorizado).
- Los esquemas y dibujos se proveen a título ilustrativo; el fabricante, en su intento de alcanzar una política de constante desarrollo y renovación del producto, puede aportar, sin previo aviso, las modificaciones que considere oportunas.
- Se recomienda, en la potencia máxima de funcionamiento de la estufa, la utilización de guantes para manejar la puerta de depósito de pellet y de el tirador de apertura de la puerta.
- Instalación está prohibido en las habitaciones o en ambientes con atmósferas explosivas.
- Use exclusivamente las piezas de repuesto recomendadas por el proveedor. El uso de piezas no originales puede hacer peligroso el producto y exime a la empresa de cualquier responsabilidad civil y penal.



**Nunca cubrir de ninguna manera el cuerpo de la estufa ni obstruir las ranuras ubicadas en la parte superior cuando el aparato esté funcionando. A todas nuestras estufas se les prueba el encendido en línea.**

**En caso de incendio, desconectar la alimentación eléctrica, utilizar un extintor a norma y eventualmente llamar a los bomberos. Llamar después al Centro de Asistencia Autorizado.**

Este manual de instrucciones es una parte integrante del producto: asegúrese de que siempre se suministra con el aparato, incluso si se transfieren a otro propietario o usuario o trasladado a otro lugar. En caso de daño o pérdida, solicite otro ejemplar del área de servicio técnico.

Estos símbolos indican mensajes específicos en este folleto:



**ATENCIÓN:** Este símbolo de advertencia se encuentra presente en distintos puntos del libro e indica que es necesario leer atentamente y comprender el mensaje al que se refiere puesto que la inobservancia de lo que está escrito puede ocasionar serios daños a la estufa y poner a riesgo la incolumidad de quien la utiliza.



**INFORMACIÓN:** Con este símbolo se pretende resaltar la información que se considera importante para el buen funcionamiento de la estufa. La inobservancia de lo prescrito comprometerá el uso de la estufa haciendo que su funcionamiento resulte insatisfactorio.

## Normativas y declaración de conformidad

Nuestra empresa declara que la estufa está conforme a las siguientes normas para la marca CE Directiva Europea:

- 2014/30 UE y sucesivos emendamientos;
- 2014/35 UE y sucesivos emendamientos;
- 2011/65 EU (directiva RoHS 2);
- Las nuevas reglas de Productos de la Construcción (CPR-Construction Products Reglamento) nº 305/2011 en relación con el mundo de la construcción;
- Para la instalación en Italia referirse a la UNI 10683/98 o sucesivas modificaciones.
- Todas las leyes locales y nacionales y las normas europeas deben ser satisfechas en la instalación del maquinario;
- EN 55014-1; EN 55014-2; EN 61000-3-2; EN 61000-3-3; EN 60335-1; EN 60335-2-102; EN 62233, EN 50581.

### Informaciones referidas a la seguridad

Se ruega leer atentamente este manual de uso y mantenimiento antes de instalar y poner en funcionamiento la estufa. En caso de dudas, dirigirse al revendedor o al Centro de Asistencia.

- La estufa a pellet debe funcionar sólo en ambientes destinados a vivienda. Esta estufa, al ser comandada por una tarjeta electrónica, permite una combustión completamente automática y controlada; en efecto, la centralita regula la fase de encendido, 5 niveles de potencia y la fase de apagado, garantizando un funcionamiento seguro de la estufa;
- El contenedor utilizado para la combustión hace

caer en el recipiente de recolección gran parte de las cenizas producidas por la combustión de los pellets. De todas maneras, controlar cotidianamente el contenedor, dado que no todos los pellet tienen altos estándares cualitativos (utilizar sólo pellet de calidad aconsejado por el fabricante);

### Responsabilidad

Con la entrega del presente manual, declinamos toda responsabilidad, tanto civil como penal, por incidentes derivados del no cumplimiento parcial o total de las instrucciones contenidas en el mismo. Declinamos toda responsabilidad originada en el uso inadecuado de la estufa, el uso no correcto por parte del usuario, modificaciones y/o reparaciones no autorizadas, la utilización de repuestos no originales para este modelo.

- Insuficiente mantenimiento;
- Incumplimiento de las instrucciones contenidas en el manual;
- Uso no conforme a las directivas de seguridad;
- Instalación no conforme a las normas vigentes en el país;
- Instalación por parte de personal no calificado y no entrenado;
- Modificaciones y reparaciones no autorizadas por el fabricante;
- Utilización de repuestos no originales;
- Eventos excepcionales.

## Carga del depósito de pellet

La carga del combustible se realiza por la parte superior de la estufa abriendo la puerta.

Echar las pellas en el depósito; Para facilitar el procedimiento realizar la operación en dos fases:

- Echar la mitad del contenido en el interior del depósito y esperar a que el combustible se deposite en el fondo;
- Terminar la operación echando la otra mitad;
- Mantenga la cubierta cerrada, después de cargar los pellets, la tapa del depósito de combustible;
- Antes de cerrar la puerta carga pellet asegúrese de que no hay restos de pellets de todo el sello. En caso limpiar cuidadosamente para no comprometer los juntas de sellado.

La estufa es un producto por calentamiento, se presentan las superficies externas particularmente caliente. Por esta razón, se recomienda extrema precaución al operar en particular:

- No toque el cuerpo de la estufa y los diversos componentes, no se acercan a la puerta, podría causar quemaduras;
- No toque los gases de escape;
- No realice ningún tipo de limpieza;
- No tire las cenizas;
- No abra la bandeja de ceniza;
- Tenga cuidado de que los niños no se acerquen;



**No quitar nunca la rejilla de protección del interior del depósito; durante la carga evitar que el saco de los pellet entre en contacto con superficies calientes.**



- **Utilice sólo los pellets de madera;**
- **Guardar el pellet en locales secos y no húmedos;**
  - **La estufa debe ser alimentada sólo con pellets de calidad de 6 mm de diámetro y una longitud máxima de 30 mm del tipo recomendado por el fabricante;**
- **Antes de conectar eléctricamente la estufa, debe estar lista la conexión de los tubos de descarga con el conducto de humos;**
- **La rejilla de protección ubicada dentro del depósito de pellet no debe quitarse nunca;**
- **En el ambiente en que se instale la estufa debe haber suficiente renovación de aire;**
- **Está prohibido hacer funcionar la estufa con la puerta abierta o con el cristal roto;**
- **No utilice la estufa como incinerador; el calentador debe ser utilizado sólo para la finalidad prevista. Cualquier otro uso se considera impropio y por tanto peligroso. No coloque en la tolva aparte de pellets de madera;**
- **Cuando la estufa este encendida, se encuentra a alta temperatura las superficies, de cristal, del tirador y de los tubos: durante el encendido, estas partes no se deben tocar sin las adecuadas protecciones;**
- **Mantener a una distancia adecuada (segura) de la estufa el combustible y otros materiales inflamables.**



**No apagar nunca la estufa quitando la energía eléctrica. Dejar siempre el tiempo necesario para que concluya la fase de apagado puesto que de no ser así pueden producirse daños en la estructura, lo que provocaría problemas para encenderla posteriormente.**

## Instrucciones para un uso seguro y eficaz

- El dispositivo puede ser utilizado por parte de niños no menores de 8 años de edad y por las personas con capacidades físicas, sensoriales o mentales reducidas, falta de experiencia o conocimiento pero siempre bajo la supervisión o después que la misma ha recibido instrucciones relativas a su uso seguro y a la comprensión de los peligros inherentes a ella. Los niños no deben jugar con el aparato. Limpieza y mantenimiento destinados a la realización del usuario no deben ser hechos por los niños sin supervisión;
- No utilice la estufa como escalera o andamio;
- No ponga a secar ropa sobre la estufa. Cualquier tendedero o algo similar deben mantener una distancia adecuada de la termo estufa. - Riesgo de incendio;
- Explicar con cuidado de que la estufa está hecho de material sometido a altas temperaturas para los ancianos, los discapacitados, y en particular para todos los niños, manteniéndolos alejados de la estufa durante el funcionamiento;
- No toque la estufa con las manos húmedas, ya que este es un aparato eléctrico. Desconecte siempre la alimentación antes de trabajar en la unidad;
- La puerta debe estar siempre cerrada durante el funcionamiento;
- La estufa debe estar conectada a un sistema eléctrico equipado con un conductor de puesta a tierra de acuerdo con la normativa 73/23 y 93/98 CEE;
- El sistema debe ser la adecuada energía eléctrica declarada la estufa;
- No lave el interior de la estufa con agua. El agua podría dañar el aislamiento eléctrico, provocando una descarga eléctrica;
- No exponga su cuerpo al aire caliente durante mucho tiempo. Evite calentar demasiado la sala en la que se encuentra y donde está instalada la estufa. Esto puede dañar las condiciones físicas y causar problemas de salud;
- No lo exponga a dirigir el flujo de aire caliente de las plantas o los animales;
- La estufa de pellets no es un elemento de cocción;
- Las superficies externas durante el funcionamiento puede estar muy caliente. No los toque, salvo con la protección adecuada
- El enchufe del cable de alimentación del dispositivo debe conectarse solo después de la instalación y el montaje del dispositivo, y debe permanecer accesible después de la instalación si el dispositivo no está equipado con un interruptor de dos polos adecuado y accesible.
- Preste atención para que el cable de alimentación (y cualquier otro cable externo al aparato) no toque las partes calientes.
- No coloque objetos, gafas, infusorios ni fragancias de la habitación sobre la estufa, ya que podrían dañar o dañar la estufa (en este caso, la garantía no responde).
- En caso de avería en el sistema de encendido, no fuerce el encendido;
- La acumulación pellet incombusto en el quemador debido al "no encendido" debe eliminarse antes de efectuar un nuevo encendido. Antes de volver a encenderlo, asegúrese de que el brasero esté bien colocado y limpio;
- Esta prohibido cargar manualmente combustible en el brasero. El incumplimiento de esta advertencia puede generar situaciones de peligro;
- Evalúe las condiciones estáticas de la superficie sobre la que gravitará el peso del producto;
- Las operaciones de mantenimiento extraordinario deben ser exclusivamente efectuadas por personal autorizado y cualificado;
- Desconecten producto de la alimentación eléctrica antes de efectuar cualquier operación de mantenimiento;
- En el primer encendido puede generarse humo debido al primer calentamiento de la pintura. Así pues, ventile bien en el local.



**La estufa está dotada de un dispositivo de seguridad que impide su funcionamiento con depresiones peligrosas en la cámara de combustión causadas, por ejemplo, por situaciones climáticas desfavorables u obstrucciones de la chimenea. En caso de intervención de dicho dispositivo, no lo manipule y espere a que la situación climática permita que la chimenea vuelva tener una depresión capaz de garantizar el funcionamiento correcto de la estufa. Si el lugar donde está instalada la estufa es especialmente ventoso durante largos periodos que impiden su uso cotidiano, es posible aumentar la velocidad del extractor de humos para garantizar una depresión correcta en la cámara de combustión. Esta operación debe ser efectuada por un técnico autorizado.**

## Ambiente de ejercicio

Para conseguir un buen funcionamiento de la estufa y una buena distribución de la temperatura, ésta debe colocarse en un lugar en el que pueda afluir el aire necesario para la combustión de las pellas (deben estar disponibles unos 40 m<sup>3</sup>/h) según la norma para la instalación y las normas vigentes en el país. El volumen del ambiente no debe ser inferior a 20 m<sup>3</sup>. Es obligatorio prever una toma de aire externo adecuada que permita la entrada del aire comburente necesario para el correcto funcionamiento del producto. El flujo de aire entre el exterior y el local de instalación puede producirse directamente mediante una apertura en una pared externa del local (solución preferible, consulte la figura 1a); o indirectamente mediante la recogida de aire de locales adyacentes dotados de toma de aire, que comunican de forma permanente con el de la instalación (consulte la figura 1b). Como locales adyacentes deben excluirse los dormitorios, los cuartos de baño, los garajes, los locales comunes del inmueble y, en general, los locales que presenten peligro de incendio. Hay que tener en cuenta la presencia de puertas y ventanas que puedan interferir con el flujo del aire hacia la estufa y que deben mantenerse a una distancia de 1,5 m de la eventual salida de humos. La toma de aire debe tener una superficie neta total mínima de 100 cm<sup>2</sup> y está protegida por una rejilla externa, que no debe estar obstruida ni cerrada y que deberá limpiarse periódicamente: dicha superficie debe aumentarse si en el interior del local hay otros generadores activos (por ejemplo: ventilador eléctrico para la extracción del aire viciado, campana de cocina, otras estructuras, etc.), que pueden poner en depresión el ambiente. Es necesario verificar si, con todos los equipos encendidos, la caída de presión entre la habitación y el exterior no supera el valor de 4 Pa.



FIGURA 1a - DIRECTAMENTE DESDE EL EXTERIOR

FIGURA 1b- INDIRECTAMENTE DESDE EL LOCAL ADYACENTE

es posible conectar el aire necesario para la combustión directamente a la toma de aire externa mediante un tubo de, al menos, 40 mm con una longitud máxima de 2 metro lineales; cada curva del tubo equivale a una pérdida de 1 metro lineal.

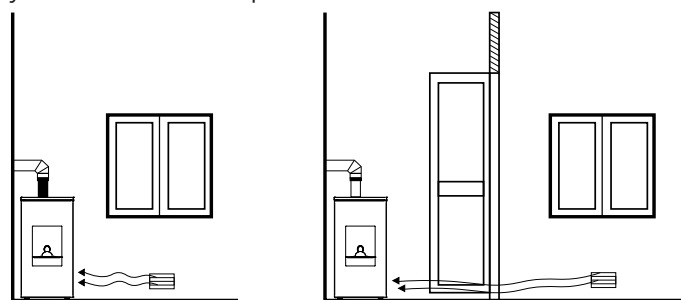

**La instalación en locales de una habitación, dormitorios y cuartos de baño solo está permitida en caso de equipos estancos o en habitación cerrada provistos de una adecuada canalización del aire comburente hacia el exterior.**

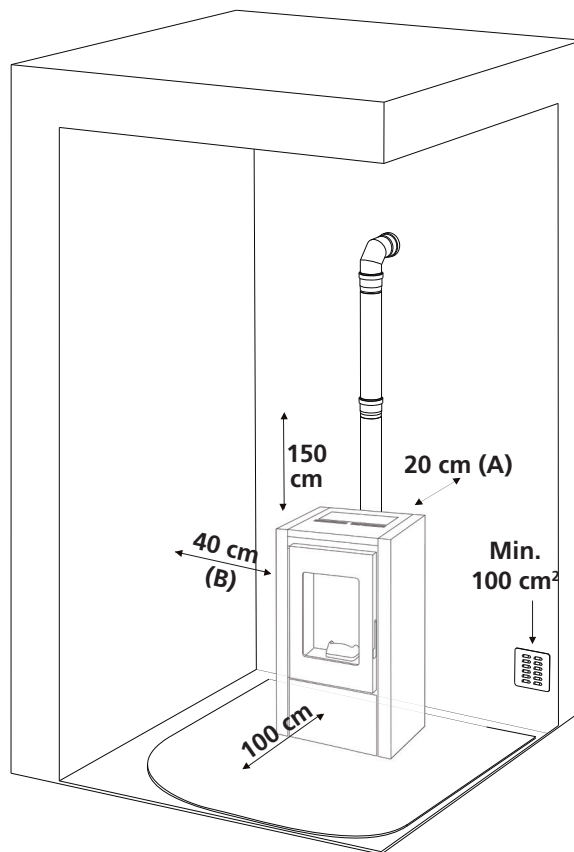

**Está prohibido colocar la estufa en ambientes de atmósfera explosiva. El pavimento del local en el que se instala la estufa debe presentar dimensiones adecuadas para sostener el peso de la misma. Mantenga una distancia mínima posterior (A) de 20 cm, lateral (B) de 40 cm y anterior de 100 cm. Estas distancias deben respetarse para que el técnico pueda efectuar el mantenimiento extraordinario y para la seguridad del producto. En caso de que haya presentes objetos especialmente delicados, como muebles, cortinas o sofás, aumente considerablemente la distancia de la estufa.**



**En presencia de suelos de madera predisponer superficie salva pavimento en conformidad con las normas vigentes en País.**

**NOTA:**

- el aparato debe ser instalado por un técnico cualificado que posea los requisitos técnico-profesionales según el D. M. 37/2008 que, bajo su responsabilidad, garantice el respeto de las normas según las reglas de la buena técnica;
- la estufa debe ser conectada a una instalación de calefacción y/o a una red de producción de agua caliente sanitaria, compatible con su rendimiento y su potencia;
- también es necesario tener en consideración todas las leyes y normas nacionales, regionales, provinciales y municipales del país donde se instala;
- controle que el piso no sea inflamable: si es necesario utilice una tarima adecuada;
- en el local donde se instala el generador de calor no deben preexistir ni ser instaladas campanas con extractor o conductos de ventilación de tipo colectivo.

**Conexión del conducto de humos posterior**

La estufa por defecto se suministra con la descarga de humos posterior. Fije con silicona y con los correspondientes tornillos la conexión que encontrará en el interior de la cámara de combustión. En esa conexión deberá ponerse un tubo en forma de T que permita inspeccionar el conducto de humo. (Fig.1 a-b)

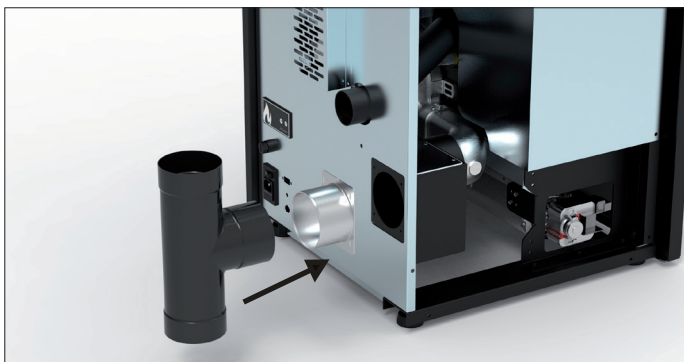

Fig. 1a

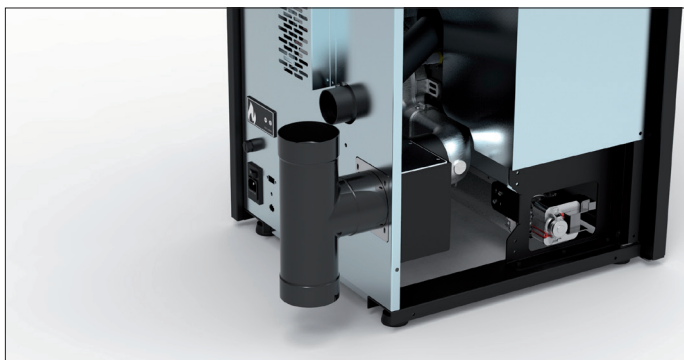

Fig. 1b

**Conexión del conducto de humo superior**

Dado que la estufa está preparada para descargar los humos por la parte posterior, es necesario quitar la parte lateral izquierda y desenroscar la placa de cierre, que se encuentra en la parte superior de la caja de humos. (fig.2)



Fig. 2

Ponga la brida y la junta en el compartimento posterior de la caja de humos. Esta brida se puede utilizar como compartimento de inspección. La conexión que acompaña a la estufa debe fijarse mediante los correspondientes tornillos y silicona a alta temperatura en la parte superior de la caja de humos. (fig.3)

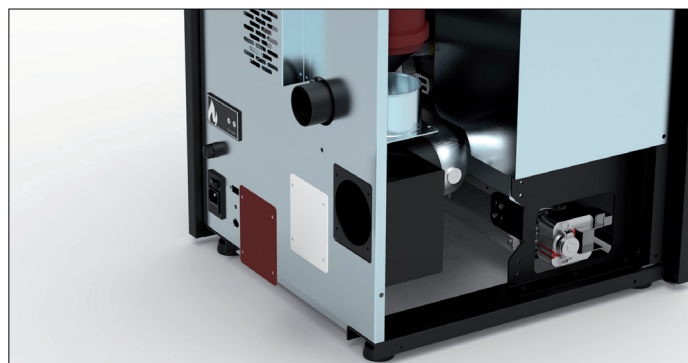

Fig. 3

Ahora es posible instalar el tubo para la descarga de humos sin utilizar la conexión en forma de T. (fig.4)

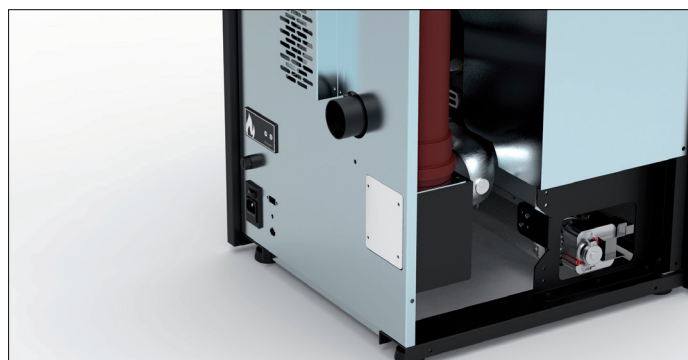

Fig. 4



# Chimenea

Las instrucciones que figuran a continuación tienen como objetivo ayudar en la realización de una buena chimenea, pero en ningún modo deben considerarse sustitutivas de las normas vigentes, que el fabricante cualificado debe poseer. El fabricante de la estufa declina toda responsabilidad civil o penal relativa al mal funcionamiento de la estufa debido a una chimenea mal dimensionada y/o que incumpla con las normas vigentes, que deben respetarse.

La chimenea debe fabricarse de acuerdo con las normas y con una categoría  $\geq$  T200 o superior, ser vertical, sin estrangulamientos, resistente a la condensación ya de fuego de hollín. Debe aislarse externamente para evitar que los humos se enfríen y debe estar dotada de una descarga de condensación. Si la chimenea es cavedio de cemento, debe estar intubada. La chimenea debe prever una inspección para la limpieza y, además, debe estar apartada de materiales inflamables y/o combustibles.

A continuación figuran las distancias mínimas que deben respetar las chimeneas o zonas de reflujo. Verifique si la depresión entre la chimenea y el ambiente donde está instalada respeta las indicaciones de las características técnicas. La altura mínima de la chimenea es de 3,5 metros y debe tener una sección interna que permita respetar estos requisitos y, en todo caso que no sea inferior a 100 mm. Verifique si las configuraciones son correctas utilizando la

UNI EN 13384-1. La chimenea debe estar siempre limpia, los eventuales residuos de hollín reducen la sección de la chimenea y comprometen su tiro con la posibilidad de generar fuego de hollín. Encargue a un deshollinador especializado que limpie la chimenea y el cañón al menos una vez al año y antes de encender el generador después de los periodos de inactividad. La falta de limpieza perjudica el correcto funcionamiento del equipo.



**No se admite la instalación no se admite la instalación en una chimenea compartida con otros equipos.**

# Cañon

El área de apertura para la evacuación de humos debe ser, al menos, el doble de la sección de la chimenea y hay que impedir la entrada de nieve y animales. La cuota de salida a la atmósfera debe estar fuera de la zona de reflujo provocada por la conformación del tejado y/o por los eventuales obstáculos presentes en las inmediaciones. Preste atención a la presencia de tragaluces y claraboyas.

30° TECHO

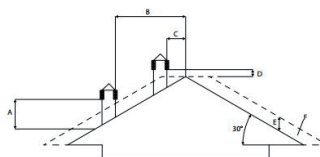

- A = MÍN. 1,30 m
- B = DISTANCIA > 1,50 m
- C = DISTANCIA < 1,50 m
- D = 0,50 m SOBRE EL COLMO
- E = 0,80 m
- F = ZONA DE REFLUJO

45° TECHO

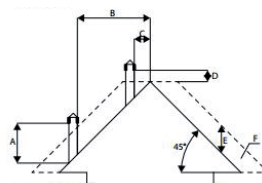

- A = MÍN. 2,00 m
- B = DISTANCIA > 1,30 m
- C = DISTANCIA < 1,30 m
- D = 0,50 m SOBRE EL COLMO
- E = 1,50 m
- F = ZONA DE REFLUJO

60° TECHO

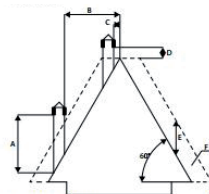

- A = MÍN. 2,60 m
- B = DISTANCIA > 1,20 m
- C = DISTANCIA < 1,20 m
- D = 0,50 m SOBRE EL COLMO
- E = 2,10 m
- F = ZONA DE REFLUJO

TECHO DE PISO

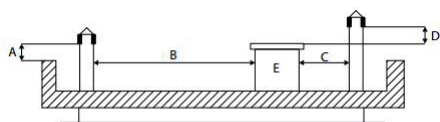

- A = MÍN. 0,50 m
- B = DISTANCIA > 2,00 m
- C = DISTANCIA < 2,00 m
- D = 0,50 m
- E = VOLUMEN TÉCNICO

15° TECHO

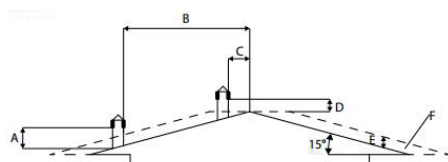

- A = MÍN. 1,00 m
- B = DISTANCIA > 1,85 m
- C = DISTANCIA < 1,85 m
- D = 0,50 m SOBRE EL COLMO
- E = 0,50 m
- F = ZONA DE REFLUJO

## Conexión a la chimenea

La conexión entre la estufa y la chimenea debe realizarse con tubos apropiados (mín. T200). Está prohibido utilizar tubos metálicos flexibles, de fibra de cemento o de aluminio. La pendiente del conducto de humos no debe tener tramos horizontales superiores a 2 metros y debe tener una inclinación mínima del 3%. El primer cambio de dirección debe efectuarse después de, al menos, 1,5 metros de tramo vertical. Prevea en la base del conducto de humo una inspección para efectuar controles periódicos. Está prohibido conectar varios aparatos al mismo conducto de humos. Mantenga el conducto de humos a una distancia adecuada de los eventuales elementos inflamables o sensibles al calor. Para saber cuáles son las distancias que deben respetarse, consulte las instrucciones del fumista.

### Ejemplo de instalación correcta.

#### Cómo conectar la canalización (si existe)

A la salida de la canalización es posible conectar un solo tubo por cada conducto de diámetro de 80 mm con una longitud máxima de 8 metros lineales. Considere por cada curva de 45° una pérdida de 1 metro de tramo lineal (por ejemplo, distancia máxima sin curvas 8 metros; distancia máxima con una curva de 45°  $8-1=7$  metros). Se aconseja utilizar tubos de 80 mm de diámetro y con la superficie interna lisa.

Deben ser resistentes al calor (se aconseja utilizar, al menos, un T200). Mantener alejados de los objetos inflamables y/o combustibles (al menos 50 cm) y de las cortinas o muebles.

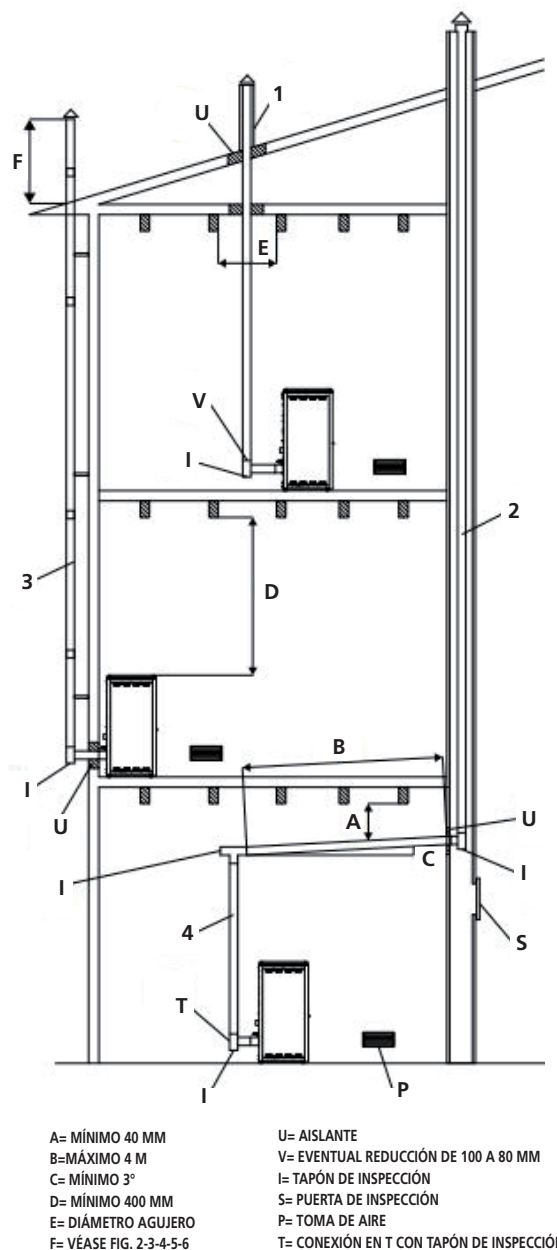

## Pellet

Los pellets son cilindros de madera prensada, producidos a partir de residuos de serrín y elaboración de madera (virutas y serrín) generalmente producidos por aserraderos y carpinterías. La capacidad colante de la lignina contenida en la leña permite conseguir un producto compacto sin aditivos y sustancias químicas extrañas a la madera y se consigue por lo tanto un combustible natural de alto rendimiento. El uso de pellets ordinarios o de cualquier otro material no idóneo puede dañar algunos componentes de la estufa y perjudicar su funcionamiento correcto: lo que puede determinar el cese de la garantía y de la responsabilidad del productor. Con las debidas valoraciones de capacidad del entramado, en el local de instalación se pueden depositar un máximo de 1,5 mc de combustible, que corresponden unos 975 kg de pellet.



**Para nuestras estufas se tiene que utilizar pellets de 6 mm de diámetro, longitud de 30 mm y con una humedad máxima del 8% certificado EN Plus A1 SK002 UNI EN ISO 17225-2. Es recomendado almacenar el pellets lejos de fuentes de calor y en lugares sin humedad o sin atmósferas explosivas. La empresa aconseja utilizar combustible certificado.**

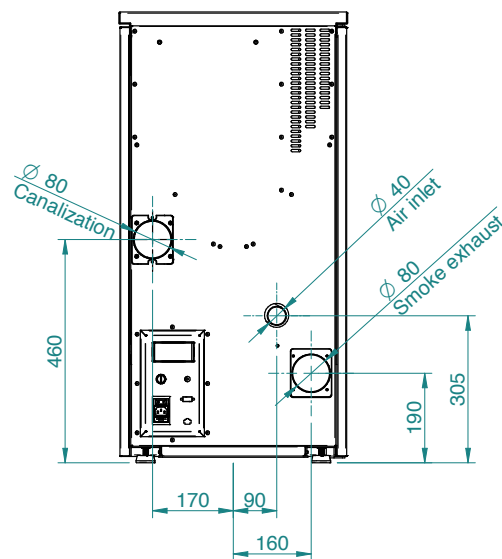
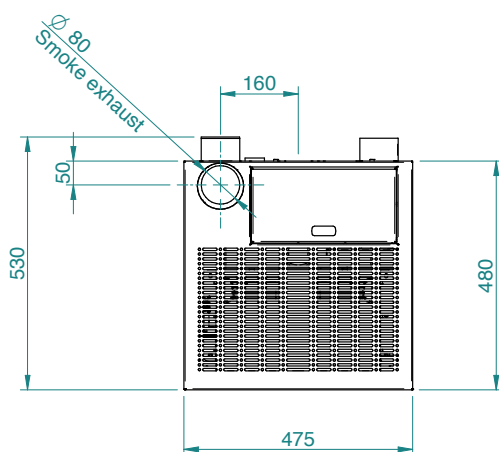
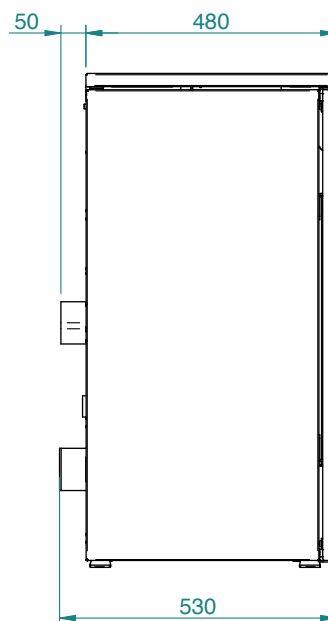
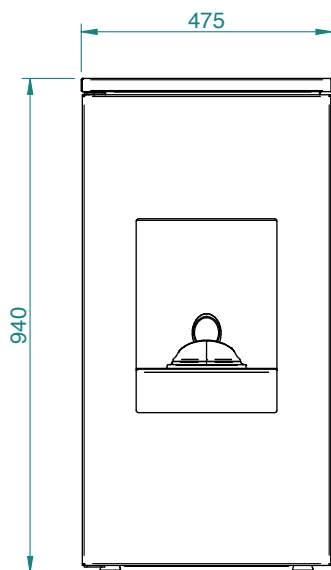

**NOTA:**

- las medidas son aproximadas y pueden variar de acuerdo a la estética de la estufa
- las posiciones de los tubos en la vista posterior son indicativas y con una tolerancia de +/- 10 mm
- medidas con una tolerancia de unos 10 mm

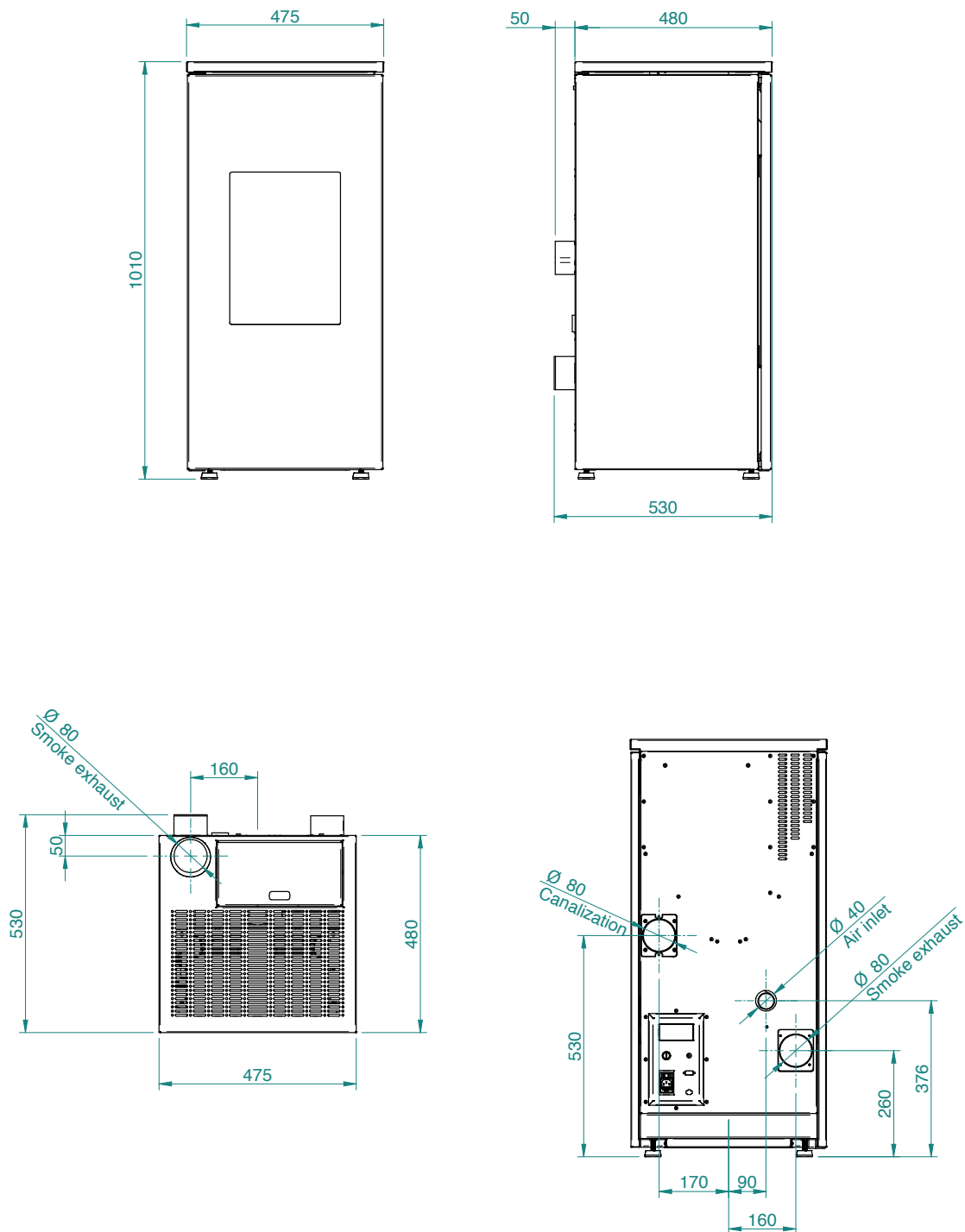
**NOTA:**

- las medidas son aproximadas y pueden variar de acuerdo a la estética de la estufa
- las posiciones de los tubos en la vista posterior son indicativos y con una tolerancia de +/- 10 mm
- medidas con una tolerancia de unos 10 mm

PARAMETROS	UNIDADE DE MEDIDA	FUTURA 7-7C	FUTURA9-9C	FUTURA11-11C
La producción de calor en general	kW	7,9	9,6	11,8
Salida de calor nominal	kW	7,5	9	11
Reducción de la producción de calor	kW	3,7	3,7	3,7
Concentración nominal de CO en la referencia 13% O <sub>2</sub>	mg/m <sup>3</sup>	25	21	16
Concentración de CO reducida en la referencia 13% O <sub>2</sub>	mg/m <sup>3</sup>	197	197	197
Efecto nominal	%	95	94,2	93
Efecto reducido	%	95	95	95
Consumo medio (min-max)	Kg/h	0,8 - 1,65	0,8 - 1,99	0,8 - 2,45
Superficie calentable	mc	200	240	290
Tasa de flujo de humo (min-max)	g/s	3 - 4,2	3 - 5,2	3 - 6,6
Proyecto (min-max)	Pa	5-8	5-8	5-8
Temperatura del humo (min-max)	°C	76 - 102	76 - 113	76 - 128
Capacidad del tanque de pellets	Kg	15	15	15
El diámetro del escape de humo	mm	80	80	80
El diámetro de la entrada de aire	mm	40	40	40
Voltaje nominal	V	230	230	230
Frecuencia nominal	Hz	50	50	50
Consumo eléctrico máximo	W	300	300	300
Consumo eléctrico máx-mín sin canalización	W	40 - 22	48 - 22	58 - 22
Absorción eléctrica máx-mín con canalización	W	86 - 22	94 - 22	104 - 22
Peso	Kg	100	100	110
Índice de eficiencia energética		134 (7) 133 (7C)	133 (9) 132 (9C)	131 (11/11C)
Informe de la prueba No.	K 2785 2019 T1			
Clase de energía	A ++			
Decreto N° 186 de 7/11/2017	★★★★☆			
Polvo al 13% de O <sub>2</sub> Ref. salida de calor nominal	mg/m <sup>3</sup>	10	10	10

**Se recomienda que el control de las emisiones después de la instalación.**

**Para obtener los resultados del test report, cargue los performance parameters en posesión del fabricante y del técnico calificado que puede usarlos solo después de verificar que la instalación pueda reproducir las condiciones del laboratorio. Ésas prestaciones solo se pueden obtener al cabo de 15/20 horas de funcionamiento a potencia nominal.**

## ES Mantenimiento y limpieza estufa

Antes de efectuar cualquier operación de mantenimiento en la estufa, tomar las siguientes precauciones:

- asegurarse que todas las piezas de la estufa estén frías;
- asegurarse que las cenizas estén totalmente apagadas;
- asegurarse que el interruptor general esté en posición OFF;
- desconectar el enchufe de la toma, para evitar contactos accidentales;
- concluida la fase de mantenimiento, controlar que todo esté en orden como antes de la intervención (brasero colocado correctamente).



**Se ruega seguir atentamente las siguientes instrucciones para la limpieza. Su incumplimiento puede provocar problemas en el funcionamiento de la estufa.**

### Limpieza del brasero y de su soporte

Cuando la llama adquiere tonos de color rojo o es débil, acompañada de humo negro, significa que hay depósitos de cenizas o incrustaciones que no permiten el correcto funcionamiento de la estufa y que deben eliminarse.

Extraer el brasero todos los días simplemente levantándolo de su sede; luego limpiarlo de cenizas y eventuales depósitos que podrían formarse, prestando especial atención a liberar orificios obstruidos utilizando una herramienta puntiaguda (no provista como equipamiento de la máquina). Esta operación se torna necesaria especialmente las primeras veces con cada encendido, sobre todo si se utilizan pellets distintos de los que provee nuestra empresa. La frecuencia de esta operación estará determinada por la frecuencia de uso y por la elección del pellet.

Es conveniente controlar también el soporte del brasero aspirando eventuales cenizas presentes. Para garantizar una elevada eficiencia de la estufa, se recomienda limpiar con el aspirador de cenizas el compartimento que da acceso a la parte inferior de los tubos de intercambio, eliminando los residuos de ceniza acumulados (fig.1).



### Contenedor de cenizas

Abrir la puerta y extraer el contenedor de cenizas. Quitar con un aspirador todas las cenizas que se hayan depositado en su interior. Esta operación puede efectuarse con mayor o menor frecuencia según la calidad del pellet utilizado.

### Limpieza del vidrio

El vidrio es de tipo autolimpiante, por lo tanto, mientras la estufa está funcionando, una capa de aire se desplaza a lo largo de la superficie del mismo, manteniendo alejadas cenizas y suciedad; no obstante, luego de algunas horas se formará una pátina grisácea que debe limpiarse cuando se apague la estufa. Que el vidrio se ensucie depende además de la calidad y cantidad de pellet utilizado. La limpieza del vidrio debe efectuarse con la estufa fría con los productos aconsejados y testados desde la nuestra empresa. Cuando se lleva a cabo esta operación, observar siempre que la guarnición gris alrededor del vidrio esté en buen estado; la falta de control de la eficiencia de esta guarnición puede comprometer el funcionamiento de la estufa. No obstante, pellet de baja calidad puede hacer que se ensucie el vidrio.



**En caso de vidrios rotos, no tientes para encender la estufa.**

## Limpieza de las superficies

Para la limpieza de las superficies utilizar un trapo con agua o agua y jabón neutro.



**El uso de detergentes o diluyentes agresivos dañan las superficies de la estufa. Antes de utilizar cualquier detergente se aconseja probarlo sobre una zona que no esté a la vista o ponerse en contacto con el Centro de Asistencia Autorizado para solicitar consejos al respecto.**

## Limpieza de las piezas de metal

Para limpiar las piezas de metal de la estufa utilizar un paño suave humedecido en agua.

Nunca limpiar las piezas de metal con alcohol, diluyentes, gasolina, acetonas u otras sustancias desengrasantes. En caso de utilización de dichas sustancias nuestra empresa declina toda responsabilidad. Eventuales variaciones de la tonalidad de las piezas de metal pueden deberse a un uso inadecuado de la estufa.



**és necesario hacer la limpieza diaria de el brasero y periódica de el cenicero. La poca o ninguna limpieza en algunos casos puede provocar fallos en la ignición de la estufa con consiguiente daño a la estufa y el ambiente (potencial emisiones de hollín y quemados). No reintroducir el pellet que eventualmente se encuentra en el brasero que no se ha quemado.**

## POR EL TECNICO ESPECIALIZADO

### Inspección anual

### Limpieza de cámara de combustión.

1. Abra la puerta y saque el cajón de cenizas y el brasero y limpie los eventuales residuos



2. Quite los tornillos que fijan la placa posterior.

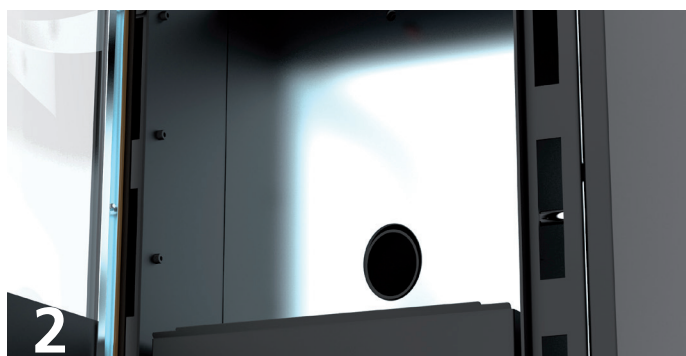

3. Empuje la placa hacia arriba y gírela frontalmente para sacarla.

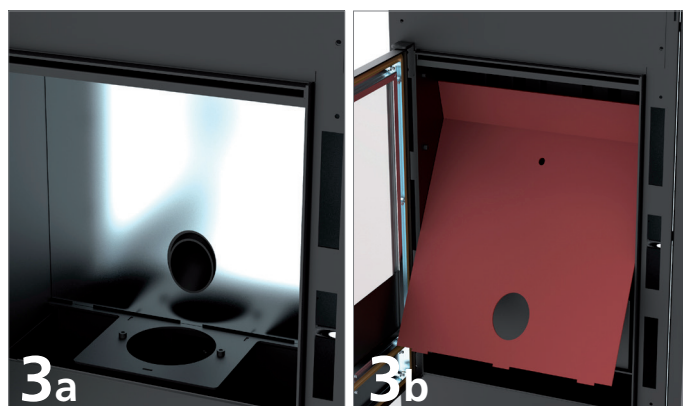

4. Con la herramienta específica en T, rasque los tubos de intercambio, que ahora son accesibles, y aspire todo con un aspirador de cenizas.

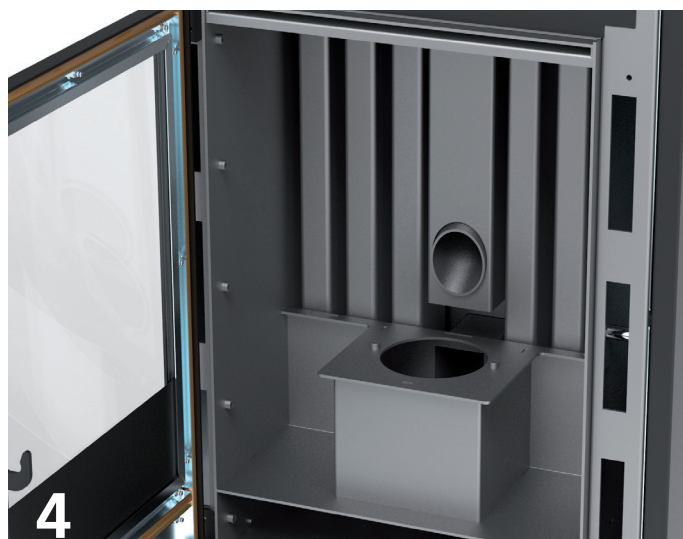

5. Vuelva a montar todos los componentes repitiendo las operaciones en sentido inverso.

6. Saque y limpie la conexión en T mayúscula que se encuentra detrás de la estufa.

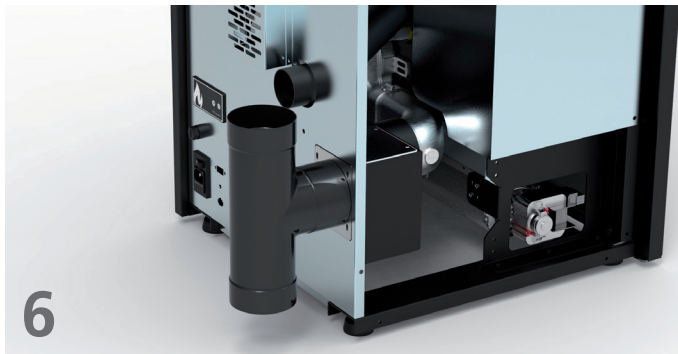

7. En caso de descarga de humos vertical, la caja de humos tiene la función de la conexión en T, así pues, es necesario quitar la placa posterior de la caja de humos y limpiar el compartimento con un aspirador de cenizas.

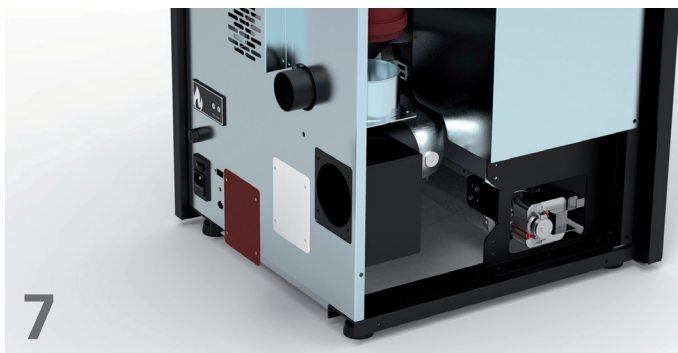

### Limpeza de la instalación de descarga

Hasta adquirir una aceptable experiencia respecto de las condiciones de funcionamiento, se aconseja efectuar este mantenimiento al menos mensualmente.

- desconectar el cable de alimentación eléctrica;
- quitar el tapón del racor en T y limpiar los conductos; si fuera necesario, al menos para las primeras veces, dirigirse a personal calificado;
- limpiar cuidadosamente la instalación de escape de humos: a tal fin ponerse en contacto con un limpiachimeneas profesional;
- limpiar el polvo, las telas de araña, etc. de la zona de atrás de los paneles del revestimiento interno una vez al año, en especial los ventiladores.

### Limpeza de los ventiladores

La estufa posee dos ventiladores (ambiente y humos) ubicados en la parte trasera e inferior de la propia estufa. Eventuales depósitos de polvo o cenizas sobre las paletas de los ventiladores hacen que se desbalanceen, provocando ruidos durante el funcionamiento. Por lo tanto, es necesario limpiar los ventiladores, al menos anualmente. Dado que dicha operación implica desmontar algunas piezas de la estufa, encargar la limpieza del ventilador sólo a nuestro Centro de Asistencia Autorizado.

### Limpeza de final de estación

Al final de la estación, cuando la estufa ya no se utiliza, se aconseja una limpieza más cuidadosa y general:

- Quitar todos los pellet del depósito y de la cóclea;
- Limpiar cuidadosamente brasero, soporte del brasero, cámara de combustión y contenedor de cenizas.

Si se han seguido los puntos anteriores, ello comporta sólo un control del estado de la estufa. Es necesario limpiar muy cuidadosamente el tubo de descarga o el conducto de humos y controlar el estado del recipiente, si fuera necesario, solicitarlo al Centro de Asistencia Autorizado. Si fuera necesario, lubricar las bisagras de la puerta y de la manilla. Controlar también el cordón de fibra cerámica junto al vidrio, en la pared interna de la puerta, si estuviera gastado o demasiado seco, pedirlo al Centro de Asistencia Autorizado.



# Mantenimiento y limpieza estufa



Todas las operaciones de limpieza de todas las partes deben realizarse con la estufa completamente fría y con el enchufe eléctrico desconectado. La estufa requiere pocas operaciones de mantenimiento si se utiliza con pellas de madera certificadas y de calidad. La necesidad de mantenimiento aumenta con el uso y al cambiar las prestaciones que se piden a la estufa.

Partes	Cada día	Cada 2-3 días	Cada semana	Cada 15 días	Cada 30 días	Cada 60-90 días	Cada año / 1200-1400 horas
Quemador/brasero	◇						
Limpieza del compartimento de ceniza		◇					
Limpieza cristal / puerta		◇					
Limpieza intercambiador / compartimentos ventilador humos						•	
Intercambiador completo							•
Limpieza de escape "T"						•	
Conducto de humos							•
Junta puerta cajón ceniza						•	
Partes internas							•
Cañón de humos							•
Componentes electromecánicos							•

◇ a cargo del usuario

• a cargo del CAT (Centro de Asistencia Técnica autorizado)



Cada 1200 horas de trabajo el tablero electrónico envía una señal de alarma y la pantalla mostrará "SERVICE". Esto indica la necesidad de una limpieza a fondo de la estufa por un CAT. La falta de dicha limpieza podría resultar en una falla de la estufa y una mala combustión, lo que resulta en un menor rendimiento.

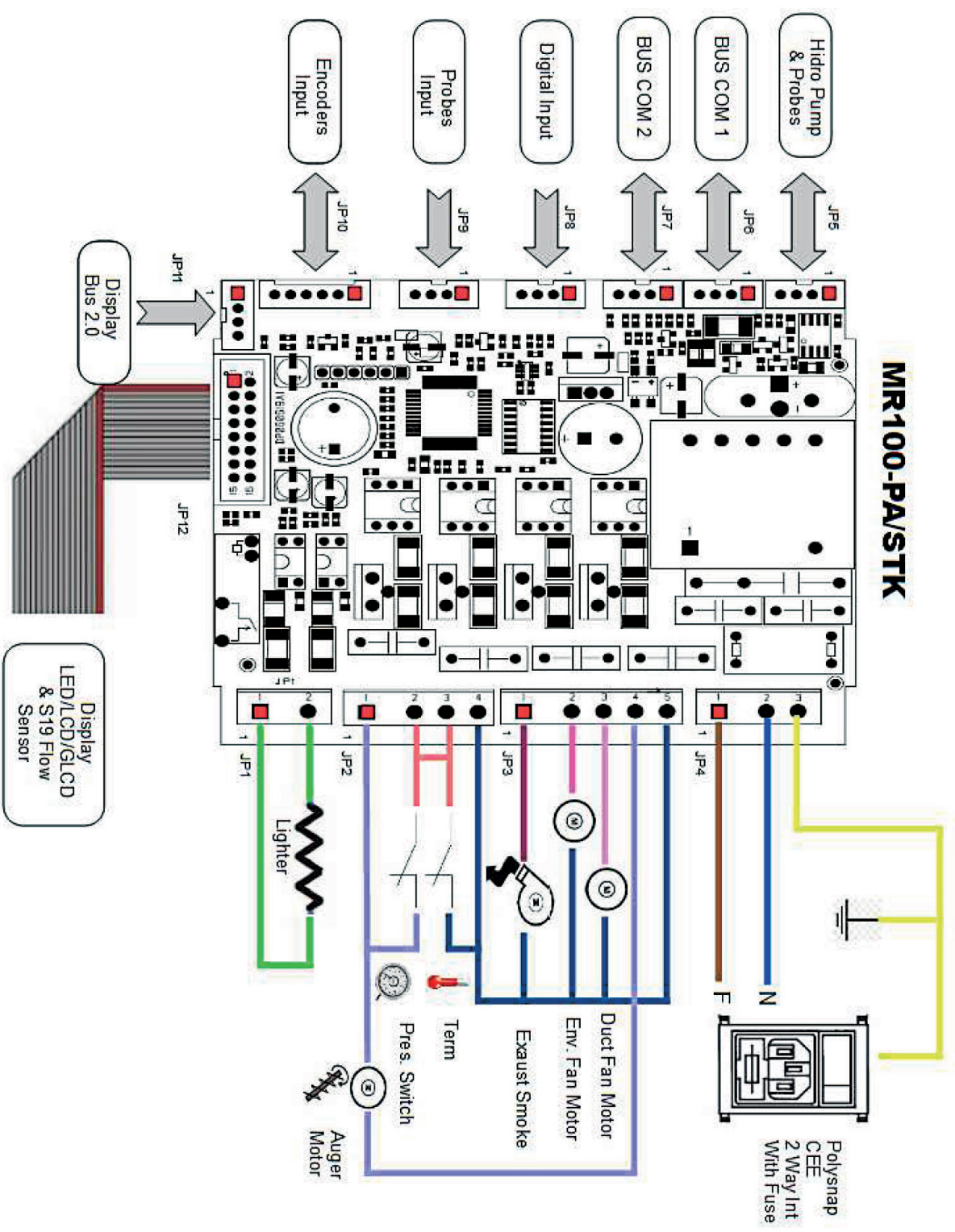

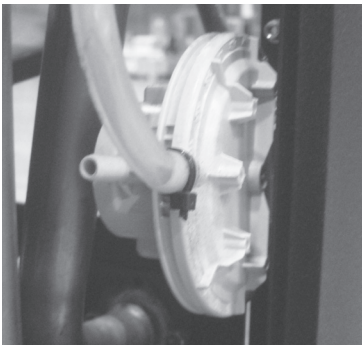

**Presostato:** controla la presión del conducto de humos. Se ocupa de bloquear la cónica de carga de las pellas en caso de que la descarga esté obstruida o de que haya contrapresiones significativas por ejemplo en presencia de viento. En el momento del interruptor de presión va a leer "ALARDEP-FAIL".

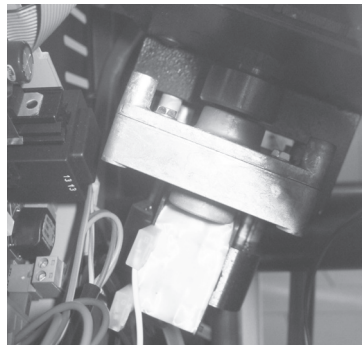

**Motorreductor:** si el motorreductor se detiene, la estufa sigue funcionando hasta que no se apaga la llama por falta de combustible y hasta alcanzar el nivel mínimo de enfriamiento.

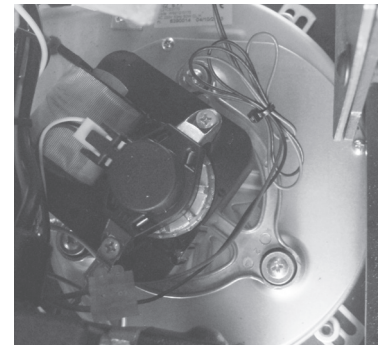

**Sensor temperatura humos:** termopar que mide la temperatura de los humos mientras se mantiene el funcionamiento o apaga la estufa cuando la temperatura del gas de combustión cae por debajo del valor preestablecido.



**Seguridad eléctrica:** la estufa está protegida contra los saltos bruscos de corriente por un fusible general que se encuentra en el pequeño panel de mandos ubicado en la parte trasera de la estufa. Hay otros fusibles para la protección de las tarjetas electrónicas (tarjeta madre y tarjeta intercambiador) que están situados en éstas últimas.



**Seguridad temperatura del depósito pellets:** nei en casos rarísimos en los que se verifica una temperatura excesiva en el interior del depósito, el termostato de seguridad de pellets, en la puesta en marcha manual, genera una alarma "ALAR-SIC-FAIL" interrumpiendo el funcionamiento de la estufa, el restablecimiento debe de ser efectuado por parte del cliente, quien restablece dicho dispositivo colocado en la parte posterior de la estufa



**Termostato ambiente:** el termostato de ambiente detecta la temperatura presente en la sala. Cuando se detecta el ajuste de la temperatura en la pantalla, la estufa se pone en funcionamiento en ECO es decir, la función de retención para ahorrar combustible. El termostato ambiente se debe aplicar a fin de no estar condicionada por la temperatura del cuerpo de la estufa.



**Está prohibido manipular arbitrariamente los dispositivos de seguridad. Solo después de haber eliminado la causa que ha provocado la intervención de seguridad podrá encenderse de nuevo la estufa y restablecerse su normal funcionamiento. Para comprender cuál es la anomalía que se ha producido, debe consultarse el presente manual que, en función del mensaje de alarma, explica las medidas que es necesario adoptar con respecto a la estufa y cómo intervenir.**



Todas las reparaciones deben ser realizadas exclusivamente por un técnico especializado con la estufa apagada y la toma de corriente desconectada. Está prohibido cualquier modificación no autorizada del dispositivo y la sustitución de piezas con otros no originales. Las operaciones marcadas en negrita deben ser realizadas exclusivamente por personal especializado.

### Cualquier inconveniente y soluciones

Dado que todas las estufas se prueban en sus partes manipulación y el trabajo y, por tanto, se entregan en perfectas condiciones físicas y el funcionamiento, se debe recordar que el transporte, descarga, manipulación, uso indebido o mal mantenimiento, pueden ser causas de inconvenientes.

Los principales problemas se pueden resolver mediante la lectura de la siguiente tabla.

Si después de hacer como se describe el problema no se resuelve, póngase en contacto con el servicio técnico.

ANOMALÍA	POSIBLES CAUSAS	REMEDIOS
Display apagado y pulsador no funciona	<ol style="list-style-type: none"> <li>1. Falla de energía en la red</li> <li>2. Interruptor posterior apagado</li> <li>3. Fusible tarjeta interrumpido</li> <li>4. Tarjeta defectuosa</li> </ol>	<ol style="list-style-type: none"> <li>1. Verifique que el cable de alimentación está conectado</li> <li>2. Utilice el interruptor posterior para hacerlo funcionar</li> <li><b>3. Contactar el Centro Asistencia Autorizado</b></li> <li><b>4. Contactar el Centro Asistencia Autorizado</b></li> </ol>
Control remoto ineficiente	<ol style="list-style-type: none"> <li>1. Demasiado lejos de la estufa</li> <li>2. No hay baterías en el control remoto</li> <li>3. Control remoto roto</li> </ol>	<ol style="list-style-type: none"> <li>1. Acérquese a la estufa</li> <li>2. Comprobar y cambiar las pilas</li> <li>3. Reemplace el control remoto</li> </ol>
Fallo de encendido	<ol style="list-style-type: none"> <li>1. Acumulación excesiva de ceniza en el brasero</li> <li>2. Procedimiento de encendido incorrecto</li> </ol>	<ol style="list-style-type: none"> <li>1. Limpiar el brasero</li> <li>2. Rehacer el proceso de encendido.</li> </ol> <p><b>Se el problema persiste contactar el Centro Asistencia Autorizado</b></p>
Sale humo de la rejilla	<ol style="list-style-type: none"> <li>1. Corte de energía eléctrica accidental</li> </ol>	<ol style="list-style-type: none"> <li>1. En caso de fase de encendido interrumpido y momentánea interrupción del ventilador, puede causar una ligera cantidad de humo</li> </ol>
Ventilador aire caliente no funciona	<ol style="list-style-type: none"> <li>1. La estufa todavía no se ha calentado</li> </ol>	<ol style="list-style-type: none"> <li>1. Esperar a la conclusión del ciclo de encendido. Llega a la temperatura, el ventilador se iniciará automáticamente. <b>Se el problema persiste contactar el Centro Asistencia Autorizado</b></li> </ol>

<p>La estufa no se enciende automáticamente</p>	<ol style="list-style-type: none"> <li>1. El depósito está vacío</li> <li>2. La resistencia no llega a la temperatura</li> <li>3. Resistencia dañada</li> <li>4. El pellet no vaya hacia abajo</li> <li>5. Motor cóclea defectuoso</li> <li>6. El brasero no está en su alojamiento o está sucio</li> <li>7. Obstrucción de nidos o cuerpos extraños en la tapa de la chimenea o chimenea</li> <li>8. Verificar el funcionamiento de la bujía</li> <li>9. El contenedor de cenizas no está cerrado correctamente</li> <li>10. Obstrucción pasaje de humos y la chimenea</li> <li>11. Extractor de humos no funciona</li> <li>12. Sensor de temperatura defectuoso</li> <li>13. Pellet húmedo</li> </ol>	<ol style="list-style-type: none"> <li>1. Llenar el depósito con el pellet</li> <li>2. Controlar los cableados eléctricos y los fusibles, reemplace si la resistencia está rota</li> <li>3. Substituir la resistencia</li> <li>4. Se recomienda desconectar la alimentación antes de: <ul style="list-style-type: none"> <li>- controlar que el pellet no se ve atrapado en el conducto</li> <li>- controlar que la cóclea no esta bloqueada da un cuerpo extraño</li> <li>- controlar la estanqueidad de la puerta cargo pellet</li> </ul> </li> <li><b>5. Contactar el Centro Asistencia Autorizado</b></li> <li>6. Verificar que el agujero en el brasero coincide con la bujía incandescente, limpiar el brasero</li> <li>7. Eliminar todo material extraño del ducto de la chimenea o salida de humos</li> <li>8. Asegúrese de que haya corriente. Substituir la bujía si es quemada</li> <li>9. Cerrar el contenedor de cenizas</li> <li>10. Efectuar la limpieza periódica</li> <li><b>11. Verificar el funcionamiento de lo extractor de humos</b></li> <li><b>12. Contactar el Centro Asistencia Autorizado</b></li> <li>13. Verificar el lugar de almacenamiento pellet y substituir con un puñado de pellets seco.</li> </ol>
<p>Bloqueo de la estufa. Pellets no son introducidas en la cámara de combustión</p>	<ol style="list-style-type: none"> <li>1. El depósito está vacío</li> <li>2. Cóclea sin pellet</li> <li>3. Problema técnico de la cóclea</li> <li>4. Motorreductor roto</li> <li>5. Tarjeta defectuosa</li> </ol>	<ol style="list-style-type: none"> <li>1. Cargar el pellet en depósito</li> <li>2. Llene el depósito y proceder como se indica antes encendido de la estufa</li> <li>3. Se recomienda desconectar la alimentación antes de: <ul style="list-style-type: none"> <li>- vaciar el depósito y desbloquear manualmente el sinfín de obstáculos (aserrín)</li> <li>- liberar la corredera de cualquier obstrucciones</li> <li>- retirar la acumulación de polvo de pellet en el fondo del depósito</li> </ul> </li> <li><b>4. Substituir el motorreductor</b></li> <li><b>5. Substituir la tarjeta</b></li> </ol>
<p>La estufa funciona durante algunos minutos y luego se apagará</p>	<ol style="list-style-type: none"> <li>1. Fase de ignición no completada.</li> <li>2. Ausencia temporal de electricidad</li> <li>3. Sondas humos defectuosos o rotos o no insertada</li> </ol>	<ol style="list-style-type: none"> <li>1. Rehacer la fase de ignición</li> <li>2. Rehacer la fase de ignición</li> <li><b>3. Verificar y substituir sondas</b></li> </ol>
<p>Ventilador aspiración humos no se detiene</p>	<ol style="list-style-type: none"> <li>1. La estufa todavía no se ha enfriado.</li> </ol>	<ol style="list-style-type: none"> <li>1. Deje que la estufa se enfríe. Sólo después de que el ventilador de refrigeración se detendrá. <b>Se el problema persiste contactar el Centro Asistencia Autorizado</b></li> </ol>

<p>El brasero está obstruido, la combustión es desigual, cristal de la puerta se ensucia, la llama es larga, de color rojizo y débil</p>	<ol style="list-style-type: none"> <li>1. Cañón de humo con la presencia de tramos demasiado largos o tapados</li> <li>2. Excesiva cantidad de pellet</li> <li>3. Excesiva cantidad de pellet o depósitos de cenizas en el brasero</li> <li>4. El brasero no está en su alojamiento</li> <li>5. Viento contrario al flujo de gases de escape</li> <li>6. aire de combustión insuficiente</li> <li>7. Ha cambiado el tipo de pellet utilizado</li> <li>8. Motor aspiración humos roto</li> <li>9. Puerta cerrada incorrectamente</li> </ol>	<ol style="list-style-type: none"> <li>1. Realizar una limpieza periódica. Ver el párrafo instalación estufa en el manual de usuario. Verificar limpieza de la chimenea</li> <li>2. Disminución en parámetros el nivel de carga pellet</li> <li>3. Limpiar bien el brasero después de esperar el apagado total de la estufa. <b>Si se repite contactar el Centro Asistencia Autorizado</b></li> <li>4. Verificar que el agujero en el brasero coincide con la bujía incandescente</li> <li>5. Controlar el ducto de la chimenea a prueba de viento y/o posiblemente instalar</li> <li>6. Verificar la posición correcta del brasero, su limpieza y verificar que la toma de aire, tanto en ambiente libre, verificar el estado de la junta de la puerta, a aumentar el nivel en el parámetro relativo a la velocidad de los gases de escape del ventilador. <b>Contactar el Centro Asistencia Autorizado</b></li> <li>7. Verificar la calidad de los pellet. <b>Contactar el Centro Asistencia Autorizado</b></li> <li>8. Aumentar el nivel de los parámetros relativos a la velocidad de los gases de escape del ventilador. Verificar y si es necesario substituir el motor</li> <li>9. Verificar que el vidrio está cerrado en modo hermético y la junta garantiza la hermeticidad</li> </ol>
<p>Olor de humo en el ambiente. Apagado de la estufa.</p>	<ol style="list-style-type: none"> <li>1. Mala combustión</li> <li>2. Malfuncionamiento del ventilador de humos</li> <li>3. Instalación de la chimenea realizada incorrectamente</li> <li>4. Chimenea obstruida</li> </ol>	<ol style="list-style-type: none"> <li><b>1. Contactar el Centro Asistencia Autorizado</b></li> <li><b>2. Contactar el Centro Asistencia Autorizado</b></li> <li><b>3. Contactar el Centro Asistencia Autorizado</b></li> <li><b>4. Contactar el Centro Asistencia Autorizado</b></li> </ol>
<p>En la posición automática la estufa funciona siempre a la máxima potencia</p>	<ol style="list-style-type: none"> <li>1. Termostato de ambiente en posición al máximo</li> <li>2. Sonda de temperatura roto</li> <li>3. Panel de control defectuoso o roto</li> </ol>	<ol style="list-style-type: none"> <li>1. Cambiar la temperatura del termostato</li> <li>2. Verificar el funcionamiento de la sonda y cambiarla si es necesario</li> <li>3. Verificar el panel y cambiarlo si es necesario</li> </ol>
<p>El motor de extracción de humos no funciona</p>	<ol style="list-style-type: none"> <li>1. La estufa no tiene ninguna tensión eléctrica</li> <li>2. El motor está roto</li> <li>3. Ficha eléctrica defectuosa</li> <li>4. Panel de control defectuoso</li> </ol>	<ol style="list-style-type: none"> <li>1. Verificar la tensión de alimentación y el fusible de protección</li> <li>2. Verificar el motor y el condensador y cambiarlo si es necesario</li> <li>3. Substituir la ficha eléctrica</li> <li>4. Substituir el panel de control</li> </ol>

<p>El fuego se apaga o la estufa se detiene automáticamente</p>	<ol style="list-style-type: none"> <li>1. El depósito está vacío</li> <li>2. Falta de alimentación</li> <li>3. Los pellets no se introducen</li> <li>4. Excesivo depósito de cenizas en el brasero</li> <li>5. Interviene la sonda de seguridad temperatura de los pellets</li> <li>6. Cóclea bloqueada de un cuerpo extranjero</li> <li>7. La puerta no está perfectamente cerrada o las juntas están desgastadas</li> <li>8. Pellet no adecuado</li> <li>9. Escarce provisión de pellet</li> <li>10. Obstrucción de nidos o cuerpos extraños en la tapa de la chimenea o chimenea</li> <li>11. Interviene el presostato</li> <li>12. Fallo motor extracción humos</li> <li>13. Alarma activa</li> </ol>	<ol style="list-style-type: none"> <li>1. Cargar el pellet en depósito</li> <li>2. Controlar el enchufe y presencia de electricidad</li> <li>3. Cargar el pellet en depósito</li> <li>4. Limpiar bien el brasero</li> <li>5. Deje que la estufa se enfríe completamente, restablecer el rearme manual y reinicie la estufa.</li> </ol> <p><b>Se el problema persiste contactar el Centro Asistencia Autorizado</b></p> <ol style="list-style-type: none"> <li>6. Desconectar la alimentación, vaciar el depósito, retire cualquier material extraño</li> <li>7. Cerrar la puerta o hacer cambiar las juntas originales</li> <li>8. Cambiar el tipo de pellet recomendado por el fabricante. <b>A veces, dependiendo del tipo, en fase de regulación de los parámetros deben variar el nivel relativo a la carga de los pellets</b></li> <li>9. Aumentar el nivel en parámetro relativo cargo pellet. <b>Hacer verificare el flujo de combustible a la asistencia técnica autorizada</b></li> <li>10. Eliminar todas las materias extrañas de la chimenea. Limpiar el conducto de humos. Realice una limpieza periódica</li> <li>11. <b>Verificar potencial obstrucción conducto de humos y si el presostato está funcionando correctamente</b></li> <li>12. <b>Verificar y substituir el motor si necesario</b></li> <li>13. Ver párrafo alarmas</li> </ol>
<p>El ventilador de aire de convección (aire ambiente) nunca se detiene</p>	<ol style="list-style-type: none"> <li>1. Sonda térmica de control temperatura defectuosa o rota</li> <li>2. Sonda humos rota</li> </ol>	<ol style="list-style-type: none"> <li>1. Verificar el funcionamiento sonda y substituir si necesario</li> <li>2. Substituir sonda humos</li> </ol>
<p>La estufa no se enciende</p>	<ol style="list-style-type: none"> <li>1. Falta de electricidad</li> <li>2. Sonda pellet bloqueada</li> <li>3. Fusible roto</li> <li>4. Presostato roto (señala bloqueo)</li> <li>5. Salida de humos o conducto obstruido</li> </ol>	<ol style="list-style-type: none"> <li>1. Compruebe que la toma eléctrica esté insertada y el interruptor principal en posición "I"</li> <li>2. Desbloquear el termostato posterior, si necesario de nuevo <b>substituir el termostato</b></li> <li>3. Substituir el fusible</li> <li>4. <b>Substituir el presostato</b></li> <li>5. Limpiar la salida de humos y/o el conducto de humos</li> </ol>



**El fabricante de la estufa declina cualquier responsabilidad y anulará los términos de la garantía del producto por cualquier inconveniente causado por no seguir las reglas descritas anteriormente. Cualquier trabajo de el Centro Asistencia Autorizado correrá a cargo por el solicitante si no se cumplen estas instrucciones.**

## GARANTÍA GENERAL

Todos los productos están sujetos a pruebas precisas y están cubiertos por garantía de 24 meses a partir de la fecha de compra, documentada por la factura o el recibo de compra que se presentará a los técnicos autorizados. Si el documento no aparece, se invalidará el derecho de garantía al propietario del aparato. Garantía significa el reemplazo o la reparación de partes defectuosas del aparato debido a fallas de fabricación.

1. La garantía que cubre defectos de fabricación y defectos en material se acaba:

- cuando el trabajo ha sido hecho por personal no autorizado;
- cuando han ocurrido daños causados por el transporte o por causas no imputables al fabricante;
- para una instalación incorrecta;
- para una conexión eléctrica incorrecta;
- cuando el mantenimiento periódico no ha sido realizado;
- para accidentes exteriores (rayos, inundaciones, etc ...);
- para uso y mantenimiento incorrectos.

2. La sustitución completa de la máquina sólo puede tener lugar tras la decisión incuestionable del fabricante en casos especiales

3. La Compañía declina toda responsabilidad por cualquier daño que pueda, directamente o indirectamente, resultar en personas, cosas o animales como consecuencia del incumplimiento de las instrucciones del Manual de Instrucciones y, en particular, las advertencias sobre la instalación, el uso y el mantenimiento del aparato.

### LIMITACIONES DE LA GARANTÍA

La garantía limitada cubre los defectos de fabricación, siempre que el producto no tenga roturas causadas por un uso incorrecto, descuido, conexión incorrecta, manumisiones, errores de instalación.

Están cubiertos por la garantía por un período de doce meses, los siguientes componentes:

- brasero de combustión;
- resistencia.

No están cubiertos por la garantía:

- la puerta de cristal;
- los sellos en el puerto general y de fibra;
- la pintura;
- las mayolicas;

- el control remoto;
- las chapas lateral interior;
- posible daños causados por una incorrecta instalación y / o deficiencias debidas por el consumidor.

Las imágenes son exclusivamente indicativas y pueden no corresponder a la realidad del producto. Ellos han de considerarse ejemplos con el fin de comprender el funcionamiento del producto.

Se excluyen de la presente garantía a todos los malos funcionamientos y/o daños al aparato que sean debidos a las siguientes causas:

- Los daños causados por el transporte y/o desplazamiento
- todas las partes que resulten defectuosas debido a negligencia o descuido en el uso, mantenimiento incorrecto, instalación no conforme con lo especificado por el fabricante (consulte siempre el manual de instalación y uso suministrado con el aparato)
- dimensionamiento incorrecto respecto al uso o defectos en la instalación por la no adopción de las medidas necesarias para garantizar la ejecución correcta
- sobrecalentamiento impropio del aparato, esto es, uso de combustibles no conformes a los tipos ni a las cantidades indicadas en las instrucciones facilitadas
- ulteriores daños causados por intervenciones incorrectas del usuario tratando de resolver la avería inicial.
- empeoramiento de los daños causado por el ulterior uso del equipo por parte del usuario, una vez que se ha manifestado el defecto
- en presencia de caldera, eventuales corrosiones, incrustaciones o rupturas causadas por corrientes, condensaciones, agresividad o acidez del agua, tratamientos desincrustantes incorrectamente realizados, falta de agua, depósitos de barro o cal
- ineficiencia de las chimeneas o de partes del equipo de las que depende el aparato
- daños causados por manipulaciones del aparato, agentes atmosféricos, calamidades naturales, actos vandálicos, descargas eléctricas, incendios y defectos del equipo eléctrico y/o hidráulico.
- La no ejecución del mantenimiento anual de la estufa por parte de un técnico autorizado o por personal cualificado comporta la pérdida de la garantía.



Agradecemos por ter escolhido um dos nossos produtos, fruto de experiências tecnológicas e de uma contínua investigação, para alcançar uma qualidade superior em termos de segurança, confiabilidade e prestações. Neste manual encontrará toda a informação e conselhos úteis para poder utilizar o produto com a maior segurança e eficiência.



**É aconselhável realizar a instalação e o primeiro encendido por um dos nosso Centro de Serviço Autorizado que possa controlar em todos momentos todos os passagens.**

- Instalações incorretas, manutenções incorrectamente efectuada, a utilização inadequada do aparelho liberam a empresa fabricante de qualquer dano derivado do uso do estufa.
- A máquina não deve ser utilizada como incinerador, e não se devem utilizar outros combustíveis diferentes do pellet.
- Este manual foi redigido pelo fabricante, sendo parte integrante do produto e deve acompanhar o aparelho durante toda a sua vida útil. No caso de venda ou transferência do produto, assegurar-se sempre de ter o manual, já que a informação que contém está dirigida ao comprador e a todas pessoas que, por distintos motivos, participem na instalação, no uso e na manutenção.
- Ler com atenção as instruções e a informação técnica dadas neste manual, antes de proceder à instalação, à utilização ou a qualquer intervenção no aparelho.
- O cumprimento das indicações dadas no presente manual garante a segurança das pessoas e do produto, a poupança durante o funcionamento e uma maior duração do mesmo.
- O desenho cuidado e a análise dos riscos, levados a cabo pela nossa empresa, permitiram fabricar um produto seguro. No entanto, antes de efetuar qualquer operação, recomenda-se seguir rigorosamente as instruções indicadas no seguinte documento e tê-lo sempre à mão.
- Prestar a máxima atenção durante a manipulação das peças de cerâmica (se as houver).
- Assegurar-se de que a superfície sobre a qual se vai instalar o produto é totalmente plana.
- A parede onde será colocado o produto não pode ser de madeira nem de um material inflamável e devem-se manter as distâncias de segurança.
- Durante o funcionamento, algumas peças do fogão (porta, pega, laterais) podem alcançar temperaturas elevadas, portanto, prestar muita atenção e tomar as devidas precauções se houver crianças, pessoas idosas, pessoas deficientes ou animais.
- A montagem deve ser efectuada por um pessoal autorizado (Centro de Assistência Autorizado).
- Os esquemas e os desenhos são fornecidos a título ilustrativo; o fabricante, seguindo a sua política de desenvolvimento e renovação constantes do produto, poderá realizar quaisquer modificações que considerar oportunas, sem aviso prévio.
- Quando o aparelho estiver à potência máxima de funcionamento, recomenda-se utilizar luvas para manejar a porta do depósito de pellet e o tirador de abertura da porta.
- É proibida a instalação em quartos ou em salas com atmosferas explosivas.
- Somente use peças de reposição recomendadas pelo fornecedor.



**Nunca cobrir, de qualquer maneira o corpo da estufa para obstruir as fendas na parte de cima quando o aparelho está em operação. A todos o nosso. fogões é testado na linha de alimentação.**

**No caso de incêndio, desligar a alimentação eléctrica, utilizar um extintor conforme a norma e eventualmente chamar os bombeiros. Contactar seguidamente o Centro de Assistência Autorizado.**

Este manual de instruções faz parte do produto: deve de estar sempre com o aparelho, se ele for passado a outro proprietário ou se o colocar noutra lugar. No caso de deterioração ou perda do manual, solicite uma cópia ao técnico da sua zona.

Estes símbolos indicam mensagens específicas contidas neste manual:



**Atenção:** Este símbolo alerta encontrados nas seções deste folheto diz que você leia com atenção e entender a mensagem a que se refere uma vez não seguir estas instruções pode causar sérios danos à estufa e colocar em risco a segurança das pessoas que a usam.



**INFORMAÇÕES:** com este símbolo é utilizado para destacar informações importantes para o bom funcionamento do fogão. A não observância destas instruções pode comprometer o uso da estufa e o funcionamento será insatisfatório.

## Normativas e declaração de conformidade

- A nossa empresa declara que o estufa é conforme às seguintes normas para a marca CE Diretiva europeia
- 2014/30 UE (diretiva EMCD) e sucessivas revisões;
- 2014/35 UE (diretiva de baixa tensão) y sucessivas revisões;
- 2011/65 UE (diretiva RoHS 2);
- • 2015/863 UE (diretiva delegada de recente alteração do anexo II da diretiva 2011/65 UE);
- Diretiva Ecodesign 2009/125/CE
- As Novas Regras de Produtos de Construção (CPR-Construção produtos regulamento) n.º 305/2011, relativo à construção de um mundo;
- Para a instalação em Itália, referir-se à UNI 10683/98 ou sucessivas modificações.
- Todas as leis locais e nacionais e as normas europeias devem ser cumpridas quando a instalação do aparelho;
- EN 55014-1; EN 55014-2; EN 61000-3-2; EN 61000-3-3; EN 60335-1; EN 60335-2-102; EN 62233, EN 50581, Regulamento UE 2015/1185.

### Informações sobre a segurança

É favor de ler com atenção este manual de uso e manutenção antes de instalar e pôr em funcionamento o fogão!. No caso de dúvida, dirigir-se ao revendedor ou ao Centro de Assistência Autorizado.

- O estufa a pellet foi concebido para vivendas. Este fogão, sendo controlado com uma placa eletrónica, permite uma combustão totalmente automática e controlada. A central regula a fase

de acendimento, 5 níveis de potência e a fase de extinção, garantindo um funcionamento seguro do fogão;

- A caixa utilizada para a combustão deixa cair na gaveta grande parte da cinza produzida pela combustão dos pellets. No entanto, cada dia deve-se controlar a caixa, dado que nem todos os pellets são sempre da melhor qualidade. (Utilizar unicamente pellets de qualidade aconselhados pelo fabricante);

### Responsabilidade

- Com a entrega do presente manual, não teremos qualquer responsabilidade, quer civil, que penal, no caso de incidentes derivados do incumprimento, parcial ou total das instruções dadas no manual. Rejeitamos qualquer responsabilidade no caso de uso inadequado do fogão, de uso incorreto pelo usuário, de modificações e/ou reparações não autorizadas ou a utilização de peças sobressalentes não originais para este modelo. O fabricante rejeita qualquer responsabilidade civil ou penal, direta ou indireta, nos casos seguintes:

- Manutenção insuficiente;
- Incumprimento das instruções do manual;
- Utilização não conforme com as diretivas de segurança;
- Instalação não conforme com as normas vigentes no país;
- Instalação por pessoal não qualificado e sem formação;
- Modificações e reparações não autorizadas pelo fabricante;
- Utilización de repuestos no originales;
- Eventos excepcionais.

## Carregando o reservatório de pellets

A carga de combustível é feita a partir do topo do estufa através da abertura da porta.

Despeje o pellet no reservatório; Para facilitar o processo de realizar a operação em duas fases:

- Despeje metade do conteúdo dentro do tanque e esperar que o combustível a se estabelecer na parte inferior;
- Em seguida, despeje no segundo semestre;
- Mantenha a tampa fechada, após o carregamento do pellet, a tampa do tanque de combustível;
- Antes de fechar a porta do pellet se certificar de que não há resíduos de pellet em torno da junta. Se cuidadosamente limpos para evitar comprometer os selos.

O estufa é um produto por aquecimento, apresenta as superfícies externas particularmente quente. Por este motivo, recomendamos muito cuidado ao operar em particular:

- Não toque no corpo do estufa e os vários componentes, não se aproxime da porta, isso pode resultar em queimaduras;
- Não toque nos gases de escape;
- Não realizar qualquer tipo de limpeza;
- Não deitar as cinzas;
- Não abra o cinzeiro;
- Tenha cuidado para que as crianças não se aproximem;



**Não retire a grelha de protecção no interior do tanque; carregamento evitar que o saco de pellet em contacto com superfícies quentes.**



- **Use apenas pellets de madeira;**
- **Manter / guardar o pellet em local seco e não úmido;**
- **Nunca deite os pellets directamente no braseiro;**
- **O estufa só deve ser alimentado com pellets de qualidade, de diâmetro de 6 mm e um comprimento máximo de 30 mm do tipo recomendado pelo fabricante;**

• **Antes de ligar o estufa à eletricidade, deve de estar preparada a conexão dos tubos de descarga com o conduto de fumos;**

- **A grelha de protecção situada no depósito de pellet nunca deve ser removida;**
- **Na sala onde o fogão está instalado deve haver troca de ar suficiente;**
- **É proibido utilizar o estufa com a porta aberta ou o vidro quebrado;**
- **Não utilize o estufa como um incinerador; o aquecedor deve ser usado apenas para a finalidade a que se destina.**

Qualquer outro uso deve ser considerado impróprio e portanto perigoso. Não coloque no funil diferente pellets de madeira;

- **Quando o estufa está em funcionamento, há um forte aquecimento de superfícies, vidro, punho e tubulações: durante a operação, essas peças são para tocar com uma protecção adequada;**
- **Mantenha uma distância segura do estufa é o combustível é de materiais inflamáveis.**



**Nunca apagar a Salamandra cortando a eletricidade. Deixar terminar o ciclo de apagado, já que se pode danificar a estrutura e provocar problemas de ignição no futuro.**

## Instruções para o uso seguro e eficiente

- O dispositivo pode ser utilizado por crianças com não menos de 8 anos de idade e pessoas com capacidades físicas, sensoriais ou mentais reduzidas, falta de experiência ou conhecimento, mas sempre com a supervisão ou depois de ter recebido instruções para o seu uso seguro e a compreensão dos perigos inerentes ao aparelho. As crianças não devem brincar com o aparelho. Limpeza e manutenção destinados ao utilizador final não devem ser feitos por crianças sem supervisão do usuário;
- Não use o estufa como uma escada ou andaime;
- Não coloque roupas para secar na estufa. Para secar as roupas, etc devem ser mantidos a uma distância adequada do estufa. - Risco de incêndio;
- Explicar cuidadosamente que o estufa é feito de material submetido a altas temperaturas para os idosos, os deficientes, e em particular a todas as crianças, mantendo-as longe do estufa durante a operação;
- Não tocar a estufa com as mãos molhadas, pois este é um aparelho eléctrico. Sempre desconecte a alimentação antes de trabalhar na unidade;
- A porta deve estar sempre fechado durante a operação;
- O estufa deve estar conectado a um sistema eléctrico equipado com um condutor de aterramento de acordo com os regulamentos da CEE 73/23 e 93/98 CEE;
- O sistema deve ser de energia eléctrica adequada declarou o estufa;
- Não lave o interior do estufa com água. A água pode danificar o isolamento eléctrico, provocando um choque eléctrico;
- Não exponha o seu corpo para o ar quente por um longo tempo. Não aquecer muito o ambiente em que está e onde o estufa está instalado. Isso pode danificar as condições físicas e causar problemas de saúde;
- Não exponha a direcionar o fluxo de ar quente plantas ou animais;
- O estufa não é um elemento de cozimento;
- As superfícies externas durante a operação pode se tornar muito quente. Não tocá-los, exceto com a proteção adequada
- El enchufe del cable de alimentación del dispositivo debe conectarse solo después de la instalación y el montaje del dispositivo, y debe permanecer accesible después de la instalación si el dispositivo no está equipado con un interruptor de dos polos adecuado y accesible.
- Preste atención para que el cable de alimentación (y cualquier otro cable externo al aparato) no toque las partes calientes.
- No coloque objetos, gafas, infusorios ni fragancias de la habitación sobre la salamandra, ya que podrían dañar o dañar a salamandra (en este caso, la garantía no responde).
- No caso de avaria no sistema de ignição, não forçá-lo;
- O acúmulo de pastilhas não queimadas no queimador em seguida da "falta de ignição" deve ser removido antes de proceder a uma nova ignição. Antes de cada nova ignição, assegurar-se que o braseiro esteja bem posicionado e limpo;
- É proibido carregar manualmente combustível no braseiro. O não respeito desta advertência pode gerar situações de perigo;
- Avaliar as condições estáticas do plano sobre o qual gravitará o peso do produto;
- As operações de manutenção extraordinária devem ser efetuadas só por pessoal autorizado e qualificado;
- Desligar a alimentação eléctrica do produto antes de efetuar qualquer operação de manutenção;
- Na primeira ignição, fumos poderão ser gerados devidos ao primeiro aquecimento da tinta. Manter o local bem arejado.



**A estufa tem um dispositivo de segurança para impedir seu funcionamento com depressões na câmara de combustão perigosas, por exemplo, com situações climáticas desfavoráveis ou obstruções da chaminé. No caso de Intervenção de tal dispositivo, não o alterar e aguardar que a situação climática permita à chaminé voltar a ter uma depressão tal a garantir o funcionamento correto da estufa. No caso do local onde está instalada a estufa for bastante ventoso por longos períodos tais a impedir o uso diário da estufa, é possível aumentar a velocidade do extrator de fumos para garantir uma depressão correta na câmara de combustão. Esta operação deve ser efetuada por técnico autorizado.**

## Área de operação

Para um funcionamento correto e uma boa distribuição da temperatura, o estufa deve ser colocada num lugar onde possa capturar o ar necessário para a combustão dos pellets (deve haver um volume de 40 m<sup>3</sup>/h aproximadamente como se indica nos standards de funcionamento da instalação e conforme a normativa nacional correspondente). O volume da divisão não pode ter menos de 20 m<sup>3</sup>. É obrigatório prever uma tomada de ar externa adequada que permita a entrada de ar carburante necessário ao funcionamento correto do produto. O influxo de ar entre o exterior e o local de instalação pode ocorrer de modo direto, por meio da abertura sobre uma parede externa do local (solução preferível, ver Figura 1a); ou por via indireta, mediante a retirada do ar de locais adjacentes com tomada de ar e que se comunicam de modo permanente com aquela da instalação (veja a Figura 1b). Assim como os locais adjacentes, devem ser excluídos aqueles como quartos de dormir, casas de banho, garagens, locais comuns do imóvel e, em geral, com perigo de incêndio. Levar em conta a presença de portas e janelas que podiam interferir com o influxo correto do ar para a estufa e se manter a 1,5 metros de uma possível saída de fumos. A tomada de ar deve ter uma superfície total mínima de 100 cm<sup>2</sup>, protegida por uma grelha externa que não deve ser obstruída e/ou oclusa e deverá ser limpa periodicamente: a superfície acima indicada deve ser aumentada, consequentemente, se no interior do local houver outros geradores ativos (por ex.: ventilador elétrico para a extração do ar viciado, exaustor de cozinha, outras estufas, etc.) que podem colocar o ambiente em depressão. É necessário verificar se, com todos os equipamentos ligados, a queda de pressão entre a sala e o exterior não supera o valor de 4 Pa.



FIGURA 1a- DIRETAMENTE DO EXTERIOR

FIGURA 1b- PO VIA INDIRETA DO LOCAL ADJACENTE

Fig. 1

É possível ligar o ar necessário à combustão diretamente à tomada de ar externo, com tubo de pelo menos 40mm, com comprimento máximo de 2 metros lineares; cada curva do tubo equivale a uma perda de um metro linear.

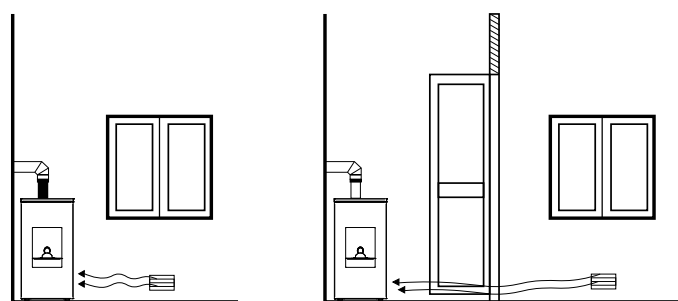

**A instalação em estúdios, quartos e casas de banho só é permitida para aparelhos estanques ou de quarto fechado com condutas adequadas de ar de combustão no exterior.**

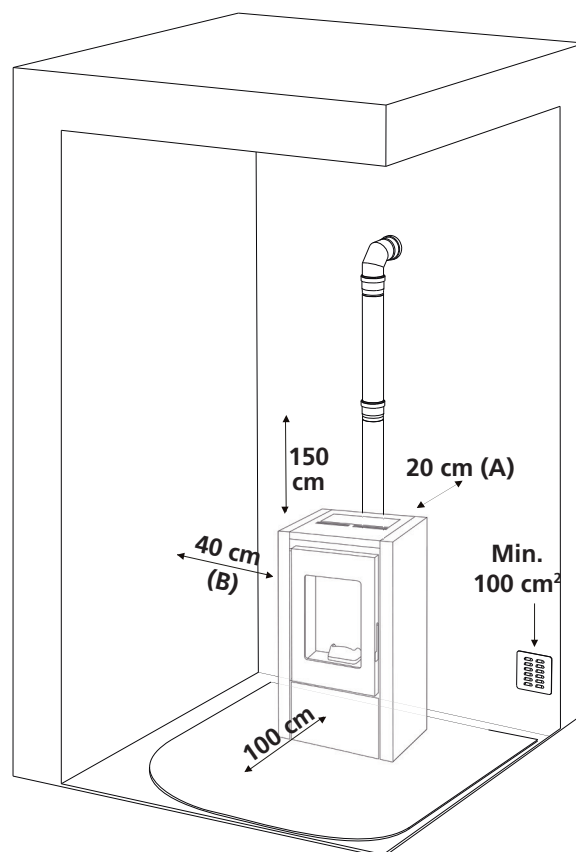

**Não está autorizado instalar a estufa nos quartos de dormir, casas de banho ou qualquer outra divisão com um aparelho de aquecimento instalado, (lareira, estufa, etc.) sem a sua própria entrada de ar. A instalação da estufa em divisões com uma atmosfera explosiva está proibida. O solo da divisão deve ser suficientemente resistente para suportar o peso do aparelho. Se as paredes são inflamáveis, deve-se guardar uma distância mínima de 20 cm até à parte posterior (A), 40 cm até aos laterais (B) e 100 cm até à parte frontal. Se a divisão contém objetos particularmente delicados, como cortinas, sofás ou outros móveis, deve-se aumentar bastante a distância de instalação da estufa.**



**Se o pavimento é de madeira, deve-se colocar uma proteção superficial para o solo, conforme a normativa nacional em vigor.**

**NOTA:**

- o aparelho deve ser instalado por um técnico qualificado de posse dos requisitos técnicos e profissionais de acordo com o MD37 / 2008, que, sob sua responsabilidade, para assegurar o cumprimento das regras de acordo com as regras de boa técnica
- é preciso ter em mente todas as leis e as leis nacionais, regionais, provinciais e municipais do país em que você instalou o dispositivo
- verifique se o piso não é inflamável: se necessário, use uma plataforma adequada
- na sala onde o gerador deve ser instalado para aquecer não deve pré-existir ou ser instalado com um exaustor ou dutos de ventilação do tipo coletivo. Se estes dispositivos estiverem em locais adjacentes que comunicam com o local de instalação, e 'proibida a utilização simultânea da caldeira, onde existe um risco de que um dos dois locais seja colocado em depressão do que a outra
- não permitir a instalação em quartos ou casas de banho

**Ligação da tubagem para fumos traseira**

A estufa padrão é fornecida com a descarga de fumos traseira. Fixar com o silicone e com os relativos parafusos que se encontram no interior da câmara de combustão. A esta ligação deverá ser posicionado obrigatoriamente um tubo em T que permita a inspeção do canal de fumos. (Fig.1 a-b)

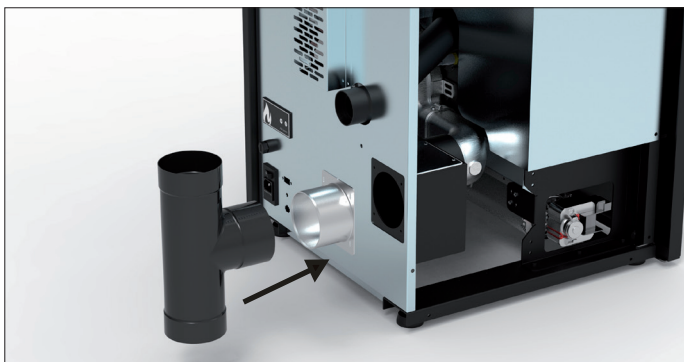

Fig. 1a

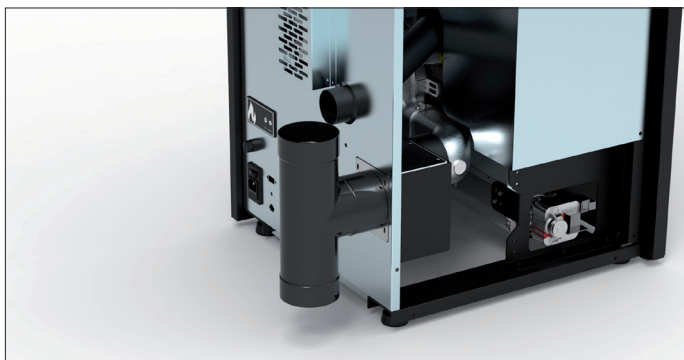

Fig. 1b

**Ligação da tubagem para fumos superior**

Como a estufa é predisposta para a descarga de fumos posterior, é necessário remover o flanco lateral esquerdo e soltar a placa de fecho que se encontra na parte superior da caixa de fumos. (fig.2)



Fig. 2

Posicionar o flange e a guarnição no compartimento posterior da caixa de fumos. Tal flange poderá ser usado como compartimento de inspeção. A ligação entregue com a estufa deve ser fixada com os relativos parafusos e o silicone em alta temperatura na parte superior da caixa de fumos. (fig.3)

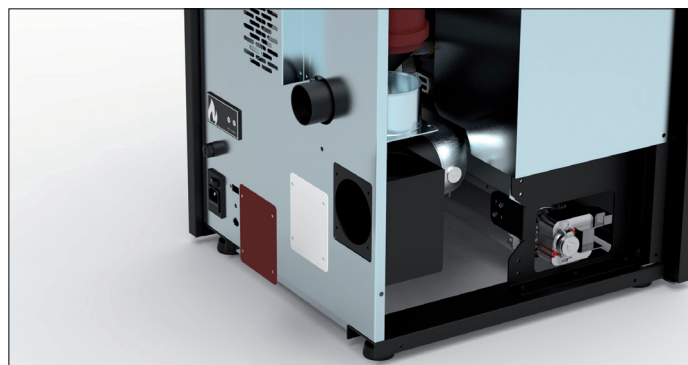

Fig. 3

Agora, é possível instalar o tubo para a descarga de fumos sem a utilização da ligação em T (fig.4).

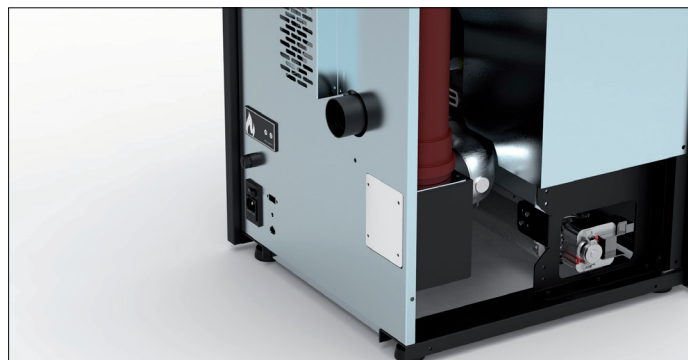

Fig. 4

# Chaminé

As indicações em seguida descritas têm o objetivo de indicar informações sobre a execução de uma boa chaminé, mas de modo algum devem ser consideradas em substituição das normas vigentes das quais o fabricante qualificado deve estar de posse. O produtor da estufa se exime de toda responsabilidade civil ou penal sobre o mau funcionamento da estufa por causa de uma chaminé mal dimensionada e/ou que não satisfaça as normas vigentes que devem ser respeitadas. A chaminé deve ser fabricada de acordo com as mais recentes técnicas e de categoria  $\geq T200$  ou superior, ter andamento vertical sem estrangulamentos, resistente à condensação e resistente ao fogo de fuligem. Deve ser isolado externamente para evitar o arrefecimento dos fumos e deve ser equipado com uma descarga da condensação. Se a chaminé é um espaço interno em cimento, ela deve ser entubada. A chaminé deve prever uma inspeção para a limpeza e deve ainda ser distanciada de materiais inflamáveis e/ou combustíveis.

Em seguida, são indicadas as distâncias mínimas a respeitar de possíveis chaminés ou zonas de influxo.

Verificar se a depressão entre a chaminé e o ambiente instalado respeita o quanto indicado nas características técnicas. A altura mínima da chaminé é de 3,5 metros e deve ter uma seção interna que permita o respeito destes requisitos e, deste modo, não inferior a 100mm. Verificar as configurações corretas com a UNI EN 13384-1.

A chaminé deve ser sempre limpa, possíveis resíduos de fuligem reduzem a seção da chaminé, o que pode comprometer a tiragem e podem gerar fogo de fuligem. Limpar a chaminé e a sua parte final externa por um limpa-chaminés especializado pelo menos uma vez por ano e antes de ligar o gerador após períodos de inatividade. A falta de limpeza prejudica o funcionamento correto do aparelho.



**Não é admitida a instalação na chaminé compartilhada com outros equipamentos.**

## Parte final externa da chaminé

A área de abertura para a evacuação de fumos deve ter pelo menos o dupla da seção da chaminé e se deve impedir a entrada de neve e animais. A quota de saída na atmosfera deve estar fora da zona de influxo provocada pela forma do teto e/ou por possíveis obstáculos que se encontram nas proximidades. Prestar atenção à presença de claraboias e águas furçadas.

**TELHADO PLANO**

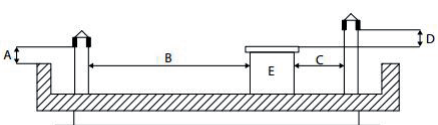

A = MIN. 0,50 m  
 B = DISTÂNCIA > 2,00 m  
 C = DISTÂNCIA < 2,00 m  
 D = 0,50 m  
 E = VOLUME TÉCNICO

**TELHADO A 15°**

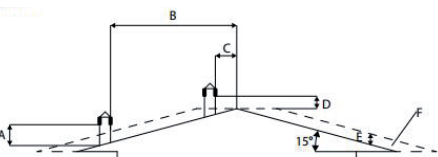

A = MIN. 1,00 m  
 B = DISTÂNCIA > 1,85 m  
 C = DISTÂNCIA < 1,85 m  
 D = 0,50 m ALÉM DO MONTE  
 E = 0,50 m  
 F = ÁREA REFLEXIVA

**TELHADO A 30°**

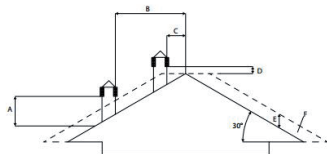

A = MIN. 1,30 m  
 B = DISTÂNCIA > 1,50 m  
 C = DISTÂNCIA < 1,50 m  
 D = 0,50 m ALÉM DO MONTE  
 E = 0,80 m  
 F = ÁREA REFLEXIVA

**TELHADO A 45°**

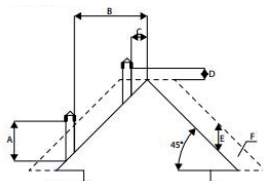

A = MIN. 2,00 m  
 B = DISTÂNCIA > 1,30 m  
 C = DISTÂNCIA < 1,30 m  
 D = 0,50 m ALÉM DO MONTE  
 E = 1,50 m  
 F = ÁREA REFLEXIVA

**TELHADO A 60°**

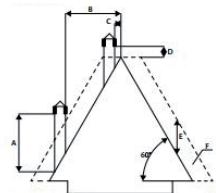

A = MIN. 2,60 metri  
 B = DISTÂNCIA > 1,20 m  
 C = DISTÂNCIA < 1,20 m  
 D = 0,50 metri ALÉM DO MONTE  
 E = 2,10 m  
 F = ÁREA REFLEXIVA

## Ligação à chaminé

A ligação entre a estufa e a chaminé deve ser efetuada com tubos adequados (mín. T200). É proibido o emprego de tubos metálicos flexíveis, em fibra cimento ou de alumínio. A pendência do canal de fumos não deve ter partes horizontais superiores a 2 metros e deve ter no mínimo 3% de inclinação. A primeira mudança de direção deve ocorrer após pelo menos 1,5 metros da parte vertical. Providenciar na base do canal de fumos uma inspeção para os controlos periódicos. É proibido ligar ao mesmo canal de fumos mais aparelhos. Manter o canal de fumos a distâncias adequadas de possíveis elementos inflamáveis ou sensíveis ao calor. Para as distâncias a respeitar, consultar o quanto indicado pelo produtor dos sistemas de descarga de fumos.

### Exemplo de uma instalação correta.

#### Como ligar a canalização (se presente)

Na saída da canalização é possível ligar só um tubo para cada canal de diâmetro de 80mm com comprimento máximo de 8 metros lineares. Para cada curva de 45°, considerar uma perda igual a um metro de trecho linear (ex. distância máxima sem curvas de 8 metros; distância máxima com uma curva de 45°  $8-1=7$  metros). É recomendado utilizar tubos de 80 mm de diâmetro e com a superfície interna lisa. Devem ser resistentes ao calor (é recomendado utilizar pelo menos um T200). Manter-se à distância de objetos inflamáveis e/ou combustíveis (pelo menos 50 cm) e de cortinas ou decorações.

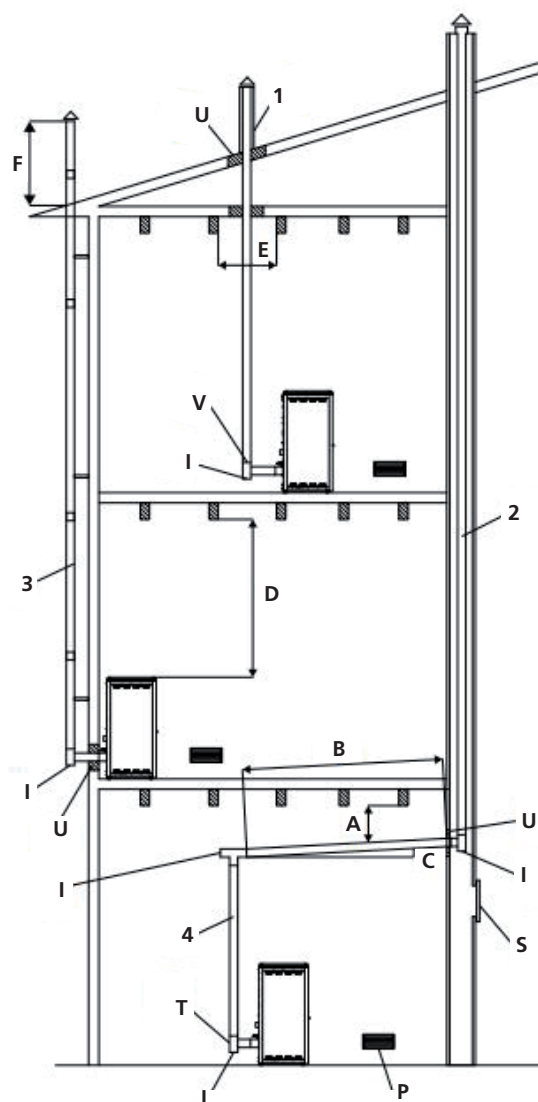

A= MÍNIMO DE 40 MM  
B= MÁXIMO DE 4 M  
C= MÍNIMO 3°  
D= MÍNIMO 400 MM  
E= DIÂMETRO FURO  
F= VEJA FIG. 2-3-4-5-6

U= ISOLANTE  
V= POSSÍVEL REDUÇÃO DE 100 A 80 MM  
I= TAMPA DE INSPEÇÃO  
S= PORTA DE INSPEÇÃO  
P= TOMADA DE AR  
T= LIGAÇÃO EM T COM TAMPA DE INSPEÇÃO

## Pellet

As pelotas são cilindros de madeira comprimida, produzidos a partir de serragem e de processamento de madeira (lascas e serragem), geralmente produzidos por serrarias e carpinteiros. A capacidade de ligação da lenhina contida na madeira, permite a obtenção de um produto compacto e sem a adição de aditivos e produtos químicos estranhos à madeira, é, portanto, obtido um combustível natural, com um rendimento elevado. O uso de pastilhas expirados ou qualquer outro material inadequado pode danificar peças da estufa e prejudicar o funcionamento adequado: isso pode levar ao encerramento da garantia, e sua responsabilidade do produtor. Com avaliações óbvias de capacidade do teto, no local de instalação podem ser depositados 1m<sup>3</sup> de combustível, que correspondem a cerca de 975kg de pastilhas.



**Para as nossas estufas se tem que usar pellets de 6 mm de diâmetro, comprimento de 30 mm e um teor máximo de humidade de 8%. Recomenda-se armazenar os pellets longe de fontes de calor e umidade em locais sem ou sem atmosferas explosivas. A empresa recomenda utilizar combustível certificado.**



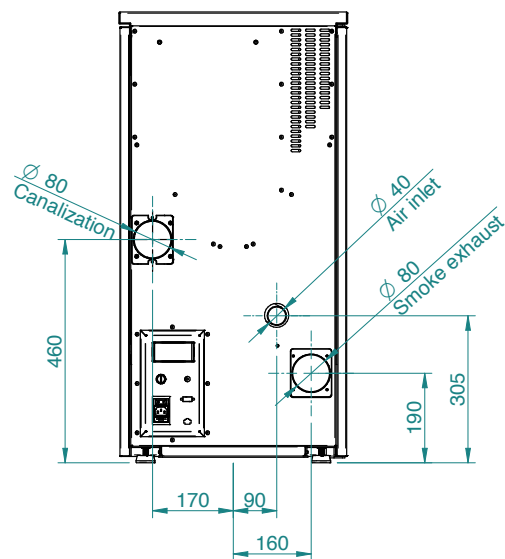
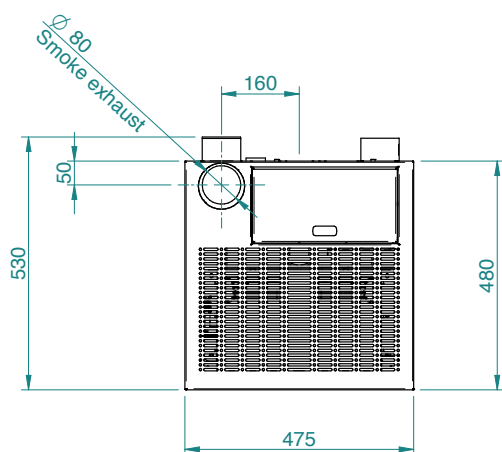
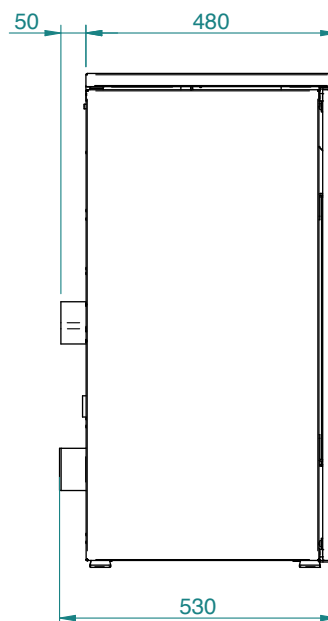
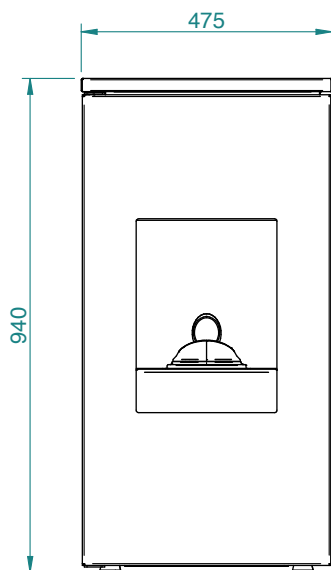

## NOTAS:

- as medidas são aproximados e podem variar de acordo com a estética do estufa
- as posições dos tubos no retrovisor são indicativos e tolerância de +/- 10 mm
- medidas com uma tolerância de cerca de 10 mm

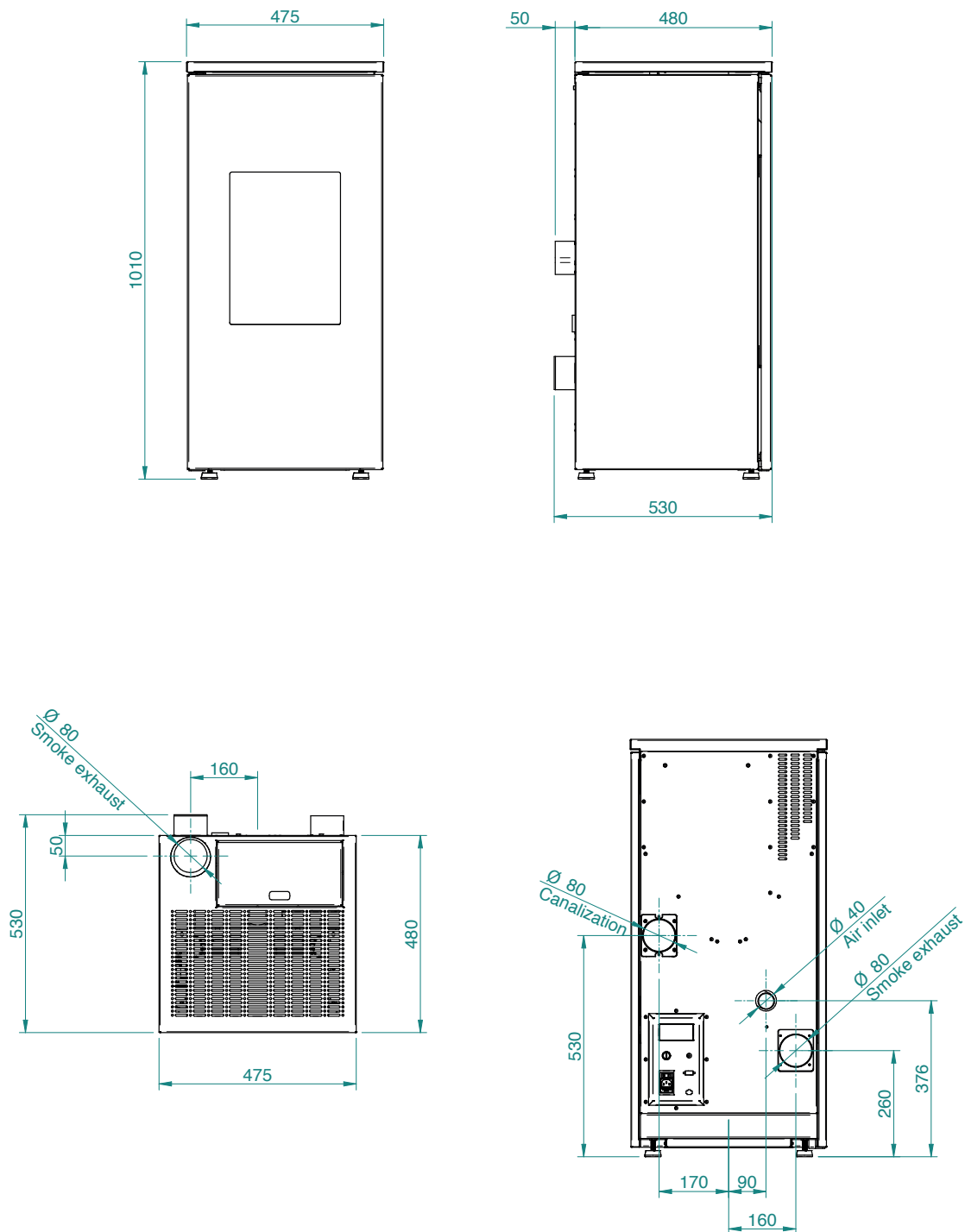
**NOTAS:**

- as medidas são aproximados e podem variar de acordo com a estética do estufa
- as posições dos tubos no retrovisor são indicativos e tolerância de +/- 10 mm
- medidas com uma tolerância de cerca de 10 mm

PARÂMETROS	UNIDADES DE MEDIÇÃO	FUTURA 7-7C	FUTURA 9-9C	FUTURA 11-11C
Potencia térmica geral	kW	7,9	9,6	11,8
Potencia térmica nominal	kW	7,5	9	11
Salida de calor reducida nominal	kW	3,7	3,7	3,7
Concentração nominal de CO en referencia a 13% de O <sub>2</sub>	mg/m <sup>3</sup>	25	21	16
Concentração Reduzida de CO en referencia a 13% de O <sub>2</sub>	mg/m <sup>3</sup>	197	197	197
Eficiencia nominal	%	95	94,2	93
Eficiencia reducida	%	95	95	95
Consumo médio (min-max)	Kg/h	0,8 - 1,65	0,8 - 1,99	0,8 - 2,45
Volume aquecível	m <sup>3</sup>	200	240	290
Caudal de gás de combustão (min-max)	g/s	3 - 4,2	3 - 5,2	3 - 6,6
Calado recomendado (min-max)	Pa	5-8	5-8	5-8
Temperatura do gás de combustão (min-max)	°C	76 - 102	76 - 113	76 - 128
Capacidade do tanque de pellets	Kg	15	15	15
Diâmetro exaustão de fumos	mm	80	80	80
Diâmetro de entrada de ar	mm	40	40	40
Voltaje nominal	V	230	230	230
Frecuencia nominal	Hz	50	50	50
Encended por absorción eléctrica	W	300	300	300
Absorção eléctrica (min-max) sem canalizar	W	40 - 22	48 - 22	58 - 22
Absorção eléctrica (min-max) com canalização	W	86 - 22	94 - 22	104 - 22
Peso de la estufa	Kg	100	100	110
Índice de eficiência energética		134 (7) 133 (7C)	133 (9) 132 (9C)	131 (11/11C)
Nº Test Report	K 2785 2019 T1			
Clase de energia	A ++			
Certificación ambiental Decreto No. 186 de 7/11/2017	★★★★☆			
Pós a 13% O <sub>2</sub> Ref. Potencia térmica nominal	mg/m <sup>3</sup>	10	10	10

**Recomenda-se o controlo das emissões após a instalação.**

**Para obter os resultados do test report, carregue os performance parameters na posse do fabricante e do técnico qualificado, que poderá usá-los somente após verificar se a instalação é capaz de reproduzir as condições do laboratório. Tais prestações são obtidas só após 15/20 horas de trabalho a potência nominal.**

## Manutenção e limpeza estufa

Antes de executar qualquer manutenção no fogão, tome as seguintes precauções:

- certificar-se de que todas as partes do fogão são frios;
- assegurar que as cinzas são completamente extinto;
- verifique se o interruptor estiver na posição OFF;
- remover o bujão da tomada, evitando assim o contacto accidental;
- concluída a fase de manutenção, verifique se tudo está em ordem, como antes de manutenção (o braseiro colocado correctamente).



**Por favor, observe as seguintes instruções de limpeza. A não adempnência pode levar ao aparecimento de problemas na operação do fogão.**



### Limpeza braseiro e suporte braseiro

Quando a chama assume tons de vermelho ou é fraco, acompanhado de fumaça negra, isso significa que há depósitos de cinza ou incrustações que não permitem o funcionamento correcto da estufa e que devem ser removidos. Todos os dias, retire a panela simplesmente levantando-a da sua sede; em seguida, limpe-o com cinzas e quaisquer depósitos que podem formar, com especial atenção para libertar os furos conectados usando uma ferramenta pontiaguda (não fornecido com o fogão). Esta operação é necessária especialmente nas primeiras vezes em cada poder, especialmente se você usar pastilhas do que as recomendadas pelo fabricante. A frequência desta operação é determinada pela frequência de uso ea escolha do sedimento.

Ele também deve verificar o braseiro apoio sugando qualquer cinzas presente com um aspirador.

Para garantir uma eficiência elevada da estufa, é recomendado limpar com o aspirador de cinzas também o compartimento que dá acesso à parte inferior dos tubos de troca, ao remover o resíduo de cinzas que é acumulado (fig. 1).

### Gaveta de cinzas

Abra a porta e retirar com um aspirador de pó toda a cinza depositadas dentro do compartimento de recolha de cinzas. Isto pode ser feito mais ou menos frequentemente, dependendo da qualidade dos pellet utilizados.

### Limpeza do vidro

O vidro é do tipo de auto-limpeza, e então, enquanto o fogão está em funcionamento, uma camada de ar que flui ao longo da superfície do mesmo mantendo-se afastado de cinzas e a sujidade; no entanto, ao longo de algumas horas, ele irá formar uma pátina cinza, para limpar o primeiro desligamento do fogão. O escurecimento do vidro também depende da qualidade e da quantidade de pellet utilizados. Limpar o vidro deve ser frio quando o fogão com produtos recomendados e testados por nossa empresa. Quando isso é feito, sempre observar se o selo cinzento em torno do vidro está em boas condições; a incapacidade de controlar a eficiência deste vedante, pode prejudicar a função do fogão. Pellets de má qualidade, pode causar o escurecimento do vidro.



**Em caso de vidro quebrado, não tateou para acender o estufa.**

## Limpeza de superfícies

Para limpar as superfícies usar um pano molhado com água ou com mais água e sabão neutro.



**O uso de detergentes ou solventes agressivos levar a danos nas superfícies do estufa.**

**Antes de utilizar qualquer detergente você pode querer experimentá-lo em um ponto de vista ou entre em contato com um Centro de Serviço Autorizado para todos os conselhos.**

## Limpeza peças metálicas

Para limpar as partes metálicas do estufa com um pano macio umedecido com água.

Não limpar as partes metálicas com álcool, thinner, benzeno, acetona ou outros desengraxantes. Em caso de utilização destas substâncias a nossa empresa se exime de qualquer responsabilidade. Quaisquer variações nas tonalidades das peças de metal pode ser atribuído ao uso inadequado do estufa.



**Você precisa executar a limpeza diária do braseiro e periódica do cinzeiro. O reduzida ou não limpeza pode em alguns casos, causar a falha de ignição do fogão pode causar danos à estufa e meio ambiente (possível emissão de fuligem e não queimado). Não reintroduzir o pellet pode estar presente no braseiro para falhar.**

## PELO TÉCNICO ESPECIALIZADO

### Controlo anual

### Limpeza da câmara de combustão

1 Abrir a porta e remover a gaveta de cinzas e o braseiro, limpar os mesmos de possíveis resíduos.



2 Remover os parafusos que fixam a placa traseira.

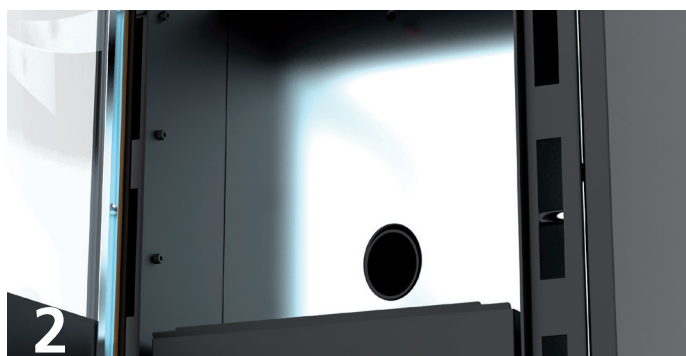

3 SEmpurrar a placa para o alto e a rodar frontalmente para retirá-la.

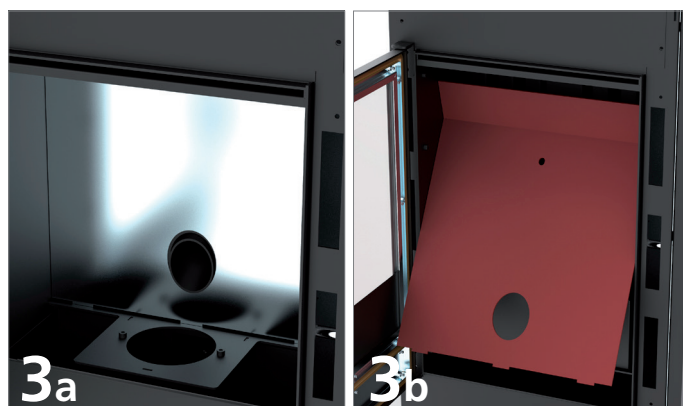

4 Com a ferramenta em T adequada, raspar os tubos de troca que agora estão acessíveis e aspirar tudo com um aspirador de cinzas.

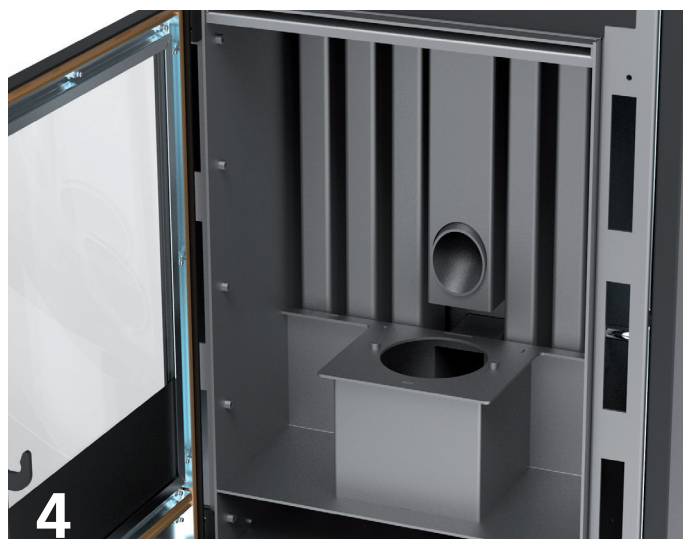

5. Reinstalar todos os componentes, repetir as operações em sentido inverso.

6. Remover e limpar a ligação em T, disposta por trás da estufa.

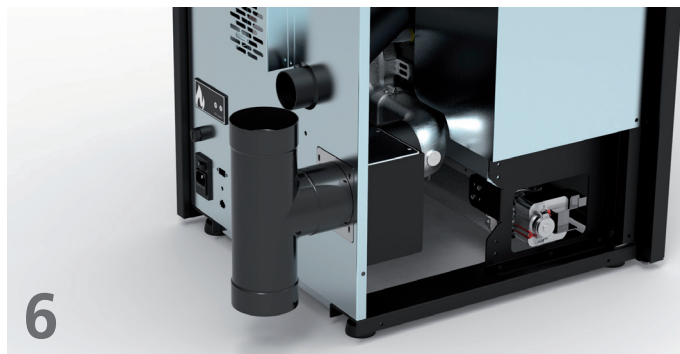

7. No caso de descarga de fumos vertical, a caixa de fumos tem a função da ligação em T, é necessário assim remover a placa traseira da caixa de fumos e limpar o compartimento com um aspirador de cinzas.

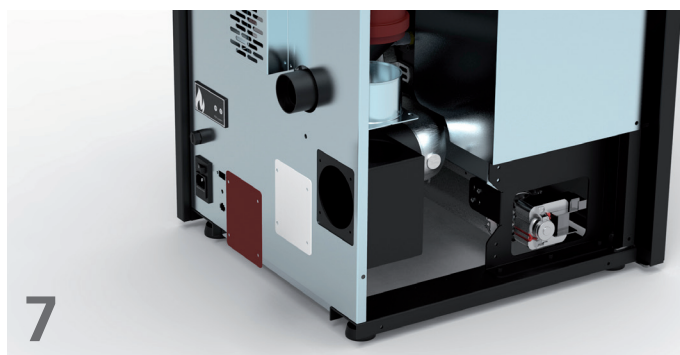

### Limpeza do sistema de escape

Até quando você não compra uma experiência razoável sobre as condições de funcionamento, recomenda-se para efectuar esta manutenção, pelo menos mensalmente.

- desligar o cabo de alimentação;
- retire a tampa da T-montagem e proceder à limpeza das condutas; se necessário, pelo menos para as primeiras vezes, entre em contato pessoal qualificado.;
- limpe bem o sistema de combustão: para este fim, entre em contato com um profissional de limpador de chaminés;
- limpe a poeira, teias de aranha, etc. a área por trás dos painéis do revestimento interno, uma vez por ano, especialmente os ventilador.

### Limpeza dos ventilador

O estufa é equipado com ventiladores (ambientes e fumos) colocados na parte de trás e na parte inferior do fogão. Eventuais depósitos de poeiras ou cinzas sobre as lâminas dos ventiladores conduzir a um desequilíbrio que o nível de ruído durante o funcionamento. Por isso, é necessário fornecer pelo menos anualmente para a limpeza dos ventilador. Fazer isso envolve ter que remover as partes do fogão, tê-lo limpo o ventilador apenas pelo nosso centro de serviço autorizado.

### Limpeza final da temporada

No final da temporada, quando o estufa não é mais usado, é recomendável uma limpeza mais profunda e geral:

- remova todas as pellets do reservatório e de cóclea;
- limpe o braseiro, o suporte braseiro, a câmara de combustão e a gaveta de cinzas.

Se você tiver tomado as medidas acima deste envolve apenas uma verificação de status do estufa.

Você precisa limpar mais a fundo do tubo de escape ou a chaminé e verificar a condição da cesta: se você deve encomendá-lo para Centro de Serviço Autorizado.

Se necessário lubrificar as dobradiças da porta e manusear.

Além disso, verifique o cabo de fibra cerâmica perto do vidro, na parede interna da porta se estiver desgastada ou muito seco, condená-la a Centro de Serviço Autorizado.

# Manutenção e limpeza estufa



A limpeza de todas as partes deve ser efectuada com a estufa completamente fria e desligada para evitar queimaduras e choque térmico. A estufa não necessita muita manutenção se se utilizar pellets com certificação de qualidade. A necessidade de manutenção depende das condições de uso (ignição e apagamento repetitivos) e do funcionamento requerido.

Parti	Diário	Cada 2/3 dias	Cada 7 dias	Cada 15 dias	Cada 30 dias	Cada 60-90 dias	Cada 1 ano / 1200-1400 horas
Queimador/braseiro	◇						
Limpeza da gaveta de cinzas		◇					
Limpeza da porta e do vidro		◇					
Limpeza do interior do permutador de calor / compartimento ventoinha fumos						•	
Permutador completo							•
Limpeza "T" do escape						•	
Duto de fumo							•
Junta da porta						•	
Elementos internos							•
Chaminé							•
Componentes eletromecânicos							•

◇ pelo usuário

• pelo de serviço técnico autorizado



A cada 1200 horas de trabalho a placa eletrônica envia um sinal de aviso e no display aparece "SERVICE". Isso indica a necessidade de uma limpeza cuidadosa do fogão por um centro de serviço autorizado. A ausência de tais limpeza pode resultar em falha do estufa e de combustão pobre, resultando assim num rendimento baixo.

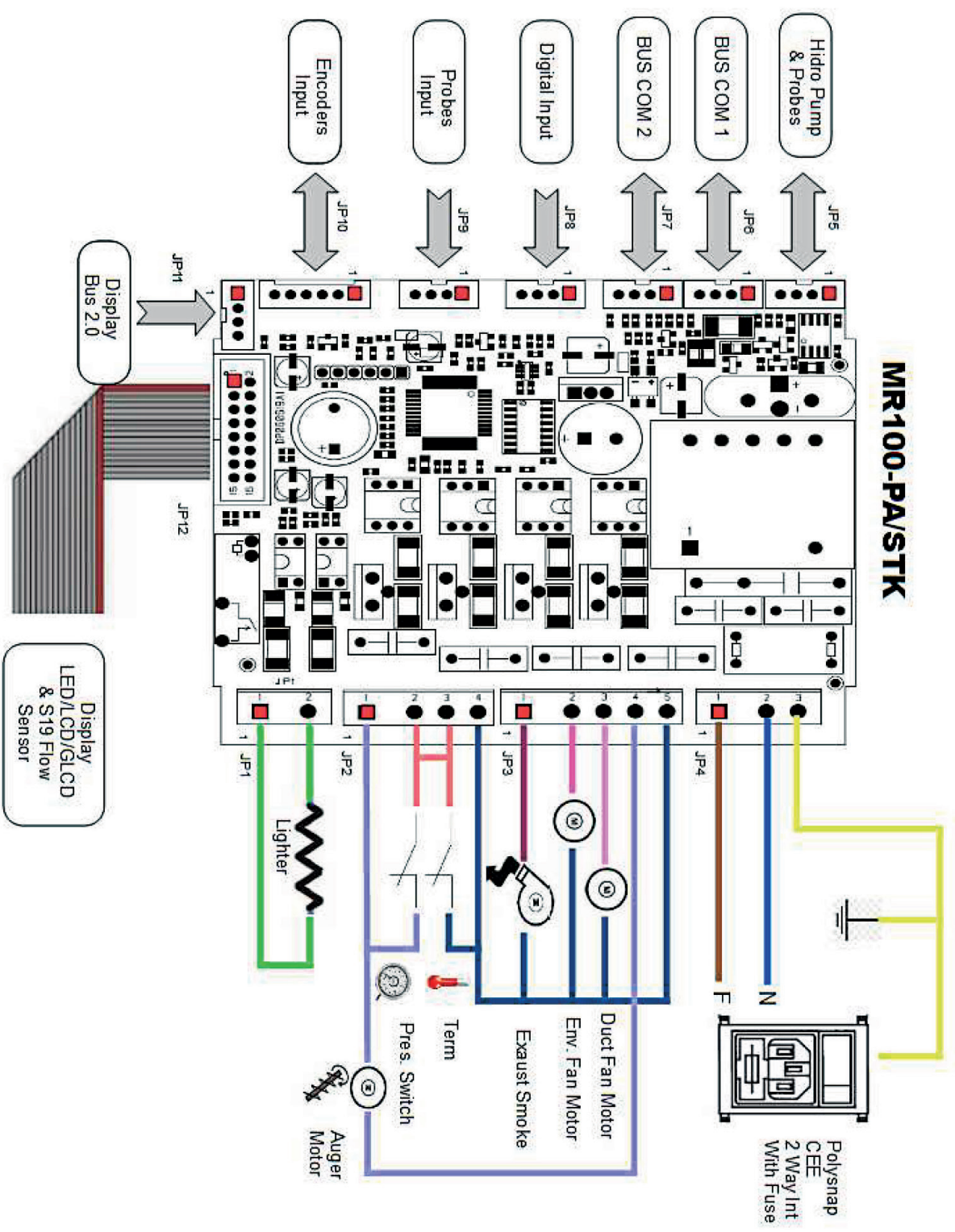





**Pressão fumos:** controla a queda de pressão no conduto de fumo. Está desenhado para fechar o parafuso de alimentação de pellets se houver uma obstrução na tiragem da chaminé ou uma pressão de retorno importante (exemplo por causa do vento). No momento do pressão irá mostrar "ALARDEP-FAIL".

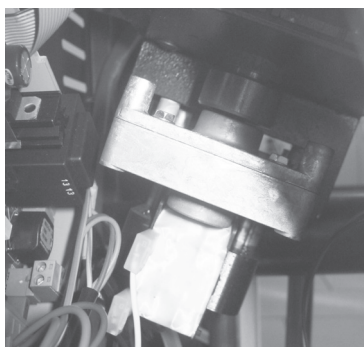

**Motor de redução:** se il motoriduttore se pára, a estufa continua a funcionar até que a chama se apague por falta de combustível e até atingir o nível mínimo de arrefecimento.

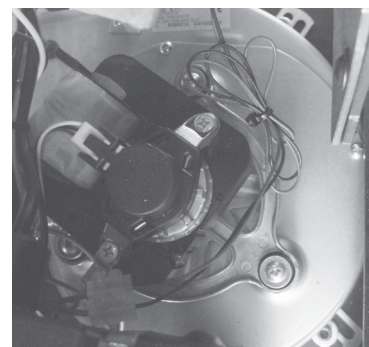

**Sensor de temperatura do fumo:** este termopar controla a temperatura do fumo e dá a ordem de acender ou apagar a estufa quando a temperatura do fumo desce por baixo do valor de referência.



**Segurança eléctrica:** a estufa está protegida contra os aumentos de corrente repentinos (por exemplo relâmpagos), graças a um fusível situado no painel de controlo, na parte posterior da estufa. Outros fusíveis para a proteção dos quadros eletrónicos estão situados nos próprios quadros.



**Segurança temperatura pellets:** nos raros casos em que há um excesso de temperatura no interior do tanque, o termostato de segurança com pastilhas de reset manual gera um alarme "ALAR-SIC-FAIL" interromper o funcionamento do estufa; reset deve ser realizada pelo cliente rearmar o referido dispositivo colocado atrás do fogão.



**Termostato ambiente:** o termostato ambiente detecta a temperatura atual na sala. Quando se detecta a temperatura ajustada no visor, o fogão vai entrar em operação em função de ie espera ECO para economizar combustível. O termostato deve ser colocado stendeu de modo a não ser condicionada pela temperatura do corpo de fogão.



**A manipulação dos dispositivos de segurança está proibida. Só depois de ser eliminada a causa que produziu a intervenção do sistema de segurança, é que se pode voltar a acender a estufa e por tanto restabelecer a operação automática do sensor. Para saber qual foi a anomalia que se produziu, consultar neste manual o parágrafo relativo a alarmes, onde se explica como se deve proceder segundo a mensagem de alarme indicada no display do fogão.**



Todas as reparações devem ser realizadas exclusivamente por um técnico especializado, com a estufa completamente fria e desligada da rede eléctrica. É proibida a partir de qualquer modificação não autorizada do dispositivo e da substituição de peças com outras empresas. As operações marcadas em negrita devem ser efetuadas por pessoas especializadas.

### Possíveis inconveniências e soluções

Dado que todos os fogões são testados em seus manuseio de peças e de trabalho e, em seguida, são entregues em perfeitas condições físicas e operação, deve-se lembrar que o transporte, descarga, movimentação, uso indevido ou má manutenção, podem ser causas de inconvenientes.

Os principais inconveniências poderia ser resolvido através da leitura do quadro que se segue.

Se depois de fazer o que se segue o problema não for resolvido, contacte o serviço técnico autorizado.

PROBLEMA	CAUSAS POSSÍVEIS	SOLUÇÃO
Exibir off e os botões não estão funcionando	<ol style="list-style-type: none"> <li>1. Falta de tensão de rede</li> <li>2. Interruptor posterior off</li> <li>3. Fusível ficha electrónica interrompido</li> <li>4. Ficha electrónica defeituosa</li> </ol>	<ol style="list-style-type: none"> <li>1. Verifique se o cabo de alimentação está ligado</li> <li>2. Use o interruptor de volta para operá-lo</li> <li><b>3. Contactar o serviço técnico autorizado</b></li> <li><b>4. Contactar o serviço técnico autorizado</b></li> </ol>
Controle remoto ineficiente	<ol style="list-style-type: none"> <li>1. Muito longe do estufa</li> <li>2. Sem baterias no controle remoto</li> <li>3. Controle remoto quebrado</li> </ol>	<ol style="list-style-type: none"> <li>1. Aproxime-se do fogão</li> <li>2. Verifique e troque as baterias</li> <li>3. Substitua controle remoto</li> </ol>
Nenhuma ignição do fogão	<ol style="list-style-type: none"> <li>1. A acumulação excessiva de cinzas no braseiro</li> <li>2. Processo de ignição incorreta</li> </ol>	<ol style="list-style-type: none"> <li>1. Limpe o braseiro</li> <li>2. Repita o procedimento de ignição. <b>Se o problema persiste contactar o serviço técnico autorizado</b></li> </ol>
Fumaça vem do grill	<ol style="list-style-type: none"> <li>1. Queda de energia acidental</li> </ol>	<ol style="list-style-type: none"> <li>1. Em caso de interrupção de fase ignição interrompido e momentânea da actividade do ventilador, pode ocorrer ligeira quantidade de fumo</li> </ol>
Ventilador de ar quente não está funcionando	<ol style="list-style-type: none"> <li>1. O fogão ainda está quente</li> </ol>	<ol style="list-style-type: none"> <li>1. Aguardar a conclusão do ciclo de ignição. Vem até à temperatura, o ventilador começa automaticamente. <b>Se o problema persiste contactar o serviço técnico autorizado</b></li> </ol>

<p>A estufa não será iniciada automaticamente</p>	<ol style="list-style-type: none"> <li>1. Reservatório pellet está vazio</li> <li>2. A resistência não atinge a temperatura</li> <li>3. Resistência danificado</li> <li>4. O pellet não desça</li> <li>5. Motor cóclea defeituoso</li> <li>6. O braseiro não está em sua base ou está sujo</li> <li>7. Obstáculos de ninhos ou corpos estranhos na chaminé ou na lareira</li> <li>8. Verifique o funcionamento da vela de incandescência</li> <li>9. A gaveta para cinzas não está fechada corretamente</li> <li>10. Entupindo fumos passagem e chaminé</li> <li>11. Extractor de fumo não está funcionando</li> <li>12. Sensor de temperatura defeituosa</li> <li>13. Pellet húmido</li> </ol>	<ol style="list-style-type: none"> <li>1. Encher o reservatório de pellet.</li> <li>2. Verifique a fiação elétrica e fusíveis, substituindo a resistência se ele está com defeito</li> <li>3. Substitua a resistência</li> <li>4. Recomenda-se desligar a fonte de alimentação antes de: <ul style="list-style-type: none"> <li>- verifique se o pellet não é capturado na calha</li> <li>- verifique se a cóclea não está bloqueada por um corpo estranho</li> <li>- verifique o aperto da porta reservatório de pellet</li> </ul> </li> <li><b>5. Contactar o serviço técnico autorizado</b></li> <li>6. Verifique se o furo do braseiro para coincidir com a vela de incandescência, limpar o braseiro</li> <li>7. Remova todos os corpos estranhos da chaminé ou flue pipe</li> <li>8. Verifique se não há eletricidade. Substitua a vela de incandescência se for queimado</li> <li>9. Fechar a gaveta para cinzas</li> <li>10. Realize a limpeza periódica</li> <li><b>11. Verifique o funcionamento extractor de fumo</b></li> <li><b>12. Contactar o serviço técnico autorizado</b></li> <li>13. Certifique-se de local de armazenamento pellet e substituí-lo com um punhado de pellet secas</li> </ol>
<p>Bloquear o fogão. Pellet não são introduzidos a câmara de combustão</p>	<ol style="list-style-type: none"> <li>1. Reservatório pellet está vazio</li> <li>2. Cóclea sem pellet</li> <li>3. Problema técnico da cóclea</li> <li>4. Motor de redução quebrado</li> <li>5. Ficha electrónica defeituosa</li> </ol>	<ol style="list-style-type: none"> <li>1. Encher o reservatório de pellet</li> <li>2. Encher o reservatório de pellet e proceder conforme as instruções primeira ignição do estufa</li> <li>3. É recomendado desligue a alimentação antes: <ul style="list-style-type: none"> <li>- esvaziar a reservatório de pellet e libertar manualmente a cóclea de obstruções (serragem)</li> <li>- liberar a corrediça de eventual obstruções.</li> <li>- remover a acumulação de pó de pelet no fundo do reservatório</li> </ul> </li> <li><b>4. Substitua o motor de redução</b></li> <li><b>5. Substitua o ficha electrónica</b></li> </ol>
<p>O fogão funciona por alguns minutos e em seguida apaga-se</p>	<ol style="list-style-type: none"> <li>1. Ciclo de acendimento não concluída</li> <li>2. Falha temporária de energia eléctrica</li> <li>3. Sonda fumos defeituosa ou quebrada ou não inserido</li> </ol>	<ol style="list-style-type: none"> <li>1. Repetir a fase de acendimento</li> <li>2. Repetir a fase de acendimento</li> <li><b>3. Verificar e substituir sensores</b></li> </ol>
<p>Ventilador de extracção de fumos não pára</p>	<ol style="list-style-type: none"> <li>1. O fogão ainda não esfriou</li> </ol>	<ol style="list-style-type: none"> <li>1. Aguarde que a estufa torna-se fria. O ventilador irá parar somente após arrefecimento. <b>Se o problema persiste contactar o serviço técnico autorizado</b></li> </ol>

<p>O braseiro está entupido, combustão desigual, porta de vidro fica sujo, a chama é longa, avermelhada e fraco</p>	<ol style="list-style-type: none"> <li>1. Chaminé com a presença de trechos muito longos ou entupidos</li> <li>2. Também pellet</li> <li>3. Quantidade excessiva de pellet ou depósitos de cinzas no braseiro</li> <li>4. O braseiro não está em sua base</li> <li>5. Vento contrário ao fluxo de escape</li> <li>6. Insuficiência de ar de combustão</li> <li>7. O pellet utilizado foi alterado</li> <li>8. Motor de aspiração de fumaça quebrado</li> <li>9. Porta fechada incorrectamente</li> </ol>	<ol style="list-style-type: none"> <li>1. Realize a limpeza periódica. Veja parágrafo instalação fogão no usuário e manutenção. Verificar a limpeza da chaminé.</li> <li>2. Diminuição dos parâmetros do nível de carga das pellet.</li> <li>3. Limpe o braseiro depois de esperar para o desligamento total do fogão. Se você repetir contactar o serviço técnico autorizado</li> <li>4. Verifique se o furo do braseiro para coincidir com a vela de incandescência</li> <li>5. Verifique a chaminé windproof e / ou eventualmente instalar</li> <li>6. Verifique a posição correta do braseiro, sua limpeza e garantir que o ambiente do duto de admissão de ar é livre, verificar a condição da vedação da porta, aumente o parâmetro de nível sobre os gases de escape de velocidade do ventilador. <b>Contactar o serviço técnico autorizado</b></li> <li>7. Verificar a qualidade dos pellet. <b>Contactar o serviço técnico autorizado</b></li> <li>8. Elevar o nível nos parâmetros relacionados com a velocidade dos ventilador gases de escape. <b>Verificar e substitua o motor se necessário</b></li> <li>9. Verifique se o vidro está fechada hermeticamente e a junta garante a vedação hermética</li> </ol>
<p>Cheiro de fumaça no ambiente. Desligar o estufa.</p>	<ol style="list-style-type: none"> <li>1. Combustão pobre</li> <li>2. Mau funcionamento do ventilador de fumo</li> <li>3. Instalação chaminé realizado de forma incorreta</li> <li>4. Entupindo cano de chaminé</li> </ol>	<ol style="list-style-type: none"> <li><b>1. Contactar o serviço técnico autorizado</b></li> <li><b>2. Contactar o serviço técnico autorizado</b></li> <li><b>3. Contactar o serviço técnico autorizado</b></li> <li><b>4. Contactar o serviço técnico autorizado</b></li> </ol>
<p>Na posição automática a estufa funciona sempre na potência máxima</p>	<ol style="list-style-type: none"> <li>1. Termóstato a posição máxima</li> <li>2. Sonda de temperatura danificado</li> <li>3. Painel de controle com defeito ou quebrados</li> </ol>	<ol style="list-style-type: none"> <li>1. Definir a temperatura do termostato</li> <li>2. Verifique o funcionamento do sonda e substitua se necessário</li> <li>3. Verifique o painel de controle e substitua se necessário</li> </ol>
<p>O motor de aspiração dos fumos não está a funcionar.</p>	<ol style="list-style-type: none"> <li>1. A estufa esta sem alimentação eléctrica</li> <li>2. O motor está quebrado</li> <li>3. Ficha electrónica defeituosa</li> <li>4. O painel de controle está com defeito</li> </ol>	<ol style="list-style-type: none"> <li>1. Verifique a tensão de rede eo fusível de proteção</li> <li>2. Verifique o motor e o condensador e eventualmente substituir</li> <li>3. Substitua o ficha electrónica</li> <li>4. Substitua o painel de controle</li> </ol>

<p>O fogo se apaga ou o fogão pára automaticamente</p>	<ol style="list-style-type: none"> <li>1. Reservatório pellet está vazio</li> <li>2. Sem alimentação</li> <li>3. Pellet não são introduzidos</li> <li>4. Um depósito excessivo de cinzas no braseiro</li> <li>5. Intervenção da sonda de segurança temperatura pellet</li> <li>6. Cóclea bloqueada por corpo estranho</li> <li>7. A porta não está bem fechada ou as guarnições estão gastas</li> <li>8. Pellet não adequados</li> <li>9. Baixa provisão de pellet</li> <li>10. Chaminé ou escape bloqueado por corpo estranho</li> <li>11. Intervém o interruptor de pressão</li> <li>12. Falha do motor de extracção de fumo</li> <li>13. Alarme activo</li> </ol>	<ol style="list-style-type: none"> <li>1. Encher o reservatório de pellet</li> <li>2. Verifique plugue e presença electricidade</li> <li>3. Encher o reservatório de pellet</li> <li>4. Limpe bem o braseiro</li> <li>5. Deixe o fogão ficar completamente frio, redefinir o reset manual e reiniciar o fogão. <b>Se o problema persiste contactar o serviço técnico autorizado</b></li> <li>6. Desligue a plugue, esvaziar o reservatório, remova eventual corpos estranhos</li> <li>7. Feche a porta <b>ou substituir as juntas de vedação com outras originais</b></li> <li>8. Alterar o tipo de pellet recomendado pelo fabricante. <b>Algumas vezes, dependendo do tipo, da fase de ajustamento dos parâmetros necessários para variar o nível relativo à carga de pellet</b></li> <li>9. Aumento de nível em parâmetro para carga pellet. <b>Verificar o fluxo de combustível da o serviço técnico autorizado</b></li> <li>10. Remova todos os corpos estranhos da chaminé. Limpe a conduta de fumos. Realize a limpeza periódica</li> <li><b>11. Verifique a conduta de fumos está bloqueado e se o interruptor de pressão está funcionando correctamente</b></li> <li><b>12. Verificar e eventualmente substitua o motor</b></li> <li>13. Consulte a secção alarmes</li> </ol>
<p>O ventilador de ar de convecção (ar ambiente) nunca pára</p>	<ol style="list-style-type: none"> <li>1. Sonda térmica controlo temperatura defeituosa o quebrada</li> <li>2. Sonda fumos quebrada</li> </ol>	<ol style="list-style-type: none"> <li>1. Verifique o funcionamento do sensor e eventualmente substituir</li> <li>2. Substitua sonda fumos</li> </ol>
<p>A estufa não funciona</p>	<ol style="list-style-type: none"> <li>1. Sem alimentação</li> <li>2. Sonda pellet em bloco</li> <li>3. Fusível quebrado</li> <li>4. Interruptor de pressão quebrado (indicado o bloco)</li> <li>5. Saída de fumos ou ducto bloqueado</li> </ol>	<ol style="list-style-type: none"> <li>1. Verifique se a tomada elétrica está inserido e o interruptor principal está na posição "1"</li> <li>2. Destrave a sonda agindo no termostato traseira, substitua o termostato se isso acontecer novamente</li> <li>3. Substitua o fusível</li> <li><b>4. Substitua o interruptor de pressão</b></li> <li>5. Limpe a saída de fumos e / ou a chaminé</li> </ol>



**O fabricante do estufa declina de qualquer responsabilidade e anula a garantia do produto por qualquer inconveniente causado por não seguir as normas listadas acima. Qualquer intervenção do centro de assistência técnica ficarão a cargo pelo requerente, se não forem seguidas as instruções.**

## GARANTIA GERAL

Todos os produtos estão sujeitos a testes precisos e estão cobertos por garantia por 24 meses a partir da data de compra, documentada por fatura ou recibo de compra que será apresentado aos técnicos autorizados. Se o documento não aparecer, invalidará o direito de garantia do proprietário do aparelho em sua posse. Garantia significa a substituição ou reparação de peças do aparelho com defeito na fonte devido a falhas de fabricação, e não por má utilização e uso inadequado sob efeito de instalação inadequada do aparelho.

1. A garantia que cobre defeitos de fabricação e defeitos de material declina:

- aquando da intervenção ou alterações efetuadas por pessoal não autorizado no aparelho e instalação;
- por danos causados pelo transporte ou por causas não imputáveis ao fabricante;
- por instalação incorrecta;
- pela ligação e conexões eléctricas incorrectas;
- pela ausência de manutenção periódica não realizada;
- por danos causados por causas naturais (relâmpagos, inundações, etc ...);
- pela utilização e do manutenção incorrecta funcionamento do aparelho.

2. A substituição completa da máquina, só pode ter lugar na sequência, da decisão inquestionável do fabricante em casos especiais.

3. A Empresa, declina toda e qualquer responsabilidade por danos que possam resultar, directa ou indirectamente, em pessoas, coisas ou animais como consequências do incumprimento das instruções do Livro ou Manual de instruções, e Instalação, e em particular, da ausência das indicações de utilização e manutenção do aparelho.

### LIMITAÇÕES DE GARANTIA

A garantia limitada cobre defeitos de fabricação, desde que o produto não tenha sido danificado por uso impróprio, manipulação incorrecta, conexão incorrecta, alforria e erros de instalação.

Os seguintes componentes são cobertos por uma garantia de doze meses:

- braciere di combustione;
- la resistenza.

Não estão cobertos pela garantia:

- o vidro da porta;
- junta geral e porta de fibra;
- pintura;
- azulejos;

- O controle remoto;
- Lados internos;
- Qualquer dano causado por instalação inadequada e / ou ausência por parte do consumidor no que respeita a normas de boa prática.

As imagens são meramente indicativas e podem não corresponder à realidade do produto. As imagens são apenas exemplos e são necessárias para entender como o produto funciona.

São excluídos da presente garantia todos os maus funcionamentos e/ou danos ao aparelho que possam ocorrer devidos às seguintes causas:

- Os danos causados pelo transporte e/ou movimentação
- todas as partes que possam resultar defeituosas por causa de negligência ou descuido no uso, manutenção incorrecta, instalação não conforme com o quanto especificado pelo produtor (consultar sempre o manual de instalação e uso fornecido com o aparelho)
- dimensionamento incorrecto em relação ao uso ou defeitos na instalação ou falta de aplicação de providências necessárias para garantir a execução conforme as regras a esse respeito
- sobreaquecimento impróprio do aparelho, ou seja, a utilização de combustíveis não conformes aos tipos e às quantidades indicadas nas instruções fornecidas
- posteriores danos causados por intervenções incorrectas pelo próprio utilizador na tentativa de remediar a avaria inicial
- agravo dos danos causado por posterior utilização do aparelho por parte do utilizador após ocorrência do defeito
- na presença de caldeira com possíveis corrosões, incrustações ou rupturas provocadas por correntes vagantes, condensações, agressividade ou acidez da água, tratamentos desincrustantes efetuados de forma imprópria, falta de água, depósitos de lamas ou calcário
- ineficiência da parte final externa das chaminés, das chaminés ou partes da instalação da qual o aparelho depende
- danos causados por alterações no aparelho, agentes atmosféricos, calamidades naturais, atos de vandalismo, incêndios, defeitos da instalação eléctrica e/ou hidráulica.
- A falta de execução da manutenção anual da estufa, por parte de um técnico autorizado ou por pessoal qualificado, leva à perda da garantia.

Wir danken Ihnen dafür, sich für eines unserer Produkte, welche das Ergebnis jahrelanger Erfahrung und kontinuierlicher Forschung sind und über eine hohe Qualität in Hinsicht auf Sicherheit, Zuverlässigkeit und Leistung verfügen, entschieden zu haben. In dieser Bedienungsanleitung finden Sie alle erforderlichen Informationen und nützliche Empfehlungen, um Ihr Produkt mit größtmöglicher Sicherheit und Effizienz nutzen zu können.



**Pelletgeräte müssen vor der Erstbetriebnahme durch einen qualifizierten Fachmann auf die tatsächliche Anschlussbedingungen des Schornsteins eingestellt werden. Dies ist eine kostenpflichtige Dienstleistung. Reklamationen Aufgrund von Zündungs-, Verbrennungs-, Überhitzungsproblemen oder ähnlichen, ist keine Gerätefehler und unterliegt nicht unserer Garantie und Gewährleistung.**

- Nicht korrekte Installationen, nicht korrekt durchgeführte Wartungen, unsachgemäße Verwendung des Produktes entheben die Herstellerfirma vor jeder Haftung für eventuell auftretende Schäden durch die Verwendung des Ofens.
- Das Gerät darf nicht als Verbrennungsofen verwendet werden und es dürfen auch keine anderen Brennstoffe als Pellets verwendet werden.
- Diese Bedienungsanleitung wurde vom Hersteller verfasst und stellt einen Bestandteil des Produktes dar und muss das Produkt während seines gesamten Lebenszyklus begleiten. Bei Verkauf oder Umzug des Produktes müssen Sie sicherstellen, dass die Bedienungsanleitung immer das Produkt begleitet, da die in ihr enthaltenen Informationen für den Erwerber und alle Personen, die sich mit der Installation, Verwendung und Wartung befassen gedacht sind.
- Lesen Sie die in dieser Bedienungsanleitung enthaltenen Anweisungen und technischen Informationen, bevor Sie die Installation, Verwendung und andere Eingriffe am Produkt vornehmen.
- Die Einhaltung der in dieser Bedienungsanleitung enthaltenen Angaben gewährleistet die Sicherheit von Mensch und Produkt, die Wirtschaftlichkeit des Betriebs und eine lange Funktionsdauer.
- Die sorgfältige Planung und Risikoanalyse durch unser Unternehmen ermöglichen die Realisierung eines sicheren Produktes. Trotzdem müssen vor dem Durchführen einer jeden Operation, die Anweisungen der Bedienungsanleitung genau eingehalten werden und das Dokument muss immer zur Verfügung stehen.
- Seien Sie äußerst vorsichtig bei dem Bewegen der Keramikteile, wenn vorhanden.
- Kontrollieren Sie die genaue Ebenheit und Tragfähigkeit des Fußbodens, auf dem das Produkt installiert wird.
- Die Wand, an dem das Produkt aufgestellt wird, darf nicht aus Holz oder einem anderen entflammaren Materialien bestehen. Weiterhin ist es erforderlich, die Sicherheitsabstände einzuhalten.
- Im Heizbetrieb können alle Oberflächen und besonders die Sichtscheiben sowie die Griffe und Bedieneinrichtungen sehr heiß werden. Machen Sie während des Heizbetriebes anwesende Kinder, Personen und Tiere darauf aufmerksam. Kinder und Jugendliche unter 16 Jahren dürfen den Ofen ohne Aufsicht Erziehungsberechtigter nicht bedienen.
- Die Montage darf nur durch befugtes Personal oder von einem autorisierten Kundendienst durchgeführt werden.
- Pläne und Zeichnungen werden als Beispiele geliefert. Der Hersteller kann die von ihm als notwendig erachteten Änderungen für die kontinuierliche Forschung und Innovation der Produkte jederzeit ohne Vorankündigung durchführen.
- Wir empfehlen, bei maximaler Betriebsleistung des Ofens Schutzhandschuhe zu verwenden, um die Klappe für das Einfüllen der Pellets und den Griff für die Türöffnung zu betätigen.
- Die Installation in Schlafzimmern, Feuchträumern oder in Umgebungen mit explosiver Atmosphäre ist verboten.
- Verwenden Sie nur vom Hersteller empfohlene Ersatzteile.



**Decken Sie den Ofenkörper niemals ab oder verstopfen Sie niemals die seitlichen Schlitze, wenn das Gerät in Betrieb ist. Bei allen unseren Öfen wird das Anzünden vor Auslieferung getestet.**

**Im Brandfall trennen Sie die elektrische Versorgung und verwenden Sie einen Standard-Feuerlöscher. Rufen Sie, wenn erforderlich, die Feuerwehr. Kontaktieren Sie den autorisierten Kundendienst.**

Diese Bedienungsanleitung stellt einen Bestandteil des Produktes dar. Vergewissern Sie sich, dass sie dem Ofen beiliegt, auch für den Fall eines Verkaufes oder beim Umzug an einen anderen Standort.

Falls die Bedienungsanleitung beschädigt wird oder verloren geht, fordern Sie einen Ersatz beim für Sie zuständigen Kundendienst an. **Die enthaltenen Symbole kennzeichnen spezifische Mitteilungen in dieser Anleitung.**



**ACHTUNG:** dieses Hinweissymbol zeigt in dieser Bedienungsanleitung an, dass die Mitteilung, auf die es sich bezieht, sorgfältig gelesen und verstanden werden muss, da das Nichtbeachten schwere Schäden am Ofen verursachen kann und den Benutzer gefährdet.



**INFORMATIONEN:** mit diesem Symbol wird darauf hingewiesen, dass dies wichtige Informationen für die gute Funktion des Ofens kennzeichnet. Eine Nichtbeachtung dieser Vorschriften beeinträchtigt die Verwendung des Ofens und der Betrieb läuft nicht zufriedenstellend.

## Normen und Konformitätserklärung

Unser Unternehmen erklärt, dass der Ofen den folgenden Normen für die Kennzeichnung der Europäischen CE Richtlinie entspricht:

- 2014/30 EU (EMV-Richtlinie) und folgenden Änderungen;
- 2014/35 EU (Niederspannungsrichtlinie) und folgenden Änderungen;
- 2011/65 EU (RoHS 2-Richtlinie);
- 2015/863 EU (kürzlich geänderte delegierte Richtlinie
- Ecodesign-Richtlinie 2009/125/EG;
- des Anhangs II der Richtlinie 2011/65 EU);
- Die Neuverordnung für Bauprodukte (CPR-Construction Products Regulation) Nr. 305/2011, die den Baubereich betrifft;
- EN 14785:2006 Einhaltung der 1. BImSchV 2. Stufe, sowie 15a B-VG
- Für die Installation in Italien siehe die UNI 10683/98 oder folgende Änderungen.
- Alle lokalen und nationalen Gesetze und europäischen Normen müssen bei der Installation des Gerätes eingehalten werden;
- EN 55014-1; EN 55014-2; EN 61000-3-2; EN 61000-3-3; EN 60335-1; EN 60335-2-102; EN 62233, EN 50581, DIN 18896, DIN 4705, DIN EN 13384, DIN 18160, EN 1856-2, EN 15287 sowie feuerpolizeiliche Bestimmungen (z.B. FeuVo) Verordnung EU 015/1185.

### Angaben zur Sicherheit

Bitte lesen Sie diese Bedienungs- und Wartungsanleitung vor der Installation und Inbetriebnahme des Ofens sorgfältig durch! Für Klärungen wenden Sie sich an Ihren Händler oder den autorisierten Kundendienst.

- Der Pelletofen ist nur für den Betrieb in Wohnumgebungen konzipiert. Dieser Ofen wird über eine Platine gesteuert, was die komplett automatische und gesteuerte Verbrennung ermöglicht.

Der Platine steuert den Anzündvorgang, die 5 Leistungsstufen und den Abschaltvorgang und gewährleistet den sicheren Betrieb des Ofens.

- Der Brennertopf, in dem die Verbrennung stattfindet, lässt den größten Teil der Asche, die durch die Verbrennung der Pellets entstanden ist, in den Sammelbehälter fallen. Kontrollieren Sie den Brennertopf täglich, da nicht alle Pellets qualitativ hochwertig sind (verwenden Sie nur die vom Hersteller empfohlenen Qualitätspellets).

### Haftung

Mit Lieferung dieser Bedienungsanleitung lehnen wir jede zivil- und strafrechtliche Haftung für Unfälle durch vollständige oder teilweise Nichtbeachtung der in dieser Bedienungsanleitung enthaltenen Anweisungen ab. Weiterhin lehnen wir jede Haftung für Schäden durch unsachgemäßen Gebrauch des Ofens, nicht korrekte Verwendung durch den Benutzer, nicht genehmigte Änderungen und/oder Reparaturen, die Verwendung von nicht originalen Ersatzteilen für dieses Modell ab.

Der Hersteller lehnt jede direkte oder indirekte zivil- oder strafrechtliche Haftung durch die folgenden Punkte ab:

- Mangelhafte Wartung;
- Nichteinhaltung der in dieser Bedienungsanleitung enthaltenen Anweisungen;
- Verwendung, die nicht den Sicherheitsvorschriften entspricht;
- Installation, die nicht den geltenden Normen des Landes entsprechen;
- Installation durch nicht qualifiziertes und geschultes Personal;
- Nicht durch den Hersteller genehmigte Reparaturen und Änderungen;
- Verwendung von nicht originalen Ersatzteilen;
- Außergewöhnliche Ereignisse.



## Befüllung des Pelletbehälters

Die Befüllung des Brennstoffes erfolgt über den oberen Teil des Ofens, indem die Klappe geöffnet wird.

Geben Sie die Pellets in den Behälter. Um den Vorgang zu erleichtern, führen Sie die Operation in zwei Arbeitsschritten durch:

- Geben Sie die erste Hälfte des Inhalts in den Behälter und warten Sie, bis der Brennstoff sich am Boden abgesetzt hat;
- Nun geben Sie den Rest hinein;
- Langsam auffüllen und Staubreste/Mehlstäube aus Säcken vermeiden
- Halten Sie den Deckel des Brennstoffbehälters nach dem Einfüllen der Pellets immer geschlossen!
- Bevor Sie die Klappe wieder schließen, müssen Sie sich vergewissern, dass sich keine Pellets um der Dichtung herum befinden. Sind Pellets vorhanden, entfernen Sie diese sorgfältig, um die Dichtigkeit der Dichtung nicht zu beeinträchtigen.
- 
- Der Ofen ist ein Heizprodukt und verfügt daher über besonders heiße Außenflächen. Aus diesem Grund empfehlen wir, während des Betriebs sehr vorsichtig zu sein, insbesondere:
- Den Ofenkörper und die verschiedenen Komponenten nicht zu berühren und sich nicht der Heiztür annähern, da dies Verbrennungen verursachen könnte;

- Nicht das Abgasrohr berühren;
- Keine Reinigungen jeglicher Art durchführen;
- Nicht die Asche entnehmen;
- Nicht die Aschenschublade öffnen;
- Achten Sie darauf, dass Kinder Abstand halten;



**Nehmen Sie nicht das Schutzgitter im Behälter ab. Beim Befüllen vermeiden Sie, dass der Pelletsack oder Pelletreste Kontakt der heißen Oberfläche nehmen.**



**Verwenden Sie nur Holzpellets; Lagern Sie die Pellets an einem trockenen, nicht feuchten Ort; Geben Sie die Pellets niemals direkt auf das Glutbett; Der Ofen darf nur mit Qualitätspellets (ENplus A1 und DINplus-geprüfte Holzpellets) mit einem Durchmesser von 6 mm und einer Länge von höchstens 30 mm betrieben werden; Bevor Sie den Ofen elektrisch anschließen, muss die Verbindung der Abgasrohre mit dem Schornstein dicht fertiggestellt werden; Das Schutzgitter im Pelletbehälter darf auf keinen Fall entfernt werden; Am Standort des Ofens muss ein ausreichender Luftaustausch stattfinden; Der Betrieb des Ofens mit geöffneter Heiztür oder kaputtem Glas ist verboten; Verwenden Sie den Ofen nicht als Verbrennungsofen. Der Ofen ist nur für die vorgesehene Verwendung bestimmt. Jede andere Verwendung ist unsachgemäß und daher gefährlich. Geben Sie keine anderen Gegenstände als Pellets in den Behälter. Wenn der Ofen in Betrieb ist, werden die Oberflächen, Fenster, der Griff und die Verrohrung sehr heiß. Während des Betriebs dürfen diese Bereiche nur mit entsprechender Schutzausrüstung angefasst werden. Halten Sie mit dem Ofen einen ausreichenden Sicherheitsabstand zu Brennstoffen und entflammaren Materialien ein.**



**Nunca apagar a Salamandra cortando a eletricidade. Deixar terminar o ciclo de apagado, já que se pode danificar a estrutura e provocar problemas de ignição no futuro.**

## Anweisungen für eine sichere und effiziente Verwendung

- Das Gerät kann von Kindern von nicht weniger als 8 Jahren und Personen mit eingeschränkten physischen, sensorischen oder geistigen Fähigkeiten oder Mangel an Erfahrung oder Wissen, sofern unter Aufsicht verwendet werden oder nach dem gleichen Anweisungen erhalten hat, in Bezug auf „sichere Verwendung und das Verständnis für die Gefahren darin. Kinder sollten nicht mit dem Gerät spielen. Reinigung und Wartung soll durch den Benutzer durchgeführt werden, sollte nicht von Kindern ohne Aufsicht durchgeführt werden;
- Verwenden Sie den Ofen nicht als Leiter oder Stütze;
- Trocknen Sie keine Wäsche auf dem Ofen. Eventuelle Wäscheständer oder Ähnliches müssen in einem ausreichenden Abstand zum Ofen aufgestellt werden. - Brandgefahr;
- Erklären Sie älteren und behinderten Personen und vor allem Kindern ausführlich, dass der Ofen aus Material besteht, welches hohen Temperaturen ausgesetzt ist und halten Sie diesen Personenkreis vom Ofen fern;
- Fassen Sie den Ofen nicht mit feuchten Händen an, da es sich um ein elektrisches Gerät handelt.. Ziehen Sie vor Eingriffen am Gerät immer den Netzstecker;
- Die Tür muss während des Betriebs stets geschlossen bleiben;
- Der Ofen muss elektrisch an eine Anlage mit Erdung gemäß den Vorschriften der Normen 73/23 EWG und 93/98 EWG angeschlossen werden;
- Die Anlage muss entsprechend der für den Ofen angegebenen elektrischen Leistung dimensioniert sein;
- Waschen Sie die inneren Bereiche des Ofens nicht mit Wasser. Das Wasser könnte die elektrische Isolierung beschädigen und so zu einem elektrischen Schlag führen;
- Setzen Sie Ihren Körper nicht über einen längeren Zeitraum heißer Luft aus. Heizen Sie den Wohnraum, in dem der Ofen installiert ist, nicht zu sehr auf. Dies kann dem Körperbefinden schaden und Gesundheitsprobleme verursachen;
- Setzen Sie Pflanzen und Tiere nicht direkt dem heißen Luftstrom aus;
- Der Pelletofen ist kein Kochgerät;
- Die Außenflächen können während des Betriebs sehr heiß werden. Fassen Sie diese nicht ohne entsprechende Schutzausstattung an;
- Der Stecker des Gerätes Netzkabel darf erst nach dem Einbau und Montage der Vorrichtung verbunden sein und muss nach der Installation zugänglich bleiben, wenn das Gerät frei von einem geeigneten zweipoligen Schalter und zugänglich ist.
- Achten Sie darauf, dass das Netzkabel (und alle anderen Kabel außerhalb des Geräts) keine heißen Teile berühren
- Keine Gegenstände, Gläser, Duft/Parfum Spender auf den Ofen ablegen, der Ofen könnte dadurch beschädigt werden. (In diesem Falle entfällt die Garantie).
- Bei Ausfall des Zündsystems die Zündung nicht erzwingen.
- Die Ansammlung unverbrannter Pellets im Brenner nach der "fehlgeschlagenen Zündung" muss beseitigt werden, bevor mit einer neuen Zündung fortgefahren wird. Stellen Sie vor jeder erneuten Zündung sicher, dass das Kohlenbecken gut positioniert und sauber ist.
- Es ist verboten, Kraftstoff manuell in das Kohlenbecken zu laden. Die Nichtbeachtung dieser Warnung kann zu gefährlichen Situationen führen.
- Bewerten Sie die statischen Bedingungen der Fläche, auf der das Gewicht des Produkts lastet.
- Außergewöhnliche Wartungsarbeiten dürfen nur von autorisiertem und qualifiziertem Personal durchgeführt werden.
- Trennen Sie das Produkt von der Stromversorgung, bevor Sie Wartungsarbeiten durchführen.
- Bei der ersten Zündung kann durch das erste Erhitzen der Lackierung Rauch entstehen. Halten Sie den Raum daher gut belüftet.



**Der Ofen ist mit einer Sicherheitsvorrichtung ausgestattet, die seinen Betrieb verhindert, wenn gefährliche Unterdrücke in der Brennkammer auftreten, zum Beispiel durch ungünstige klimatische Begebenheiten oder Verstopfungen des Rauchabzugs. Bei Eingreifen dieser Vorrichtung, diese nicht manipulieren und warten, bis die klimatische Situation es ermöglicht, dass der Rauchabzug wieder**

**einen Unterdruck erreicht, der den ordnungsgemäßen Betrieb des Ofens gewährleistet. Wenn der Ort, an dem der Ofen installiert ist, über längere Zeiträume besonders windig ist und die tägliche Verwendung des Ofens verhindert, kann die Geschwindigkeit des Rauchabzugs erhöht werden, um einen korrekten Unterdruck in der Brennkammer sicherzustellen. Dieser Vorgang muss von einem autorisierten Techniker durchgeführt werden.**

## Betriebsumgebung

Für eine gute Funktion des Ofens und eine gute Wärmeverteilung muss der Ofen an einem Ort installiert werden, an dem die für die Verbrennung der Pellets notwendige Luft fließen kann (es müssen ca. 40 m<sup>3</sup>/h verfügbar sein, gemäß der Norm für die Installation und den geltenden nationalen Normen). Das Umgebungsvolumen darf nicht weniger als 20 m<sup>3</sup> betragen. Es ist obligatorisch, einen ausreichenden externen Lufteinlass vorzusehen, der die Zufuhr der für den ordnungsgemäßen Betrieb des Produkts erforderlichen Brennluft ermöglicht. Der Luftstrom zwischen dem Außenbereich und dem Installationsraum kann direkt erfolgen durch eine Öffnung an einer Außenwand des Raums (bevorzugte Lösung siehe Abbildung 1a). oder indirekt, indem Luft aus angrenzenden Räumen mit Lufteinlass entnommen und dauerhaft mit dem Installationsraum verbunden wird (siehe Abbildung 1b). Als angrenzende Räume sind alle die auszuschließen, die als Schlafzimmer, Badezimmer, Autogaragen, Garagen, Gemeinschaftsbereiche des Grundstücks vorgesehen sind und alle, die eine allgemeine Brandgefahr darstellen. Berücksichtigen Sie das Vorhandensein von Türen und Fenstern, die den korrekten Luftstrom zum Ofen beeinträchtigen könnten und diese 1,5 Meter von einem Rauchauslass entfernt lassen. Der Lufteinlass muss eine Gesamtnettofläche von mindestens 100 cm<sup>2</sup> haben, die durch ein externes Gitter geschützt ist, das nicht blockiert und/oder verschlossen werden darf und regelmäßig gereinigt werden muss. Die oben genannte Oberfläche muss entsprechend vergrößert werden, wenn sich im Raum andere aktive Generatoren befinden (zum Beispiel: Elektrolüfter zum Absaugen abgestandener Luft, Dunstabzugshaube, andere Öfen usw.), welche die Umgebung in einen Unterdruck versetzen können. Es ist zu beachten, dass bei eingeschaltetem Gerät der Druckabfall zwischen Raum und Außenbereich 4 Pa nicht überschreitet.



ABBILDUNG 1a - DIREKT VON AUSSEN



ABBILDUNG 1b - INDIREKT VOM ANGRENZENDEN RAUM

Es ist möglich, die für die Verbrennung benötigte Luft mit einem Rohr von mindestens 40 mm und einer maximalen Länge von 2 Laufmetern direkt an den Außenlufteinlass anzuschließen. Jede Biegung im Rohr entspricht einem Verlust von einem Laufmeter.

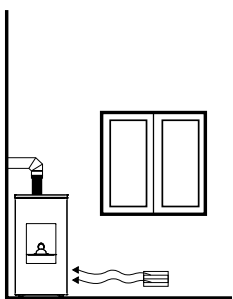

**Die Installation in Einzimmerwohnungen, Schlafzimmern und Badezimmern ist nur für Geräte mit versiegelter oder geschlossener Kammer zulässig, die mit einem angemessenen externen Verbrennungsluftkanal ausgestattet sind.**

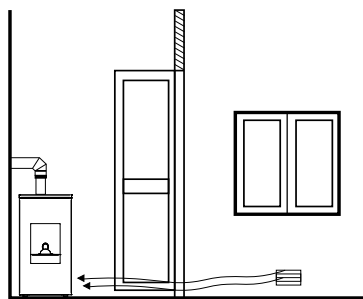
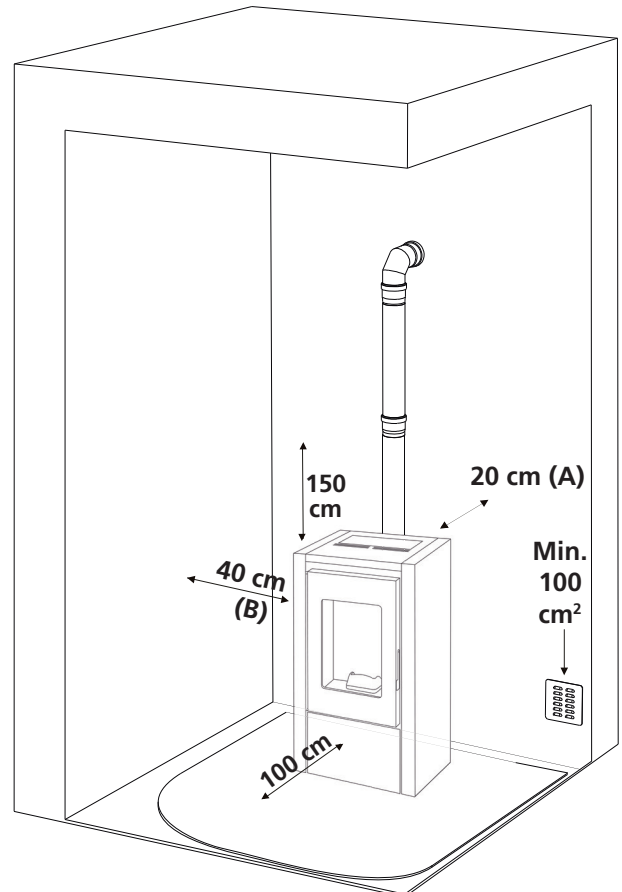

**Halten Sie auf der Rückseite einen Mindestabstand (A) von 20 cm, an der Seite (B) 40 cm und auf der Vorderseite 100 cm ein. Diese Abstände müssen eingehalten werden, um eine außergewöhnliche Wartung des Technikers zu ermöglichen sowie für die Sicherheit des Produkts. Bei Vorhandensein besonders empfindlicher Gegenstände wie Möbel, Vorhänge und Sofas muss der Abstand zum Ofen erheblich vergrößert werden.**



**Ist ein Holzfußboden vorhanden, muss eine bodenschützende Schicht gemäß den geltenden nationalen Normen untergelegt werden.**

**HINWEIS:**

- Das Gerät muss durch einen qualifizierten Techniker, der im Besitz der technisch-professionellen Fähigkeiten ist, und der auf eigene Verantwortung die Einhaltung der Normen gemäß den Regeln der guten Technik gewährleistet, installiert werden.
- auch alle nationalen, regionalen, provinziellen und kommunalen Gesetze und Normen des Landes, in dem das Gerät installiert wird, müssen eingehalten werden.
- Kontrollieren Sie, dass der Fußboden nicht entflammbar ist. Falls erforderlich, verwenden Sie ein geeignetes Podest.
- Im Raum, in dem der Wärmeerzeuger installiert werden soll, dürfen keine Abzugshauben oder Lüftungsanlagen vorhanden sein oder installiert werden.
- Falls sich solche Geräte in den angrenzenden, mit dem Installationsraum verbundenen Räumen befinden, ist die gleichzeitige Verwendung des Wärmeerzeugers mit diesen Geräten verboten, wenn das Risiko besteht, dass einer der beiden Räume gegenüber dem anderen Raum in Unterdruck gerät.
- die Installation in Schlafzimmern oder Badezimmern ist verboten.

**Rauchabscheideranschluss hinten**

Der Standardofen wird mit dem hinteren Rauchauslass geliefert. Befestigen Sie den Anschluss, der sich in der Verbrennungskammer befindet, mit Silikon und den entsprechenden Schrauben. An diesen Anschluss muss obligatorisch ein T-Rohr positioniert werden, das die Inspektion des Rauchkanals ermöglicht. (Abb.1 a-b)



Abb. 1a



Abb. 1b

**Rauchabscheideranschluss oben**

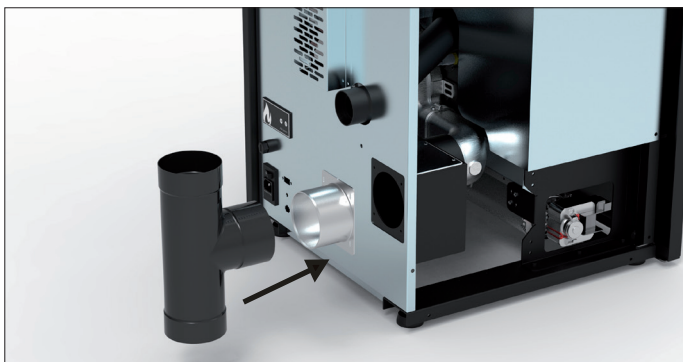
Da der Ofen für den hinteren Rauchabzug eingerichtet ist, muss die linke Seitenwand entfernt und die Verschlussplatte oben am Rauchkasten abgeschraubt werden. (Abb.2)

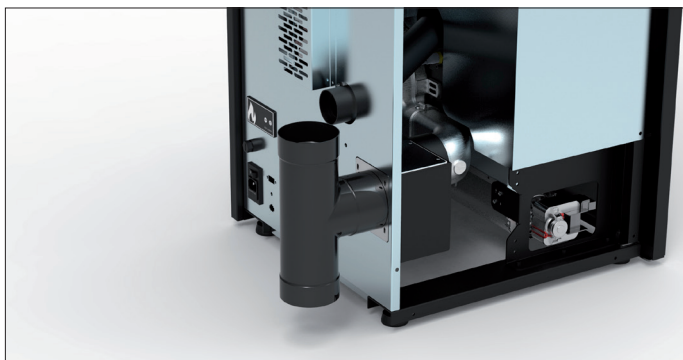

Abb. 2

Den Flansch und die Dichtung im hinteren Fach des Rauchkastens anbringen. Dieser Flansch kann als Inspektionsfach verwendet werden. Der mit dem Ofen gelieferte Anschluss muss mit den entsprechenden Schrauben und dem Hochtemperatursilikon im oberen Teil des Rauchkastens befestigt werden. (Abb.3)

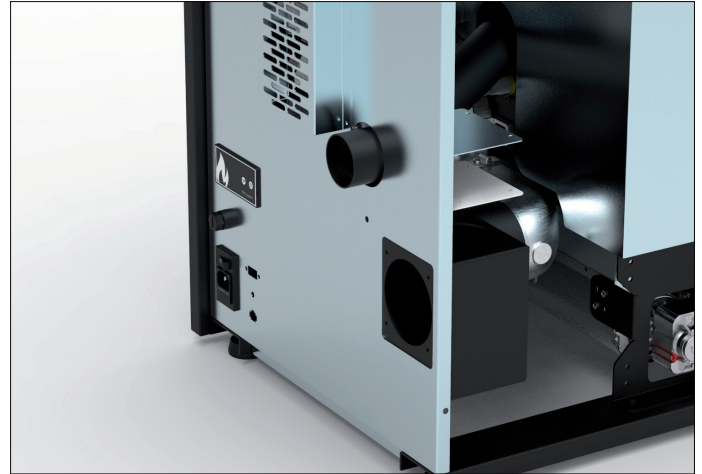

Abb. 3

Abgasrohr ohne Verwendung des T-Anschluss zu installieren. (Abb.4)

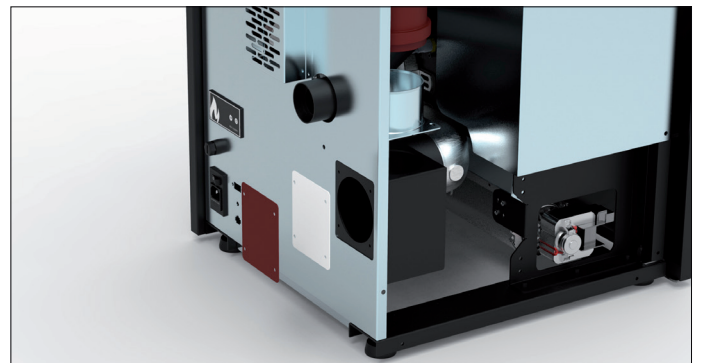

Abb. 4

# Rauchabzug

Die folgenden Angaben sollen Hinweise auf die Herstellung eines guten Rauchabzugs geben, jedoch in keiner Weise und als Ersatz für die aktuellen Normen gelten, die der qualifizierte Hersteller besitzen muss. Der Ofenhersteller lehnt jede zivil- oder strafrechtliche Haftung ab bei Fehlfunktion des Ofens aufgrund eines schlecht dimensionierten Rauchabzugs und/oder eines Rauchabzugs, der nicht den geltenden Standards entspricht, die eingehalten werden müssen. Der Rauchabzug muss fachmännisch gebaut und von Kategorie  $\geq$  T200 oder höher sein, einen vertikalen Verlauf ohne Engpässe aufweisen und beständig gegen Kondensation und Ruß sein. Er muss außen isoliert sein, um das Abkühlen der Dämpfe zu verhindern, und muss mit einem Kondensatablauf ausgestattet sein. Wenn der Rauchabzug ein Betonhohlraum ist, muss dieser mit Rohren verlegt werden. Der Rauchabzug muss eine Inspektionsluke zur Reinigung vorsehen und muss außerdem von brennbaren und/oder entzündlichen Materialien entfernt sein.

Nachfolgend sind die Mindestabstände aufgeführt, die von Kaminen oder Rückflussbereichen einzuhalten sind. Überprüfen, ob der Unterdruck zwischen Rauchabzug und der installierten Umgebung den Spezifikationen entspricht. Die Mindesthöhe des Rauchabzugs beträgt 3,5 Meter und muss einen Innenabschnitt aufweisen, der die Einhaltung dieser Anforderungen ermöglicht, auf jeden Fall mindestens 100 mm. Die korrekten Konfigurationen gemäß UNI EN 13384-1 prüfen. Der Rauchabzug muss immer sauber sein. Rußreste reduzieren den Luftzug und können Rußbrand verursachen. Den Rauchabzug und den Schornstein mindestens einmal im Jahr und vor dem Einschalten des Generators nach Inaktivität von einem speziellen Schornsteinfeger reinigen lassen. Wenn das Gerät nicht gereinigt wird, ist der ordnungsgemäße Betrieb des Geräts gefährdet.



**Die Installation in einem Rauchabzug, der mit anderen Geräten geteilt wird, ist nicht zulässig.**

# Schornstein

Der Öffnungsbereich für die Rauchabsaugung muss mindestens doppelt so groß sein wie der Rauchabzugabschnitt und das Eindringen von Schnee und Tieren muss verhindert werden. Die Mündungsposition in die Atmosphäre muss außerhalb des Rückflussbereichs liegen, der durch die Dachform und/oder durch Hindernisse in der Nähe verursacht wird. Auf Oberlichter und Dachluken achten.

FLOOR-DACH

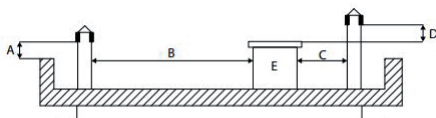

A = MIN. 0,50 m  
B = DISTANZ > 2,00 m  
C = DISTANZ < 2,00 m  
D = 0,50 m  
E = TECHNISCHES VOLUMEN

15° DACH

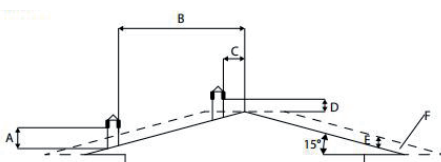

A = MIN. 1,00 m  
B = DISTANZ > 1,85 m  
C = DISTANZ < 1,85 m  
D = 0,50 m ÜBER DAS COLMO  
E = 0,50 m  
F = REFLUX-ZONE

30° DACH

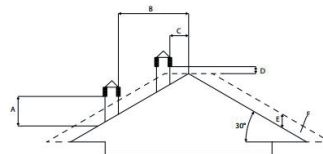

A = MIN. 1,30 m  
B = DISTANZ > 1,50 m  
C = DISTANZ < 1,50 m  
D = 0,50 m ÜBER DAS COLMO  
E = 0,80 m  
F = REFLUX-ZONE

45° DACH

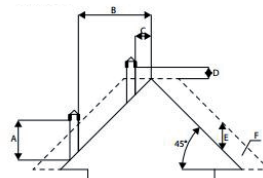

A = MIN. 2,00 m  
B = DISTANZ > 1,30 m  
C = DISTANZ < 1,30 m  
D = 0,50 m ÜBER DAS COLMO  
E = 1,50 m  
F = REFLUX-ZONE

60° DACH

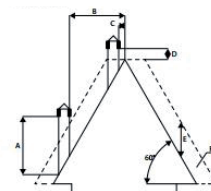

A = MIN. 2,60 m  
B = DISTANZ > 1,20 m  
C = DISTANZ < 1,20 m  
D = 0,50 m ÜBER DAS COLMO  
E = 2,10 m  
F = REFLUX-ZONE

## Anschluss an Rauchabzug

Der Anschluss zwischen Ofen und Rauchabzug muss mit geeigneten Rohren (min. T200) hergestellt werden. Die Verwendung von flexiblen Metallrohren, Faserzement oder Aluminium ist verboten. Die Neigung des Rauchkanals darf keine horizontalen Abschnitte von mehr als 2 Metern aufweisen und muss mindestens 3% Neigung haben. Der erste Richtungswechsel muss nach mindestens 1,5 Meter vertikalem Abschnitt erfolgen. Eine Inspektionsluke für regelmäßige Überprüfungen am Boden des Rauchkanals vorbereiten. Es ist verboten, mehrere Geräte an denselben Rauchkanal anzuschließen. Den Rauchkanal in ausreichendem Abstand zu brennbaren oder wärmeempfindlichen Elementen halten. Informationen zu den zu beachtenden Abständen finden Sie in den Angaben des Schornsteinherstellers.

### Beispiel für eine korrekte Installation.

#### Anschluss der Kanalisation (falls vorhanden)

Am Ausgang der Kanalisation kann nur ein Rohr für jeden Kanal mit 80 mm Durchmesser und einer maximalen Länge von 8 Laufmetern angeschlossen werden. Für jede 45°-Biegung einen Verlust von einem Laufmeter berücksichtigen (z.B. maximale Entfernung ohne Biegungen 8 Meter; maximale Entfernung mit einer 45°-Biegung  $8 - 1 = 7$  Meter). Es wird empfohlen, Rohre mit einem Durchmesser von 80 mm und einer glatten Innenfläche zu verwenden. Sie müssen hitzebeständig sein (mindestens ein T200 wird empfohlen). Von brennbaren und/oder entzündlichen Gegenständen (mindestens 50 cm) sowie von Vorhängen oder Möbeln fernhalten.

## Pellet

Die Pellets sind kleine Zylinder aus gepresstem Holz, die aus Abfällen von Sägemehl und der Holzverarbeitung (Späne und Sägemehl) hergestellt werden, in der Regel von Sägewerken und Schreibern. Die Bindungskapazität von Lignin, das in dem Holz enthalten ist, ermöglicht es, ohne die Zugabe von dem Holz fremden Additiven und chemischen Substanzen ein kompaktes Produkt zu erhalten: Somit wird ein leistungsstarker natürlicher Brennstoff erhalten. Die Verwendung von minderwertigen Pellets oder anderem ungeeigneten Material können bestimmte Bauteile des Ofen beschädigen und seine korrekte Funktion beeinflussen: Dies kann zur Aufhebung der Garantie und der entsprechenden Haftung des Herstellers führen. Bei naheliegenden Bewertungen der Bodenkapazität können maximal 1,5 mc Kraftstoff im Installationsraum abgelagert werden, was ungefähr 975 kg Pellets entspricht.

**Für unsere Produkte, pellet mit Durchmesser 6mm und Länge 30mm verwenden mit einer maximalen Feuchtigkeit von 8% und mit Zertifizierung A1 nach UNI EN ISO 17225-2. Das Pellet nicht in der Nähe von Wärmequellen, feuchten Räumen oder Explosionsgefaerdeten Ambiente aufbewahren. Das Unternehmen empfiehlt die Verwendung von zertifiziertem Kraftstoff.**

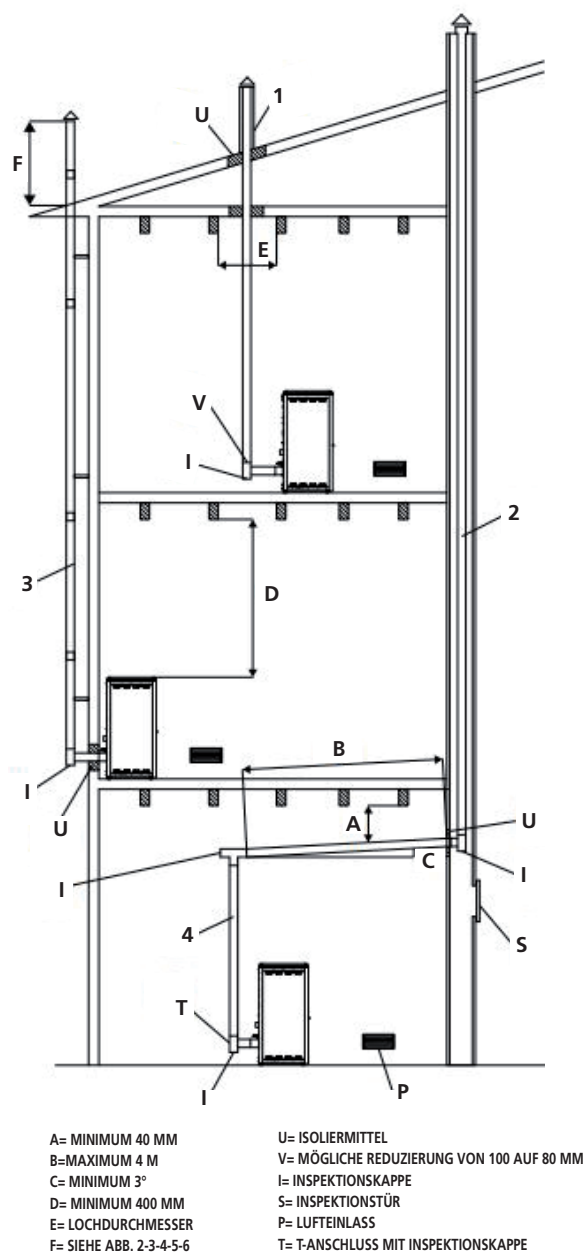

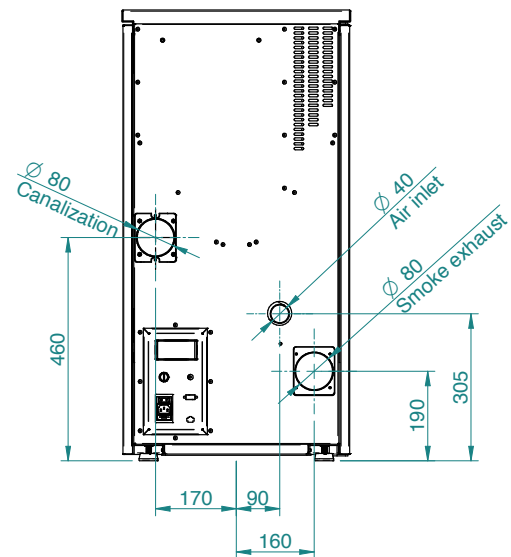
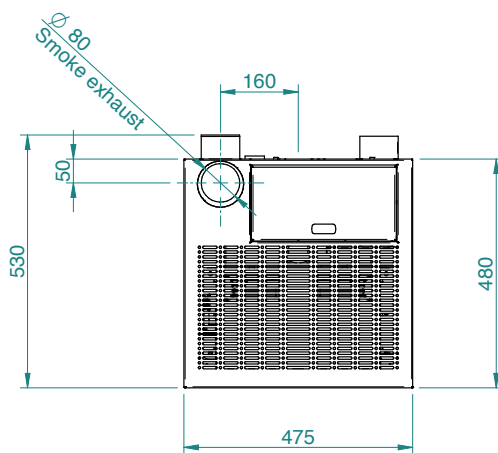
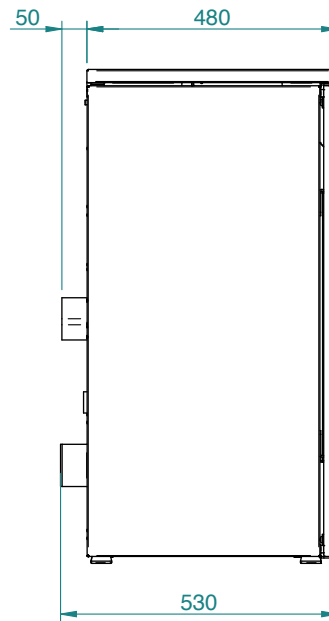
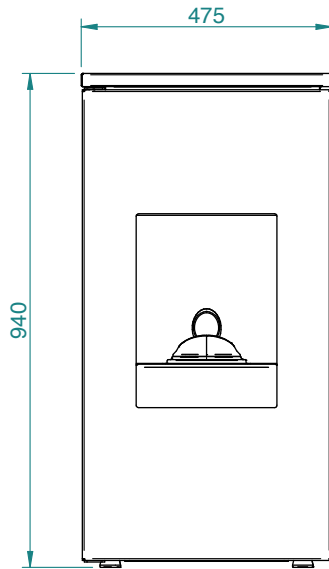

## HINWEIS:

- die Abmessungen sind Richtwerte und hängen vom Aussehen des Ofens ab.
- die Positionen der Rohre in der Ansicht von hinten sind lediglich Richtwerte mit einer Toleranz von +/- 10 mm
- die Abmessungen haben eine Toleranz von ca. 10 mm

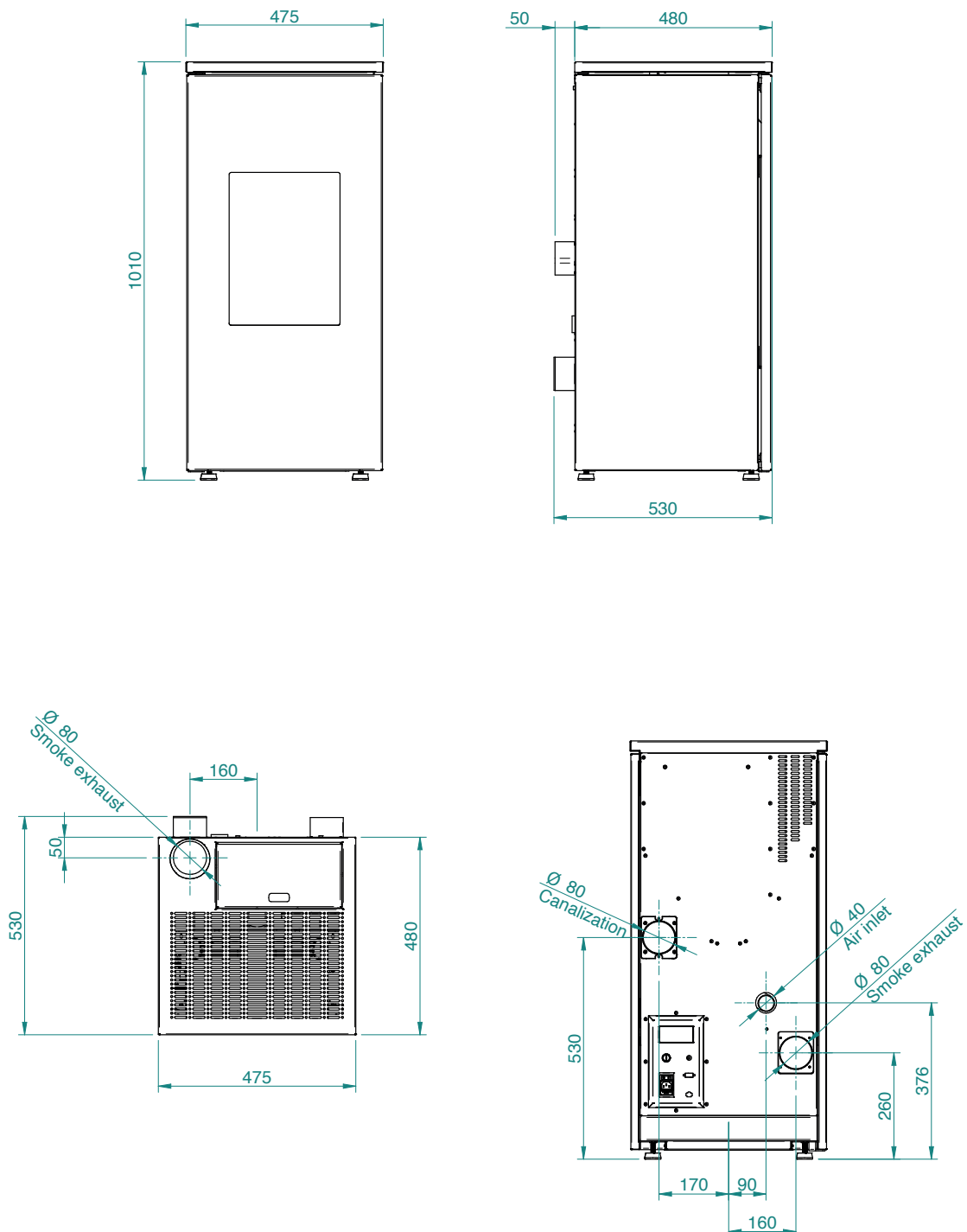
**HINWEIS:**

- die Abmessungen sind Richtwerte und hängen vom Aussehen des Ofens ab.
- die Positionen der Rohre in der Ansicht von hinten sind lediglich Richtwerte mit einer Toleranz von +/- 10 mm
- die Abmessungen haben eine Toleranz von ca. 10 mm



PARAMETER	MASSEIN	FUTURA 7-7C	FUTURA 9-9C	FUTURA 11-11C
Gesamte Wärmeleistung	kW	7,9	9,6	11,8
Nominale Wärmeleistung	kW	7,5	9	11
Reduzierte Wärmeabgabe	kW	3,7	3,7	3,7
Nominale CO-Konzentration bei Referenz 13% O <sub>2</sub>	mg/m <sup>3</sup>	25	21	16
CO-Konzentration bei Referenz reduziert 13% O <sub>2</sub>	mg/m <sup>3</sup>	197	197	197
Nominale Wirkung	%	95	94,2	93
Reduzierte Wirkung	%	95	95	95
Durchschnittlicher Verbrauch (min-max)	Kg/h	0,8 - 1,65	0,8 - 1,99	0,8 - 2,45
Beheizbare Oberfläche	mc	200	240	290
Rauch-Durchflussrate (min-max)	g/s	3 - 4,2	3 - 5,2	3 - 6,6
Entwurf (min-max)	Pa	5-8	5-8	5-8
Rauch-Temperatur (min-max)	°C	76 - 102	76 - 113	76 - 128
Kapazität des Pelletbehälters	Kg	15	15	15
Durchmesser des Rauchabzugs	mm	80	80	80
Durchmesser des Lufteinlasses	mm	40	40	40
Nennspannung	V	230	230	230
Nennfrequenz	Hz	50	50	50
Max. elektrischer Verbrauch	W	300	300	300
Max-min elektrischer Verbrauch ohne Kanalisierung	W	40 - 22	48 - 22	58 - 22
Max-min elektrische Absorption mit Kanalisierung	W	86 - 22	94 - 22	104 - 22
Gewicht	Kg	100	100	110
Index der Energieeffizienz		134 (7) 133 (7C)	133 (9) 132 (9C)	131 (11/11C)
Testbericht Nr.	K 2785 2019 T1			
Energie-Klasse	A ++			
Verordnung Nr. 186 vom 7/11/2017	★★★★☆			
Staub bei 13% O <sub>2</sub> Ref. Nennwärmeleistung	mg/m <sup>3</sup>	10	10	10

**Es ist ratsam, die Emissionen nach der Installation des Ofens zu überprüfen**

**Um Testergebnisse zu erhalten, laden Sie die Leistungsparameter des Herstellers und des qualifizierten Technikers herunter, die einzig anwendbar sind, sobald überprüft wurde, ob die Anlage die Laborbedingungen reproduzieren kann. Diese Leistungen können erst nach 15/20 Arbeitsstunden bei Nennleistung erreicht werden.**

## DE **Wartung und Reinigung des Ofens**

Bevor Sie irgendwelche Wartungsoperationen am Ofen durchführen, müssen die folgenden Sicherheitsmaßnahmen getroffen werden:

- vergewissern Sie sich, dass alle Teile des Ofens abgekühlt sind;
- vergewissern Sie sich, dass die Asche vollständig erloschen ist;
- vergewissern Sie sich, dass der Hauptschalter sich in der OFF-Position befindet;
- ziehen Sie den Stecker aus der Steckdose, vermeiden Sie einen zufälligen Kontakt;
- ist die Wartung beendet, kontrollieren Sie, dass alles in Ordnung ist, wie vor dem Eingriff (der Brennertopf muss korrekt positioniert sein).



**Bitte lesen Sie die folgenden Hinweise für die Reinigung sorgfältig durch. Ein Nichtbeachten kann zu Funktionsproblemen des Ofens führen.**

### **Reinigung des Brennertopfes**

Wenn die Flamme einen roten Ton bekommt oder schwach ist, und dies von schwarzem Rauch begleitet wird, bedeutet dies, dass Ascheablagerungen oder Verkrustungen vorhanden sind, die den korrekten Betrieb des Ofens verhindern und die entfernt werden müssen.

Nehmen Sie Den Brennertopf täglich heraus, indem Sie ihn anheben, und befreien Sie Löcher von der Asche und eventuellen Verkrustungen, die sich bilden können.

Achten Sie besonders darauf, die verstopften Löcher mit einem spitzen Gegenstand zu reinigen (wird nicht mit dem Ofen mitgeliefert).

Dieser Vorgang ist besonders die ersten Male bei einem jedem einschalten erforderlich, vor allem, wenn andere Pellets als die vom Hersteller empfohlenen verwendet werden.

Die Häufigkeit dieser Reinigung hängt von der Verwendungsfrequenz und der Pelletauswahl ab. Außerdem sollte auch die Brennertopfhaltung kontrolliert und eventuelle Asche mit einem Staubsauger entfernt werden.

Um einen hohen Wirkungsgrad des Ofens zu gewährleisten, wird empfohlen, das Fach auch mit einem Aschesauger zu reinigen, der den Zugang zum unteren Teil der Austauschrohre ermöglicht und die angesammelten Ascherückstände entfernt (Abb. 1).



### **Ascheschublade**

Öffnen Sie die Heizzür und reinigen Sie mit einem Vakuumsauger das Aschesammelfach auf. Diese Reinigung kann mehr oder weniger regelmäßig je nach verwendeten von der Pelletqualität erfolgen.

### **Fensterreinigung**

Das Sichtfenster ist selbstreinigend, trotzdem bildet sich nach einigen Stunden eine gräuliche Schicht, die nach dem ersten Ausschalten des Ofens beseitigt werden muss. Die Schwärzung des Fensters hängt von der Qualität und Menge der verwendeten Pellets ab. Die Reinigung des Sichtscheibe muss bei kaltem Ofen und mit geeigneten Produkten erfolgen.

Achten Sie bei der Reinigung immer darauf, dass die graue Dichtung um das Sichtscheibe herum sich in einem guten Zustand befindet. Die fehlende Kontrolle der Effizienz dieser Dichtung kann die Funktion des Ofens beeinträchtigen. Pellets von schlechter Qualität können zu einer Schwärzung des Glases führen.



**If the glass is broken, do not attempt to light the stove.**

## Reinigung der Oberflächen

Für die Reinigung der Oberflächen verwenden Sie ein mit Wasser oder Wasser und Neutralseife befeuchtetes weiches Tuch.

**Die Verwendung von aggressiven Reinigungsmitteln oder Verdünnern schädigt die Oberflächen des Ofens. Bevor Sie irgendein Reinigungsmittel verwenden, empfehlen wir, dieses an einer nicht sichtbaren Stelle auszuprobieren oder den autorisierten Kundendienst hierzu zu befragen.**

## Reinigung der Metallteile

Um die Metallteile des Ofens zu reinigen, verwenden Sie ein weiches, mit Wasser angefeuchtetes Tuch.

Reinigen Sie die Metallteile niemals mit Alkohol, Verdünnern, Benzin, Aceton oder anderen entfettenden Substanzen. Falls diese Substanzen verwendet werden, haftet unser Unternehmen nicht für die daraus entstehenden Schäden. Eventuelle Farbveränderungen der Metallteile können auf eine nicht geeignete Verwendung zurückzuführen sein.

**Der Brennerkopf muss täglich, die Ascheschublade regelmäßig gereinigt werden. Eine zu seltene oder fehlende Reinigung kann in einigen Fällen das Einschalten des Ofens verhindern und so zu Schäden am Ofen und an der Umgebung führen (mögliche Emissionen unverbranntem Materials und Ruß). Geben Sie die unverbrannte Pellets nicht wieder in den Behälter zurück.**

## WARTUNG DURCH SPEZIALISIERTEN TECHNIKER

### Jährliche Inspektion

#### Brennkammerreinigung

1 Öffnen Sie die Tür, entfernen Sie die Ascheschublade und das Kohlenbecken und reinigen Sie sie von Rückständen.



2 Entfernen Sie die Schrauben, mit denen die Rückplatte befestigt ist.

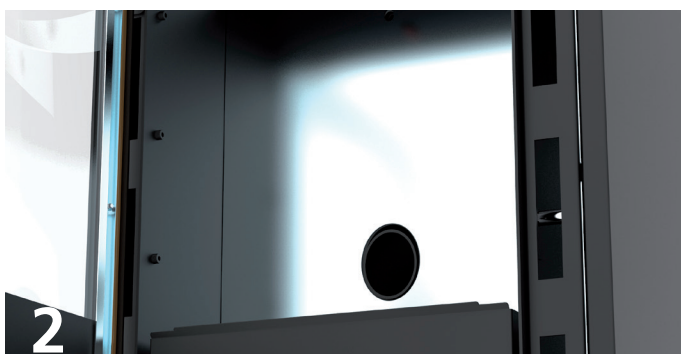

3 Schieben Sie die Platte nach oben und drehen Sie sie vorne, um sie zu entfernen.

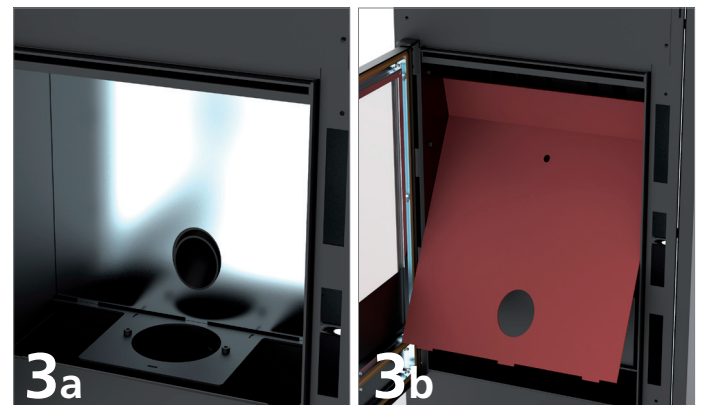

4 Kratzen Sie mit dem entsprechenden T-Werkzeug die jetzt zugänglichen Austauschrohre ab und saugen Sie alles mit einem Aschesauger ab.

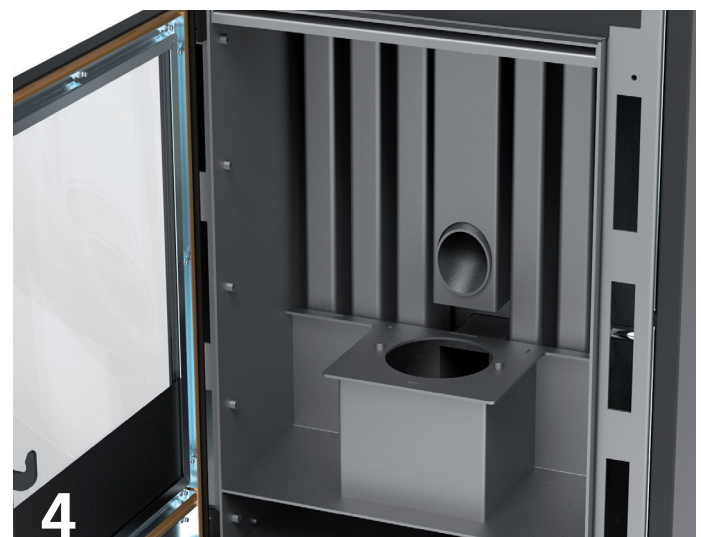

5. Bauen Sie alle Komponenten wieder zusammen, indem Sie die Vorgänge in umgekehrter Reihenfolge wiederholen.

6. Entfernen und reinigen Sie den T-Anschluss hinter dem Ofen.

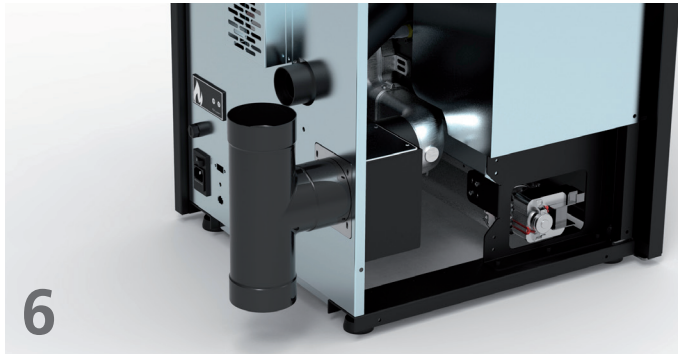

7. Bei vertikalem Abzug hat der Rauchkasten die Funktion des T-Anschlusses. Daher muss die hintere Platte des Rauchkastens entfernt und das Fach mit einem Aschesauger gereinigt werden.

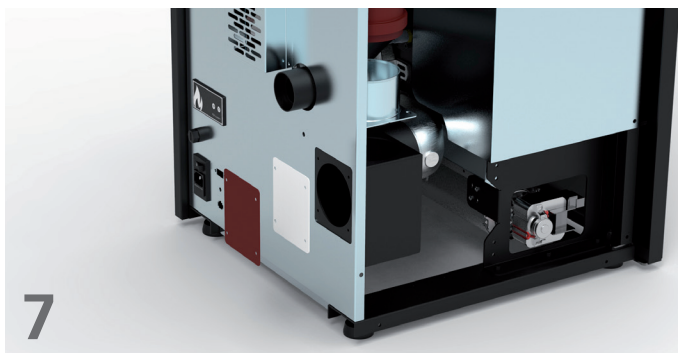

## Reinigung der Abgasanlage

Wir empfehlen, diese Wartung mindestens monatlich durchzuführen, bis Sie eine ausreichende Erfahrung mit den Betriebsbedingungen erlangt haben.

- ziehen Sie das Netzkabel für die elektrische Versorgung;
- entfernen Sie den Deckel von der T-Verbindung und reinigen Sie die Rohre. Falls erforderlich, wenden Sie sich hierfür, zumindest das ersten Male an qualifiziertes Personal;
- reinigen Sie die Abgasanlage gründlich. Hierfür wenden Sie sich an einen professionellen Schornsteinfeger ;
- reinigen Sie die Bereiche um die inneren Verkleidungspaneele und insbesondere die Ventilatoren vorsichtig einmal jährlich von Staub, Spinnenweben, etc.

## Reinigung der Ventilatoren

The stove is furnished with fans (environmental and smoke) positioned at the rear and below the stove. Eventual deposits of dust or ash on the blades of the fan can cause an imbalance in the fans leading to noisy performance. It is, therefore, necessary to clean the fans at least once a year. Since said operation requires dismantling several parts of the stove, have the fans cleaned only by our Technical Assistance Centre.

## Reinigung am Ende jeder Heizperiode

Am Ende der Heizperiode, wenn der Ofen nicht mehr verwendet wird, muss eine sorgfältige, allgemein Reinigung durchgeführt werden.

- entfernen Sie alle Pellets aus dem Behälter und von der Schnecke;
- reinigen Sie den Brennertopf sorgfältig von Verkrustungen, die Brennkammer und die Ascheschublade gründlich.

Wurden die vorher beschriebenen Punkte eingehalten, muss das Auslassrohr oder der Schornstein sorgfältig gereinigt und die Konditionen des Korbs kontrolliert werden. Falls erforderlich, bestellen Sie einen neuen Korb beim autorisierten Kundendienst.

Falls erforderlich, müssen die Beschläge der Tür und des Griffes geschmiert werden.

Kontrollieren Sie auch die Keramikfaserschnur am Glas, an der Innenwand der Tür. Ist diese verschlissen oder zu trocken, bestellen Sie eine Neue beim autorisierten Kundendienst.

# Wartung und Reinigung des Ofens



Alle Reinigungsoperationen der Teile müssen bei vollständig kaltem Ofen und mit gezogenem Netzstecker durchgeführt werden, um Verbrennungen und Hitzeschocks zu vermeiden. Der Ofen ist wartungsarm, wenn er mit zertifizierten Qualitätspellets verwendet wird. Die Erforderlichkeit von Wartungen hängt von der Anwendung (wiederholtes Einund Ausschalten) und der erforderlichen Leistungen ab.

Teile	Jeden Tag	Alle 2-3 Tage	Jeden Woche	Alle 15 Tage	Alle 30 Tage	Alle 60-90 Tage	Jedes Jahr / 1200-1400 ore
Brennertopf/Brennertopfhalter	◇						
Reinigung Ascheschublade		◇					
Reinigung Heiztür und Sichtscheibe		◇					
Reinigung Innenraum Wärmetauscher/ Raum-						•	
Kompletter Wärmetauscher							•
Reinigung Auslass-T						•	
Abgasrohre							•
Türdichtung Ascheschublade						•	
Interne Bauteile							•
Schornstein							•
Elektromechanische Komponenten							•

◇ durch den Benutzer

• durch den autorisierten Kundendienst (CAT)



Alle 1200 Betriebsstunden schickt die Elektronikarte ein Hinweissignal und am Display erscheint der Text "SERVICE". Diese Mitteilung zeigt an, dass eine vollständige Reinigung durch den autorisierten Kundendienst durchgeführt werden muss. Wird diese Reinigung nicht durchgeführt, führt dies zu einer Fehlfunktion des Ofens und somit zu einer schlechten Verbrennung und einer schlechteren Leistung

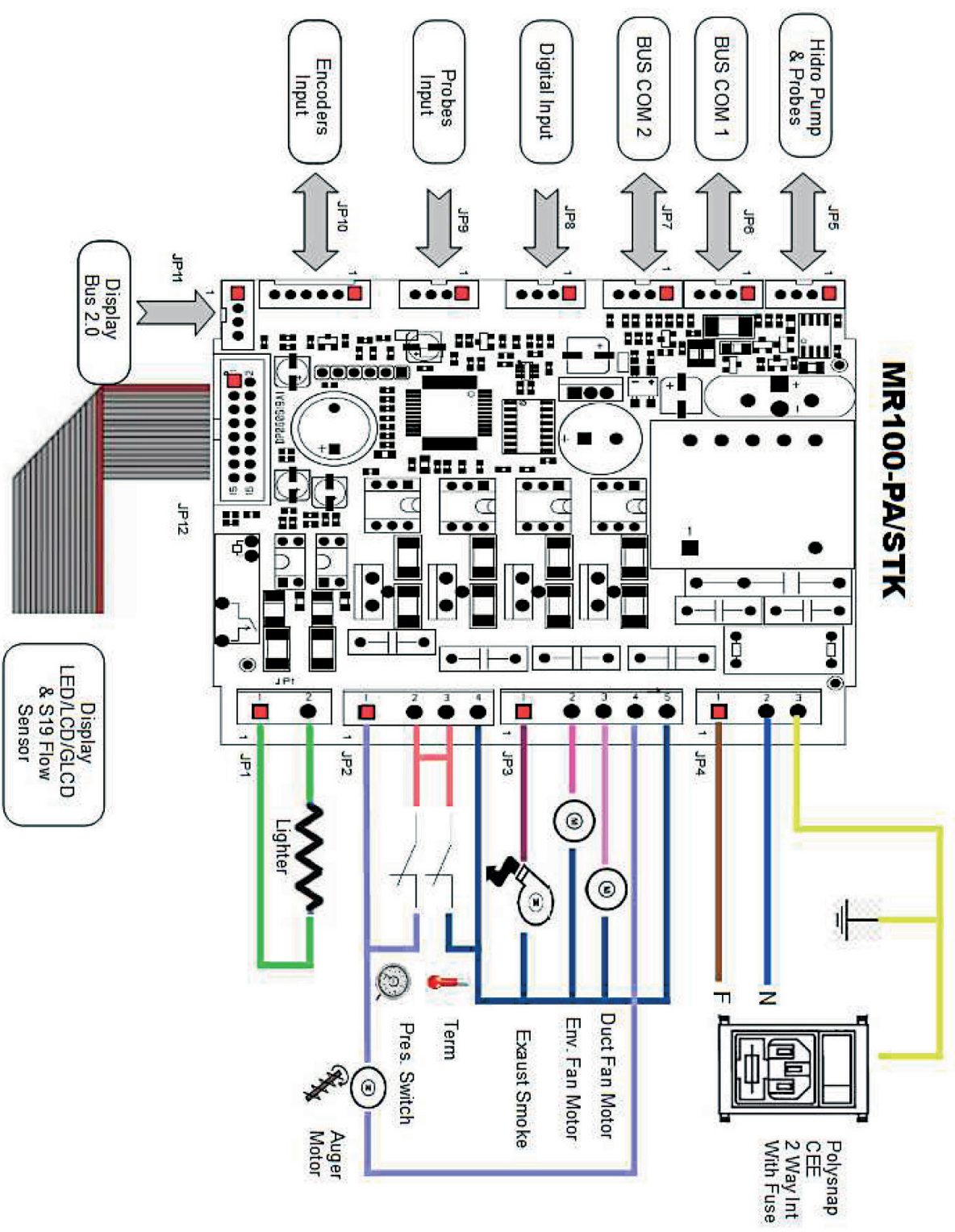

# Die Sicherheitsvorrichtungen



**Rauchdruckwächter:** kontrolliert den Druck in den Abgasrohren. Dieser sorgt dafür, dass die Schnecke für die Pelletbeladung blockiert wird, falls der Anschluss verstopft ist oder Gegendruck zum Beispiel durch Wind besteht. In dem Moment, in dem der Druckwächter anspricht, erscheint der Text *"ALAR-DEP-FAIL"*.

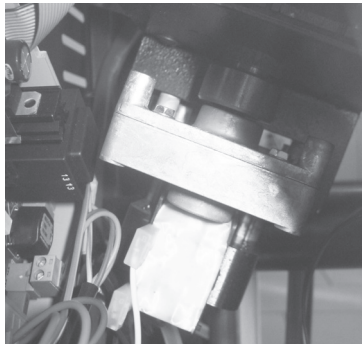

**Schneckenmotor:** wenn der Schneckenmotor anhält, läuft der Ofen weiter, bis die Flamme aufgrund von fehlendem Brennmaterial ausgeht und bis das Mindestniveau der Abkühlung erreicht wurde.

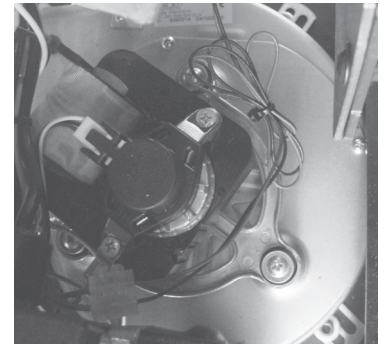

**Rauchtemperatursonde:** dieses Thermoelement erfasst die Rauchgastemperatur und hält den Ofen in Betrieb oder hält ihn an, wenn die Rauchtemperatur unter den voreingestellten Wert sinkt.



**Elektrische Sicherheit:** der Ofen ist gegen starke Spannungsschwankungen (zum Beispiel Überspannung) durch eine Feinicherung von 4 A geschützt, die sich im Kaltgerätestecker auf der Rückseite des Ofens befindet. Weitere Sicherungen für den Schutz der Platine sind ebenfalls vorhanden.



**Sicherheitsvorrichtung Pellettanktemperatur:** in den seltensten Fällen, wo die Temperatur im Pellettank den Wert übersteigt, erzeugt der Thermostat für die Pellettanktemperatur den Alarm *"ALAR-SIC-FAIL"* und unterbricht den Ofenbetrieb. Der Kunde muss einen Neustart durchführen, indem er das Gerät an der Rückseite des Ofens wieder zurücksetzt.



**Raumthermostat:** fühlt die Temperatur im Raum. Wenn der Raumthermostat die eingestellte Temperatur auf dem Display erkennt, wechselt der Ofen in die Funktion EGO (Sparfunktion). Der Raumthermostat muss so verlegt werden, dass die Temperatur des Ofenkörpers diesen nicht beeinträchtigt.



**Das Ausschalten der Sicherheitsvorrichtungen ist verboten. Das Einschalten des Ofens ist erst wieder möglich, wenn die Ursache für den Eingriff der Sicherheitsvorrichtung behoben wurde. Siehe die entsprechenden Kapitel für die Alarmerreignisse, um die möglichen Ursachen eines auf dem Display angezeigten Alarms herauszufinden.**



**Alle Reparaturen dürfen ausschließlich von einem Fachmann bei abgeschaltetem Ofen und mit gezogenem Netzstecker durchgeführt werden. Jede nicht genehmigte Änderung am Gerät und der Austausch durch nicht original Ersatzteile ist verboten. Die in Fett gedruckten Operationen dürfen ausschließlich durch Fachpersonal durchgeführt werden.**

**Mögliche Probleme und Lösungen**

Da die sich bewegenden Teile und die Betriebsteile aller Öfen getestet werden und daher in perfektem physischen und funktionalem Zustand ausgeliefert werden, erinnern wir daran, dass der Transport, die Entladung, das Handling, eine nicht korrekte Verwendung oder mangelhafte Wartung Probleme verursachen können. Die Hauptprobleme können durch das Lesen der folgenden Tabelle gelöst werden. Falls nach Durchführung der im Folgenden beschriebenen Punkte das Problem nicht behoben wurde, wenden Sie sich an den Kundendienst.

STÖRUNG	MÖGLICHE URSACHEN	BEHEBUNG
Das Display ist ausgeschaltet und die Tasten funktionieren nicht	<ol style="list-style-type: none"> <li>1. Fehlende Netzspannung</li> <li>2. Hintere Schalter ausgeschaltet</li> <li>3. Display defekt</li> <li>4. Störung der Verbindung des Display mit der Platine</li> <li>5. Sicherung der Platine unterbrochen</li> <li>6. Platine defekt</li> </ol>	<ol style="list-style-type: none"> <li>1. Kontrollieren Sie, dass das Stromkabel angeschlossen ist</li> <li>2. Betätigen Sie den hinteren Schalter</li> <li>3. Trennen Sie den Ofen für ca. eine Minute vom Strom und schalten Sie ihn dann erneut ein. Besteht das Problem weiterhin, wenden Sie sich an den autorisierten Kundendienst</li> <li><b>4. Kontrollieren Sie, dass das Display und die Platine korrekt verbunden sind. Kontaktieren Sie den autorisierten Kundendienst.</b></li> <li><b>5. Kontaktieren Sie den autorisierten Kundendienst.</b></li> <li><b>6. Kontaktieren Sie den autorisierten Kundendienst.</b></li> </ol>
Fernsteuerung funktioniert nicht	<ol style="list-style-type: none"> <li>1. Ofen zu weit entfernt</li> <li>2. Keine Batterien in der Fernsteuerung</li> <li>3. Fernsteuerung defekt</li> </ol>	<ol style="list-style-type: none"> <li>1. Nähern Sie sich weiter an den Ofen an</li> <li>2. Kontrollieren und ersetzen Sie die Batterien</li> <li>3. Ersetzen Sie die Fernsteuerung</li> </ol>
Kein Einschalten	<ol style="list-style-type: none"> <li>1. Zu viel Asche im Brennertopf</li> <li>2. Fehlerhafter Einschaltprozess</li> </ol>	<ol style="list-style-type: none"> <li>1. Reinigen Sie den Brennertopf</li> <li>2. Wiederholen Sie den Einschaltprozess. Besteht das Problem weiterhin, wenden Sie sich an den autorisierten Kundendienst</li> </ol>
Aus dem Gitter tritt Rauch aus	<ol style="list-style-type: none"> <li>1. Ungewollter Stromausfall</li> </ol>	<ol style="list-style-type: none"> <li>1. Bei einer unterbrochenen Einschaltphase und einer momentanen Unterbrechung der Ventilatoraktivität können kleine Mengen Rauch auftreten</li> </ol>
Lüfter Warmluft funktioniert nicht	<ol style="list-style-type: none"> <li>1. Der Ofen hat sich noch nicht aufgeheizt</li> </ol>	<ol style="list-style-type: none"> <li>1. Warten Sie das Ende des Einschaltzyklus ab. Wurde die Temperatur erreicht, läuft das Raumlüftgebläse automatisch los.</li> </ol> <p><b>Besteht das Problem weiterhin, wenden Sie sich an den autorisierten Kundendienst</b></p>



<p>Der Ofen schaltet sich nicht automatisch ein</p>	<ol style="list-style-type: none"> <li>1. Der Behälter ist leer.</li> <li>2. Der Widerstand erreicht die Temperatur nicht.</li> <li>3. Widerstand beschädigt</li> <li>4. Die Pellets fahren nicht herunter</li> <li>5. Schneckenmotor defekt</li> <li>6. Das Kohlebecken befindet sich nicht in seinem Platz oder ist schmutzig</li> <li>7. Verstopfung durch Nester oder Fremdkörper im Schornstein oder im Kamin</li> <li>8. Kontrollieren Sie die Funktion der Glühkerze</li> <li>9. Die Ascheschublade ist nicht korrekt geschlossen</li> <li>10. Verstopfung im Rauchdurchgang und dem Rauchabzug</li> <li>11. Rauchabscheider funktioniert nicht</li> <li>12. Wärmesonde defekt</li> <li>13. Pellets feucht</li> </ol>	<ol style="list-style-type: none"> <li>1. Füllen Sie den Pelletbehälter auf</li> <li>2. Kontrollieren Sie die elektrische Verkabelung und die Sicherungen, tauschen Sie den Widerstand aus, wenn dieser defekt ist</li> <li>3. Tauschen Sie den Widerstand aus</li> <li>4. Wir empfehlen, den Netzstecker vor folgenden Operationen zu ziehen: <ul style="list-style-type: none"> <li>- kontrollieren Sie, ob die Pellets sich in der Rutsche eingeklemmt haben</li> <li>- kontrollieren Sie, ob die Schnecke durch einen Fremdkörper blockiert wird</li> <li>- kontrollieren Sie die Dichtung der Klappe</li> </ul> </li> <li><b>5. Kontaktieren Sie den autorisierten Kundendienst</b></li> <li>6. Kontrollieren Sie, dass das Loch des Kohlebeckens mit der Glühkerze ausgerichtet ist, reinigen Sie das Kohlebecken</li> <li>7. Entfernen Sie alle Fremdkörper aus dem Schornstein oder dem Rauchabzug</li> <li>8. Sicherstellen, dass Strom vorhanden ist. Tauschen Sie die Glühkerze aus, wenn diese durchgebrannt ist</li> <li>9. Schließen Sie die Ascheschublade</li> <li>10. Führen Sie die regelmäßige Reinigung durch</li> <li><b>11. Kontrollieren Sie den Betrieb des Rauchabscheiders</b></li> <li><b>12. Kontaktieren Sie den autorisierten Kundendienst</b></li> <li>13. Kontrollieren Sie den Lagerort der Pellets und tauschen Sie die Pellets gegen trockene Pellets aus.</li> </ol>
<p>Blockierung des Ofens. Die Pellets gelangen nicht in die Brennkammer</p>	<ol style="list-style-type: none"> <li>1. Der Behälter ist leer</li> <li>2. Keine Pellets auf der Schnecke</li> <li>3. Technisches Problem der Schnecke</li> <li>4. Störung Getriebemotor</li> <li>5. Elektronikkarte defekt</li> </ol>	<ol style="list-style-type: none"> <li>1. Laden Sie Pellets in den Behälter</li> <li>2. Füllen Sie den Behälter und fahren Sie wie in den Anweisungen für das Einschalten des Ofens beschrieben, fort</li> <li>3. WIR EMPFEHLEN, den Netzstecker vor den folgenden Operationen zu ziehen: <ul style="list-style-type: none"> <li>- leeren Sie den Behälter und befreien Sie die Schnecke manuell von eventuellen Verstopfungen (Sägespäne)</li> <li>- befreien Sie die Rutsche von eventuellen Verstopfungen</li> <li>- entfernen Sie Ansammlungen von Pelletstaub am Behälterboden.</li> </ul> </li> <li><b>4. Tauschen Sie den Getriebemotor aus</b></li> <li><b>5. Tauschen Sie die Elektronikkarte aus</b></li> </ol>
<p>Der Ofen läuft für einige Minuten und schaltet sich dann aus.</p>	<ol style="list-style-type: none"> <li>1. Einschaltphase nicht beendet.</li> <li>2. Zeitweiliges Fehlen von elektrischer Energie</li> <li>3. Rauchsonden defekt oder gestört oder nicht eingesteckt</li> </ol>	<ol style="list-style-type: none"> <li>1. Wiederholen Sie den Einschaltprozess</li> <li>2. Wiederholen Sie den Einschaltprozess</li> <li><b>3. Kontrolle und Austausch Sonden</b></li> </ol>
<p>Das Lüfterrad für die Rauchabsaugung hält nicht an</p>	<ol style="list-style-type: none"> <li>1. Der Ofen ist noch nicht abgekühlt</li> </ol>	<ol style="list-style-type: none"> <li>1. Warten Sie, dass der Ofen abkühlt. Nur nach erfolgter Abkühlung hält das Lüfterrad an.</li> <li><b>Besteht das Problem weiterhin, wenden Sie sich an den autorisierten Kundendienst</b></li> </ol>

<p>Brazier verstopft, ungleichmäßige Verbrennung, Türglas verschmutzt, die Flamme ist lang und rötlich und schwach</p>	<ol style="list-style-type: none"> <li>1. Im Rauchabzug sind zu lange oder verstopfte Abschnitte enthalten</li> <li>2. Zu viele Pellets</li> <li>3. Zu viele Pellets oder Ascheablagerungen im Kohlebecken</li> <li>4. Das Kohlebecken befindet sich nicht in seinem Platz</li> <li>5. Wind entgegen dem Abluftfluss</li> <li>6. Unzureichende Verbrennungsluft</li> <li>7. Die verwendete Pelletart wurde geändert</li> <li>8. Motor Rauchabsaugung in Störung</li> <li>9. Tür falsch geschlossen</li> </ol>	<ol style="list-style-type: none"> <li>1. Führen Sie die regelmäßige Reinigung durch Siehe Abschnitt Ofeninstallation in der Bedienungs- und Wartungsanleitung</li> <li>Kontrollieren Sie die Reinigung des Rauchabzugs</li> <li>2. Verringern Sie den Pelletfüllstand in den Parametern</li> <li>3. Reinigen Sie das Kohlebecken gründlich, nachdem Sie die totale Abschaltung de Ofens abgewartet haben.</li> <li><b>Wiederholt sich die Störung, wenden Sie sich an den autorisierten Kundendienst</b></li> <li>4. Kontrollieren Sie, dass das Loch des Kohlebeckens mit der Glühkerze ausgerichtet ist</li> <li>5. Kontrollieren Sie den winddichten Schornstein und/ oder installieren Sie ihn gegebenenfalls</li> <li>6. Kontrollieren Sie die korrekte Position des Kohlebeckens, seine Reinigung und kontrollieren Sie, dass die Luftabsaugleitungen frei sind.Kontrollieren Sie den Zustand der Türdichtung, erhöhen Sie das Niveau des zur Geschwindigkeit des Rauchabzugsventilators gehörigen Parameters <b>Kontaktieren Sie den autorisierten Kundendienst.</b></li> <li>7. Prüfen der Materialqualität <b>Kontaktieren Sie den autorisierten Kundendienst.</b></li> <li>8. Erhöhen Sie die zur Geschwindigkeit desRauchabzugsventilator gehörigen Werte. <b>Den Motor überprüfen und eventuell austauschen</b></li> <li>9. Kontrollieren Sie, dass das Fenster hermetisch geschlossen ist und die Dichtung dicht ist</li> </ol>
<p>Rauchgeruch in der Umgebung. Ausschalten des Ofens</p>	<ol style="list-style-type: none"> <li>1. Schlechte Verbrennung</li> <li>2. Funktionsstörung des Rauchventilators</li> <li>3. Die Installation des Rauchabzugs wurde nicht korrekt durchgeführt</li> <li>4. Verstopfung des Rauchabzugs</li> </ol>	<ol style="list-style-type: none"> <li><b>1. Kontaktieren Sie den autorisierten Kundendienst</b></li> <li><b>2. Kontaktieren Sie den autorisierten Kundendienst</b></li> <li><b>3. Kontaktieren Sie den autorisierten Kundendienst</b></li> <li><b>4. Kontaktieren Sie den autorisierten Kundendienst</b></li> </ol>
<p>In der Automatikposition läuft der Ofen immer mit Höchstleistung</p>	<ol style="list-style-type: none"> <li>1. Raumthermostat in Höchstposition</li> <li>2. Temperatursonde in Störung</li> <li>3. Bedienfeld defekt oder in Störung</li> </ol>	<ol style="list-style-type: none"> <li>1. Stellen Sie die Temperatur des Thermostates neu ein</li> <li>2. Kontrollieren Sie die Funktion der Sonde und ersetzen Sie sie gegebenenfalls</li> <li>3. Kontrollieren Sie das Bedienfeld und tauschen Sie es gegebenenfalls aus</li> </ol>
<p>Der Motor der Rauchabsaugung funktioniert nicht</p>	<ol style="list-style-type: none"> <li>1. Der Ofen hat keinen Strom</li> <li>2. Der Motor ist in Störung</li> <li>3. Die Karte ist defekt</li> <li>4. Das Bedienfeld ist in Störung</li> </ol>	<ol style="list-style-type: none"> <li>1. Kontrollieren Sie die Netzspannung und die Sicherung</li> <li>2. Kontrollieren Sie den Motor und den Kondensator und tauschen Sie sie eventuell aus</li> <li>3. Tauschen Sie die Elektronikkarte aus</li> <li>4. Tauschen Sie das Bedienfeld aus</li> </ol>

<p>Das Feuer geht aus oder der Ofen hält automatisch an</p>	<ol style="list-style-type: none"> <li>1. Der Pelletbehälter ist leer.</li> <li>2. Kein Strom</li> <li>3. Die Pellets werden nicht eingegeben</li> <li>4. Zu viel Asche im Brennertopf</li> <li>5. Die Sicherheitssonde für die Pellettanktemperatur hat eingegriffen</li> <li>6. Schnecke durch Fremdkörper blockiert</li> <li>7. Die Tür ist nicht perfekt geschlossen oder die Dichtungen sind verschlissen</li> <li>8. Ungeeignete Pellets</li> <li>9. Mangelhafte Pelletzufuhr</li> <li>10. Schornstein oder Abgasrohre verstopft durch Nester oder Fremdkörper</li> <li>11. Der Druckwächter hat eingegriffen</li> <li>12. Motor Schornstein in Störung</li> <li>13. Alarm aktiv</li> </ol>	<ol style="list-style-type: none"> <li>1. Füllen Sie den Pelletbehälter auf.</li> <li>2. Kontrollieren Sie den Stecker und das Vorhandensein von elektrischer Energie</li> <li>3. Füllen Sie den Pelletbehälter auf.</li> <li>4. Reinigen Sie den Brennertopf gründlich</li> <li>5. Lassen Sie den Ofen vollständig abkühlen, setzen Sie den Alarm manuell zurück und schalten Sie den Ofen wieder ein. <b>Besteht das Problem weiterhin, wenden Sie sich an den autorisierten Kundendienst</b></li> <li>6. Ziehen Sie den Stecker, leeren Sie den Behälter und entfernen Sie eventuelle Fremdkörper</li> <li>7. Schließen Sie die Heizzünder <b>lassen Sie die Dichtungen mit Original-Dichtungen ersetzen</b></li> <li>8. Ändern Sie die Pelletart zu einer vom Hersteller empfohlenen Art. <b>Manchmal muss der Pegel der Pelletbeladung in der Einstellphase der Parameter geändert werden.</b></li> <li>9. Erhöhen Sie den Parameter der Pelletbeladung. <b>Lassen Sie die Brennstoffzufuhr vom autorisierten Kundendienst kontrollieren</b></li> <li>10. Entfernen Sie alle Fremdkörper aus dem Schornstein. Reinigen Sie die Rauchrohre. Führen Sie die regelmäßige Reinigung durch</li> <li><b>11. Kontrollieren Sie eine mögliche Verstopfung des Rauchrohres und ob der Druckwächter korrekt funktioniert</b></li> <li><b>12. Den Motor überprüfen und eventuell austauschen</b></li> <li>13. Siehe Abschnitt Alarme</li> </ol>
<p>Der Ventilator der Konvektionsluft (Raumluft) hält nicht an</p>	<ol style="list-style-type: none"> <li>1. Die Wärmesonde für die Temperaturkontrolle ist defekt oder in Störung</li> <li>2. Rauchsonde in Störung</li> </ol>	<ol style="list-style-type: none"> <li>1. Kontrollieren Sie die Funktion der Sonde und ersetzen Sie sie gegebenenfalls</li> <li>2. Ersetzen Sie die Rauchsonde</li> </ol>
<p>Der Ofen geht nicht an</p>	<ol style="list-style-type: none"> <li>1. Fehlen von elektrischer Energie</li> <li>2. Pelletsonde blockiert</li> <li>3. Sicherung defekt</li> <li>4. Druckwächter in Störung (zeigt Blockierung an)</li> <li>5. Schornstein oder -rohr verstopft</li> </ol>	<ol style="list-style-type: none"> <li>1. Kontrollieren Sie, dass die Steckdose eingesteckt ist und der Hauptschalter in der Position T ist</li> <li>2. Entsperren durch Betätigen des hinteren Thermostates. Wiederholt sich die Störung, ersetzen Sie den Thermostat</li> <li>3. Sicherung austauschen</li> <li>4. Thermostat austauschen</li> <li>5. Reinigen Sie den Schornstein und/oder das Rauchrohr</li> </ol>



**Der Hersteller des Ofens lehnt jede Haftung für das Produkt ab, wenn Probleme durch das fehlende Einhalten der oben beschriebenen Normen entstehen. In einem solchen Fall verfällt außerdem die Garantie. Eventuelle Eingriffe des technischen Kundendienstes gehen zu Lasten des Anfordernenden, wenn diese Anweisungen nicht befolgt werden.**

## ALLGEMEINE GARANTIE

Alle unsere Produkte sind säuberlich geprüft und haben ab Kaufdatum 24 Monate (2 Jahren) Garantie. Die Garantie wird durch Rechnung oder Zahlungsbeleg bewiesen und muss dem technischen Personal gezeigt werden sonst verfällt die Garantieanspruch. Mit Garantieanspruch meint man Reparatur und Ersatz der Ersatzteile mit Herstellungsfehler.

1. Die Garantie, die Herstellungsfehler und Materialfehler deckt, verfällt wenn:

- Eingreifen von nicht zuständige Personal durchgeführt werden
- Transportschäden oder Schäden, die dem Hersteller nicht zuzurechen sind
- falsche Installation
- falsche elektrische Verbindung
- periodische Wartung nicht durchgeführt
- natürliche Unfälle (Blitze, Überschwemmungen..)
- nicht korrekte Wartung oder Benutzung

2. Der vollständiger Ersatz des Produkts kann nur in besonderen Fällen nach der unangreifbaren Entscheidung des Produktionsunternehmens stattfinden.

3. Das Unternehmen verweigert jede Verantwortung für Schäden, die direkt oder indirekt an Personen, Sachen oder Tiere herkommen können wegen der erfolglosen Befolgung der gegebenen Anweisungen, die im Anleitungsheft gezeigt sind (vor allem die Warnungen in Bezug auf die Installation, Bedienung und Wartung).

## GARANTIEBESCHRÄNKUNGEN

Garantieeinschränkungen decken die Herstellungsfehler vorausgesetzt, dass das Produkt sowohl durch einen falschen Gebrauch als auch wegen Sorglosigkeit, falscher Anschluss oder Fehler bei der Installation beschädigt wird.

Die folgende Ersatzteile haben 12 Monate Garantie:

- Brenntopf
- Widerstand

Die, die keine Garantie haben, sind:

- Glas der Tür
- die Dichtungen im allgemeinen und Faser- Tür;
- Malerei;
- die Majolika;
- die Fernbedienung
- interner Schotte
- Schäden, die wegen einer schlechten Installation

und / oder einer Mängel des Verbraucher verursacht werden.

Die Bilder in diesem Buch sind indikativ und können nicht das tatsächliche Produkt entsprechen, im Gegenteil sind sie durch Beispiele erläutert, nur um die Arbeitsweise des Produkt zu verstehen.

Alle Fehlfunktionen und/oder Schäden am Gerät, die auf folgende Ursachen zurückzuführen sind, sind von dieser Garantie ausgeschlossen:

- Schäden durch Transport und/oder Handhabung
- alle Teile, die aufgrund von Fahrlässigkeit oder Nachlässigkeit bei der Verwendung, fehlerhafter Wartung oder Installation, die nicht den Angaben des Herstellers entspricht, defekt sind (siehe immer das mit dem Gerät gelieferte Installations- und Gebrauchshandbuch).
- falsche Dimensionierung in Bezug auf Verwendung oder Mängel in der Installation oder Nichteinhaltung der erforderlichen Maßnahmen, um die Ausführung auf fachmännische Weise zu gewährleisten
- unsachgemäße Überhitzung des Geräts, d.h. Verwendung von Kraftstoffen, die nicht den in den mitgelieferten Anweisungen angegebenen Typen und Mengen entsprechen
- andere Schäden durch falsche Benutzereingriffe, um den anfänglichen Fehler zu beheben
- Schwerer Schaden, der durch die weitere Verwendung des Geräts durch den Benutzer verursacht wird, sobald der Defekt aufgetreten ist
- in Gegenwart eines Kessels Korrosionen, Verkrustungen oder Brüche, die durch Streuströme, Kondensation, Aggressivität oder Säuregehalt des Wassers, unsachgemäße Entkalkungsbehandlungen, Wassermangel, Schlamm- oder Kalksteinablagerungen verursacht werden
- Ineffizienz von Kaminen, Rauchabzügen oder Teilen des Systems, von denen das Gerät abhängt
- Schäden durch Manipulationen am Gerät, atmosphärische Einflüsse, Naturkatastrophen, Vandalismus, elektrische Entladungen, Brände, Defekte im elektrischen und/oder hydraulischen System.
- Wenn die jährliche Wartung des Ofens nicht durch einen autorisierten Techniker oder durch qualifiziertes Personal durchgeführt wird, erlischt die Garantie.

Hartelijk dank dat u voor één van onze producten heeft gekozen, het resultaat van technologische ervaring en voortdurend onderzoek om topkwaliteit te bereiken op het gebied van veiligheid, betrouwbaarheid en onderhoud. In deze handleiding zult u alle nodige informatie en nuttige tips vinden om uw product zo veilig en efficiënt mogelijk te gebruiken.



**Voor de installatie en de eerste ontsteking van het apparaat is het aanbevolen u te wenden tot ons erkend assistance center. Ons personeel zal niet enkel zorgen voor een perfecte installatie maar ook de regelmatige werking controleren.**

- Een verkeerde installatie, verkeerd onderhoud, verkeerd gebruik van het product onthefft de fabrikant van enige verplichting in geval van schade, voortvloeiend uit het gebruik van de kachel, en onthefft het bedrijf van alle burgerlijke en strafrechtelijke aansprakelijkheid.
- Het apparaat kan niet als een verbrandingsoven gebruikt worden. Gebruik geen ander brandstof dan pellets.
- Deze handleiding werd opgesteld door de fabrikant, is een integrerend onderdeel van het product en moet samen met het product gedurende de volledige levensduur bewaard worden. Als het product wordt verkocht of overgedragen, moet de gebruiksaanwijzing ter hand gesteld worden daar ze alle informatie bevat, van nut voor de gebruiker en de personen die het toestel zullen installeren, gebruiken en onderhouden.
- Lees aandachtig de aanwijzingen en de technische informatie, vermeld in deze handleiding, voor u het product installeert, gebruikt of onderhoudt.
- Als de instructies, aanwezig in deze handleiding, worden in acht genomen, wordt de veiligheid zowel van personen als van het product gehandhaafd, wordt een energiebesparend gebruik gegarandeerd en zal het product langer meegaan.
- Het nauwkeurig ontwerp en de door ons uitgevoerde risicoanalyse leiden tot de totstandkoming van een veilig product. Toch adviseren wij om de handleiding steeds ter beschikking te houden en aandacht te besteden aan de instructies als u een werkzaamheid op de kachel uitvoert.
- De keramische onderdelen zeer voorzichtig verplaatsen, indien aanwezig.
- Controleer of de vloer volledig vlak is waar het apparaat moet geïnstalleerd worden.
- De kachel mag niet tegen een houten wand geïnstalleerd worden of tegen een wand gemaakt van brandbaar materiaal. Zorg ook voor een veilige afstand tussen de wand en de kachel.
- Als de kachel brandt, kunnen verschillende delen hoge temperaturen bereiken (deur, handgreep, zijkant). Lever daarom aandacht op en neem de juiste voorzorgsmaatregelen, vooral in aanwezigheid van kinderen, bejaarden, gehandicapten of dieren.
- De assemblage moet door geautoriseerd personeel uitgevoerd worden (erkend assistance center).
- De grafische voorstellingen en tekeningen worden verstrekt als illustratie. Door zijn beleidsstrategie, gebaseerd op een constante ontwikkeling en vernieuwing van het product, kan de fabrikant op elk ogenblik en zonder voorafgaande kennisgeving, wijzigingen aan het product aanbrengen als hij dit nodig acht.
- Bij maximaal bedrijf van de kachel is het aanbevolen om handschoenen aan te trekken om de deurhendel aan te raken en de deur te openen om pellets te laden.
- Het is verboden om de kachel in slaapkamers of in explosiegevaarlijke omgevingen te installeren.
- Gebruik uitsluitend reserveonderdelen, aanbevolen door de fabrikant. Door het gebruik van niet-originele onderdelen kan het product gevaarlijk worden en zal het bedrijf van elke burgerlijke en strafrechtelijke aansprakelijkheid worden vrijgesteld.



**De behuizing van de kachel op geen enkele wijze bedekken en de openingen aan de bovenzijde nooit verstoppert wanneer de kachel in werking is. Alle kachels ondergingen op de productielijn een ontstekingstest.**

**In geval van brand de stroomtoevoer afsluiten, een brandblusapparaat gebruiken en indien nodig de brandweer oproepen. Vervolgens contact opnemen met een erkend assistance center.**

Deze handleiding is een integrerend deel van het product: zorg ervoor dat ze het apparaat steeds vergezeld in geval van een nieuwe eigenaar of een verhuis. Bij verlies of beschadiging een ander exemplaar aanvragen.

Deze symbolen duiden specifieke informatie aan in de handleiding:



**AANDACHT:** Dit waarschuwingsteken duidt aan dat het bericht, waarnaar het verwijst, aandachtig moet gelezen worden omdat het niet in acht nemen van deze informatie kan leiden tot ernstige schade aan de kachel en gevaar voor de veiligheid van de gebruiker.



**INFORMATIE:** Dit symbool wordt gebruikt om de informatie aan te duiden die belangrijk is voor de goede werking van de kachel. Het niet naleven van deze bepalingen zal het gebruik van de kachel benadelen en de werking zal niet bevredigend zijn.

## Normen en verklaring van overeenstemming

De fabrikant verklaart dat de kachel voldoet aan de volgende richtlijnen voor EG-etikettering:

- 2014/30 EG (EMC-richtlijn) en daarop volgende wijzigingen;
- 2014/35 EG (laagspanningsrichtlijn) en daarop volgende wijzigingen;
- 2011/65 EG (RoHS 2 richtlijn);
- 2015/863 EU (gedelegeerde richtlijn tot wijziging van bijlage II van richtlijn 2011/65 EU);
- Verordening EU 2015/1185.
- De nieuwe verordening bouwproducten (CPR-Construction Products Regulation) Nr. 305/2011 m.b.t. de bouwwereld;
- Voor installaties in Italië, verwijzen wij u naar UNI 10683/98 of daaropvolgende wijzigingen. Bij het installeren moeten de plaatselijke, nationale en Europese normen in acht genomen worden;
- EN 55014-1; EN 55014-2; EN 61000-3-2; EN 61000-3-3; EN 60335-1; EN 60335-2-102; EN 62233, EN 50581.

### Veiligheidsinformatie

Lees zorgvuldig deze handleiding voor gebruik en onderhoud voor u de kachel installeert en gebruikt! Voor ophelderingen contact opnemen met de verkoper of met het erkende service center.

- De pelletkachel mag enkel worden gebruikt in een woonmilieu. Daar deze kachel door een printkaart wordt beheerd, is een volledig automatische en gecontroleerde verbranding mogelijk. Deze wisselwerking regelt inderdaad de ontstekingsfase, 5 vermogenniveaus en de uitschakelingsfase en garandeert een veilige werking van de kachel.
- Dankzij de korf waarin de verbranding plaatsvindt, valt het grootste deel van de geproduceerde

as in de asla. Niettemin moet de korf dagelijks gecontroleerd worden daar niet alle pellets voldoen aan hoge kwaliteitsnormen (gebruik uitsluitend de pellets aanbevolen door de fabrikant).

### Aansprakelijkheid

Door de overhandiging van deze handleiding wijzen wij elke aansprakelijkheid af, zowel civiel als strafrechtelijk, voor ongevallen die voortvloeien uit het geheel of gedeeltelijk niet in acht nemen van de daarin opgenomen aanwijzingen.

Wij wijzen elke aansprakelijkheid af, voortvloeiend uit oneigenlijk en verkeerd gebruik, ongeautoriseerde wijzigingen en/of reparaties, het gebruik van niet originele vervangingsonderdelen.

De fabrikant wijst elke civiele of strafrechtelijke, directe of indirecte aansprakelijkheid af veroorzaakt door:

- Gebrek aan onderhoud;
- Het niet in acht nemen van de instructies in deze handleiding;
- Eengebruiknietconformmetdeveiligheidsrichtlijnen;
- Een installatie die niet voldoet aan de normen, van kracht in het land van gebruik;
- Een installatie door niet bevoegd of niet opgeleid personeel;
- Wijzigingen en reparaties die niet door de fabrikant werden geautoriseerd;
- Het gebruik van niet originele vervangingsonderdelen;
- Uitzonderlijke gebeurtenissen.

## Pellets laden

De brandstof wordt aan de bovenzijde van de kachel geladen door de deur te openen.

Giet de pellets in het reservoir; Het gaat gemakkelijker indien u dit uitvoert in twee stappen:

- Giet de helft van de zak in het reservoir en wacht tot de brandstof op de bodem zakt.
- Giet er vervolgens de tweede helft in;
- Na het vullen met pellets, het deksel van het brandstofreservoir gesloten houden;
- Alvorens de deur te sluiten, ervoor zorgen dat geen pelletresten rond de afdichting aanwezig zijn. Reinig zorgvuldig zodat de afdichting niet wordt beschadigd.

De kachel is een verwarmingselement, de buitenkant kan dus zeer heet worden.

Daarom moet u uiterst voorzichtig handelen, in het bijzonder:

- Raak de behuizing, de onderdelen en de deur van de kachel niet aan om brandwonden te vermijden;
- Vermijd de rookgassen;
- Geen reinigingen uitvoeren;
- De as niet weggooien;
- De asla niet openen;
- Zorg ervoor dat kinderen uit de buurt blijven;



**Verwijder nooit het beschermrooster in het reservoir. Let bij het vullen op dat de zak met pellets de hete oppervlakken niet raakt.**



- **Gebruik enkel houtpellets;**
- **Sla de pellets op op een droge en koele plaats;**
- **Giet de pellets nooit rechtstreeks in het vuur;**
- **De kachel mag enkel met kwaliteit pellets gevoed worden, met een diameter van 6 mm en een maximumlengte van 30 mm. Gebruik enkel het type pellets aanbevolen door de fabrikant.**
- **Voor de elektrische aansluiting van de kachel, moeten de rookbuizen met het rookkanaal aangesloten worden;**
- **Het beschermrooster in het pelletreservoir mag nooit verwijderd worden**
- **In de omgeving waarin de kachel wordt geïnstalleerd, moet een goede luchtverversing mogelijk zijn;**
- **Het is verboden om de kachel in werking te stellen als de deur open is of het glas is gebroken;**
- **De kachel niet als een verbrandingsoven gebruiken; de kachel mag uitsluitend gebruikt worden voor het doel waarvoor hij werd ontworpen;**
- **Elk ander gebruik wordt als oneigenlijk en gevaarlijk beschouwd. Giet niets anders dan houten pellets in de pellettank.**
- **Als de kachel aan is, worden de oppervlakken, het glas, de hendel en de buizen zeer heet: raak deze delen niet zonder enige bescherming aan;**
- **Houd de brandstof en ontvlambare materialen uit de buurt van de kachel.**



**De thermokachel niet uitschakelen door de stroomtoevoer af te sluiten. Wacht steeds tot de uitschakelingsfase is voltooid anders kan de ketel schade oplopen en kunnen problemen optreden bij de volgende inschakelingen.**

## Instructies voor een veilig en efficiënt gebruik

- Dit apparaat kan gebruikt worden door kinderen vanaf 8 jaar en door personen met beperkte lichamelijke, zintuiglijke en geestelijke vermogens of gebrek aan ervaring en/of kennis indien ze onder toezicht staan van een verantwoordelijke of nadat ze instructies hebben ontvangen m.b.t. het veilig gebruik van het apparaat en de gevaren hebben begrepen die ermee zijn verbonden. Kinderen mogen niet met het apparaat spelen. De reiniging en het onderhoud dat door de gebruiker moet uitgevoerd worden mag niet door kinderen uitgevoerd worden tenzij onder toezicht;
- De kachel niet als een ladder of steiger gebruiken;
- Leg geen waste drogen op de kachel. Kleerhangers en dergelijke moeten op een redelijke afstand van de kachel worden gehouden.- Brandgevaar
- Leg zorgvuldig uit aan bejaarden, gehandicapten en in het bijzonder aan kinderen dat de kachel is gemaakt van materiaal, onderworpen aan hoge temperaturen, en dat ze daarom uit de buurt van de kachel moeten blijven als hij brandt.
- Raak de kachel niet aan met vochtige handen: de kachel bezit elektrische onderdelen die vonken kunnen veroorzaken indien ze niet juist worden behandeld.
- Open nooit de glazen deur van de pelletkachel terwijl de kachel werkt.
- De kachel moet met een elektrisch systeem aangesloten worden, uitgerust met een aardleiding, in overeenstemming met de richtlijnen 73/23 en 93/98 EEG;
- Het stroomtoevoersysteem moet geschikt zijn voor het verklaarde vermogen van de kachel;
- De binnenzijde van de kachel niet met water reinigen.  
Water kan de elektrische isolatie schaden en elektrische schokken veroorzaken;
- Stel uw lichaam niet te lang bloot aan de hete lucht. De kamer niet oververhitten waarin u verblijft en de kachel staat.  
Dit kan de lichamelijke gesteldheid schaden en gezondheidsproblemen veroorzaken:
- Planten en dieren niet blootstellen aan directe hete luchtstroming;
- De pelletkachel is geen kookelement;
- De externe oppervlakken kunnen zeer heet worden tijdens de werking. Raak ze niet aan tenzij met geschikte beschermingsmiddelen.
- De stekker van de stroomkabel van het apparaat mag uitsluiten aangesloten worden nadat het apparaat werd geïnstalleerd en geassembleerd. De stekker moet toegankelijk blijven indien het apparaat geen geschikte en toegankelijke tweepolige schakelaar heeft.
- Let op dat de stroomkabel (en andere eventuele externe kabels) de hete delen niet raken.
- Plaats geen voorwerpen, glazen, theepotten of geurenverspreiders op de ketel, ze kunnen de ketel beschadigen (in dit geval geldt de garantie niet).
- Bij een storing van het inschakelingsysteem, de inschakeling niet forceren;
- Verwijder onverbrande pellets uit de brander, ten gevolge van een "mislukte ontsteking", alvorens een poging te doen om de kachel opnieuw in te schakelen. Controleer of de vuurpot schoon is en goed is geplaatst voor een nieuwe inschakeling;
- Het is verboden om de vuurpot handmatig met brandstof te vullen. Als deze waarschuwing niet in acht wordt genomen, kan dit leiden tot gevaarlijke situaties;
- Beoordeel de statische belasting van het oppervlak dat het product zal ondersteunen;
- Buitengewoon onderhoud mag alleen worden uitgevoerd door geautoriseerd en gekwalificeerd personeel;
- Sluit het product van de stroomvoorziening af voordat u onderhoud uitvoert;
- Bij de eerste inschakeling kan rook ontstaan omdat de lak opwarmt. De kamer dus goed verluchten.



**De kachel is uitgerust met een veiligheidsvoorziening om te voorkomen dat er gevaarlijke onderdruk in de verbrandingskamer ontstaat, bijvoorbeeld door slechte weersomstandigheden of verstopping van de schoorsteen. Bij de tussenkomst van deze voorziening, er niet mee knoeien maar wachten tot de onderdruk in de schoorsteen of de klimatologische omstandigheden de goede werking van de kachel weer toestaan. Als de plaats waar de kachel is geïnstalleerd gedurende lange tijd bijzonder tochtig is, waardoor de kachel niet kan worden gebruikt, kunt u de snelheid van de rookafzuiging verhogen om een goede onderdruk in de verbrandingskamer te garanderen. Deze handeling moet door een geautoriseerde technicus worden uitgevoerd.**



## Werkgebied

Voor een goede werking en een goede warmteverdeling moet de kachel op een plaats worden gezet waar voldoende lucht voor de verbranding van de pellets naar binnen kan (ongeveer 40 m<sup>3</sup>/h moet beschikbaar zijn), zoals bepaald in de richtlijn met betrekking tot de installatie en in overeenstemming met de plaatselijke nationale normen. Het volume van de kamer mag niet minder dan 20 m<sup>3</sup> zijn. Het is verplicht om voor een gepaste externe luchtinlaat te zorgen, die de verbrandingslucht toevoert, vereist voor een goede werking van het product. De luchttoevoer tussen de buiten- en installatieruimte kan direct plaatsvinden, middels een opening op een buitenmuur van de kamer (voorkeursoplossing, zie afbeelding 1a); of indirect, middels de luchtaanzuiging van aangrenzende ruimten die zijn uitgerust met luchtinlaat en permanent communiceren met de installatieruimte (zie afbeelding 1b). Slaapkamers, badkamers, garages, gemeenschappelijke ruimtes van het gebouw en kamers waar brandgevaar heerst, zijn uit de aangrenzende ruimtes uitgesloten. Houd rekening met de aanwezigheid van deuren en ramen, die een juiste luchtstroom naar de kachel kunnen belemmeren. Ze moeten zich op 1,5 meter van de eventuele rookafvoer bevinden. De totale netto minimumoppervlakte van de luchtinlaat moet 100 cm<sup>2</sup> zijn. De luchtinlaat moet door een buitenrooster worden beschermd, dat niet mag worden verstopt en/of afgesloten en dat periodiek moet worden gereinigd: Als er andere actieve generatoren in de kamer aanwezig zijn (bijvoorbeeld: elektrische ventilator voor het afzuigen van muffe lucht, afzuigkap, andere kachels enz.), die onderdruk kunnen veroorzaken in de omgeving, moet het bovengenoemde oppervlak dienovereenkomstig worden vergroot. Als alle apparatuur is ingeschakeld, moet u controleren of het drukverlies, tussen de kamer en buiten, de waarde van 4 Pa niet overschrijdt.

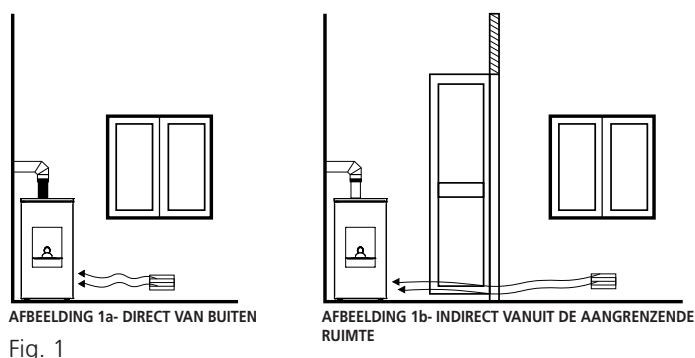

De lucht vereist voor de verbranding kan direct op de externe luchtinlaat aangesloten worden met een buis van minstens 40 mm, met een maximale lengte van 2 strekkende meter; Elke bocht in de buis komt overeen met het verlies van één strekkende meter.



**De installatie in studio's, slaapkamers en badkamers is alleen toegestaan voor luchtdichte toestellen of apparaten met gesloten verbrandingskamer en voldoende afvoer van verbrandingslucht naar buiten.**

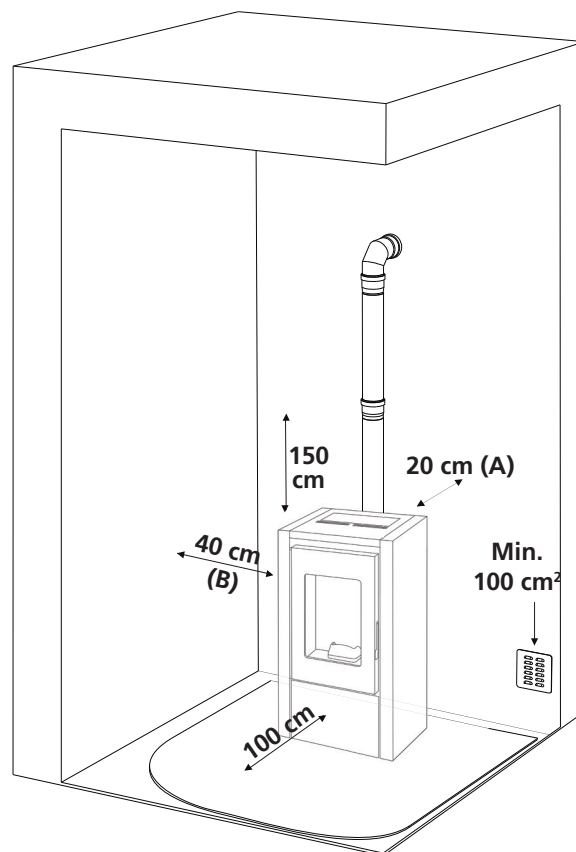

**De kachel mag niet in slaapkamers of badkamers geïnstalleerd worden of in kamers waar een ander verwarmingselement is geïnstalleerd (open haard, kachel enz.) dat niet over een eigen onafhankelijke luchtinlaat beschikt. Houd minstens een afstand (A) van 20 cm van de achterkant, 40 cm (B) van de zijkanten en 100 cm van de voorkant. Deze afstanden moeten in acht worden genomen zodat de technicus het buitengewoon onderhoud kan uitvoeren en de productveiligheid wordt gewaarborgd. Indien bijzonder gevoelige voorwerpen aanwezig zijn zoals meubels, gordijnen, banken, de afstand van de kachel aanzienlijk vergroten.**



**In aanwezigheid van een houten vloer moet een bescherming gelegd worden, in overeenstemming met de normen van het land van gebruik.**

## OPMERKINGEN :

- het toestel moet door een gekwalificeerde technicus geïnstalleerd worden, in het bezit van de technische en professionele vereisten, in overeenstemming met het Italiaans wetsbesluit 37/2008, zodat inachtneming van de praktijkcodes wordt gegarandeerd.
- alle nationale en regionale wetten, provincie- en gemeentewetten van het land waarin het apparaat wordt geïnstalleerd, moeten in acht genomen worden.
- controleer of de vloer niet brandbaar is: gebruik zo nodig een geschikte vloerplaat
- in de kamer waarin de warmtegenerator moet geïnstalleerd worden, mogen geen collectieve ventilatie- en rookgasafvoerbuizen geïnstalleerd zijn. Als deze in aangrenzende kamers aanwezig zijn die met de installatie communiceren, mag de kachel niet gelijktijdig gebruikt worden daar het risico bestaat dat onderdruk in een van de twee kamers optreedt.
- het is verboden de kachel in slaap- of badkamers te installeren.

## Aansluiting rookkanaal aan de achterzijde

De kachel wordt standaard met de rookafvoer achteraan geleverd. Bevestig de fitting die u in de verbrandingskamer vindt met siliconen en met de hiervoor bestemde schroeven. Deze fitting moet met een T-buis aangesloten worden, die de inspectie van het rookkanaal mogelijk maakt. (afb.1 a-b)

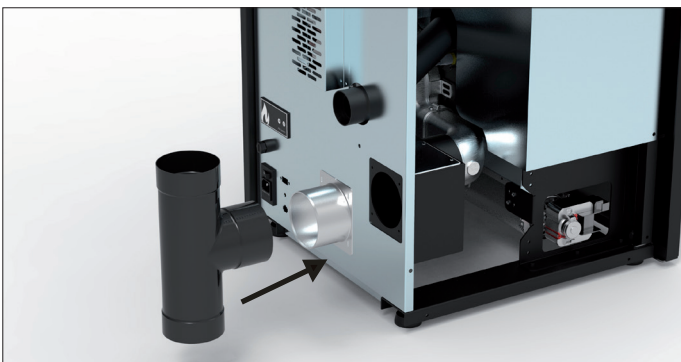

afb.1a

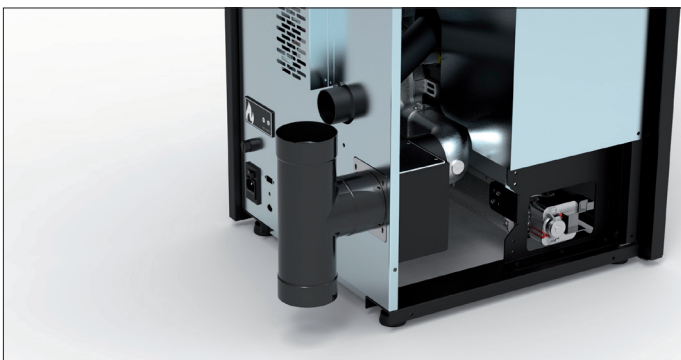

afb.1b

## Aansluiting rookkanaal aan de bovenzijde

Daar de kachel is toegerust voor rookafvoer aan de achterkant, is het noodzakelijk om het linker zijpaneel te verwijderen en de sluitplaat aan de bovenkant van de rookkast los te schroeven. (afb.2)

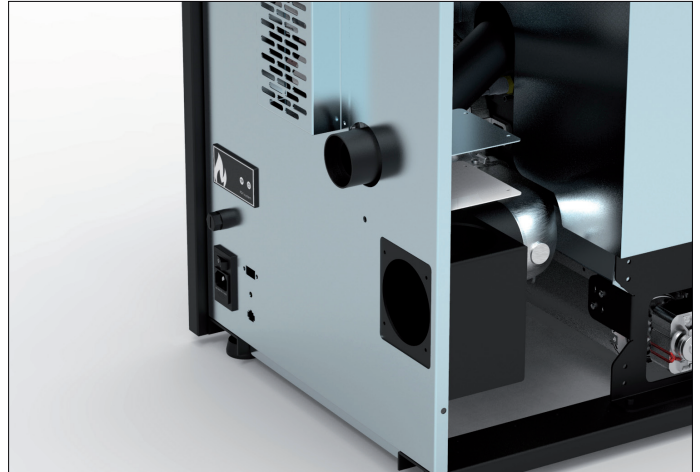

afb.2

Plaats de flens en de pakking op de achterraimte van de rookkast. Deze flens zal kunnen worden gebruikt als inspectieruimte. De bij de kachel geleverde fitting moet met de hiervoor bestemde schroeven en met siliconen voor hoge temperaturen in het bovenste deel van de rookkast worden bevestigd. (afb.3)

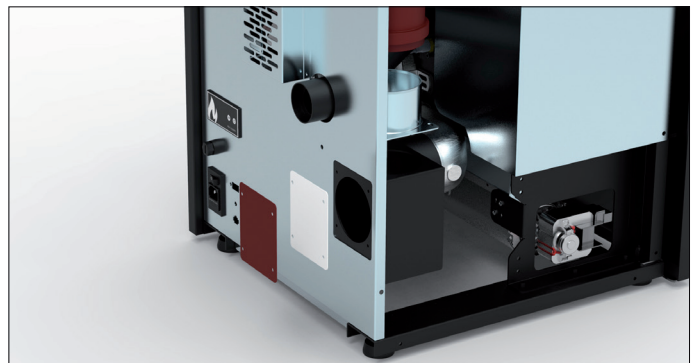

afb.3

mogelijk om de rookafvoerbus zonder T-koppeling te monteren. (afb.4)



afb.4

# Rookkanaal

Hierna worden indicaties verstrekt omtrent de verwezenlijking van een goed rookkanaal maar ze mogen niet worden beschouwd als een vervanging van de geldende normen, waarvan de gekwalificeerde technicus in het bezit moet zijn. De fabrikant van de kachel wijst elke burgerlijke of strafrechtelijke aansprakelijkheid af voor een slechte werking van de kachel, te wijten aan een rookkanaal met verkeerde afmetingen en/of dat niet voldoet aan de geldende voorschriften, die in acht moeten worden genomen. Het rookkanaal of de schoorsteen moet vakkundig worden gebouwd en met categorie  $\geq T200$ . Het rookkanaal moet verticaal lopen, zonder knelpunten, en bestand zijn tegen condensatie en roetbrand. Het rookkanaal moet aan de buitenkant worden geïsoleerd om afkoeling van de rookgassen te voorkomen en het moet met een condensafvoer zijn uitgerust. Als de schoorsteen een betonnen schacht is, moet u hem tuberen. Het rookkanaal moet voor de reiniging kunnen worden geïnspecteerd en moet op voldoende afstand staan van ontvlambare en/of brandbare materialen.

Hieronder melden we de in acht te nemen minimumafstanden van eventuele schoorstenen of terugstroomgebieden.

Controleer of de onderdruk tussen het rookkanaal en de omgeving overeenstemt met de technische kenmerken. De minimumhoogte van het rookkanaal is 3,5 meter en de binnendoorsnede moet voldoen aan de eisen en in ieder geval niet minder zijn dan 100 mm. Controleer de juiste configuraties volgens UNI EN 13384-1. Het rookkanaal moet altijd schoon zijn, eventuele roetresten verkleinen de doorsnede van de schoorsteen, waardoor het rookkanaal minder trekt en roetbrand kan ontstaan.

Laat het rookkanaal en de schoorsteenpot minstens één keer per jaar of na periodes van inactiviteit door een gespecialiseerde schoorsteenveger reinigen voordat u de kachel weer inschakelt. Verwaarlozing van de reiniging kan de goede werking van het toestel schaden.



**De installatie in een rookkanaal, dat wordt gedeeld met andere apparatuur, is niet toegestaan.**

## Schoorsteenpot

De opening voor de rookafvoer moet minstens het dubbel zijn van de doorsnede van het rookkanaal en binnendringen van sneeuw en dieren moet worden voorkomen. De rookuitlaat in de atmosfeer moet buiten het terugstroomgebied liggen, veroorzaakt door de vorm van het dak en/of obstakels die zich in de buurt bevinden. Schenk aandacht aan dakramen en mansardedaken.

### VLOERENDE ROOF

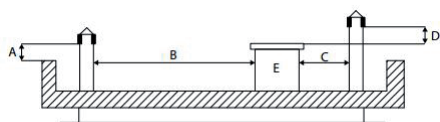

A = MIN. 0,50 m  
B = AFSTAND > 2,00 m  
C = AFSTAND < 2,00 m  
D = 0,50 m  
E = TECHNISCH VOLUME

### 15° ROOF

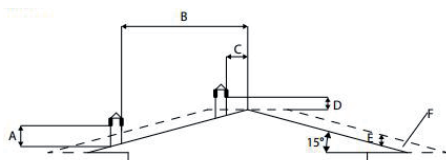

A = MIN. 1,00 m  
B = AFSTAND > 1,85 m  
C = AFSTAND < 1,85 m  
D = 0,50 metri OVER DE KOLMO  
E = 0,50 m  
F = REFLUX ZONE

### 30° ROOF

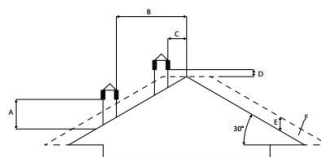

A = MIN. 1,30 m  
B = AFSTAND > 1,50 m  
C = AFSTAND < 1,50 m  
D = 0,50 m OVER DE KOLMO  
E = 0,80 m  
F = REFLUX ZONE

### 45° ROOF

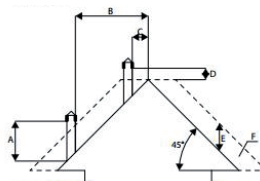

A = MIN. 2,00 m  
B = AFSTAND > 1,30 m  
C = AFSTAND < 1,30 m  
D = 0,50 m OVER DE KOLMO  
E = 1,50 m  
F = REFLUX ZONE

### 60° ROOF

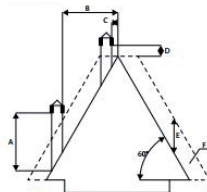

A = MIN. 2,60 m  
B = AFSTAND > 1,20 m  
C = AFSTAND < 1,20 m  
D = 0,50 metri OVER DE KOLMO  
E = 2,10 m  
F = REFLUX ZONE

## Aansluiting met het rookkanaal

Voor de aansluiting van de kachel met het rookkanaal moeten geschikte leidingen (min. T200) worden gebruikt. Het gebruik van flexibele metalen buizen, vezelcement of aluminium is verboden. In de helling van het rookkanaal, die minstens 3% moet zijn, mogen geen horizontale delen aanwezig zijn, groter dan 2 meter. De eerste richtingsverandering mag slechts plaatsvinden na een verticaal stuk van minstens 1,5 meter. Aan de basis van het rookkanaal moet een opening voor inspectie zijn voorzien voor de periodieke controles. Het is verboden om meerdere toestellen op hetzelfde rookkanaal aan te sluiten. Houd het rookkanaal op voldoende afstand van brandbare of hittegevoelige elementen. Voor de in acht te nemen afstanden wordt verwezen naar de specificaties van de fabrikant.

### Voorbeeld van een correcte installatie.

#### Aansluiting van de kanaliseringen (indien aanwezig)

Op de uitgang van de kanalisatie kan slechts één buis worden aangesloten voor elk kanaal met een diameter van 80 mm en een maximumlengte van 8 strekkende meter. Voor elke bocht van 45° moet u een verlies van één strekkende meter rekenen (bv. maximumafstand zonder bochten 8 meter; maximumafstand met een bocht van 45°  $8 - 1 = 7$  meter). Het is raadzaam om buizen met een diameter van 80 mm en met een glad binnenoppervlak te gebruiken. De buizen moeten hittebestendig zijn (het gebruik van minstens één T200 is aanbevolen). Houd ze uit de buurt van ontvlambare en/of brandbare voorwerpen (minstens 50 cm) en van gordijnen of meubels.

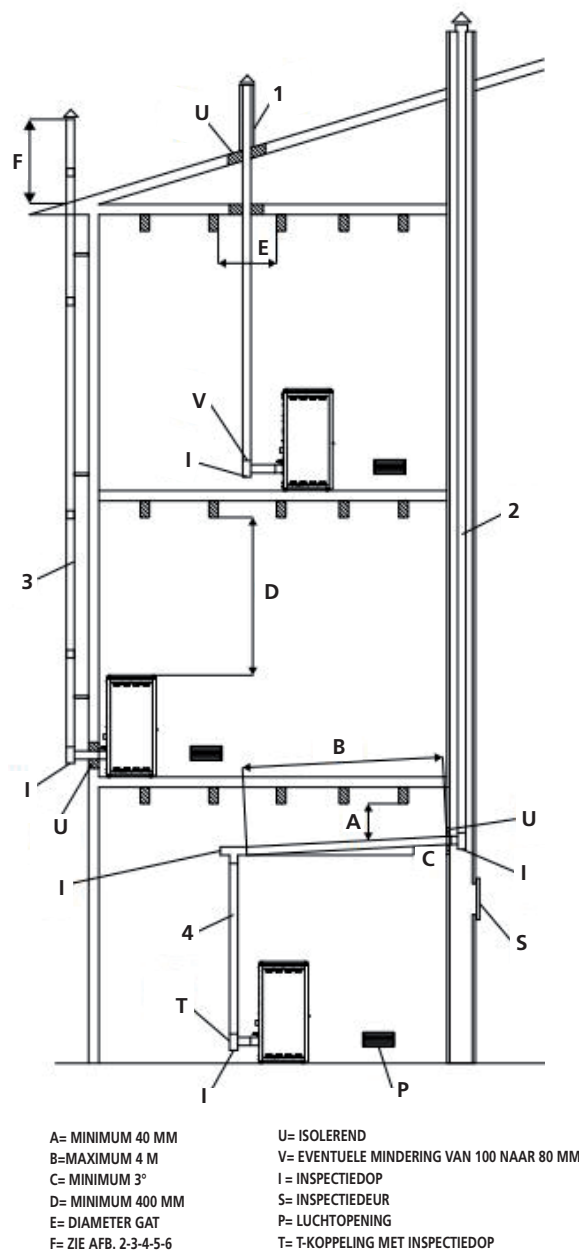

## Pellet

Pellets zijn cilindres van geperst hout van zaagsel uit de houtverwerking (chips en zaagsel), geproduceerd door zagerijen en timmerlieden. Het product wordt compact zonder dat additieven en chemische stoffen worden toegevoegd dankzij de lignine, een bindmiddel aanwezig in het hout, waardoor een natuurlijke brandstof met een hoog rendement wordt verkregen. Het gebruik van vervallen pellets of ander ongeschikt materiaal kan leiden tot beschadiging van kachelonderdelen en een slechte werking: de garantie zal in dit geval vervallen en de fabrikant zal niet meer aansprakelijk zijn. Na beoordeling van het vermogen van de vloer kan in de installatieruimte maximaal 1,5 mc brandstof worden gestort, wat overeenkomt met ongeveer 975 kg aan pellets.



**Gebruik voor onze kachel pellets met een diameter van 6 mm, een lengte van 30 mm en een maximale vochtigheid van 8 %. De pellets uit de buurt van warmtebronnen opslaan en niet in vochtige of explosiegevaarlijke omgevingen. Als bedrijf adviseren wij om gecertificeerde brandstof te gebruiken.**

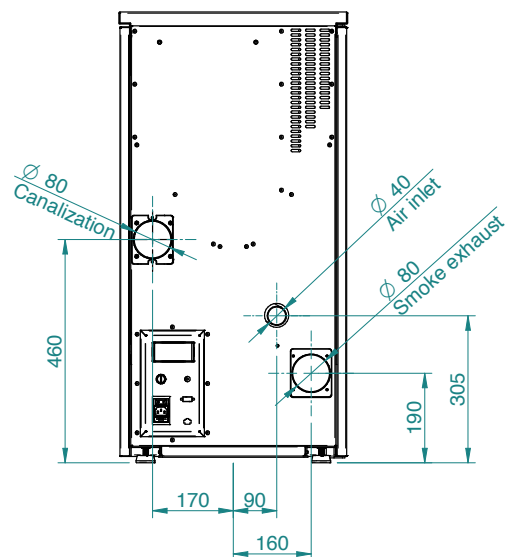
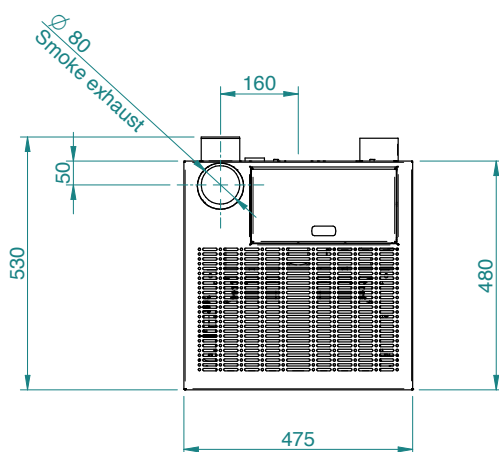
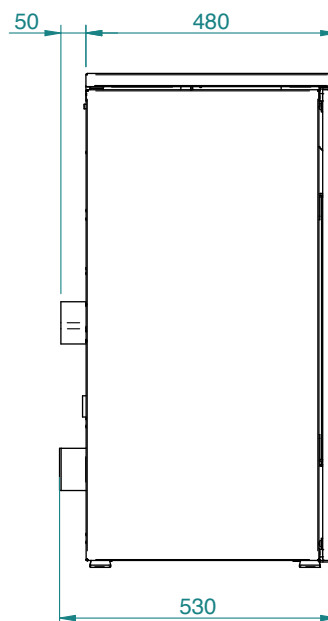
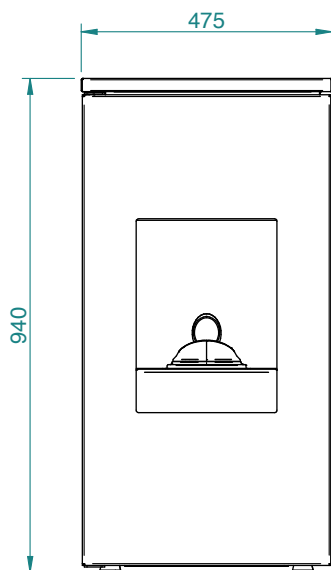

## OPMERKINGEN :

- de afmetingen zijn bij benadering en kunnen variëren naargelang de vormgeving van de kachel
- de posities van de buizen op het achteraanzicht zijn indicatief en met een tolerantie van +/- 10 mm
- afmetingen met een tolerantie van ongeveer 10 mm

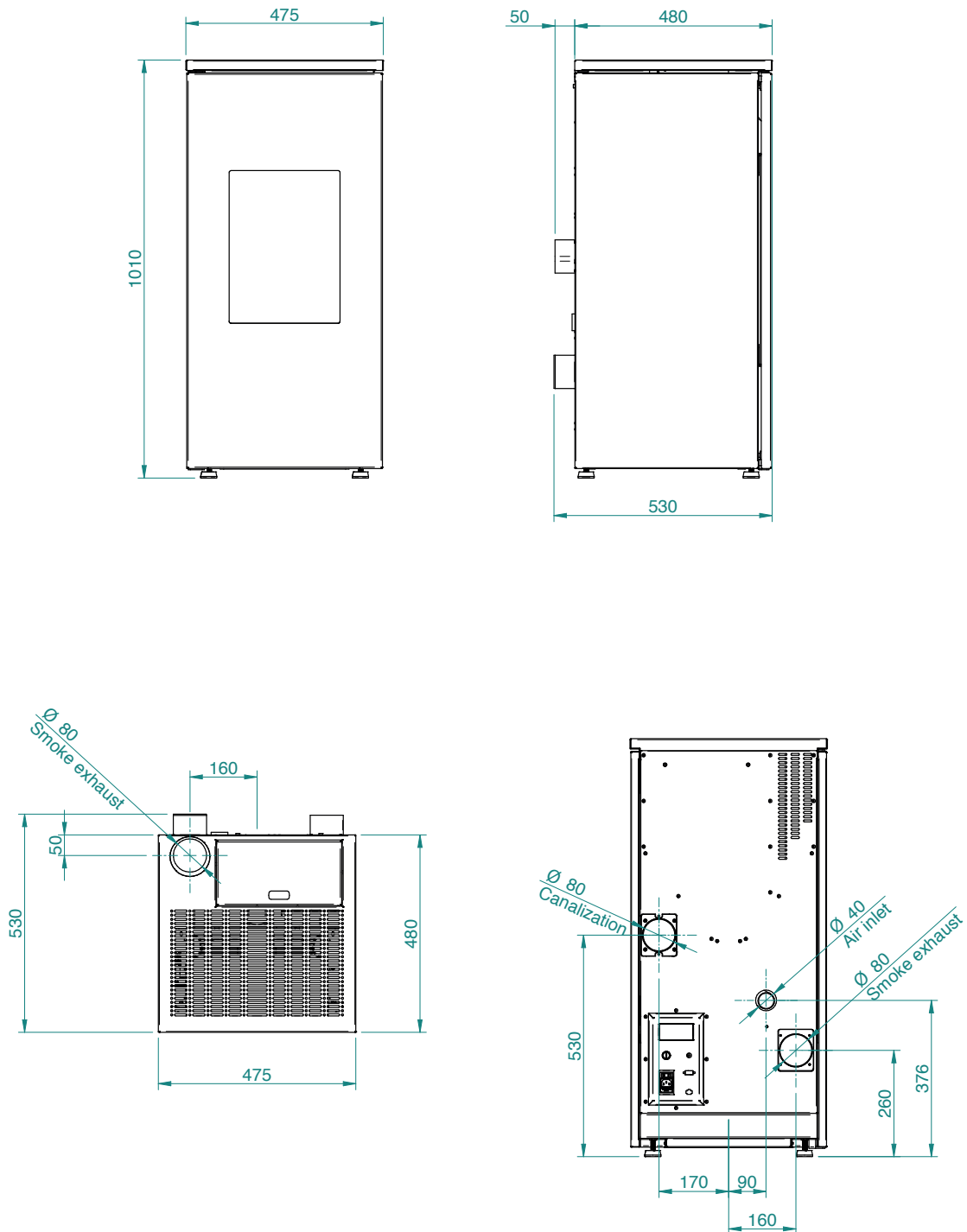
**OPMERKINGEN :**

- de afmetingen zijn bij benadering en kunnen variëren naargelang de vormgeving van de kachel
- de posities van de buizen op het achteraanzicht zijn indicatief en met een tolerantie van +/- 10 mm
- afmetingen met een tolerantie van ongeveer 10 mm

PARAMETER	EENHEID VAN M.	FUTURA 7-7C	FUTURA 9-9C	FUTURA 11-11C
Totale warmteafgifte	kW	7,9	9,6	11,8
Nominale warmteafgifte	kW	7,5	9	11
Verminderde warmteafgifte	kW	3,7	3,7	3,7
Nominale CO-concentratie bij referentie 13% O <sub>2</sub>	mg/m <sup>3</sup>	25	21	16
CO-concentratie verminderd bij referentie 13% O <sub>2</sub>	mg/m <sup>3</sup>	197	197	197
Nominaal effect	%	95	94,2	93
Verminderd effect	%	95	95	95
Gemiddeld verbruik (min-max)	Kg/h	0,8 - 1,65	0,8 - 1,99	0,8 - 2,45
Verwarmbaar oppervlak	mc	200	240	290
Rookstroom (min-max)	g/s	3 - 4,2	3 - 5,2	3 - 6,6
Concept (min-max)	Pa	5-8	5-8	5-8
Rooktemperatuur (min-max)	°C	76 - 102	76 - 113	76 - 128
Capaciteit van de pellettrecther	Kg	15	15	15
Rookuitlaat diameter	mm	80	80	80
Luchtinlaat diameter	mm	40	40	40
Nominale spanning	V	230	230	230
Nominale frequentie	Hz	50	50	50
Max. elektrisch verbruik	W	300	300	300
Max-min elektrisch verbruik zonder kanalisatie	W	40 - 22	48 - 22	58 - 22
Max-minimale elektrische absorptie met kanalisatie	W	86 - 22	94 - 22	104 - 22
Gewicht	Kg	100	100	110
Energie-efficiëntie-index		134 (7) 133 (7C)	133 (9) 132 (9C)	131 (11/11C)
Testrapport nr.	K 2785 2019 T1			
Energieklasse	A ++			
Decreet nr. 186 van 7/11/2017	★★★★☆			
Stof bij 13% O <sub>2</sub> Ref. nominaal warmtevermogen	mg/m <sup>3</sup>	10	10	10

**Het is aanbevolen om na de installatie een controle op de uitstoot uit te voeren.**

**Om de resultaten van het testrapport te verkrijgen, uploadt u de prestatieparameters die in het bezit zijn van de fabrikant en de gekwalificeerde technicus die ze pas kunnen gebruiken nadat is gecontroleerd of de installatie in staat is de laboratoriumomstandigheden te reproduceren. Deze prestaties kunnen alleen worden bereikt na 15/20 werkuur op nominaal vermogen.**

## NL Onderhoud en reiniging kachel

Tref vóór de uitvoering van enig onderhoud aan de kachel de volgende voorzorgsmaatregelen:

- zorg ervoor dat alle onderdelen van de kachel koud zijn;
- zorg ervoor dat de as volledig is gedooft;
- zorg ervoor dat de hoofdschakelaar in stand OFF staat;
- trek de stekker uit het stopcontact, om zo onbedoelde contacten te vermijden;
- controleer na het onderhoud of alles in orde is, zoals voorafgaand aan de ingreep (of de vuurpot goed geplaatst is).



**Gelieve voor de reiniging aandachtig de onderstaande aanwijzingen te volgen. Het niet in acht nemen kan problemen in de werking van de kachel doen ontstaan.**



### Reiniging vuurpot en ondersteuning vuurpot

Wanneer de vlam rode kleurschakeringen vertoont of zwak is en de rook zwart is, betekent dit dat er te veel as of afzettingen aanwezig zijn, die de goede werking van de kachel in het gedrang brengen. Ze moeten dus worden verwijderd. Haal elke dag de vuurpot weg door die gewoon te heffen. Reinig hem van as en eventuele afzettingen en open de verstopte gaten met behulp van een puntig werktuig (niet geleverd bij de kachel). Deze operatie is vooral de eerste keren nodig bij elke inschakeling, in het bijzonder wanneer men andere pellets gebruikt dat deze die aanbevolen wordt door de fabrikant. De periodiciteit van deze operatie wordt bepaald door de gebruiksfrequentie en door de keuze van de pellets. Het is aanbevolen ook de vuurpotondersteuning te controleren en eventuele aanwezige as te verwijderen met een stofzuiger.

Om een hoog rendement van de kachel te garanderen, is het aanbevolen om met een stofzuiger ook het compartiment te reinigen, dat toegang geeft tot het onderste deel van de leidingen voor warmtewisseling, en de opgehoopte as te verwijderen (afb. 1).

### Asla

Open de deur en verwijder met een stofzuiger de as uit de ruimte, waarin de as wordt opgevangen. Deze werkzaamheid moet min of meer frequent uitgevoerd worden, naargelang de kwaliteit van de gebruikte pellets.

### Reiniging van het glas

Binnen een paar uur vormt zich een grijsachtig laagje op het glas, dat bij de eerste uitschakeling van de kachel moet worden gereinigd. Het zwart worden van het glas hangt ook af van de kwaliteit en kwantiteit van de gebruikte pellets. Het glas moet gereinigd worden als de kachel koud is, met producten aanbevolen en getest door de fabrikant.

Bij deze operatie moet men steeds controleren of de grijze dichting rond het glas in goede staat verkeert. Het gebrek aan controle van de efficiëntie van deze dichting kan de goede werking van de kachel in het gedrang brengen. Pellet van slechte kwaliteit kan leiden tot het zwart worden van het glas.



**Als het glas gebroken is de kachel niet proberen in te schakelen.**



## Reiniging van de oppervlakken

Gebruik voor het reinigen van de oppervlakken een natte doek met water of met water en milde zeep.



**Het gebruik van agressieve reinigingsmiddelen of oplosmiddelen leidt tot schade aan de oppervlakken van de kachel. Vóór u gelijk welk schoonmaakmiddel gebruikt, is het aanbevolen het te gebruiken op een niet zichtbaar deel of het Bevoegde Servicecentrum te contacteren voor aanbevelingen ter zake.**

## Reiniging van de metalen delen.

Om de metalen delen van de kachel te reinigen, gebruikt u een zachte doek dat met water is

bevochtigd. Reinig nooit de metalen delen met alcohol, oplosmiddelen, benzine, aceton of andere ontvettende middelen. Bij gebruik van dergelijke middelen, is ons bedrijf niet verantwoordelijk. Eventuele wijzigingen in de kleurschakeringen van de metalen delen kunnen veroorzaakt zijn door een verkeerd gebruik van de kachel.



**Het is noodzakelijk om een dagelijks onderhoud van de vuurpot uit te voeren en een periodiek onderhoud van de asla. Een minder frequente reiniging of een gebrek aan reiniging kan er in bepaalde gevallen toe leiden dat de kachel niet ingeschakeld kan worden, met schade aan de kachel en de omgeving (mogelijke uitstoot van stoffen door het niet goed branden of roetuitstoot) als gevolg. Eventuele pellets die aanwezig zijn in de vuurpot vanwege ontstekingsfouten niet opnieuw gebruiken**

## VOOR REKENING VAN EEN GESPECIALISEERDE TECHNICUS

### Jaarlijkse controle

## Reiniging brandkamer

1. Open de deur, verwijder de aslade en vuurpot en verwijder eventuele resten.



2. Verwijder de schroeven waarmee de achterplaat is bevestigd.

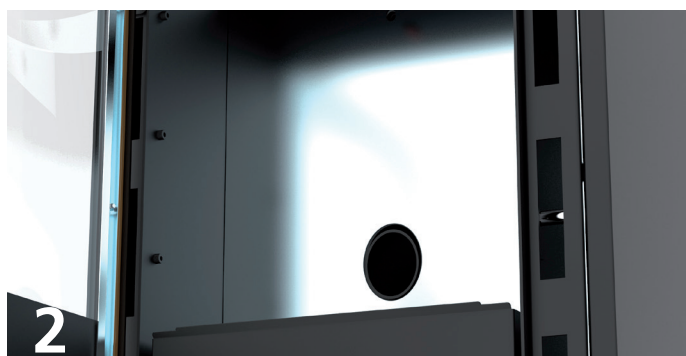

3. Duw de plaat naar boven en draai ze naar voor om ze te verwijderen.

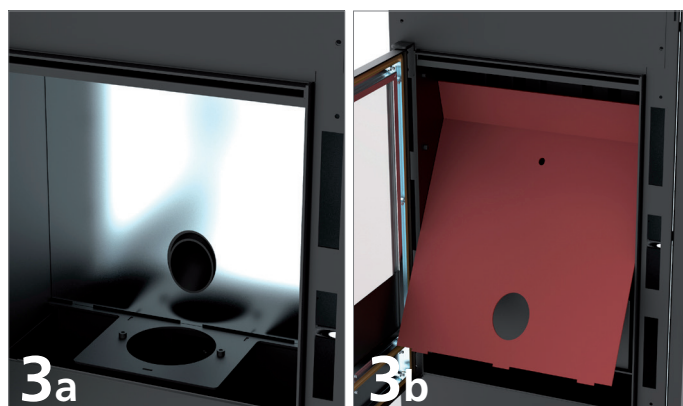

4. Schraap met het hiervoor bestemde T-gereedschap de buizen voor warmtewisseling

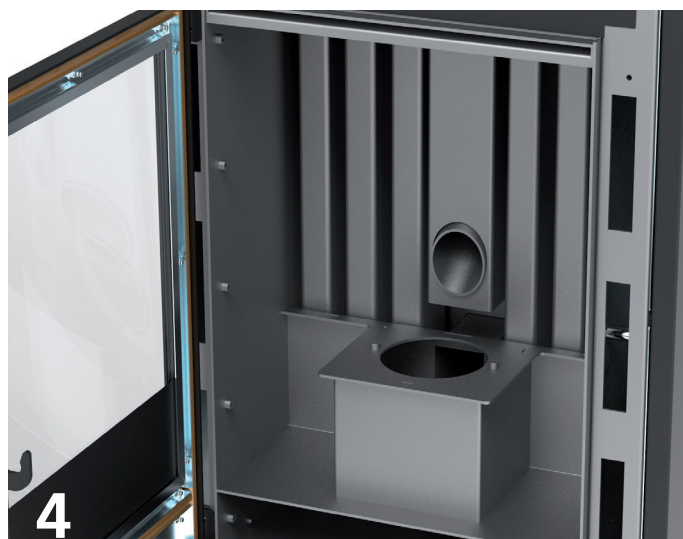

5. Monteer alle onderdelen in omgekeerde volgorde.

6. Verwijder en reinig de T-koppeling achteraan de kachel.

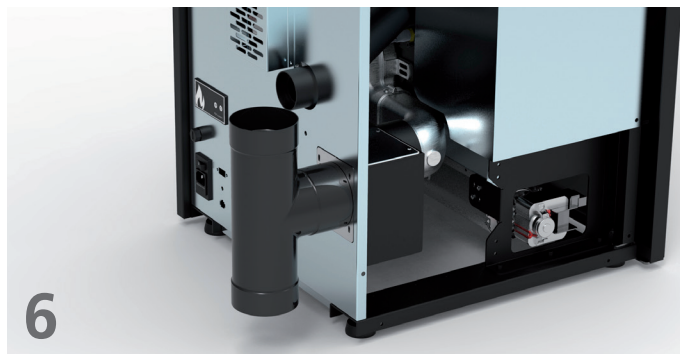

7. In het geval van een verticale rookafvoer werkt de rookkast als T-koppeling. Verwijder daarom de achterplaat van de rookkast en reinig het compartiment met een stofzuiger.

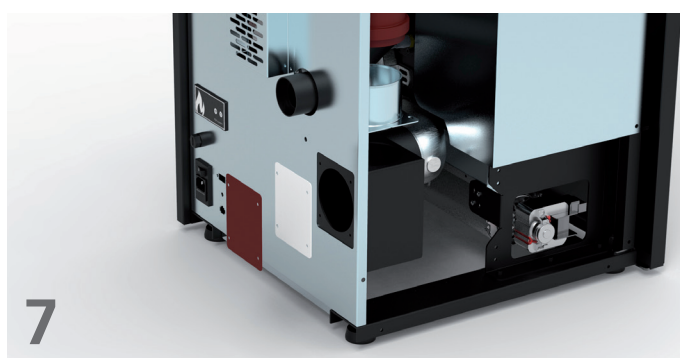

### Reiniging van de uitlaatinstallatie

Tot wanneer men geen voldoende ervaring opdoet over de werkingsomstandigheden, raadt men aan tenminste maandelijks deze onderhoudsinterventie uit te voeren.

- de elektrische stroomkabel ontkoppelen;
- de dop van de T-verbinding verwijderen en de buizen reinigen; zich indien nodig richten tot gekwalificeerd personeel, toch de eerste keren;
- de rookafzuiginstallatie nauwgezet reinigen: contacteer daarvoor een professionele schoorsteenveger;
- verwijder één keer per jaar stof, spinnenwebben, enz. uit de zone achter de interne panelen, in het bijzonder de ventilatoren.

### Reiniging ventilatoren

De kachel is voorzien van ventilators (ruimte en rookgassen), die zich op de onderkant van de kachel bevinden. Afzettingen van stof of as op de ventilatorbladen leiden tot een onbalans die tijdens het bedrijf storingen veroorzaakt. Het is dus noodzakelijk minstens één keer per jaar de ventilatoren te reinigen. Omdat voor deze operatie enkele onderdelen van de kachel gedemonteerd moeten worden, moet de reiniging van de ventilator enkel door ons Bevoegde Servicecentrum uitgevoerd worden.

### Reiniging einde seizoen

Aan het einde van het seizoen, wanneer men de kachel niet meer gebruikt, is het aanbevolen een meer nauwgezette en uitgebreide reiniging uit te voeren.

- verwijder alle pellets uit het reservoir en de vijzel;
- reinig nauwgezet de vuurpot, de ondersteuning van de vuurpot, de brandkamer en de aslade.

Als de voorafgaande punten nageleefd werden, houdt dit enkel een controle in van de toestand van de kachel.

Het is noodzakelijk de uitlaatbuis of het rookkanaal grondiger te reinigen en de toestand van de vuurpot te controleren: indien nodig bestellen bij het Bevoegde Servicecentrum. Indien nodig de scharnieren van de deuren en het handvat smeren. Controleer ook de koord in keramische vezel bij het glas, op de interne wand van de deur: als ze versleten of te droog is, een nieuwe bestellen bij het Bevoegde Servicecentrum.



Alle reiniging van alle onderdelen moet worden uitgevoerd wanneer de kachel volledig koud is en wanneer de stroomstekker is losgekoppeld, om brandwonden en thermische schokken te voorkomen. De kachel vereist weinig onderhoud bij gebruik met gecertificeerde kwaliteit pellets. Het vereiste onderhoud varieert in functie van de gebruiksomstandigheden (herhaaldelijk in- en uitschakelen) en in functie van de gevraagde prestaties.

Onderdelen	Iedere dag	Elke 2-3 dagen	Iedere week	Elke 15 dagen	Elke 30 dagen	Elke 60-90 dagen	Elk jaar / 1200-1400 uren
Brander/Vuurpot	◇						
Reiniging ruimte aslade		◇					
Reiniging deur en glas		◇					
Reiniging binnencompartiment warmtewisselaar / compartiment rookgasventilator						•	
Volledige warmtewisselaar							•
Reiniging "T"-uitlaat						•	
Rookkanaal							•
Pakking deur						•	
Interne delen							•
Rookkanaal							•
Elektro-mechanische onderdelen							•

◇ door de gebruiker

• door een erkend technisch servicecentrum



Om de 1200 bedrijfsuren stuurt de elektronische kaart een waarschuwingssignaal en op de display verschijnt "SERVICE". Dit betekent dat een grondige reiniging van de kachel is vereist aan de hand van een CAT. Als deze reiniging niet wordt uitgevoerd, kan dit leiden tot het falen van de kachel, een slechte verbranding en dus een lager rendement.

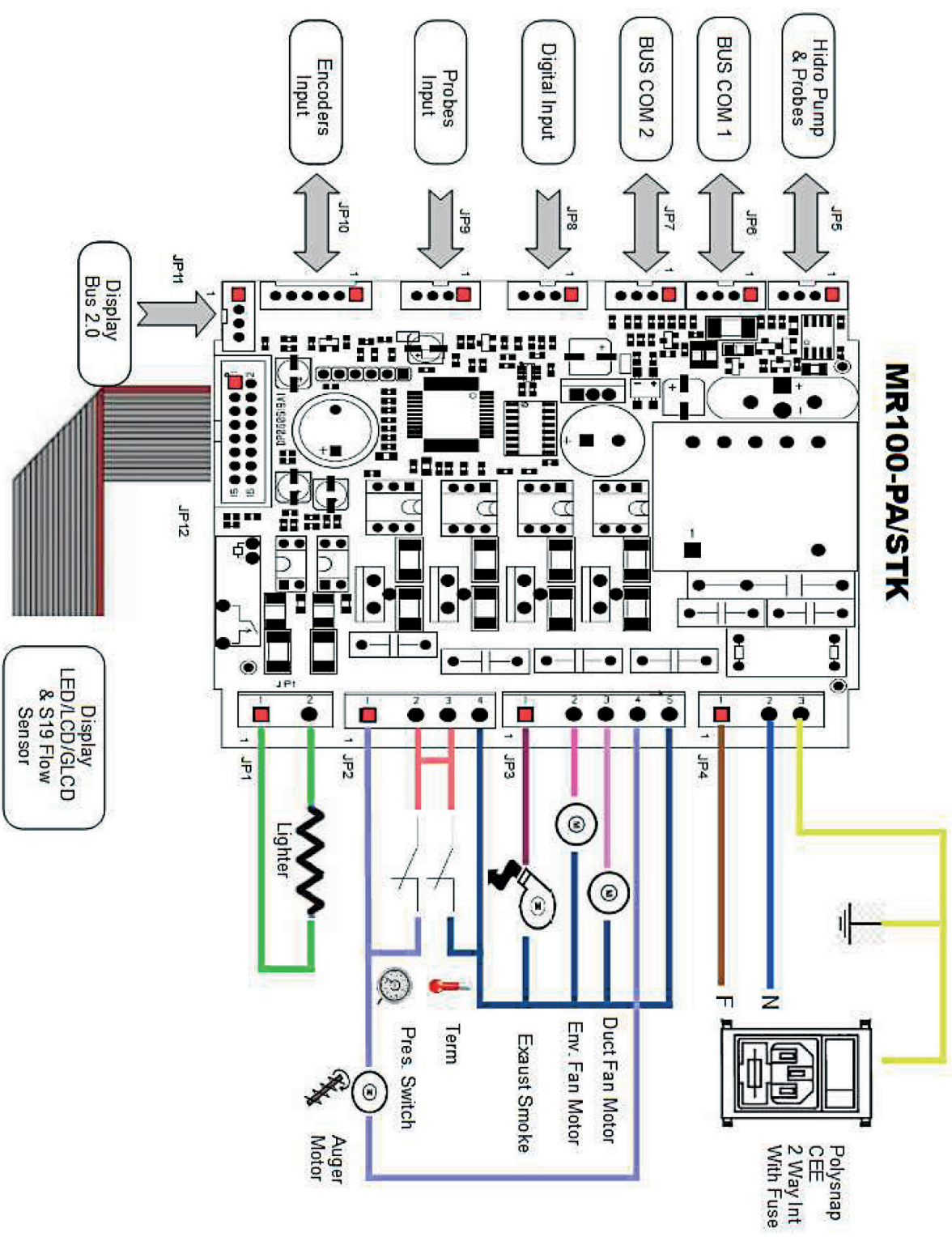



**Drukschakelaar:** bewaakt depressie in het rookkanaal. Hij is ontworpen om de toevoerschroef uit te schakelen als het rookkanaal is verstopt of als aanzienlijke tegendruk door wind aanwezig is. Op het tijdstip van tussenkomst van de drukschakelaar zal "ALARDEP-FAIL" verschijnen.

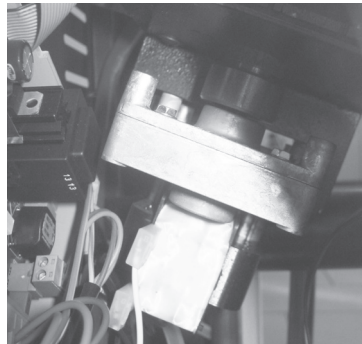

**Reductiemotor:** als de motor stopt, blijft de kachel werken tot de vlam uitgaat omdat brandstof ontbreekt en tot hij is afgekoeld tot op het minimumniveau.

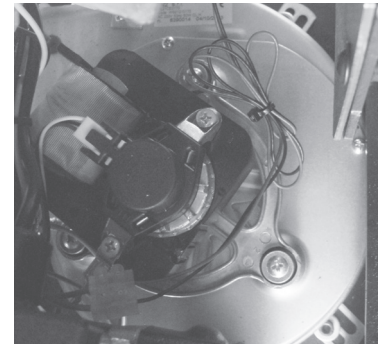

**Sensor rookgastemperatuur:** thermokoppel dat de temperatuur van de rookgassen meet tijdens de werking of de kachel uitschakelt wanneer de rookgastemperatuur onder de ingestelde waarde daalt.



**Elektrische veiligheid:** de kachel is beveiligd tegen plotse stroompieken (bv. bliksem) door middel van de hoofdzekering 4 A die zich op het besturingspaneel bevindt, op de achterzijde van de kachel. De andere zekeringen voor de bescherming van de elektronische kaarten bevinden zich op de kaarten zelf.

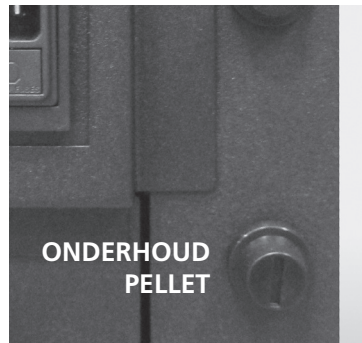

**Pellets temperatuur veiligheid:** In het zeldzame geval dat er een te hoge temperatuur in de tank aanwezig is, zal de thermostaat met manuele reset een alarm veroorzaken "ALAR-SIC-FAIL" en de pelletkachel stoppen. U moet de werking van het systeem resetten via het apparaat op de achterzijde van de thermokachel.



**Kamerthermostaat:** de kamerthermostaat neemt de temperatuur waar, aanwezig in de kamer. Als hij waarneemt dat de kachel de ingestelde temperatuur op de display heeft bereikt, wordt de ECO werking ingeschakeld om brandstof te besparen. De kamerthermostaat moet zodanig geplaatst worden dat hij niet door de kacheltemperatuur kan worden beïnvloed.



**Knoeien met de veiligheidsvoorzieningen is verboden. Enkel nadat de oorzaak van de tussenkomst van het veiligheidssysteem werd geëlimineerd, kan de kachel weer ontstoken worden en kan de automatische werking van de sensor gereset worden. Om te begrijpen welke storing is opgetreden, in de handleiding de paragraaf m.b.t. de alarmen raadplegen, waarin wordt uitgelegd hoe u moet handelen, naargelang het bericht verschenen op de display van de kachel.**



Reparaties mogen uitsluitend door een gespecialiseerde technicus uitgevoerd worden als de kachel volkomen koud is en de stroom van de kachel werd afgesloten. Het is verboden om zonder toestemming wijzigingen aan de kachel aan te brengen en niet originele vervangingsonderdelen te gebruiken. De vetgedrukte tekst verwijst naar handelingen die door gespecialiseerd personeel moeten uitgevoerd worden.

## Storingen en oplossingen

Daar zowel de werking als de onderdelen van de kachels worden getest, betekent dit dat ze in perfecte staat worden geleverd. Vergeet niet dat het transport, het afladen, de verplaatsingen het incorrect gebruik of gebrek aan onderhoud de oorzaak kunnen zijn van schade. De algemene storingen kunnen opgelost worden via onderstaande tabel. Indien u het beschreven probleem zodoende niet heeft opgelost, moet u contact opnemen met het erkend service center.

STORING	MOGELIJKE OORZAAK	OPLOSSING
Display uit en toetsen werken niet	<ol style="list-style-type: none"> <li>1. Stroomstoring in het netwerk</li> <li>2. Terugschakeling uit</li> <li>3. Zekering kaart onderbroken</li> <li>4. Kaart defect</li> </ol>	<ol style="list-style-type: none"> <li>1. Controleer of de kabel is aangesloten</li> <li>2. Gebruik de terugschakeling</li> <li><b>3. Neem contact op met een erkend service center</b></li> <li><b>4. Neem contact op met een erkend service center</b></li> </ol>
Afstandsbediening niet efficiënt	<ol style="list-style-type: none"> <li>1. Te ver van de kachel</li> <li>2. Geen batterij in de afstandsbediening</li> <li>3. De afstandsbediening is stuk</li> </ol>	<ol style="list-style-type: none"> <li>1. Dichter bij de kachel plaatsen</li> <li>2. Controleer en verander de batterijen</li> <li>3. Herplaats de afstandsbediening</li> </ol>
Mislukte ontsteking van de kachel	<ol style="list-style-type: none"> <li>1. Te veel as op rooster</li> <li>2. Verkeerde inschakelingsprocedure</li> </ol>	<ol style="list-style-type: none"> <li>1. Het rooster reinigen</li> <li>2. Herhaal de inschakelingsprocedure. <b>Als het probleem blijft, contact opnemen met het erkend service center.</b></li> </ol>
Rook komt uit het rooster	<ol style="list-style-type: none"> <li>1. Stroomuitval</li> </ol>	<ol style="list-style-type: none"> <li>1. Als de inschakelingsfase en de werking van de ventilator wordt onderbroken kan een kleine hoeveelheid rook ontstaan.</li> </ol>
De hete lucht ventilator werkt niet	<ol style="list-style-type: none"> <li>1. De kachel is nog niet opgewarmd</li> </ol>	<ol style="list-style-type: none"> <li>1. Wacht tot de ontstekingscyclus is voltooid. Als de juiste temperatuur wordt bereikt, zal de ventilator automatisch starten. Als het probleem blijft, contact opnemen met het erkend service center.</li> </ol>

<p>De kachel gaat niet automatisch aan</p>	<ol style="list-style-type: none"> <li>1. De tank is leeg.</li> <li>2. De weerstand bereikt de temperatuur niet</li> <li>3. Weerstand beschadigd</li> <li>4. Weinig pellets vallen</li> <li>5. Storing van de motor van de schroef</li> <li>6. Het rooster staat niet op zijn plaats of is vuil</li> <li>7. Verstopping door nesten of vreemde voorwerpen in de schoorsteen of kachel</li> <li>8. Controleer de werking van de gloeibougie</li> <li>9. De aslade is niet goed gesloten</li> <li>10. Rookkanaal en schoorsteen verstopt</li> <li>11. Rookafzuiger werkt niet</li> <li>12. Storing temperatuursensor</li> <li>13. Pellets vochtig</li> </ol>	<ol style="list-style-type: none"> <li>1. Vul de tank met pellets</li> <li>2. Controleer de elektrische draden en zekeringen, vervang indien de weerstand is gebroken.</li> <li>3. Vervang de weerstand</li> <li>4. Het is aangeraden om de voeding los te koppelen voor u controleert: <ul style="list-style-type: none"> <li>- of de pellets niet in de tank verstrikken</li> <li>- of de vijzel niet door vuil is vastgelopen</li> <li>- in welke staat de afdichting van de pelletdeur verkeert</li> </ul> </li> <li><b>5. Neem contact op met een erkend service center</b></li> <li>6. Controleer of het gat in de vuurpot overeenkomt met de gloeibougie, reinig de vuurpot</li> <li>7. Verwijder vreemde voorwerpen uit de schoorsteen of het rookgaskanaal</li> <li>8. Controleer of er stroom is. Vervang de bougie indien verbrand</li> <li>9. Sluit de aslade</li> <li>10. Voer een periodieke reiniging uit</li> <li><b>11. Controleer de werking van de rookafzuiger</b></li> <li><b>12. Neem contact op met een erkend service center</b></li> <li>13. Zorg voor een droge opbergplaats van de pellets en vervang door droge pellets</li> </ol>
<p>Sluit de kachel. Geen toevoer van pellets naar de verbrandingskamer</p>	<ol style="list-style-type: none"> <li>1. De tank is leeg</li> <li>2. Geen pellets in de vijzel</li> <li>3. Technische storing van de vijzel</li> <li>4. Defect reductiemotor</li> <li>5. Fout elektronische kaart</li> </ol>	<ol style="list-style-type: none"> <li>1. Laad pellets in de tank.</li> <li>2. Vul de tank en vervolg zoals aangeduid voor de ontsteking van de kachel.</li> <li>3. HET IS AANGERADEN om de voeding los te koppelen voor u: <ul style="list-style-type: none"> <li>- de tank leegt en handmatig de vijzel van zaagsel ontdoet</li> <li>- verstoppingen uit de koker verwijdert</li> <li>- stof en pellets van de bodem van de tank verwijdert</li> </ul> </li> <li><b>4. Vervang de reductiemotor</b></li> <li><b>5. Vervang de elektronische kaart</b></li> </ol>
<p>De kachel werkt een paar minuten en gaat dan uit</p>	<ol style="list-style-type: none"> <li>1. De ontstekingscyclus is niet voltooid</li> <li>2. Tijdelijk stroomgebrek</li> <li>3. Rooksonde defect, gebroken of niet ingevoerd</li> </ol>	<ol style="list-style-type: none"> <li>1. Opnieuw inschakelen</li> <li>2. Opnieuw inschakelen</li> <li><b>3. Controleren en sensors vervangen</b></li> </ol>
<p>Ventilator rookafzuiger stopt niet</p>	<ol style="list-style-type: none"> <li>1. De kachel is nog niet afgekoeld</li> </ol>	<ol style="list-style-type: none"> <li>1. Laat de kachel afkoelen. De ventilator zal na de afkoeling stoppen. <b>Als het probleem blijft, contact opnemen met het erkend service center.</b></li> </ol>

<p>De vuurpot raakt verstopt, ongelijke verbranding, het deurglas wordt vuil, de vlam is lang, roodachtig en zwak</p>	<ol style="list-style-type: none"> <li>1. Rookkanaal met te lange of verstopte delen</li> <li>2. Te veel pellets</li> <li>3. Te veel pellets of as in de vuurpot</li> <li>4. Vuurpot niet gevonden in de houder</li> <li>5. Wind tegengesteld aan de rookgasstroom</li> <li>6. Onvoldoende verbrandingslucht</li> <li>7. Verander het type pellets</li> <li>8. Motor van rookafzuiger beschadigd</li> <li>9. Deur niet goed gesloten</li> </ol>	<ol style="list-style-type: none"> <li>1. Voer een periodieke reiniging uit. Zie paragraaf kachelinstallatie in handleiding. Controleer of de schoorsteen schoon is</li> <li>2. In de parameters het laadniveau van de pellets verminderen</li> <li>3. Reinig de vuurpot nadat de kachel volledig is uitgeschakeld. <b>Als de storing aanhoudt, contact opnemen met het erkend service center</b></li> <li>4. Controleer of het gat in de vuurpot overeenkomt met de gloeibougie</li> <li>5. Controleer of monteer een windvrije schoorsteenkap</li> <li>6. Controleer de correcte positie van de vuurpot, check of hij schoon is en of de luchtinlaat vrij is, controleer de staat van de deurafdichting, verhoog in de parameter het niveau van de ventilatorsnelheid voor de rookafzuiging. <b>Contact opnemen met het erkend service center</b></li> <li>7. Controleer de kwaliteit van de pellets. <b>Contact opnemen met het erkend service center</b></li> <li>8. Verhoog in de parameters het niveau van de ventilatorsnelheid voor de rookafzuiging. <b>Controleer en vervang eventueel de motor</b></li> <li>9. Controleer de pakking en goede afdichting van het glas</li> </ol>
<p>Geur van rook in het milieu De kachel uitschakelen</p>	<ol style="list-style-type: none"> <li>1. Arme verbranding</li> <li>2. Slechte werking van de rookventilator</li> <li>3. Verkeerde installatie van het rookgaskanaal</li> <li>4. Verstopte schoorsteen</li> </ol>	<ol style="list-style-type: none"> <li><b>1. Contact opnemen met het erkend service center</b></li> <li><b>2. Contact opnemen met het erkend service center</b></li> <li><b>3. Contact opnemen met het erkend service center</b></li> <li><b>4. Contact opnemen met het erkend service center</b></li> </ol>
<p>In automatisch werkt de kachel steeds op volle toeren</p>	<ol style="list-style-type: none"> <li>1. Kamerthermostaat op maximum ingesteld</li> <li>2. Storing van de temperatuursensor</li> <li>3. Besturingspaneel defect of beschadigd</li> </ol>	<ol style="list-style-type: none"> <li>1. Reset de thermostaattemperatuur</li> <li>2. Controleer de werking van de sensor en vervang hem indien nodig</li> <li>3. Controleer het besturingspaneel en vervang het indien nodig</li> </ol>
<p>De motor van de rookafzuiging werkt niet.</p>	<ol style="list-style-type: none"> <li>1. Geen spanning op de kachel</li> <li>2. De motor is beschadigd</li> <li>3. De printplaat is beschadigd</li> <li>4. Het besturingspaneel faalt</li> </ol>	<ol style="list-style-type: none"> <li>1. Controleer de voedingsspanning en de zekering.</li> <li>2. Controleer de motor en de capacitor en vervang indien nodig.</li> <li>3. Vervang de printplaat.</li> <li>4. Vervang het besturingspaneel.</li> </ol>



<p>Het vuur gaat uit of de kachel stopt automatisch</p>	<ol style="list-style-type: none"> <li>1. De pellettank is leeg</li> <li>2. Geen stroom</li> <li>3. Geen pellettoevoer</li> <li>4. Te veel as op het rooster</li> <li>5. Interventie temperatuursonde veiligheid pellets</li> <li>6. Vijzel geblokkeerd door vuil</li> <li>7. De deur is niet goed gesloten of de pakkingen zijn versleten</li> <li>8. Ongeschikte pellets</li> <li>9. Pellets laag</li> <li>10. Schoorsteen of rookkanaal verstopt door nesten of vreemde voorwerpen</li> <li>11. Drukschakelaar afgesloten</li> <li>12. Storing motor rookafzuiging</li> <li>13. Alarm actief</li> </ol>	<ol style="list-style-type: none"> <li>1. Vul de tank met pellets</li> <li>2. Controleer plug en stroomaanwezigheid</li> <li>3. Vul de tank met pellets</li> <li>4. Reinig de vuurpot</li> <li>5. Laat de kachel volledig afkoelen, reset de handmatige reset en start de kachel opnieuw. Als het probleem blijft, contact opnemen met een erkend service center.</li> <li>6. Trek de stekker uit, leeg de tank, verwijder vreemde voorwerpen.</li> <li>7. Sluit de deur of vervang de pakkingen door originele</li> <li>8. Gebruik een ander type pellets, aangeraden door de fabrikant. <b>Soms moet in de parameters het laadniveau van de pellets gewijzigd worden, naargelang het type.</b></li> <li>9. Via de parameter het laadniveau doen toenemen. <b>De brandstoftoevoer moet door een erkend technicus gecontroleerd worden.</b></li> <li>10. Verwijder vreemde voorwerpen uit de schoorsteen. Reinig het rookgaskanaal. Voer een periodieke reiniging uit.</li> <li>11. <b>Controleer of het rookgaskanaal is verstopt en of de drukschakelaar goed werkt.</b></li> <li>12. <b>Controleer de motor en vervang hem indien nodig.</b></li> <li>13. Zie paragraaf alarmen</li> </ol>
<p>De luchtventilator (omgevingslucht) stopt nooit</p>	<ol style="list-style-type: none"> <li>1. Temperatuursensor temperatuurcontrole defect of beschadigd</li> <li>2. Storing rooksonde</li> </ol>	<ol style="list-style-type: none"> <li>1. Controleer de werking van de sensor en vervang hem indien nodig</li> <li>2. Vervang de rooksonde</li> </ol>
<p>De kachel gaat niet aan.</p>	<ol style="list-style-type: none"> <li>1. Stroomgebrek</li> <li>2. Pelletsonde geblokkeerd</li> <li>3. Zekering gesmolten</li> <li>4. Drukschakelaar beschadigd (blokkering aangeduid)</li> <li>5. Rookafvoer of buis verstopt</li> </ol>	<ol style="list-style-type: none"> <li>1. Controleer of het elektrisch stopcontact is aangesloten en of de hoofdschakelaar op "I" staat.</li> <li>2. De thermostaat achteraan de kachel resetten, <b>vervang de thermostaat</b> indien het opnieuw voorvalt.</li> <li>3. De zekering vervangen</li> <li>4. <b>De drukschakelaar vervangen</b></li> <li>5. Reinig de rookafvoerbuison/of het rookgaskanaal</li> </ol>



**Als de storingen te wijten zijn aan het niet in acht nemen van de bovenstaande normen zal de fabrikant van de kachel elke verantwoordelijkheid afslaan en zal de garantie ongeldig zijn. De eventuele tussenkomst van de technische assistentie valt ten laste van de klant als deze instructies niet worden nageleefd.**

## ALGEMENE GARANTIE

Alle producten worden nauwkeurig getest en vallen voor de periode van 24 maanden vanaf de datum van aankoop onder de garantie, gedocumenteerd door de factuur of ontvangst van aankoop, die aan het erkende technisch personeel moet worden getoond. Het niet overleggen van het document maakt het recht op garantie aan de eigenaar van het apparaat ongeldig.

De garantie dekt gratis vervanging of reparatie van onderdelen die deel uitmaken van het apparaat, die bij de oorsprong defect blijken te zijn vanwege fabricagefouten.

1. De garantie die defecten in fabricage en gebreken in materiaal dekt vervalt:

- voor ingrepen van onbevoegd personeel.
- door transportschade of oorzaken niet toewijsbaar aan de fabrikant
- door een niet correcte installatie;
- door een verkeerde elektrische aansluiting;
- voor niet uitgevoerd periodiek onderhoud;
- voor ongevallen van uitwendige aard (blikseminslag, overstroming, enz.);
- voor onjuist gebruik en onderhoud.

2. De volledige vervanging van de machine kan alleen plaatsvinden na eigen beslissing van de fabrikant, in speciale gevallen.

3. Het bedrijf acht zich niet verantwoordelijk voor mogelijke directe of indirecte schade veroorzaakt aan personen, dieren of voorwerpen door de niet-inachtneming van de voorschriften die in het instructieboekje zijn opgenomen en met name de waarschuwingen met betrekking tot de installatie, het gebruik en het onderhoud aan het apparaat.

### BEPERKINGEN VAN DE GARANTIE

De beperkte garantie dekt fabricagefouten, op voorwaarde dat het product niet is beschadigd door onjuist gebruik, nalatigheid, onjuiste aansluiting, sabotage of installatiefouten.

De volgende onderdelen vallen onder de garantie voor een periode van twaalf maanden:

- verbrandingspot;
- de weerstand.

Onder de garantie vallen niet:

- het glas van de deur;
- pakkingen over het algemeen en fiberglas deur;

- het schilderwerk;
- de majolica tegels;
- de afstandsbediening
- interne schotten
- eventuele schade veroorzaakt door ongeschikte installatie en/of nalatigheid door de consument.

De afbeeldingen in dit instructieboekje zijn louter indicatief en komen mogelijk niet overeen met de realiteit van het product. Ze dienen als voorbeeld, om te begrijpen hoe het product werkt.

Alle storingen en/of beschadigingen aan het apparaat die te wijten zijn aan de volgende oorzaken zijn van deze garantie uitgesloten:

- Schade veroorzaakt door transport en/of verplaatsingen
- alle onderdelen die defecten kunnen vertonen door nalatigheid of verwaarlozing bij het gebruik, verkeerd onderhoud, installatie die niet voldoet aan de specificaties van de fabrikant (raadpleeg altijd de installatie- en gebruikshandleiding die bij het apparaat is geleverd).
- onjuiste maatvoering, ontoereikende installatie of gebrek aan maatregelen, vereist om een vakkundige installatie te garanderen
- oververhitting van het apparaat, m.a.w. het gebruik van brandstoffen die niet overeenstemmen met de soorten en hoeveelheden die in de bijgeleverde handleiding zijn aangegeven
- verdere schade veroorzaakt door onjuiste interventies van de gebruiker in een poging om de aanvankelijke storing te verhelpen
- extra schade veroorzaakt door verder gebruik van het apparaat nadat het defect is ontstaan
- in aanwezigheid van een ketel, elke corrosie, korstvorming of breuk veroorzaakt door zwerfstromen, condensatie, zuurgraad van het water, onjuiste behandelingen om aanslag te verwijderen, gebrek aan water, slibophopingen of kalkaanslag
- inefficiëntie van schouwen, schoorstenen, of delen van het systeem waarvan het apparaat afhankelijk is
- schade veroorzaakt door knoeien met het toestel, weersomstandigheden, natuurrampen, vandalisme, elektrische ontladingen, brand, storingen in het elektrisch en/of hydraulisch systeem.
- Het verzuim van het jaarlijks onderhoud van de kachel, uit te voeren door een geautoriseerde technicus of gekwalificeerd personeel, leidt tot het verlies van de garantie.

Σας ευχαριστούμε που προτιμήσατε ένα από τα προϊόντα μας, το αποτέλεσμα πολλών χρόνων εμπειρίας και συνεχούς έρευνας για ανώτερη ποιότητα από άποψη ασφάλειας, αξιοπιστίας και απόδοσης. Σε αυτό το εγχειρίδιο θα βρείτε όλες τις πληροφορίες και τις συμβουλές που χρειάζεστε για να χρησιμοποιήσετε το προϊόν σας στο μέγιστο της ασφάλειας και της αποδοτικότητας.



**Συνιστάται να εκτελείτε την εγκατάσταση και την πρώτη έναρξη από το δικό μας εξουσιοδοτημένο κέντρο σέρβις που, εκτός από την πραγματοποίηση της εγκατάστασης σε άριστες συνθήκες, ελέγχει και τη λειτουργία της συσκευής.**

- Οι λανθασμένες εγκαταστάσεις, η εσφαλμένη συντήρηση, η ακατάλληλη χρήση του προϊόντος απαλλάσσουν τον κατασκευαστή από κάθε ζημιά που προκύπτει από τη χρήση της σόμπας.
- Η συσκευή δεν θα πρέπει να χρησιμοποιείται ως αποτεφρωτήρας, ούτε θα πρέπει να χρησιμοποιούνται καύσιμα εκτός από πέλλετ.
- Το εγχειρίδιο αυτό έχει καταρτιστεί από τον κατασκευαστή και αποτελεί αναπόσπαστο μέρος του προϊόντος και πρέπει να το συνοδεύει σε όλη τη διάρκεια της ζωής του. Σε περίπτωση πώλησης ή μεταφοράς του προϊόντος, να βεβαιώνετε πάντα ότι υπάρχει και το εγχειρίδιο, καθώς οι πληροφορίες που περιέχονται σε αυτό απευθύνονται στον αγοραστή, και σε όλα τα πρόσωπα που με διάφορους τρόπους συμβάλλουν στην εγκατάσταση, τη χρήση και συντήρηση.
- Διαβάστε προσεκτικά τις οδηγίες και τις τεχνικές πληροφορίες στο παρόν εγχειρίδιο πριν προχωρήσετε στην εγκατάσταση, τη χρήση και οποιαδήποτε παρέμβαση στο προϊόν.
- Η τήρηση των κατευθυντήριων γραμμών στο παρόν εγχειρίδιο εξασφαλίζει την ασφάλεια του ανθρώπου και του προϊόντος, την οικονομία της λειτουργίας και τη μεγαλύτερη διάρκεια ζωής.
- Ο προσεκτικός σχεδιασμός και η ανάλυση των κινδύνων που εκτέλεσε η εταιρεία μας συνέβαλε στη δημιουργία ενός ασφαλούς προϊόντος. Ωστόσο, πριν κάνετε οτιδήποτε, συνιστάται να ακολουθείτε τις οδηγίες του ακόλουθου εγγράφου και να το έχετε πάντα διαθέσιμο.
- Να είστε πολύ προσεκτικοί όταν χειρίζεστε κεραμικά στοιχεία όπου υπάρχουν.
- Ελέγξτε την ακριβή επιπεδότητα του δαπέδου όπου θα εγκατασταθεί το προϊόν.
- Ο τοίχος όπου πρέπει να τοποθετηθεί το προϊόν δεν πρέπει να είναι κατασκευασμένος από ξύλο ή εύφλεκτο υλικό, και είναι επίσης απαραίτητο να διατηρούνται οι αποστάσεις ασφαλείας.
- Κατά τη διάρκεια της λειτουργίας, ορισμένα μέρη της σόμπας (πόρτα, λαβή, πλευρές) ενδέχεται να αναπτύξουν υψηλές θερμοκρασίες. Να είστε πολύ προσεκτικοί και να πάρετε τις απαραίτητες προφυλάξεις, ειδικά παρουσία παιδιών, ηλικιωμένων, ατόμων με αναπηρία και ζώων.
- Η εγκατάσταση πρέπει να πραγματοποιείται από εξουσιοδοτημένα άτομα (εξουσιοδοτημένο κέντρο τεχνικής υποστήριξης).
- Τα σχεδιαγράμματα και τα σχέδια παρέχονται ως παράδειγμα· Ο κατασκευαστής, προκειμένου να επιδιώξει μια πολιτική συνεχούς ανάπτυξης και ανανέωσης του προϊόντος, μπορεί να κάνει, χωρίς καμία προειδοποίηση, τις αλλαγές που θεωρεί κατάλληλες.
- Συνιστάται, στη μέγιστη ισχύ λειτουργίας της σόμπας, η χρήση γαντιών για τον χειρισμό της θυρίδας φόρτωσης των πέλλετ και της λαβής για το άνοιγμα της πόρτας.
- Απαγορεύεται η εγκατάσταση σε υπνοδωμάτια ή σε περιβάλλοντα με εκρηκτική ατμόσφαιρα.
- Χρησιμοποιήστε μόνο ανταλλακτικά που συνιστώνται από τον προμηθευτή.



**Ποτέ μην καλύπτετε το σώμα της σόμπας με οποιονδήποτε τρόπο ή τις οπές στην επάνω πλευρά όταν η συσκευή είναι σε λειτουργία. Όλες οι σόμπες δοκιμάζονται ως προς την έναυσή τους στο εργοστάσιο.**

Σε περίπτωση πυρκαγιάς, απενεργοποιήστε το τροφοδοτικό, χρησιμοποιήστε έναν τυπικό πυροσβεστήρα και αν χρειάζεται καλέστε την πυροσβεστική. Επικοινωνήστε με το εξουσιοδοτημένο κέντρο τεχνικής υποστήριξης.

Το παρόν εγχειρίδιο οδηγιών αποτελεί αναπόσπαστο μέρος του προϊόντος: βεβαιωθείτε ότι συνοδεύει πάντα τη συσκευή, ακόμη και σε περίπτωση παραχώρησής της σε άλλο ιδιοκτήτη ή χρήση ή μετακίνησής της σε άλλο χώρο. Σε περίπτωση βλάβης ή απώλειά του, ζητήστε ένα άλλο εγχειρίδιο από το κέντρο τεχνικής υποστήριξης της περιοχής.

Αυτά τα σύμβολα επισημαίνονται συγκεκριμένα μηνύματα σε αυτό το εγχειρίδιο



**ΠΡΟΣΟΧΗ:** Αυτό το προειδοποιητικό σύμβολο που βρίσκεται σε διάφορα σημεία αυτού του εγχειριδίου υποδεικνύει ότι θα πρέπει να διαβάζετε προσεκτικά και να κατανοείτε το μήνυμα στο οποίο αναφέρεστε, επειδή η μη συμμόρφωση με τα γραπτά μπορεί να προκαλέσει σοβαρή βλάβη στη σόμπα και να θέσει σε κίνδυνο την ασφάλεια των απόμων που τη χρησιμοποιούν.



**ΠΛΗΡΟΦΟΡΙΕΣ:** Αυτό το σύμβολο έχει σκοπό να επισημάνει τις σημαντικές πληροφορίες για την καλή λειτουργία της σόμπας. Η μη συμμόρφωση με τις απαιτήσεις θα υπονομεύσει τη χρήση της σόμπας και η λειτουργία δεν θα είναι ικανοποιητική.

## Κανονισμοί και δήλωση συμμόρφωσης

Η εταιρεία μας δηλώνει ότι η σόμπα συμμορφώνεται με τους ακόλουθους κανόνες για τη σήμανση CE κατά την Ευρωπαϊκή οδηγία:

- 2014/30 ΕΕ (Οδηγία EMCD) και μεταγενέστερες τροποποιήσεις;
- 2014/35 ΕΕ (Οδηγία Χαμηλής τάσης) και μεταγενέστερες τροποποιήσεις;
- 2011/65 ΕΕ (οδηγία RoHS 2)
- 2015/863 CE (πρόσφατα τροποποιημένη οδηγία, βλ.

παράρτημα II της [κοινοτικής] οδηγίας 2011/65 CE),  
• Οδηγία οικολογικού σχεδιασμού 2009/125/CE.

Κανονισμός CE 2015/1185.

- Κανονισμός περί κατασκευαστικών προϊόντων (CPR-Construction Products Regulation) αρ.305/2011 που αφορά τις κατασκευές
- Για εγκατάσταση στην Ιταλία, ανατρέξτε στο UNI 10683/98 ή σε μεταγενέστερες τροποποιήσεις.

**Όλοι οι τοπικοί και εθνικοί νόμοι και τα ευρωπαϊκά πρότυπα πρέπει να πληρούνται κατά την εγκατάσταση της συσκευής.**

- EN 55014-1, EN 55014-2, EN 61000-3-2, EN 61000-3-3, EN 60335-1, EN 60335-2-102, EN 62233, EN 50581.

### Πληροφορίες σχετικά με την ασφάλεια

Εσφαλμένες εγκαταστάσεις, εσφαλμένη συντήρηση ή ακατάλληλη χρήση του προϊόντος απαλλάσσουν τον κατασκευαστή από οποιαδήποτε ζημιά στη σόμπα και την εταιρεία από τυχόν αστικές ή ποινικές ευθύνες.

Χρησιμοποιείτε μόνο ανταλλακτικά που συνιστά ο προμηθευτής. Η χρήση μη γνήσιων ανταλλακτικών καθιστά το προϊόν δυνητικά επικίνδυνο και απαλλάσσει την εταιρεία από κάθε αστική ή ποινική ευθύνη.

- Η σόμπα πέλλετ πρέπει να λειτουργεί μόνο σε οικιακό περιβάλλον. Αυτή η σόμπα που ελέγχεται από μια ηλεκτρονική πλακέτα επιτρέπει την πλήρη αυτόματη και ελεγχόμενη καύση. Η μονάδα ελέγχου ρυθμίζει τη φάση ανάφλεξης, 5 επίπεδα ισχύος και τη φάση τερματισμού, εξασφαλίζοντας την ασφαλή λειτουργία της σόμπας.

- Ο κάδος που χρησιμοποιείται για την καύση ρίχνει το μεγαλύτερο μέρος της τέφρας που παράγεται από την καύση πέλλετ στο συρτάρι συλλογής. Να ελέγχετε το καλάθι καθημερινά, δεδομένου ότι τα πέλλετ δεν πληρούν πρότυπα υψηλής ποιότητας όλα (χρησιμοποιήστε μόνο πέλλετ που συνιστώνται από τον κατασκευαστή);

### Ευθύνη

- Κακή συντήρηση
- Μη συμμόρφωση με τις οδηγίες του εγχειριδίου
- Χρήση που δεν συμμορφώνεται με τις οδηγίες ασφαλείας
- Εγκατάσταση που δεν συμμορφώνεται με τους κανονισμούς της χώρας
- Εγκατάσταση από προσωπικό χωρίς επαρκή κατάρτιση και εκπαίδευση
- Τροποποιήσεις και επιδιορθώσεις χωρίς άδεια από την κατασκευάστρια εταιρεία
- Χρήση μη αυθεντικών ανταλλακτικών
- Άλλα συμβάντα.
- Σε περίπτωση βλάβης του συστήματος ανάφλεξης, μην επιμένετε.
- Η συσσώρευση άκαυστων pellet στον καυστήρα μετά από μια <αποτυχημένη ανάφλεξη> πρέπει να αφαιρεθεί πριν προχωρήσετε σε νέα ανάφλεξη. Πριν από κάθε ανάφλεξη, βεβαιωθείτε ότι η εστία είναι καλά τοποθετημένη και καθαρή.
- Απαγορεύεται η χειροκίνητη φόρτωση καύσιμης ύλης στην εστία. Η μη συμμόρφωση με αυτήν την προειδοποίηση μπορεί να οδηγήσει σε επικίνδυνες καταστάσεις.
- Αξιολογήστε τις στατικές συνθήκες της επιφάνειας που δέχεται το βάρος του προϊόντος.
- Οι έκτακτες εργασίες συντήρησης πρέπει να εκτελούνται μόνο από εξουσιοδοτημένο και εξειδικευμένο προσωπικό.
- Αποσυνδέστε το προϊόν από την ηλεκτρική τροφοδοσία πριν πραγματοποιήσετε οποιαδήποτε εργασία συντήρησης.
- Κατά την πρώτη ανάφλεξη, μπορεί να δημιουργηθεί καπνός λόγω θέρμανσης του χρώματος/βερνικιού του προϊόντος. Συνεπώς, αερίζετε καλά τον χώρο.

## Φόρτωση του δοχείου πέλλετ

Το φορτίο καυσίμου γίνεται από την κορυφή της σόμπας ανοίγοντας τη θυρίδα.

Ρίξτε τα πέλλετ στο δοχείο. Για να διευκολυνθεί η διαδικασία, κάντε το σε δύο βήματα:

- Ρίξτε το μισό περιεχόμενο στο δοχείο και περιμένετε να κατέβουν τα καύσιμα στο κάτω μέρος
  - Ολοκλήρωση της λειτουργίας με το δεύτερο μέρος
  - Διατηρείτε πάντα το καπάκι του δοχείου κλειστό μετά τη φόρτωση των πέλλετ
  - Πριν κλείσετε την πόρτα, βεβαιωθείτε ότι δεν υπάρχουν υπολείμματα πέλλετ γύρω από τη φλάντζα. Αν χρειάζεται, καθαρίστε καλά.
- Η σόμπα, όντας ένα προϊόν θέρμανσης, έχει ιδιαίτερα ζεστές εξωτερικές επιφάνειες. Για το λόγο αυτό, συνιστάται προσοχή κατά τη διάρκεια της λειτουργίας ειδικότερα:
- Μην αγγίζετε το σώμα της σόμπας και τα διάφορα εξαρτήματα, μην πλησιάζετε την πόρτα, θα μπορούσαν να προκληθούν εγκαύματα
  - Μην αγγίζετε τα καυσαέρια
  - Μην κάνετε καθαρισμούς οποιουδήποτε τύπου
  - Μην ξεφορτώνετε τις στάχτες.

- Μην ανοίγετε το συρτάρι τέφρας.
- Βεβαιωθείτε ότι τα παιδιά δεν προσεγγίζουν τη σόμπα



**Μην αφαιρείτε την προστατευτική σχάρα μέσα στο δοχείο. Κατά τη φόρτωση αποφύγετε την επαφή του σακιού πέλλετ με τις ζεστές επιφάνειες.**



- Χρησιμοποιήστε μόνο πέλλετ ξύλου
- Διατηρήστε/φυλάξτε τα πέλλετ σε ξηρούς, όχι υγρούς χώρους.
- Ποτέ μην ρίχνετε πέλλετ απευθείας στο μαγκάλι.
- Η σόμπα πρέπει να τροφοδοτείται μόνο με πέλλετ ποιότητας διαμέτρου 6 mm, πιστοποιημένα A1 κατά UNI EN ISO 17225-2, του τύπου που συνιστάται από τον κατασκευαστή.
- Πριν προχωρήσετε στην ηλεκτρική σύνδεση του λέβητα, θα πρέπει να έχει ολοκληρωθεί η σύνδεση των σωλήνων εκκένωσης με την καπνοδόχο
- Η σχάρα προστασίας που βρίσκεται μέσα στο δοχείο πέλλετ δεν πρέπει ποτέ να αφαιρεθεί
- Στο περιβάλλον στο οποίο εγκαθίσταται η σόμπα, πρέπει να υπάρχει επαρκής ανταλλαγή αέρα.
- **ΑΠΑΓΟΡΕΥΕΤΑΙ** η λειτουργία της σόμπας με την πόρτα ανοιχτή ή με σπασμένο γυαλί.
- Μην χρησιμοποιείτε τη σόμπα ως αποτεφρωτήρα. Η σόμπα πρέπει να χρησιμοποιείται μόνο για την προβλεπόμενη χρήση. Οποιαδήποτε άλλη χρήση θα πρέπει να θεωρηθεί ακατάλληλη και συνεπώς επικίνδυνη. Μην βάζετε άλλα αντικείμενα εντός της δεξαμενής εκτός από πέλλετ
- Όταν λειτουργεί η σόμπα, υπάρχει μια ισχυρή υπερθέρμανση των επιφανειών, του γυαλιού, της λαβής και των σωλήνων: κατά τη διάρκεια της λειτουργίας αγγίζετε αυτά τα μέρη με επαρκή προστασία
- Διατηρήστε τα καύσιμα και τα εύφλεκτα υλικά σε κατάλληλη απόσταση ασφαλείας από τη σόμπα.



**Μη σβήνετε ποτέ τη θερμική σόμπα αφαιρώντας την ηλεκτρική ενέργεια. Πάντοτε να ολοκληρώνετε με τη φάση τερματισμού διαφορετικά μπορεί να προκληθούν βλάβες στη δομή και να υπάρχουν προβλήματα στις επόμενες εναύσεις.**

## Οδηγίες για ασφαλή και αποδοτική χρήση

• Η συσκευή μπορεί να χρησιμοποιηθεί από παιδιά ηλικίας άνω των 8 ετών και από άτομα με μειωμένες φυσικές και νοητικές ικανότητες ή χωρίς εμπειρία ή απαραίτητη γνώση, εφόσον βρίσκονται υπό επίτηρηση ή έχουν λάβει οδηγίες σχετικά με την ασφαλή χρήση της συσκευής και έχουν κατανοήσει τους κινδύνους που ενέχει η χρήση της. Τα παιδιά δεν θα πρέπει να παίζουν με τη συσκευή. Ο καθαρισμός και η συντήρηση που πρέπει να γίνονται από τον χρήστη δεν θα πρέπει να πραγματοποιούνται από παιδιά χωρίς επίτηρηση.

• Μην χρησιμοποιείτε τη σόμπα ως σκάλα ή δομή υποστήριξης.

• Μην βάζετε πάνω στη σόμπα ρούχα για στέγνωμα. Τυχόν απλώστρες ή άλλα παρόμοια θα πρέπει να φυλάσσονται σε απόσταση από τη σόμπα. - Κίνδυνος πυρκαγιάς

• Εξηγήστε προσεκτικά σε ηλικιωμένους, ανάπηρους, και ιδίως στα παιδιά, ότι η σόμπα αποτελείται από υλικό που υπόκειται σε υψηλές θερμοκρασίες και κρατήστε τους μακριά από τη σόμπα κατά τη διάρκεια της λειτουργίας.

• Μην αγγίζετε τη σόμπα με υγρά χέρια, καθώς είναι μια ηλεκτρική συσκευή. Αφαιρείτε πάντα το καλώδιο πριν από την παρέμβαση στη μονάδα.

• Η πόρτα πρέπει πάντα να είναι κλειστή κατά τη διάρκεια της λειτουργίας.

• Η σόμπα πρέπει να συνδέεται ηλεκτρικά με ένα σύστημα εξοπλισμένο με γείωση, όπως απαιτείται από τους ισχύοντες κανονισμούς.

• Η εγκατάσταση πρέπει να είναι κατάλληλα διαστασιολογημένη για την ηλεκτρική ισχύ που έχει δηλωθεί για τη σόμπα.

• Μην πλένετε τα εσωτερικά μέρη της σόμπας με νερό.

Το νερό μπορεί να προκαλέσει βλάβη στην ηλεκτρική μόνωση, προκαλώντας ηλεκτροπληξία.

• Μην εκθέτετε το σώμα σας σε ζεστό αέρα για μεγάλο χρονικό διάστημα. • Μην υπερθερμαίνετε το μέρος όπου διαμένετε και όπου είναι εγκατεστημένη η σόμπα.

Αυτό μπορεί να βλάψει τις φυσικές συνθήκες και να

προκαλέσει προβλήματα υγείας

• Μην εκθέτετε τα φυτά ή τα ζώα απευθείας στη θερμή ροή του αέρα.

• Η σόμπα πέλλετ δεν είναι εξάρτημα μαγειρικής.

• Οι εξωτερικές επιφάνειες μπορεί να ζεσταθούν πολύ κατά τη λειτουργία. Μην τα αγγίζετε παρά μόνο με τις κατάλληλες προστασίες

• Το βύσμα του καλωδίου τροφοδοσίας της συσκευής πρέπει να συνδεθεί μόνο μετά την ολοκλήρωση της εγκατάστασης και της συναρμολόγησης της συσκευής και πρέπει να παραμένει προσβάσιμο μετά την εγκατάσταση, εάν η συσκευή δεν διαθέτει διπολικό διακόπτη κατάλληλο και προσβάσιμο.

• Δώστε προσοχή ώστε το καλώδιο τροφοδοσίας (και τα τυχόν εξωτερικά καλώδια της συσκευής) να μην αγγίζουν τα ζεστά μέρη

• Μην τοποθετείτε αντικείμενα, ποτήρια, διαχυτές, αρώματα περιβάλλοντος στη σόμπα, μπορεί να βλάψουν ή να καταστρέψουν τη σόμπα (σε αυτή την περίπτωση η εγγύηση δεν παρέχει κάλυψη).

• Σε περίπτωση βλάβης του συστήματος ανάφλεξης, μην επιμένετε.

• Η συσσώρευση άκαυστων pellet στον καυστήρα μετά από μια <αποτυχημένη ανάφλεξη> πρέπει να αφαιρεθεί πριν προχωρήσετε σε νέα ανάφλεξη. Πριν από κάθε ανάφλεξη, βεβαιωθείτε ότι η εστία είναι καλά τοποθετημένη και καθαρή.

• Απαγορεύεται η χειροκίνητη φόρτωση καύσιμης ύλης στην εστία. Η μη συμμόρφωση με αυτήν την προειδοποίηση μπορεί να οδηγήσει σε επικίνδυνες καταστάσεις.

• Αξιολογήστε τις στατικές συνθήκες της επιφάνειας που δέχεται το βάρος του προϊόντος.

• Οι έκτακτες εργασίες συντήρησης πρέπει να εκτελούνται μόνο από εξουσιοδοτημένο και εξειδικευμένο προσωπικό.

• Αποσυνδέστε το προϊόν από την ηλεκτρική τροφοδοσία πριν πραγματοποιήσετε οποιαδήποτε εργασία συντήρησης.

• Κατά την πρώτη ανάφλεξη, μπορεί να δημιουργηθεί καπνός λόγω θέρμανσης του χρώματος/βερνικιού του προϊόντος. Συνεπώς, αερίζετε καλά τον χώρο.



**Η σόμπα διαθέτει ειδική συσκευή ασφαλείας που αποτρέπει τη λειτουργία του προϊόντος σε συνθήκες μη ενδεδειγμένων τιμών πίεσεως-στο εσωτερικό του θαλάμου καύσεως- που μπορούν να προκληθούν π.χ. λόγω δυσμενών κλιματολογικών καταστάσεων ή έμφραξη της καμινάδας. Σε περίπτωση παρέμβασης αυτής της συσκευής, μην επεμβαίνετε και περιμένετε έως ότου η κλιματικές συνθήκες επιτρέψουν στην καμινάδα να επιστρέψει σε τιμή πίεσεως/ κατάθλιψης τέτοια που να μπορεί να διασφαλίσει τη σωστή λειτουργία της σόμπας. Εάν η τοποθεσία που βρίσκεται εγκατεστημένη η σόμπα χαρακτηρίζεται ιδιαίτερα θυελλώδης για μεγάλα χρονικά διαστήματα, κάτι που εμποδίζει την καθημερινή χρήση της σόμπας, είναι δυνατόν να αυξηθεί η ταχύτητα απαγωγέα των καυσαερίων για να εξασφαλιστεί η σωστή τιμή πίεσεως/κατάθλιψης στο εσωτερικό του θαλάμου καύσεως. Αυτή η εργασία πρέπει να πραγματοποιηθεί από εξουσιοδοτημένο τεχνικό.**

## Περιβάλλον λειτουργίας

Για καλή λειτουργία και καλή κατανομή της θερμοκρασίας, η θερμική σόμπα πρέπει να τοποθετηθεί σε ένα μέρος όπου ο αέρας που απαιτείται για την καύση των πέλλετ να μπορεί να ρέει (περίπου 40 m<sup>3</sup>/h βάσει του προτύπου για την εγκατάσταση και σύμφωνα με τους ισχύοντες κανονισμούς της χώρας). Ο όγκος του περιβάλλοντος δεν πρέπει να είναι μικρότερος από 20 m<sup>3</sup>. Είναι υποχρεωτική και απαραίτητη η παροχή επαρκούς ποσότητας αέρα [από το εξωτερικό περιβάλλον] που να επιτρέπει τη σωστή λειτουργία του προϊόντος. Η ροή αέρα μεταξύ του εξωτερικού περιβάλλοντος και του χώρου εγκατάστασης μπορεί να διασφαλιστεί άμεσα, μέσω της υλοποίησης ενός ανοίγματος σε εξωτερικό τοίχο του δωματίου (προτιμώμενη λύση βλέπε σχήμα 1α) ή με έμμεσο τρόπο, λαμβάνοντας αέρα από παρακείμενα δωμάτια -που να διαθέτουν παροχή αέρα και να επικοινωνούν μόνιμα με την εγκατάσταση (βλ. σχήμα 1β). Ως παρακείμενα δωμάτια, πρέπει να αποκλείονται τα υπνοδωμάτια, τα μπάνια, τα γκαράζ, οι κοινόχρηστοι χώροι του ακινήτου και, γενικά, μέρη όπου μπορεί να εκδηλωθεί πυρκαγιά. Λάβετε υπόψη την παρουσία πορτών και παραθύρων που δύνανται να επηρεάσουν τη σωστή ροή του αέρα στη σόμπα -και τα οποία σε κάθε περίπτωση θα πρέπει να απέχουν 1,5 μ. από οποιαδήποτε έξοδο καπνού. Η παροχή αέρα πρέπει να έχει μια ελάχιστη καθαρή επιφάνεια 100 cm<sup>2</sup> και να προστατεύεται μέσω εξωτερικού πλέγματος που δεν πρέπει να παρεμποδίζεται ή / και να φράσσεται. Επίσης, θα πρέπει να καθαρίζεται περιοδικά: τέλος η προαναφερθείσα επιφάνεια θα πρέπει να αυξηθεί σε περίπτωση που υπάρχουν άλλες ενεργές γεννήτριες μέσα στο δωμάτιο/χώρο (όπως π.χ.: ηλεκτρικός ανεμιστήρας για την απομάκρυνση του ρυπαρού αέρα, κουκούλα κουζίνας, άλλες σόμπες, κ.λπ. ...), που μπορούν να βλάψουν το περιβάλλον. Είναι απαραίτητο να βεβαιωθείτε ότι, με όλες τις συσκευές ενεργοποιημένες, η πτώση της πίεσης μεταξύ του δωματίου και του εξωτερικού περιβάλλοντος δεν υπερβαίνει τα 4 Pa.

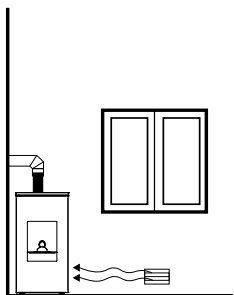

ΣΧΗΜΑ 1α- ΚΑΤΕΥΘΕΙΑΝ ΑΠΟ ΕΞΩ  
Fig. 1

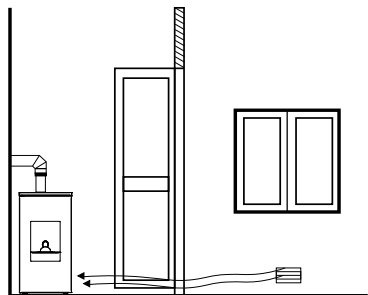

ΣΧΗΜΑ 1β- ΜΕ ΕΜΜΕΣΟ ΤΡΟΠΟ ΜΕΣΩ ΤΟΥ ΔΩΜΑΤΙΟΥ  
ΠΟΥ ΓΕΙΤΝΙΑΖΕΙ

Είναι δυνατή η σύνδεση του αέρα που απαιτείται για την καύση, απευθείας στην εξωτερική παροχή αέρα, χρησιμοποιώντας έναν σωλήνα 40 χιλ. τουλάχιστον γραμμικό με μέγιστο μήκος 2 μέτρα. Κάθε γωνία του σωλήνα ισοδυναμεί με απώλεια ενός γραμμικού μέτρου.



Η εγκατάσταση σε στούντιο, υπνοδωμάτια και μπάνια επιτρέπεται μόνο για ερμητικά κλειστές συσκευές -ή κλειστού θαλάμου- που διαθέτουν επαρκή αεραγωγό εξωτερικής καύσης.

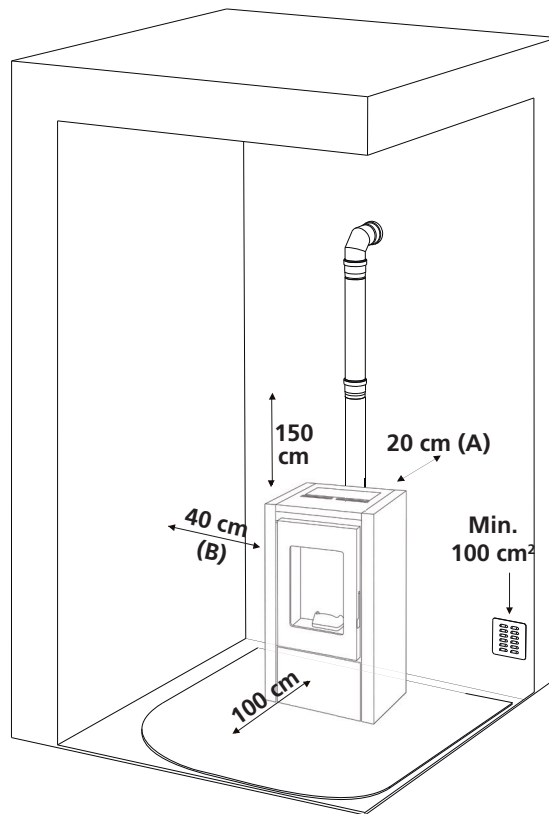

Δεν επιτρέπεται η εγκατάσταση της σόμπας σε κρεβατοκάμαρες, σε μπάνια και όπου έχει ήδη εγκατασταθεί μια άλλη συσκευή θέρμανσης χωρίς είσοδο αυτόνομου αέρα (τζάκι, σόμπα κλπ). Διατηρείτε μια ελάχιστη απόσταση πίσω (A) 20 εκατ., πλευρικά (B) 40 εκατ. και εμπρόσθια 100 εκατ. Αυτές οι αποστάσεις πρέπει να τηρούνται για να μπορεί να διενεργηθεί μια έκτακτη συντήρηση από πλευράς τεχνικού αλλά και για την ασφάλεια του ίδιου του προϊόντος. Σε περίπτωση παρουσίας ιδιαίτερα ευαίσθητων αντικειμένων, όπως π.χ. επίπλων, κουρτινών, καναπέδων, αυξήστε αρκετά την απόσταση της σόμπας.



Παρουσία ξύλινων δαπέδων, ορίστε την επιφάνεια προστασίας σε κάθε περίπτωση βάσει των κανονισμών που ισχύουν στη χώρα.

**ΣΗΜΕΙΩΣΗ:**

- Η σόμπα πρέπει να εγκαθίσταται από εξειδικευμένο τεχνικό, ο οποίος διαθέτει τις τεχνικές και επαγγελματικές δεξιότητες σύμφωνα με το Ν.Δ.37/2008, ο οποίος, με δική του ευθύνη, διασφαλίζει τη συμμόρφωση με τους κανόνες της ορθής τεχνικής·
- θα πρέπει να ληφθούν υπόψη και όλες οι νομοθεσίες και οι εθνικές, τοπικές, και κοινοτικές οδηγίες της χώρας στην οποία έχει γίνει η εγκατάσταση της σόμπας
- βεβαιωθείτε ότι το δάπεδο δεν είναι εύφλεκτο: εάν είναι απαραίτητο, χρησιμοποιήστε την κατάλληλη πρόσθετη επιφάνεια.
- στο χώρο όπου θα εγκατασταθεί η γεννήτρια θερμότητας δεν πρέπει να προεξέχουν ούτε να εγκαθίστανται απορροφητήρες με εξολκέα ή αγωγοί αερισμού ενιαίου τύπου. Αν αυτές οι συσκευές βρίσκονται σε διπλανούς ή επικοινωνούντες χώρους με το χώρο εγκατάστασης, απαγορεύεται η ταυτόχρονη χρήση της γεννήτριας θερμότητας, όπου υπάρχει κίνδυνος ένας από τους χώρους θα έχει τεθεί σε κατάθλιψη σε σχέση με τον άλλο
- Δεν επιτρέπεται η εγκατάσταση σε δωμάτια ή μπάνια.

**Σύνδεση πίσω καπναγωγού**

Η προεπιλεγμένη σόμπα παρέχεται με σύστημα εκκένωσης καπνού στο πίσω μέρος της. Στερεώστε το εξάρτημα/σύνδεσμο που βρίσκετε μέσα στον θάλαμο καύσεως χρησιμοποιώντας σιλικόνη και τις κατάλληλες βίδες. Ένας σωλήνας T πρέπει να τοποθετηθεί σε αυτό το εξάρτημα/σύνδεσμο που επιτρέπει την επιθεώρηση του καπναγωγού. (εικ.1α-β)

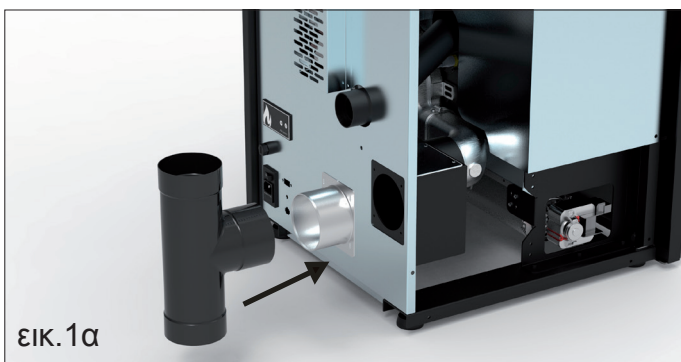

εικ. 1α

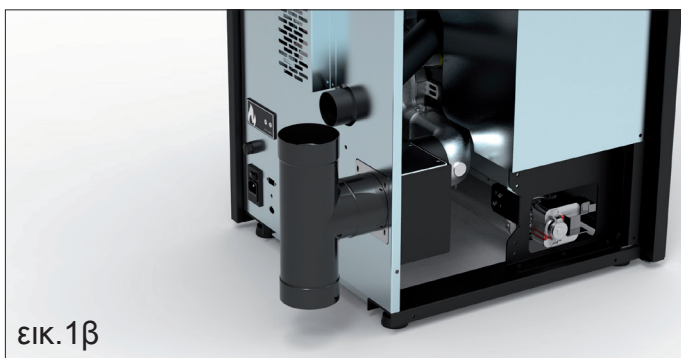

εικ. 1β

**Σύνδεση άνω καπναγωγού**

Όντας η σόμπα προετοιμασμένη για την απομάκρυνση των καυσαερίων από πίσω, είναι απαραίτητο να αφαιρέσετε το αριστερό πλαίσιο και να ξεβιδώσετε την πλάκα ασφάλισης που βρίσκεται στο πάνω μέρος του κιβωτίου καυσαερίων. (εικ.2)

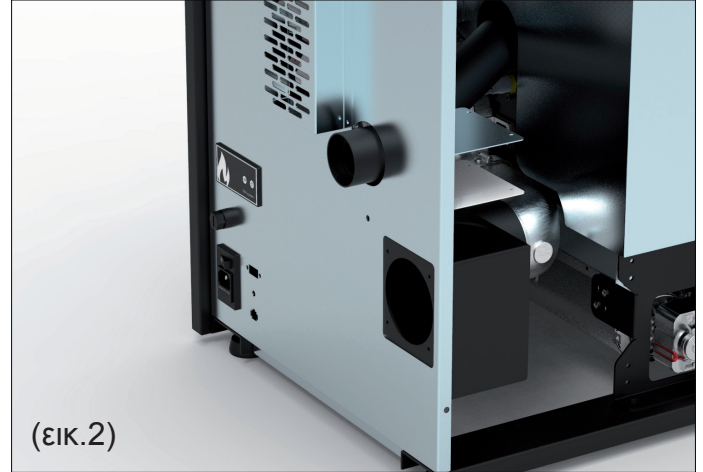

(εικ.2)

Τοποθετήστε τη φλάντζα και το παρέμβυσμα στο πίσω διαμέρισμα του κιβωτίου καυσαερίων. Αυτή η φλάντζα μπορεί να χρησιμοποιηθεί ως διαμέρισμα παρατήρησης. Το εξάρτημα/σύνδεσμος που παρέχεται με τη σόμπα πρέπει να στερεωθεί χρησιμοποιώντας τις κατάλληλες βίδες και σιλικόνη υψηλής θερμοκρασίας στο πάνω μέρος του κουτιού καυσαερίων. (εικ.3)

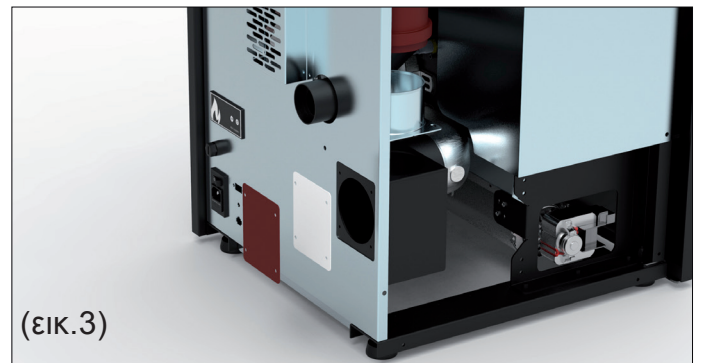

(εικ.3)

Είναι πλέον δυνατή η εγκατάσταση του σωλήνα καυσαερίων χωρίς τη χρήση του εξαρτήματος/συνδέσμου T. (εικ. 4)

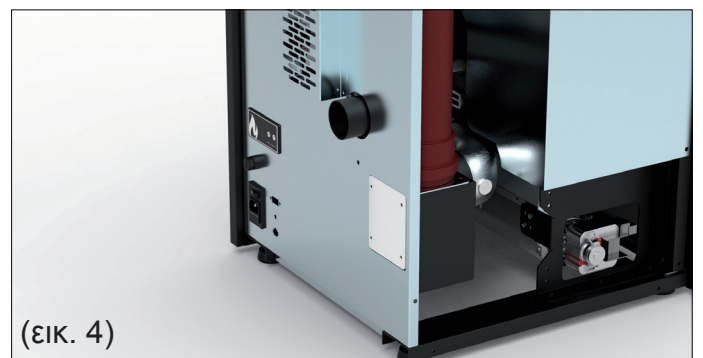

(εικ. 4)



## ΚΑΠΝΑΓΩΓΟΣ

Οι υποδείξεις που ακολουθούν στοχεύουν στην παροχή οδηγιών για την πραγματοποίηση ενός καλού καπναγωγού. Σε καμία όμως περίπτωση δεν πρέπει να θεωρηθεί ότι υποκαθιστούν τους ισχύοντες κανονισμούς που πρέπει να διαθέτει ο εξειδικευμένος κατασκευαστής. Ο κατασκευαστής της σόμπας απορρίπτει οποιαδήποτε αστική ή ποινική ευθύνη που οφείλεται σε δυσλειτουργία της σόμπας εξαιτίας ενός καπναγωγού λανθασμένου μεγέθους ή / και που δεν πληροί τους ισχύοντες κανονισμούς που πρέπει να τηρούνται. Ο καπναγωγός πρέπει να είναι κατασκευασμένος σωστά και να ανήκει στην κατηγορία  $\geq T200$  -ή και περισσότερο- να έχει κάθετη πορεία, χωρίς σημεία συμφόρησης, να είναι ανθεκτικός στο συμπύκνωμα και στη φωτιά αιθάλης. Επίσης πρέπει να είναι μονωμένος εξωτερικά -για την αποφυγή ψύξεως των καυσαερίων- και εφοδιασμένος με σύστημα αποστράγγισης συμπυκνώματος. Εάν ο καπναγωγός είναι από σκυρόδεμα, πρέπει να διασωληνωθεί.

Ακολουθούν οι ελάχιστες αποστάσεις που πρέπει να τηρούνται από καμινάδες ή περιοχές αναρροής.

Βεβαιωθείτε ότι η πίεση/κατάθλιψη μεταξύ των καυσαερίων και του περιβάλλοντος εγκατάστασης συμμορφώνεται με τις προδιαγραφές. Το ελάχιστο αποδεκτό ύψος της καμινάδας είναι τα 3,5 μέτρα και πρέπει να έχει μια εσωτερική διατομή που να επιτρέπει τη συμμόρφωση με αυτές τις απαιτήσεις και σε κάθε περίπτωση όχι λιγότερο από 100 χιλ. Ελέγξτε τις σωστές διαμορφώσεις χρησιμοποιώντας το πρότυπο UNI EN 13384-1. Ο καπναγωγός θα πρέπει να είναι πάντοτε καθαρός, αφού κάθε υπόλειμμα αιθάλης μειώνει τη διατομή του, θέτοντας σε κίνδυνο το ροή ενώ παράλληλα υπάρχει κίνδυνος πρόκλησης πυρκαγιάς λόγω της αιθάλης. Καθαρίστε τον καπναγωγό και την απόληξή του [καμινάδα] απευθυνόμενοι σε ειδικό καπνοκαθαριστή τουλάχιστον μια φορά τον χρόνο και



**Δεν επιτρέπεται η εγκατάσταση σε κοινόχρηστο καπναγωγό που χρησιμοποιείται από άλλες συσκευές.**

## ΚΑΜΙΝΑΔΑ

διασωληνωθεί. Στον καπναγωγό πρέπει να προβλεφθεί ένα σύστημα παρατήρησης για τον καθαρισμό. Επίσης πρέπει να απέχει από εύφλεκτα υλικά και / ή καύσιμα. Το άνοιγμα εκκένωσης των καυσαερίων πρέπει να είναι τουλάχιστον διπλάσιο από τη διατομή του καπναγωγού και να αποτρέπει την είσοδο χιονιού και ζώων. Το ύψος εξόδου στην ατμόσφαιρα πρέπει να βρίσκεται εκτός των περιοχών αναρροής που προκαλείται από το σχήμα της οροφής ή / και από τυχόν εμπόδια στην περιοχή. Δώστε προσοχή στην παρουσία φεγγίτη και κοιτώνων.

30° ΟΡΟΦΗ

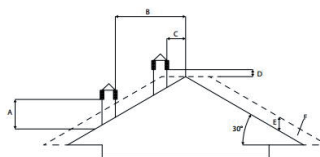

A = ΕΛΑΧΙΣΤΟ 1,30 m  
B = ΑΠΟΣΤΑΣΗ > 1,50 m  
C = ΑΠΟΣΤΑΣΗ < 1,50 m  
D = 0,50 m ΠΕΡΙΣΣΟΤΕΡΑ  
E = 0,80 m  
F = ΠΑΡΑΚΟΛΟΥΘΗΣΗ ΖΩΝΗ

45° ΟΡΟΦΗ

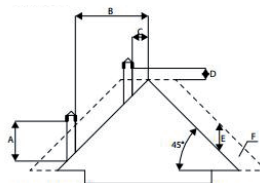

A = ΕΛΑΧΙΣΤΟ 2,00 m  
B = ΑΠΟΣΤΑΣΗ > 1,30 m  
C = ΑΠΟΣΤΑΣΗ < 1,30 m  
D = 0,50 m ΠΕΡΙΣΣΟΤΕΡΑ  
E = 1,50 m  
F = ΠΑΡΑΚΟΛΟΥΘΗΣΗ ΖΩΝΗ

60° ΟΡΟΦΗ

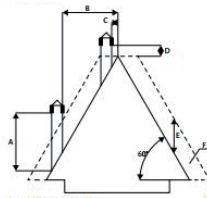

A = ΕΛΑΧΙΣΤΟ 2,60 m  
B = ΑΠΟΣΤΑΣΗ > 1,20 m  
C = ΑΠΟΣΤΑΣΗ < 1,20 m  
D = 0,50 m ΠΕΡΙΣΣΟΤΕΡΑ  
E = 2,10 m  
F = ΠΑΡΑΚΟΛΟΥΘΗΣΗ ΖΩΝΗ

ΤΑΡΑΤΣΑ

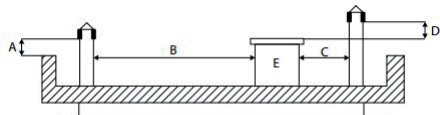

A = ΕΛΑΧΙΣΤΟ 0,50 m  
B = ΑΠΟΣΤΑΣΗ > 2,00 m  
C = ΑΠΟΣΤΑΣΗ < 2,00 m  
D = 0,50 m  
E = ΤΕΧΝΙΚΟ ΤΟΜΟΣ

15° ΟΡΟΦΗ

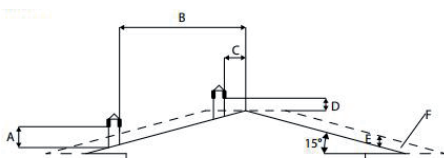

A = ΕΛΑΧΙΣΤΟ 1,00 m  
B = ΑΠΟΣΤΑΣΗ > 1,85 m  
C = ΑΠΟΣΤΑΣΗ < 1,85 m  
D = 0,50 m ΠΕΡΙΣΣΟΤΕΡΑ  
E = 0,50 m  
F = ΠΑΡΑΚΟΛΟΥΘΗΣΗ ΖΩΝΗ

## Σύνδεση με τον καπναγωγό

Η σύνδεση μεταξύ της σόμπας και του καπναγωγού πρέπει να γίνεται χρησιμοποιώντας κατάλληλους σωλήνες (ελάχ. T200). Απαγορεύεται η χρήση εύκαμπτων μεταλλικών σωλήνων, ινών τσιμέντου ή αλουμινίου. Η κλίση του καναλιού των καυσαερίων απαγορεύεται να διαθέτει οριζόντια τμήματα μεγαλύτερα των 2 μέτρων. Επιπλέον θα πρέπει να διαθέτει κλίση τουλάχιστον 3%. Η πρώτη αλλαγή κατεύθυνσης θα πρέπει να συναντάται τουλάχιστον μετά από 1,5 μέτρο κάθετης πορείας. Προβλέψτε -στη βάση του καναλιού καυσαερίων- ένα σημείο επιθεώρησης για τη διενέργεια των περιοδικών ελέγχων. Απαγορεύεται η σύνδεση πολλών συσκευών στο ίδιο κανάλι καυσαερίων. Διατηρείτε το κανάλι καυσαερίων σε κατάλληλη απόσταση από εύφλεκτα ή ευαίσθητα στη θερμότητα στοιχεία. Για τις αποστάσεις που πρέπει να τηρούνται, ανατρέξτε σε ό, τι υποδεικνύεται από τον κατασκευαστή των αντίστοιχων εξαρτημάτων.

### Παράδειγμα σωστής εγκατάστασης.

#### Πώς να συνδέσετε τις σωληνώσεις (όπου υπάρχουν)

Στην έξοδο των σωληνώσεων/καναλιών είναι δυνατή η σύνδεση μόνο ενός σωλήνα για κάθε σωληνώση/κανάλι διαμέτρου 80 χιλ. με μέγιστο μήκος 8 γραμμικών μέτρων. Για κάθε γωνία 45°, υπολογίστε μια απώλεια ίση με ένα μέτρο γραμμικού τμήματος (π.χ. μέγιστη απόσταση χωρίς γωνίες 8 μέτρα, μέγιστη απόσταση με μία γωνία 45°  $8 \cdot 1 = 7$  μέτρα). Συνιστάται η χρήση σωληνώσεων

διαμέτρου 80 χιλ. και με λεία εσωτερική επιφάνεια. Επίσης πρέπει να είναι ανθεκτικές στη θερμότητα (συνιστάται τουλάχιστον μια T200). Μείνετε μακριά από εύφλεκτα αντικείμενα ή καύσιμα (τουλάχιστον 50 εκατ.) και από κουρτίνες ή έπιπλα.

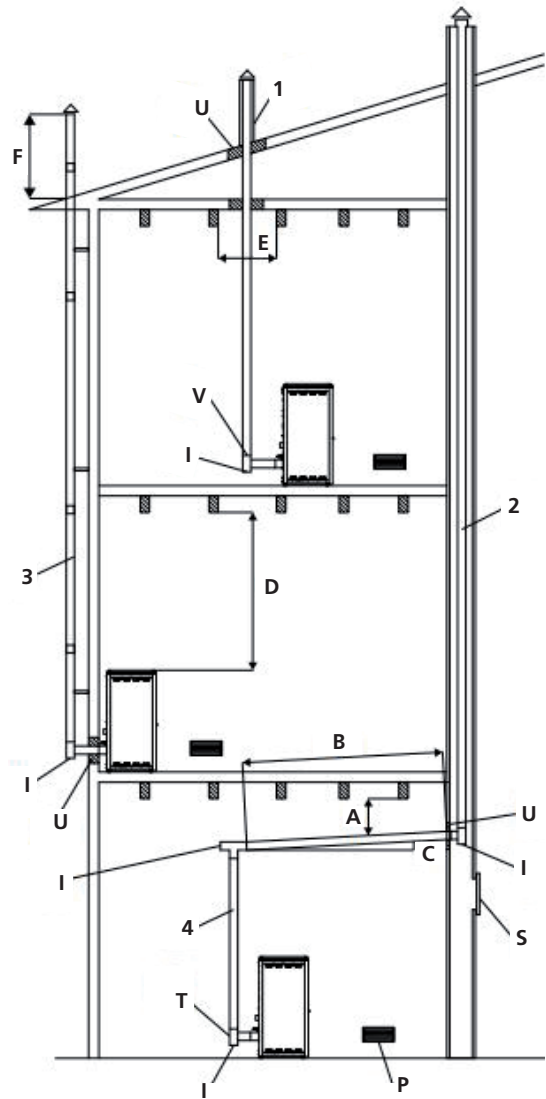

A = ΕΛΑΧΙΣΤΟ 40 ΧΙΛ.  
B = ΜΕΓΙΣΤΟ 4 ΧΙΛ.  
C = ΕΛΑΧΙΣΤΟ 3°  
D = ΕΛΑΧΙΣΤΟ 400 ΧΙΛ.  
E = ΔΙΑΜΕΤΡΟΣ ΟΠΗΣ  
F = ΒΛ. ΕΙΚ. 2-3-4-5-6

U = ΜΟΝΩΣΗ  
V = ΟΠΟΙΑΔΗΠΟΤΕ ΣΤΟΙΧΕΙΟ ΜΕΙΩΣΗΣ ΔΙΑΜΕΤΡΟΥ ΑΠΟ 100 ΣΕ 80 ΧΙΛ.  
I = ΤΑΠΑ ΕΠΙΘΕΩΡΗΣΗΣ  
S = ΠΟΡΤΑΚΙ ΕΠΙΘΕΩΡΗΣΗΣ  
P = ΠΑΡΟΧΗ ΑΕΡΑ  
T = ΣΥΝΔΕΣΜΟΣ Τ ΜΕ ΤΑΠΑ ΕΠΙΘΕΩΡΗΣΗΣ

## Pellet

Τα πέλλετ είναι κυλινδρικά κομματάκια πρεσαριστού ξύλου από υπολείμματα πριονιδιών και επεξεργασίας ξύλου (υπολείμματα και πριονίδια), συνήθως υποπροϊόντα ξυλουργείου. Η συνδετική ικανότητα της λιγνίνης, που περιέχει το ξύλο, σας επιτρέπει να αποκτήσετε ένα συμπαγές προϊόν χωρίς πρόσθετα και χημικές ουσίες σε ξένο ξύλο: κατά συνέπεια, δημιουργείται ένα φυσικό καύσιμο υψηλών επιδόσεων. Η χρήση πέλλετ κακής ποιότητας ή οποιουδήποτε άλλου ακατάλληλου υλικού μπορεί να προκαλέσει βλάβη σε ορισμένα εξαρτήματα της σόμπας και να επηρεάσει την εύρυθμη λειτουργία του, η οποία μπορεί να οδηγήσει σε παύση της εγγύησης και της ευθύνης του κατασκευαστή. Με προφανείς εκτιμήσεις της αντοχής του δαπέδου, στον χώρο εγκατάστασης μπορεί να τοποθετηθεί 1,5 κυβικό μέτρο καυσίμου κάτι που αντιστοιχεί σε περίπου 975kg pellet.



Για τα προϊόντα μας, χρησιμοποιήστε πέλλετ με διάμετρο 6 mm, μήκος 30 mm και μέγιστη υγρασία 8% και πιστοποιημένο A1 κατά UNI EN ISO 17225-2. Φυλάξτε τα πέλλετ μακριά από πηγές θερμότητας και όχι σε υγρά περιβάλλοντα ή με εκρηκτική ατμόσφαιρα. Η εταιρεία συνιστά τη χρήση πιστοποιημένων καυσίμων.

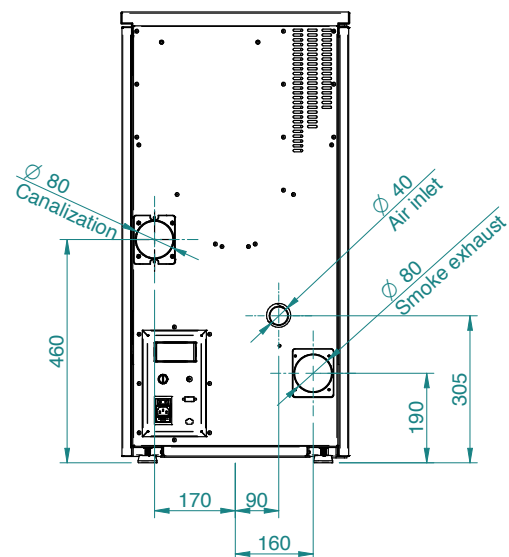
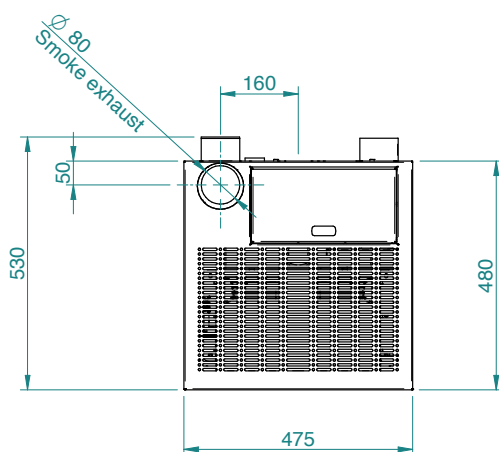
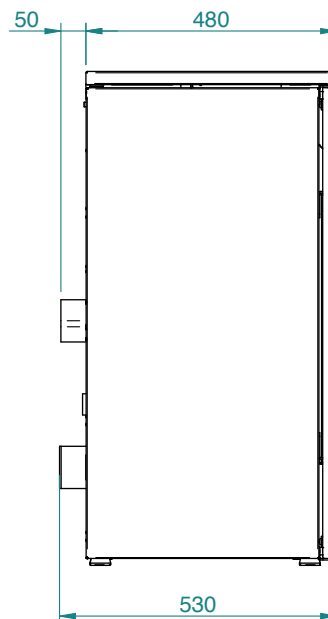
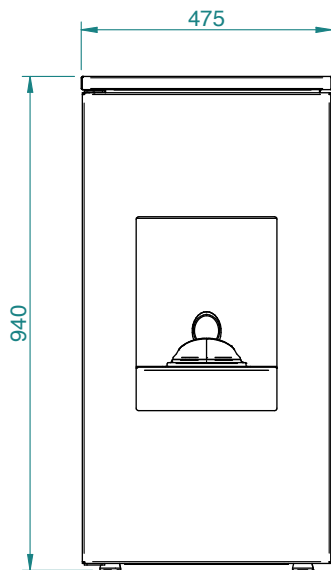

#### ΣΗΜΕΙΩΣΗ:

- οι διαστάσεις είναι ενδεικτικές και μπορεί να ποικίλλουν ανάλογα με την αισθητική της σόμπας
- οι θέσεις των σωλήνων στην πίσω όψη είναι καθαρά ενδεικτικές με ανοχή +/- 10 mm
- διαστάσεις με ανοχή περίπου 10 mm

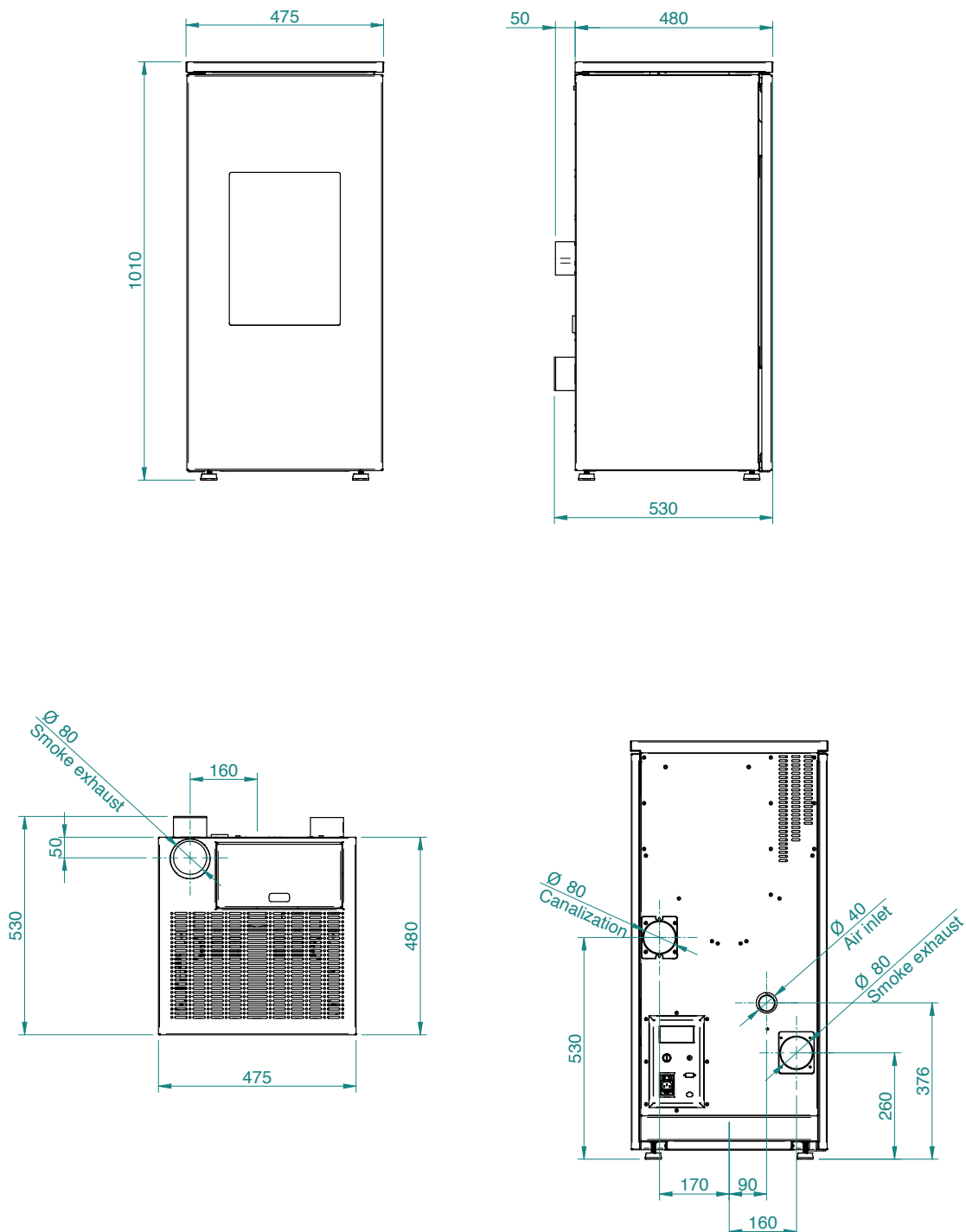
**ΣΗΜΕΙΩΣΗ:**

- οι διαστάσεις είναι ενδεικτικές και μπορεί να ποικίλλουν ανάλογα με την αισθητική της σόμπας
- οι θέσεις των σωλήνων στην πίσω όψη είναι καθαρά ενδεικτικές με ανοχή +/- 10 mm
- διαστάσεις με ανοχή περίπου 10 mm

ΠΑΡΑΜΕΤΡΟΣ	ΜΟΝΑΔΕΣ ΜΕΤΡΗΣΗΣ	FUTURA 7-7C	FUTURA 9-9C	FUTURA 11-11C
Συνολική θερμική ισχύς	kW	7,9	9,6	11,8
Ονομαστική παραγωγή θερμότητας	kW	7,5	9	11
Μειωμένη θερμική ισχύ	kW	3,7	3,7	3,7
Ονομαστική συγκέντρωση CO σε αναφορά 13% O <sub>2</sub>	mg/m <sup>3</sup>	25	21	16
Η συγκέντρωση CO μειώθηκε στο 13% O <sub>2</sub> αναφοράς	mg/m <sup>3</sup>	197	197	197
Ονομαστική αποτελεσματικότητα	%	95	94,2	93
Μειωμένη απόδοση	%	95	95	95
Μέση κατανάλωση (ελάχιστο-μέγιστο)	Kg/h	0,8 - 1,65	0,8 - 1,99	0,8 - 2,45
Θερμαινόμενη επιφάνεια	mc	200	240	290
Ρυθμός ροής καπνού (ελάχιστο-μέγιστο)	g/s	3 - 4,2	3 - 5,2	3 - 6,6
Πρόχειρο (ελάχιστο-μέγιστο)	Pa	5-8	5-8	5-8
Θερμοκρασία καυσαερίων (ελάχιστο-μέγιστο)	°C	76 - 102	76 - 113	76 - 128
Χωρητικότητα δεξαμενής πελετών	Kg	15	15	15
Διάμετρος εξόδου καπνού	mm	80	80	80
Διάμετρος εισαγωγής αέρα	mm	40	40	40
Ονομαστική ένταση	V	230	230	230
Ονομαστική συχνότητα	Hz	50	50	50
Μέγιστη ηλεκτρική απορρόφηση	W	300	300	300
Μέγιστη ελάχιστη ηλεκτρική απορρόφηση χωρίς κανάλι	W	40 - 22	48 - 22	58 - 22
Μέγιστη ελάχιστη ηλεκτρική απορρόφηση με κανάλι	W	86 - 22	94 - 22	104 - 22
Βάρος	Kg	100	100	110
Δείκτης ενεργειακής απόδοσης		134 (7) 133 (7C)	133 (9) 132 (9C)	131 (11/11C)
Έκθεση δοκιμής Αρ.	K 2785 2019 T1			
Βαθμολογία ενέργειας	A ++			
Διάταγμα αρ. 186 της 7/11/2017	★★★★☆			
Σκόνης σε 13% O <sub>2</sub> Ref. Ονομαστική απόδοση θερμότητας	mg/m <sup>3</sup>	10	10	10

Συνιστάται έλεγχος των εκπομπών μετά την εγκατάσταση.

Για να επιτύχετε τα αποτελέσματα της δοκιμαστικής έκθεσης, φορτώστε τις παραμέτρους του κατασκευαστή και του εξειδικευμένου τεχνικού που μπορεί να τις χρησιμοποιήσει μόνο αφού βεβαιωθεί ότι η εγκατάσταση είναι σε θέση να αναπαράγει τις συνθήκες του εργαστηρίου. Αυτές οι επιδόσεις είναι εγγυημένες μόνο μετά από 15/20 ώρες εργασίας με την ονομαστική ισχύ.

## Συντήρηση και καθαρισμός της σόμπας

Πριν εκτελέσετε οποιαδήποτε συντήρηση στη σόμπα, λάβετε τις ακόλουθες προφυλάξεις:

- βεβαιωθείτε ότι όλα τα μέρη της σόμπας είναι κρύα
- βεβαιωθείτε ότι οι στάχτες έχουν σβήσει εντελώς
- βεβαιωθείτε ότι ο γενικός διακόπτης βρίσκεται στη θέση OFF
- βγάλτε την πρίζα, αποφεύγοντας έτσι την τυχαία επαφή.
- μόλις ολοκληρωθεί η φάση συντήρησης, βεβαιωθείτε ότι όλα είναι εντάξει όπως πριν από τη λειτουργία (το μαγκάλι έχει τοποθετηθεί σωστά)



**Ακολουθήστε προσεκτικά τις παρακάτω οδηγίες καθαρισμού. Η μη συμμόρφωση μπορεί να οδηγήσει σε προβλήματα στη λειτουργία της σόμπας.**



(εικ. 1).

### Καθαρισμός του μαγκαλιού και της βάσης του

Όταν η φλόγα γίνεται κόκκινη ή αδύναμη, συνοδευόμενη από μαύρο καπνό, σημαίνει ότι υπάρχει στάχτη ή επικαθήσεις που δεν επιτρέπουν στη σόμπα να λειτουργεί σωστά και πρέπει να αφαιρεθούν. Κάθε μέρα αφαιρέστε το μαγκάλι απλά σηκώνοντας το από τη θέση του. Στη συνέχεια καθαρίστε το από τη στάχτη τέφρα και οποιαδήποτε υπολείμματα που θα μπορούσαν να σχηματιστούν, δίνοντας ιδιαίτερη προσοχή ώστε οι τρύπες να μην είναι μπουκωμένες χρησιμοποιώντας ένα μυτερό εργαλείο (δεν παρέχεται με τη σόμπα). Αυτή η εργασία είναι απαραίτητη ιδιαίτερα τις πρώτες φορές με κάθε έναυση ειδικά εάν χρησιμοποιείτε πέλλετ διαφορετικά από αυτά που συνιστώνται από τον κατασκευαστή. Η συχνότητα αυτής της εργασίας καθορίζεται από τη συχνότητα χρήσης και την επιλογή των πέλλετ. Είναι, επίσης, καλό να ελέγχετε τη βάση του μαγκαλιού αφαιρώντας την από τη θέση της και ρουφώντας τη στάχτη με μια ηλεκτρική σκούπα.

Για να διασφαλιστεί η υψηλή απόδοση της σόμπας, συνιστάται επίσης να καθαρίσετε με μια ειδική ηλεκτρική σκούπα για στάχτες, το διαμέρισμα που δίνει πρόσβαση στο κάτω μέρος των σωληνώσεων ανταλλαγής, αφαιρώντας τα υπολείμματα τέφρας που έχουν συσσωρευτεί (εικ. 1).

### Συρτάρι στάχτης

Ανοίξτε την πόρτα και καθαρίστε τις στάχτες μέσα στον κάδο της στάχτης με μια σκούπα.

Αυτό μπορεί να γίνει περισσότερο ή λιγότερο συχνά ανάλογα με την ποιότητα των πέλλετ που χρησιμοποιούνται.

### Καθαρισμός του γυαλιού

Στο γυαλί μέσα σε λίγες ώρες μπορεί να σχηματιστεί μια γκριζωπή πατίνα, που πρέπει να καθαριστεί μετά το σβήσιμο της σόμπας. Το μαύρισμα του γυαλιού εξαρτάται επίσης από την ποιότητα και την ποσότητα των pellet που χρησιμοποιούνται. Το γυαλί είναι αυτοκαθαριζόμενου τύπου, έτσι ενώ η σόμπα λειτουργεί, ένα πέπλο του αέρα ρέει κατά μήκος της επιφάνειάς του κρατώντας μακριά στάχτη και ακαθαρσίες. Ωστόσο, μέσα σε λίγες ώρες, δημιουργείται μία γκριζα πατίνα που θα πρέπει να καθαριστεί μόλις σβήσει η σόμπα. Το μαύρισμα του γυαλιού εξαρτάται επίσης από την ποιότητα του πέλλετ που χρησιμοποιείται. Ο καθαρισμός του γυαλιού πρέπει να γίνεται όταν η σόμπα είναι κρύα και με προϊόντα που συνιστώνται και δοκιμάζονται από την εταιρεία μας. Κατά τη διαδικασία αυτή, να προσέχετε πάντα τη γκρι φλάντζα γύρω από το γυαλί και να βεβαιωθείτε ότι είναι σε καλή κατάσταση. Η απουσία ελέγχου σε αυτή τη φλάντζα μπορεί να επηρεάσει τη λειτουργία της σόμπας. Τα πέλλετ κακής ποιότητας μπορεί να προκαλέσουν μαυρίλα στο γυαλί.



**Σε περίπτωση σπασμένα γυαλιού, μην προσπαθήσετε να ανάψετε τη σόμπα.**

## Καθαρισμός των επιφανειών

Για τον καθαρισμό των επιφανειών χρησιμοποιήστε ένα πανί υγρό με νερό ή το πολύ ουδέτερο νερό και σαπούνι.



**Η χρήση επιθετικών απορρυπαντικών ή διαλυτών οδηγεί σε φθορές στις επιφάνειες της σόμπας. Πριν χρησιμοποιήσετε οποιοδήποτε απορρυπαντικό, συνιστάται να το δοκιμάσετε σε ένα σημείο που δεν είναι ορατό ή να επικοινωνήσετε με το εξουσιοδοτημένο κέντρο τεχνικής υποστήριξης για όλες τις σχετικές συμβουλές.**

## Καθαρισμός μεταλλικών μερών

Για να καθαρίσετε τα μεταλλικά μέρη της σόμπας χρησιμοποιήστε ένα μαλακό πανί, νοτισμένο

με νερό. Ποτέ μην καθαρίζετε μεταλλικά μέρη με οινόπνευμα, αραιωτικά, βενζίνες, ακετόνες ή άλλες ουσίες απολίπανσης. Στην περίπτωση χρήσης τέτοιων ουσιών, η εταιρεία μας αποποιείται οποιασδήποτε ευθύνης. Τυχόν αλλαγές στην απόχρωση των μεταλλικών εξαρτημάτων μπορεί να αποδοθούν σε ακατάλληλη χρήση της σόμπας.



**ΕΙΝΑΙ απαραίτητος ο καθημερινός καθαρισμός του μαγκαλιού και ο τακτικός καθαρισμός του συρταριού στάχτης. Ο περιορισμένος καθαρισμός ή η απουσία του μπορεί σε ορισμένες περιπτώσεις να έχει ως αποτέλεσμα την αδυναμία της σόμπας να ανάψει, με αποτέλεσμα σοβαρές ζημιές στη σόμπα και στο περιβάλλον (πιθανές εκπομπές άκαυτης αιθάλης). Μην βάζετε ξανά πέλλετ που μπορεί να υπάρχουν στο μαγκάλι λόγω αδυναμίας έναυσης.**

## ΑΠΟ ΕΞΕΙΔΙΚΕΥΜΕΝΟ ΤΕΧΝΙΚΟ

### Ετήσιος έλεγχος

### Καθαρισμός θαλάμου καύσης

1. Ανοίξτε την πόρτα και αφαιρέστε το συρτάρι τέφρας και την εστία, και καθαρίστε τα από τυχόν υπολείμματα



2. Αφαιρέστε τις βίδες που συγκρατούν την πίσω πλάκα.

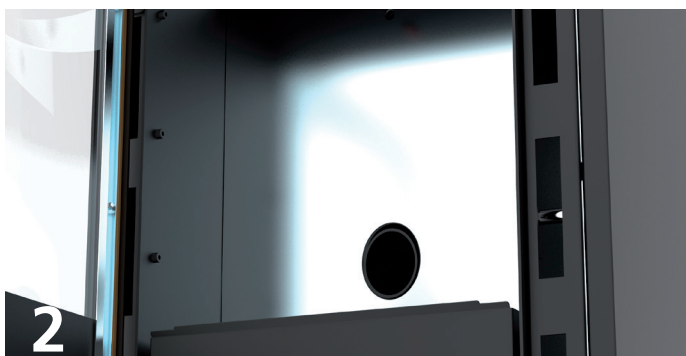

3. Πιέστε την πλάκα προς τα πάνω και περιστρέψτε την από μπροστά για να την αφαιρέσετε.

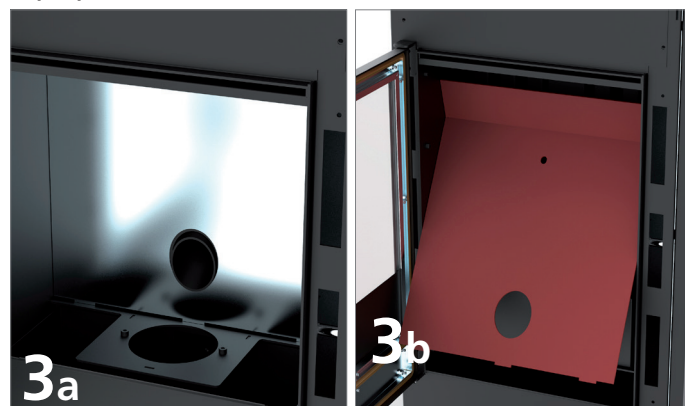

4. Με ένα κατάλληλο εργαλείο σχήματος T, ξύστε τις σωληνώσεις ανταλλαγής που είναι τώρα προσβάσιμες και ρουφήξτε τα πάντα χρησιμοποιώντας μια ειδική ηλεκτρική σκούπα στάχτης τέφρας.

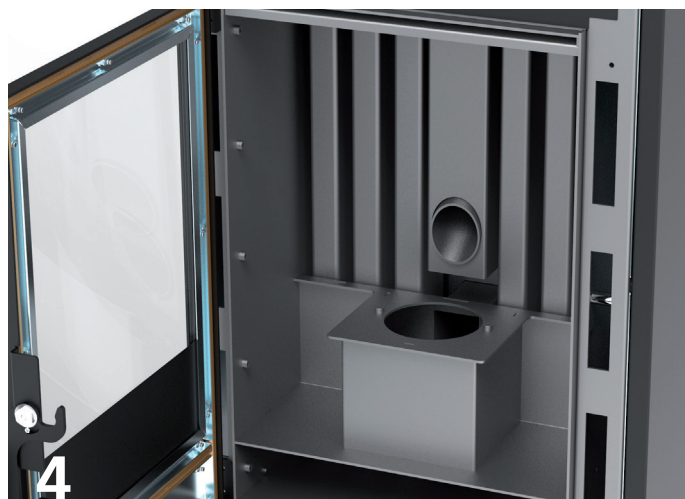

5 Επανασυναρμολογήστε όλα τα στοιχεία επαναλαμβάνοντας τις εργασίες αντίστροφα.

6. Αφαιρέστε και καθαρίστε τον σύνδεσμο σχήματος T που βρίσκεται πίσω από τη σόμπα.

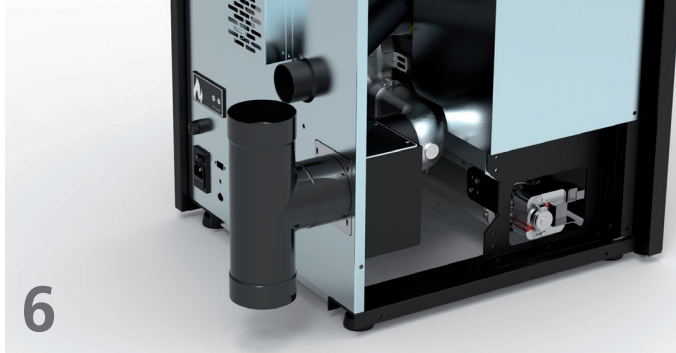

7. Στην περίπτωση κατακόρυφου καπναγωγού, το κιβώτιο καυσαερίων αναλαμβάνει τη λειτουργία του συνδέσμου σχήματος T, επομένως είναι απαραίτητο να αφαιρέσετε την πίσω πλάκα του κιβωτίου καυσαερίων και να καθαρίσετε το διαμέρισμα χρησιμοποιώντας μια ειδική ηλεκτρική σκούπα στάχτης.

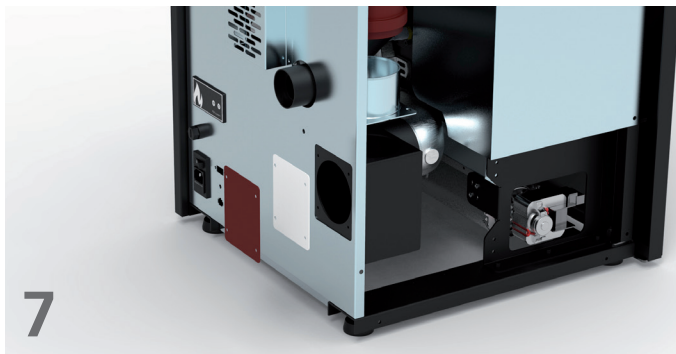

### Καθαρισμός του συστήματος εκκένωσης

Μέχρι να αποκτήσετε μια εύλογη εμπειρία σχετικά με τις συνθήκες λειτουργίας, συνιστούμε να φροντίζετε για αυτού του είδους τη συντήρηση τουλάχιστον μία φορά το μήνα.

- αποσυνδέστε το καλώδιο ηλεκτρικής τροφοδοσίας.
- αφαιρέστε το καπάκι του ρακόρ σχήματος T και προχωρήστε στον καθαρισμό των αγωγών. Αν χρειάζεται, τουλάχιστον για τις πρώτες φορές απευθυνθείτε σε ειδικευμένο προσωπικό
- καθαρίστε με προσοχή την εγκατάσταση εκκένωσης των καπνών, για το σκοπό αυτό καλέστε έναν επαγγελματία καθαριστή
- καθαρίστε από τη σκόνη, τους ιστούς αράχνης κλπ την περιοχή πίσω από τα πάνελ της εσωτερικής επένδυσης μία φορά το χρόνο, ειδικά

τους ανεμιστήρες.

### Καθαρισμός των ανεμιστήρων

Η σόμπα είναι εξοπλισμένη με ανεμιστήρες (περιβάλλοντος και καπνών) που βρίσκονται στο κάτω μέρος της. Τυχόν επικαθήσεις σκόνης ή τέφρας στις λεπίδες του ανεμιστήρα οδηγούν σε ανισορροπία που προκαλεί θόρυβο κατά τη διάρκεια της λειτουργίας. Επομένως, είναι απαραίτητο να καθαρίζονται οι ανεμιστήρες τουλάχιστον ετησίως. Καθώς αυτή η εργασία περιλαμβάνει την αποσυναρμολόγηση μερικών μερών της σόμπας, προχωρήστε σε καθαρισμό του ανεμιστήρα μόνο στο εξουσιοδοτημένο κέντρο τεχνικής υποστήριξης.

### Καθαρισμός τέλους εποχής

Στο τέλος της σεζόν, όταν η σόμπα δεν χρησιμοποιείται πλέον, συνιστάται πιο ενδελεχής και γενικός καθαρισμός:

- Αφαιρέστε όλα τα πέλλετ από τη δεξαμενή και τον κοχλία.
- Καθαρίστε με προσοχή το μαγκάλι, τη βάση του, τον θάλαμο καύσης και το συρτάρι στάχτης. Αν έχουν τηρηθεί τα προηγούμενα σημεία, αυτό απαιτεί μόνο μια επαλήθευση της κατάστασης της σόμπας.

Είναι απαραίτητο να καθαρίσετε τον αγωγό εξάτμισης ή την καμινάδα πιο διεξοδικά και να ελέγξετε την κατάσταση του κάδου. Εάν είναι σκόπιμο παραγγείλτε το από το εξουσιοδοτημένο κέντρο τεχνικής υποστήριξης. Αν χρειάζεται, λιπαίνετε τους μεντεσέδες της πόρτας και της λαβής. Επίσης, ελέγξτε το σχοινί κεραμικών ινών κοντά στο γυαλί, στο εσωτερικό τοίχωμα της πόρτας. Εάν είναι φθαρμένο ή πολύ στεγνό, παραγγείλτε το στο εξουσιοδοτημένο κέντρο τεχνικής υποστήριξης.



## Συντήρηση και καθαρισμός της σόμπας



Όλες οι εργασίες καθαρισμού όλων των εξαρτημάτων θα πρέπει να διεξάγονται με τη σόμπα εντελώς κρύα και το ηλεκτρικό βύσμα αποσυνδεδεμένο για την αποφυγή εγκαυμάτων και θερμικών σοκ. Η σόμπα απαιτεί περιορισμένη συντήρηση αν χρησιμοποιείται με πιστοποιημένο και ποιοτικό πέλετ. Η ανάγκη για συντήρηση ποικίλλει ανάλογα με τις συνθήκες χρήσης (επαναλαμβανόμενα εναύσεις και τερματισμοί) και τη μεταβολή των απαιτούμενων επιδόσεων.

Μέρη	Κάθε μέρα	Κάθε 2-3 μέρες	Κάθε την εβδομάδα:	Κάθε 15 μέρες	Κάθε 30 μέρες	Κάθε 60-90 μέρες	Κάθε χρόνο / 1200 -1400 ώρες
Καυστήρας/μαγκάλι	◇						
Καθαρισμός συρταριού στάχτης		◇					
Καθαρισμός τζαμιού πόρτας		◇					
Καθαρισμός του μέρους του εσωτερικού εναλλάκτη / ανεμιστήρα απαερίων						•	
Πλήρης εναλλάκτης							•
Καθαρισμός στοιχείου εκκένωσης σχήματος T						•	
Αγωγός απαερίων							•
Φλάντζα θύρας						•	
Εσωτερικά μέρη							•
Καπνοδόχος							•
Ηλεκτρομηχανικά εξαρτήματα							•

◇ με ευθύνη του χρήστη

• με ευθύνη του ΕΚΤΥ (εξουσιοδοτημένο κέντρο τεχνικής υποστήριξης)



Κάθε 1200 ώρες λειτουργίας η ηλεκτρονική κάρτα αποστέλλει ένα προειδοποιητικό σήμα και στην οθόνη θα εμφανιστεί η επιγραφή "SERVICE". Αυτό το μήνυμα υποδεικνύει την ανάγκη για πλήρη καθαρισμό της σόμπας από ένα ΕΚΤΥ. Η έλλειψη αυτού του καθαρισμού μπορεί να οδηγήσει σε δυσλειτουργία της σόμπας και σε κακή καύση, με αποτέλεσμα χαμηλότερη απόδοση.

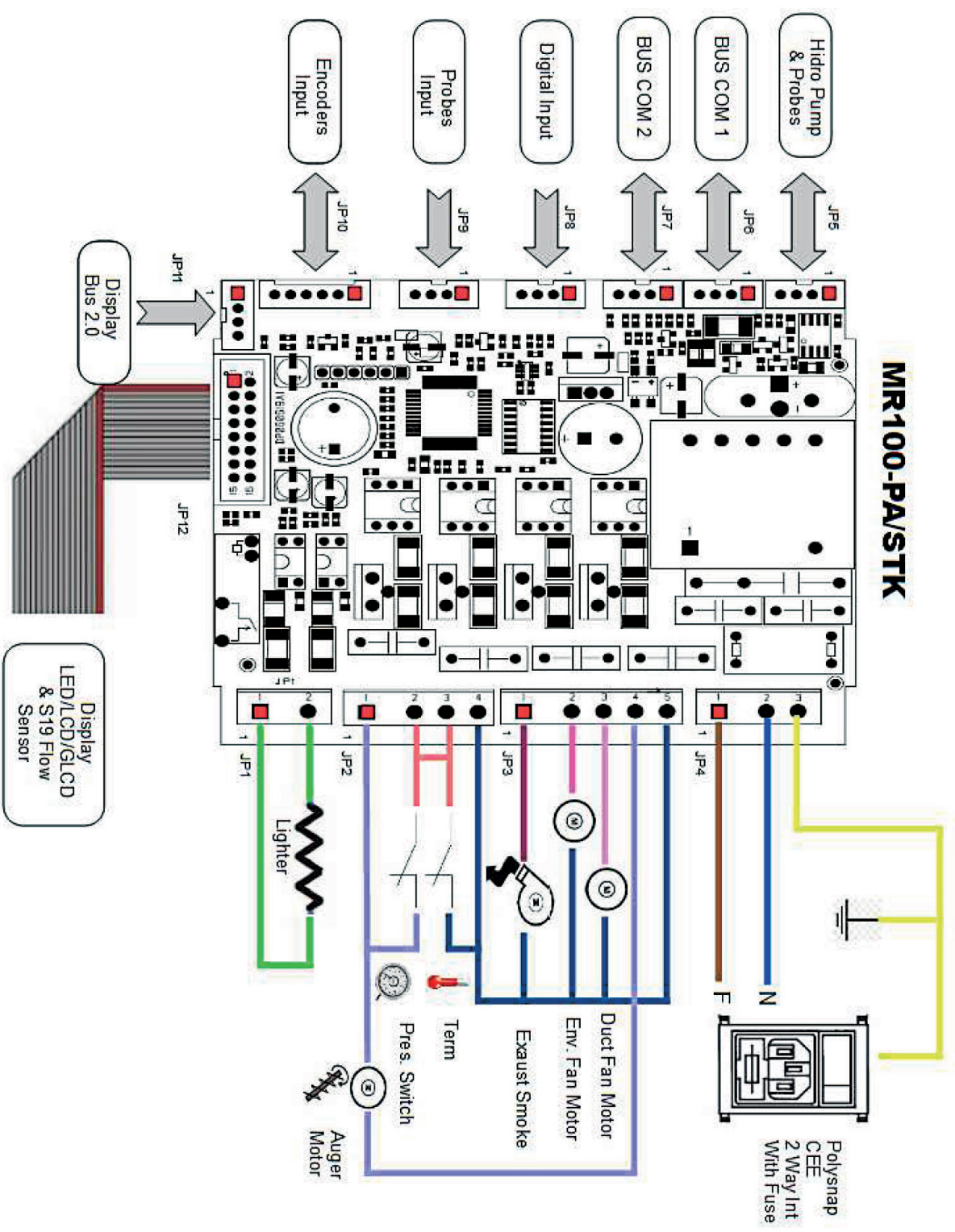

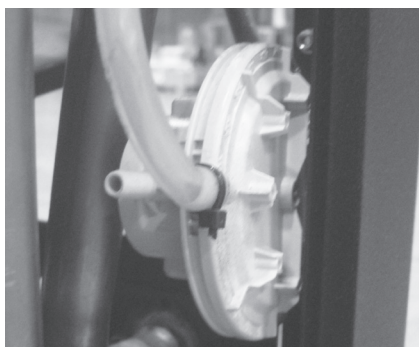

**Πιεζοστάτης απαερίων:** ελέγχει την πίεση στην καμινάδα. Μπορεί να σταματήσει τον κοχλία φόρτωσης πέλλετ σε περίπτωση που η δίοδος έχει μπλοκάρει ή αν υπάρχει σημαντική αντίθλιψη όπως για παράδειγμα με την παρουσία αέρα. Κατά τη στιγμή της παρέμβασης του πιεζοστάτη, στην οθόνη θα εμφανιστεί η επιγραφή *ALAR-DEP-FAIL*

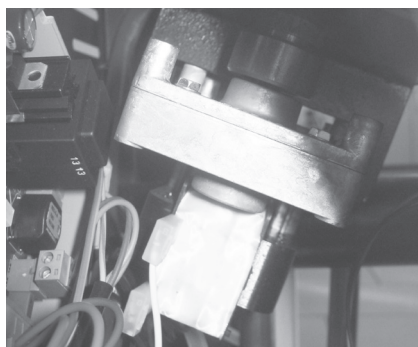

**Μειωτήρας** αν ο μειωτήρας σταματήσει, η σόμπα θα συνεχίσει να λειτουργεί μέχρι να σβήσει η φλόγα λόγω έλλειψης καυσίμου και μέχρι να φτάσει στο ελάχιστο επίπεδο ψύξης.

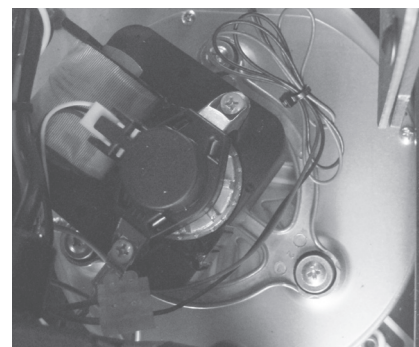

**Αισθητήρας θερμοκρασίας απαερίων:** Αυτό το θερμοστοιχείο ανιχνεύει τη θερμοκρασία των καπνών ενώ διατηρεί τη λειτουργία ή σταματώντας τη σόμπα όταν η θερμοκρασία των καπνών πέφτει κάτω από την προεπιλεγμένη τιμή.



**Ηλεκτρική ασφάλεια:** Η σόμπα προστατεύεται από απότομες αλλαγές στην τάση του ρεύματος (π.χ. αστραπές) από μια γενική ασφάλεια 4A που βρίσκεται στον πίνακα ελέγχου στο πίσω μέρος της σόμπας κοντά στο καλώδιο τροφοδοσίας. Και άλλες ασφάλειες για την προστασία των ηλεκτρονικών καρτών βρίσκονται και εδώ.



**Θερμοκρασία ασφαλείας πέλλετ** Σε πολύ σπάνιες περιπτώσεις όπου αναπτύσσεται υπερβολική θερμοκρασία μέσα στη δεξαμενή, ο θερμοστάτης ασφαλείας πέλλετ με χειροκίνητο επανοπλισμό δίνει συναγερμό *ALAR-SIC-FAIL* διακόπτοντας τη λειτουργία της σόμπας. Η επαναφορά θα πρέπει να γίνει από τον χρήστη, επανοπλίζοντας την εν λόγω διάταξη του βρίσκεται πίσω από τη σόμπα



**Θερμοστάτης περιβάλλοντος:** ο θερμοστάτης του περιβάλλοντος ανιχνεύει τη θερμοκρασία στο δωμάτιο. Όταν ανιχνεύσει τη θερμοκρασία που έχει οριστεί στην οθόνη, η σόμπα είναι σε λειτουργία ECO, δηλαδή σε σταθερή λειτουργία εξοικονόμησης καυσίμου. Ο θερμοστάτης του περιβάλλοντος θα πρέπει να αναπτύσσεται έτσι ώστε να μην επηρεάζεται από τη θερμοκρασία του σώματος της σόμπας.



**Μην αλλοιώνετε τις διατάξεις ασφαλείας.** Μόνο μετά την εξάλειψη της αιτίας που προκάλεσε την παρέμβαση ασφαλείας είναι δυνατόν να ανάψετε τη σόμπα προς αποκατάσταση της λειτουργίας. Δείτε το σχετικό κεφάλαιο ο συναγερμών για να καταλάβετε πώς να ερμηνεύσετε κάθε συναγερμό εάν εμφανιστεί στην οθόνη της σόμπας.



Όλες οι επισκευές πρέπει να γίνονται αποκλειστικά από εξειδικευμένο τεχνικό με τη σόμπα σβηστή και αποσυνδεδεμένη από το ρεύμα. **ΑΠΑΓΟΡΕΥΕΤΑΙ** οποιαδήποτε μη εξουσιοδοτημένη τροποποίηση της συσκευής και η αντικατάσταση των στοιχείων της με μη αυθεντικά ανταλλακτικά. Οι λειτουργίες που επισημαίνονται με έντονους χαρακτήρες πρέπει να εκτελούνται μόνο από εξειδικευμένο προσωπικό.

## Τυχόν δυσλειτουργίες και λύσεις

Δεδομένου ότι όλες οι σόμπες δοκιμάζονται τόσο στα κινούμενα μέρη τους όσο και στη λειτουργία ως εκ τούτου παραδίδονται σε άριστη φυσική και λειτουργική κατάσταση, υπενθυμίζουμε ότι η μεταφορά, η εκφόρτωση, ο χειρισμός, η κακή χρήση ή η κακή συντήρηση, μπορεί να είναι αιτία δυσλειτουργιών. Τα βασικά προβλήματα μπορούν να επιλυθούν με την ανάγνωση του πίνακα που αναφέρεται ακολούθως. Εάν το ζήτημα δεν έχει επιλυθεί εφόσον κάνετε όσα αναφέρονται ακολούθως, επικοινωνήστε με την τεχνική υποστήριξη.

ΠΡΟΒΛΗΜΑ	ΠΙΘΑΝΕΣ ΑΙΤΙΕΣ	ΛΥΣΕΙΣ
Οθόνη σβηστή και κουμπιά εκτός λειτουργίας	<ol style="list-style-type: none"> <li>1. Απουσία τάσης δικτύου</li> <li>2. Πίσω διακόπτης σβηστός</li> <li>3. Διακοπή ασφάλειας κάρτας</li> <li>4. Προβληματική κάρτα</li> </ol>	<ol style="list-style-type: none"> <li>1. Βεβαιωθείτε ότι το τροφοδοτικό καλώδιο είναι συνδεδεμένο</li> <li>2. Ενεργοποιήστε τον πίσω διακόπτη</li> <li><b>3. Επικοινωνήστε με το εξουσιοδοτημένο κέντρο τεχνικής υποστήριξης</b></li> <li><b>6. Επικοινωνήστε με το εξουσιοδοτημένο κέντρο τεχνικής υποστήριξης</b></li> </ol>
Τηλεχειριστήριο αναποτελεσματικό	<ol style="list-style-type: none"> <li>1. Υπερβολική απόσταση από τη σόμπα</li> <li>2. Δεν υπάρχουν μπαταρίες στο τηλεχειριστήριο</li> <li>3. Ελαττωματικό τηλεχειριστήριο</li> </ol>	<ol style="list-style-type: none"> <li>1. Προσεγγίστε τη σόμπα</li> <li>2. Ελέγξτε και αλλάξτε τις μπαταρίες</li> <li>3. Αντικαταστήστε το τηλεχειριστήριο</li> </ol>
Απουσία έναυσης	<ol style="list-style-type: none"> <li>1. Υπερβολική συσσώρευση στάχτης στο μαγκάλι</li> <li>2. Εσφαλμένη διαδικασία έναυσης</li> </ol>	<ol style="list-style-type: none"> <li>1. Καθαρίστε το μαγκάλι</li> <li>2. Επαναλάβετε τη φάση έναυσης.</li> </ol> <p><b>Αν το πρόβλημα συνεχίζει επικοινωνήστε με ένα κέντρο τεχνικής υποστήριξης</b></p>
Βγαίνει καπνός από τη σχάρα	<ol style="list-style-type: none"> <li>1. Τυχαίο ηλεκτρικό μπλακάουτ</li> </ol>	<ol style="list-style-type: none"> <li>1. Σε περίπτωση διακοπτόμενης φάσης έναυσης και στιγμιαίας διακοπής της λειτουργίας του ανεμιστήρα, ενδέχεται να εμφανιστούν μικρές ποσότητες καπνού</li> </ol>
Ανεμιστήρας ζεστού αέρα δεν λειτουργεί	<ol style="list-style-type: none"> <li>1. Η σόμπα δεν έχει θερμανθεί ακόμη</li> </ol>	<ol style="list-style-type: none"> <li>1. Περιμένετε να τελειώσει ο κύκλος έναυσης. Όταν επιτευχθεί η θερμοκρασία, ο ανεμιστήρας θα ξεκινήσει αυτόματα. <b>Αν το πρόβλημα συνεχίζει επικοινωνήστε με ένα κέντρο τεχνικής υποστήριξης</b></li> </ol>

<p>Η σόμπα δεν ανάβει αυτόματα</p>	<ol style="list-style-type: none"> <li>1. Η δεξαμενή είναι άδεια</li> <li>2. Η αντίσταση δεν φτάνει στη θερμοκρασία</li> <li>3. Η αντίσταση έχει βλάβη</li> <li>4. Το πέλλετ δεν κατεβαίνει</li> <li>5. Ελαττωματικό μοτέρ κοχλία</li> <li>6. Το μαγκάλι δεν βρίσκεται στη θέση του ή είναι βρώμικο</li> <li>7. Παρεμπόδιση λόγω φωλιών ή άλλων ξένων σωμάτων στην απόληξη της καπνοδόχου ή στο τζάκι</li> <li>8. Ελέγξτε τη λειτουργία του σπινθηριστή</li> <li>9. Το συρτάρι στάχτης δεν έχει κλείσει σωστά</li> <li>10. Φράξιμο διέλευσης καπνών και καπνοδόχου.</li> <li>11. Ο απαγωγέας καπνού δεν λειτουργεί</li> <li>12. Θερμικός αισθητήρας ελαττωματικός</li> <li>13. Υγρό πέλλετ</li> </ol>	<ol style="list-style-type: none"> <li>1. Γεμίστε τη δεξαμενή με πέλλετ</li> <li>2. Ελέγξτε την ηλεκτρική καλωδίωση και τις ασφάλειες, αντικαταστήστε την αντίσταση αν είναι χαλασμένη</li> <li>3. Αντικαταστήστε την αντίσταση</li> <li>4. Συνιστάται να αποσυνδέσετε την πρίζα πριν: <ul style="list-style-type: none"> <li>- βεβαιωθείτε ότι τα πέλλετ δεν έχουν κολλήσει στον ολισθητήρα</li> <li>- βεβαιωθείτε ότι ο κοχλίας δεν έχει μπλοκάρει από ξένα σώματα</li> <li>- ελέγξτε την στεγανότητα της θυρίδας</li> </ul> </li> <li><b>5. Επικοινωνήστε με το εξουσιοδοτημένο κέντρο τεχνικής υποστήριξης</b></li> <li>6. Βεβαιωθείτε ότι η οπή του μαγκαλιού αντιστοιχίζεται στον σπινθηριστή, καθαρίστε το μαγκάλι</li> <li>7. Αφαιρέστε κάθε ξένο σώμα από την απόληξη της καπνοδόχου ή από την καμινάδα</li> <li>8. Βεβαιωθείτε ότι υπάρχει ρεύμα. Αντικαταστήστε τον σπινθηριστή αν έχει καεί</li> <li>9. Κλείστε το συρτάρι στάχτης</li> <li>10. Προχωρήστε σε τακτικό καθαρισμό</li> <li><b>11. Βεβαιωθείτε για τη λειτουργία του απαγωγέα καπνού</b></li> <li><b>12. Επικοινωνήστε με το εξουσιοδοτημένο κέντρο τεχνικής υποστήριξης</b></li> <li>13. Ελέγξτε τον χώρο αποθήκευσης πέλλετ και αντικαταστήστε τον με μια χούφτα στεγνού πέλλετ.</li> </ol>
<p>Εμπλοκή της σόμπας. Τα πέλλετ δεν πέφτουν μέσα στο θάλαμο καύσης.</p>	<ol style="list-style-type: none"> <li>1. Η δεξαμενή είναι άδεια</li> <li>2. Κοχλίας χωρίς πέλλετ</li> <li>3. Τεχνικό πρόβλημα στον κοχλία</li> <li>4. Μειωτήρας σε βλάβη</li> <li>5. Ελαττωματική ηλεκτρική κάρτα</li> </ol>	<ol style="list-style-type: none"> <li>1. Ρίξτε τα πέλλετ μέσα στη δεξαμενή</li> <li>2. Γεμίστε τη δεξαμενή και προχωρήστε όπως ορίζουν οι οδηγίες για την πρώτη έναυση της σόμπας</li> <li>3. ΣΥΝΙΣΤΑΤΑΙ να αποσυνδέεται την παροχή ηλεκτρικού ρεύματος πριν: <ul style="list-style-type: none"> <li>- αδειάσετε το δοχείο και καθαρίστε με το χέρι τον κοχλία από τυχόν εμπόδια (πριονίδι)</li> <li>- απελευθερώστε τον ολισθητήρα από τυχόν εμπόδια</li> <li>- απομακρύνετε τη συσσώρευση σκόνης πέλλετ από τον πάτο της δεξαμενής</li> </ul> </li> <li><b>4. Αντικαταστήστε τον μειωτήρα</b></li> <li><b>5. Αντικαταστήστε την ηλεκτρική κάρτα</b></li> </ol>
<p>Η σόμπα λειτουργεί για λίγα λεπτά και μετά σβήνει.</p>	<ol style="list-style-type: none"> <li>1. Η φάση έναυσης δεν ολοκληρώθηκε.</li> <li>2. Προσωρινή έλλειψη ηλεκτρικής ενέργειας</li> <li>3. Ελαττωματικοί αισθητήρες καπνών ή με βλάβη ή όχι ενεργοποιημένοι</li> </ol>	<ol style="list-style-type: none"> <li>1. Επαναλάβετε τη φάση έναυσης</li> <li>2. Επαναλάβετε τη φάση έναυσης</li> <li><b>3. Ελέγξτε και αντικαταστήστε τους αισθητήρες</b></li> </ol>
<p>Ανεμιστήρας αναρρόφησης καπνών δεν σταματά</p>	<ol style="list-style-type: none"> <li>1. Η σόμπα δεν έχει κρυώσει</li> </ol>	<ol style="list-style-type: none"> <li>1. Περιμένετε να κρυώσει η σόμπα. Μόνο όταν κρυώσει η σόμπα θα σταματήσει ο ανεμιστήρας.</li> <li><b>Αν το πρόβλημα συνεχίζει επικοινωνήστε με ένα κέντρο τεχνικής υποστήριξης</b></li> </ol>

<p>Το μαγκάλι γίνεται φραγμένο, ακανόνιστη καύση, το ποτήρι της πόρτας γίνεται βρώμικο, η φλόγα είναι μακρά, κοκκινωπή και αδύναμη</p>	<ol style="list-style-type: none"> <li>1. Η καπνοδόχος με μεγάλα τμήματα ή μπουκωμένα</li> <li>2. Πολλά πέλλετ</li> <li>3. Υπερβολική ποσότητα πέλλετ ή αποθέσεις τέφρας στο μαγκάλι</li> <li>4. Το μαγκάλι δεν βρίσκεται στη θέση του</li> <li>5. Άνεμος αντίθετα με τη φορά εξόδου του καπνού</li> <li>6. Ανεπάρκεια αέρα καύσης</li> <li>7. Άλλαξε το είδος πέλλετ που χρησιμοποιήθηκε</li> <li>8. Κινητήρας αναρρόφησης καπνών σε βλάβη</li> <li>9. Η πόρτα κλείνει λάθος</li> </ol>	<ol style="list-style-type: none"> <li>1. Προχωρήστε σε τακτικό καθαρισμό. Δείτε παράγραφο εγκατάστασης σόμπας στο εγχειρίδιο χρήσης και συντήρησης. Ελέγξτε την καθαρότητα της καπνοδόχου</li> <li>2. Μειώστε το επίπεδο φόρτωσης πέλλετ από τις παραμέτρους.</li> <li>3. Καθαρίστε καλά το μαγκάλι αφού περιμένετε να σβήσει εντελώς η σόμπα. <b>Εάν επαναλαμβάνεται, επικοινωνήστε με το εξουσιοδοτημένο κέντρο τεχνικής υποστήριξης</b></li> <li>4. Βεβαιωθείτε ότι η οπή του μαγκαλιού αντιστοιχίζεται με τον σπινθηριστή</li> <li>5. Ελέγξτε την απόληξη της καπνοδόχου ή/και εγκαταστήστε</li> <li>6. Βεβαιωθείτε για τη σωστή θέση του μαγκαλιού, την καθαρότητά του και βεβαιωθείτε ότι ο αγωγός αναρρόφησης του αέρα είναι καθαρός, ελέγξτε την κατάσταση της φλάντζας της πόρτας, αυξήστε το επίπεδο στην παράμετρο με την ταχύτητα του ανεμιστήρα εξόδου καπνών. <b>Επικοινωνήστε με το εξουσιοδοτημένο κέντρο τεχνικής υποστήριξης.</b></li> <li>7. Ελέγξτε την ποιότητα των πέλλετ. <b>Επικοινωνήστε με το εξουσιοδοτημένο κέντρο τεχνικής υποστήριξης.</b></li> <li>8. Αυξήστε το επίπεδο στις παραμέτρους που σχετίζονται με την ταχύτητα του ανεμιστήρα εξόδου καπνών. <b>Ελέγξτε και αν χρειάζεται αντικαταστήστε τον κινητήρα</b></li> <li>9. Βεβαιωθείτε ότι το γυαλί είναι ερμητικά σφραγισμένο και ότι η φλάντζα εξασφαλίζει τη στεγανότητα</li> </ol>
<p>Οσμή καπνού στο περιβάλλον. Σβήσιμο της συσκευής</p>	<ol style="list-style-type: none"> <li>1. Κακή καύση</li> <li>2. Δυσλειτουργία του ανεμιστήρα των απαερίων</li> <li>3. Η εγκατάσταση της καπνοδόχου εκτελέστηκε εσφαλμένα</li> <li>4. Μπούκωμα καπνοδόχου</li> </ol>	<ol style="list-style-type: none"> <li>1. <b>Επικοινωνήστε με το εξουσιοδοτημένο κέντρο τεχνικής υποστήριξης</b></li> <li>2. <b>Επικοινωνήστε με το εξουσιοδοτημένο κέντρο τεχνικής υποστήριξης</b></li> <li>3. <b>Επικοινωνήστε με το εξουσιοδοτημένο κέντρο τεχνικής υποστήριξης</b></li> <li>4. <b>Επικοινωνήστε με το εξουσιοδοτημένο κέντρο τεχνικής υποστήριξης</b></li> </ol>
<p>Στην αυτόματη θέση, η σόμπα λειτουργεί πάντα στη μέγιστη ισχύ</p>	<ol style="list-style-type: none"> <li>1. Θερμοστάτης περιβάλλον στη μέγιστη θέση</li> <li>2. Αισθητήρας ανίχνευσης θερμοκρασίας σε βλάβη</li> <li>3. Ελαττωματικός πίνακας χειρισμού ή σε βλάβη</li> </ol>	<ol style="list-style-type: none"> <li>1. Ρυθμίστε ξανά τη θερμοκρασία του θερμοστάτη</li> <li>2. Ελέγξτε τη λειτουργία του αισθητήρα και αν χρειάζεται αντικαταστήστε</li> <li>3. Ελέγξτε τη λειτουργία του πίνακα χειρισμού και αντικαταστήστε εάν είναι απαραίτητο</li> </ol>
<p>Ο κινητήρας του συστήματος απαγωγής καπνών λειτουργεί</p>	<ol style="list-style-type: none"> <li>1. Η σόμπα δεν έχει ηλεκτρική τάση</li> <li>2. Το μοτέρ έχει υποστεί βλάβη</li> <li>3. Προβληματική κάρτα</li> <li>4. Ο πίνακας ελέγχου είναι χαλασμένος</li> </ol>	<ol style="list-style-type: none"> <li>1. Ελέγξτε την τάση του δικτύου και την ασφάλεια προστασίας</li> <li>2. Ελέγξτε το μοτέρ και τον συμπυκνωτή και αν χρειάζεται αντικαταστήστε τον</li> <li>3. Αντικαταστήστε την ηλεκτρική κάρτα</li> <li>4. Αντικαταστήστε τον πίνακα ελέγχου</li> </ol>

<p>Η φωτιά σβήνει ή η σόμπα σβήνει αυτόματα</p>	<ol style="list-style-type: none"> <li>1. Το δοχείο πέλλετ είναι άδειο</li> <li>2. Έλλειψη ισχύος</li> <li>3. Τα πέλλετ δεν πέφτουν</li> <li>4. Υπερβολική συσσώρευση στάχτης στο μαγκάλι</li> <li>5. ΕΧΕΙ παρέμβει ο αισθητήρας ασφαλείας της θερμοκρασίας των πέλλετ</li> <li>6. Ο κοχλία μπλοκαρισμένος από ξένο σώμα</li> <li>7. Η πόρτα δεν έχει κλείσει καλά ή οι φλάντζες έχουν φθαρεί</li> <li>8. Ακατάλληλο πέλλετ</li> <li>9. Χαμηλή πρόσληψη πέλλετ</li> <li>10. Η απόληξη της καπνοδόχου ή ο αγωγός εξόδου εμποδίζεται από φωλίες ζή ξένα σώματα</li> <li>11. Παρέμβαση του πιεζοστάτη</li> <li>12. Μοτέρ συστήματος απαγωγής καπνών σε βλάβη</li> <li>13. Συναγερμός ενεργός</li> </ol>	<ol style="list-style-type: none"> <li>1. Γεμίστε τη δεξαμενή πέλλετ</li> <li>2. Ελέγξτε το καλώδιο και την παρουσία ηλεκτρικού ρεύματος</li> <li>3. Γεμίστε τη δεξαμενή πέλλετ</li> <li>4. Καθαρίστε καλά το μαγκάλι</li> <li>5. Αφήστε τη σόμπα να κρυώσει εντελώς, επαναφέρετε το χειροκίνητο επανοπλισμό και ανάψτε ξανά τη σόμπα. <b>Αν το πρόβλημα συνεχίζει επικοινωνήστε με το κέντρο τεχνικής υποστήριξης</b></li> <li>6. Βγάλτε το καλώδιο από την πρίζα, αδειάστε τη δεξαμενή, αφαιρέστε τυχόν ξένα σώματα</li> <li>7. Κλείστε την πόρτα ή <b>αντικαταστήστε τις φλάντζες με άλλες αυθεντικές</b></li> <li>8. Αλλάξτε τον τύπο πέλλετ με άλλο που συνιστάται από τον κατασκευαστή. <b>Μερικές φορές, ανάλογα με τον τύπο, στη φάση ρύθμισης των παραμέτρων θα πρέπει να ποικίλλει το επίπεδο φόρτωσης πέλλετ</b></li> <li>9. Αυξήστε το επίπεδο στην παράμετρο φόρτωσης πέλλετ. <b>Ζητήστε το έλεγχο της ροής του καυσίμου από την τεχνική υποστήριξη</b></li> <li>10. Αφαιρέστε όλα τα ξένα σώματα από την απόληξη της καπνοδόχου. Καθάρισε την καμινάδα. Προχωρήστε σε τακτικό καθαρισμό</li> <li>11. <b>Ελέγξτε την πιθανή απόφραξη του αγωγού καπνού και αν ο πιεζοστάτης λειτουργεί σωστά</b></li> <li>12. <b>Ελέγξτε και αν χρειάζεται αντικαταστήστε τον κινητήρα</b></li> <li>13. Δείτε την παράγραφο συναγερμών</li> </ol>
<p>Ο ανεμιστήρας του αέρα μετάδοσης (αέρας περιβάλλοντος) δεν σταματά ποτέ</p>	<ol style="list-style-type: none"> <li>1. Θερμικός αισθητήρας ελέγχου θερμοκρασίας ελαττωματικός ή σε βλάβη</li> <li>2. Ανιχνευτής καπνών σε βλάβη</li> </ol>	<ol style="list-style-type: none"> <li>1. Ελέγξτε τη λειτουργία του αισθητήρα και αντικαταστήστε εάν είναι απαραίτητο</li> <li>2. Αντικαταστήστε τον αισθητήρα καπνών</li> </ol>
<p>Η σόμπα δεν ξεκινά</p>	<ol style="list-style-type: none"> <li>1. Έλλειψη ηλεκτρικής ενέργειας</li> <li>2. Αισθητήρας πέλλετ μπλοκαρισμένος</li> <li>3. Χαλασμένη ασφάλεια</li> <li>4. Πιεζοστάτης σε βλάβη (δίνει σήμα εμπλοκής)</li> <li>5. Έξοδος ή αγωγός καπνών μπουκωμένος</li> </ol>	<ol style="list-style-type: none"> <li>1. Βεβαιωθείτε ότι η ηλεκτρική πρίζα είναι συνδεδεμένη και ο γενικός διακόπτης είναι στη θέση "I"</li> <li>2. Ξεμπλοκάρτε από τον πίσω θερμοστάτη, αν συμβεί ξανά <b>αντικαταστήστε το θερμοστάτη</b></li> <li>3. Αντικαταστήστε την ασφάλεια</li> <li>4. <b>Αντικαταστήστε τον πιεζοστάτη</b></li> <li>5. Καθαρίστε την έξοδο καυσαερίων ή/και τον αγωγό καπνού</li> </ol>



**Ο κατασκευαστής της σόμπας αποποιείται οποιασδήποτε ευθύνης και ακυρώνει τις προϋποθέσεις εγγύησης του προϊόντος που έχουν σε περίπτωση βλαβών που θα οφείλονται σε μη τήρηση των κανονισμών που αναφέρονται παραπάνω. Τυχόν παρεμβάσεις του κέντρου τεχνικής βοήθειας θα βαρύνουν τον αιτούμενο εάν δεν τηρούνται οι παρούσες οδηγίες.**

## ΓΕΝΙΚΗ ΕΓΓΥΗΣΗ

Όλα τα προϊόντα υποβάλλονται σε ενδελεχή έλεγχο και καλύπτονται από την εγγύηση για την περίοδο 24 μηνών από την ημερομηνία αγοράς, η οποία τεκμηριώνεται από το τιμολόγιο ή την απόδειξη αγοράς που θα προσκομιστεί στο εξουσιοδοτημένο τεχνικό προσωπικό. Η απουσία τέτοιου τεκμηρίου θα ακυρώσει το δικαίωμα εγγύησης για τον ιδιοκτήτη της σόμπας. Ως εγγύηση νοείται η αντικατάσταση ή η επιδιόρθωση των εξαρτημάτων της συσκευής που ήταν ελαττωματικά λόγω κατασκευαστικών ελαττωμάτων.

1. Η εγγύηση που καλύπτει τα ελαττώματα κατασκευής και τα υλικά ελαττώματα παύει να ισχύει στις ακόλουθες περιπτώσεις:

- παρέμβαση από μη εξουσιοδοτημένο προσωπικό
- βλάβες που θα προκληθούν από τη μεταφορά ή από αιτίες που δεν αποδίδονται στον κατασκευαστή
- λανθασμένη εγκατάσταση
- εσφαλμένη ηλεκτρική σύνδεση
- απουσία τακτικής συντήρησης
- ατυχήματα που προκλήθηκαν από εξωτερικούς παράγοντες (αστραπές, πλημμύρες κλπ...)
- κακή χρήση και τη συντήρηση.

2. Η πλήρης αντικατάσταση του μηχανήματος μπορεί να πραγματοποιηθεί μόνο ως αποτέλεσμα απόφασης του κατασκευαστή σε συγκεκριμένες περιπτώσεις.

3. Η εταιρεία αποποιείται κάθε ευθύνη για οποιαδήποτε ζημία που μπορεί, άμεσα ή έμμεσα, να προκύψει σε πρόσωπα, πράγματα ή ζώα ως αποτέλεσμα μη συμμόρφωσης με τις απαιτήσεις που ορίζονται στο φυλλάδιο οδηγιών και που αφορούν, ιδίως, τις προειδοποιήσεις σχετικά με την εγκατάσταση, τη χρήση και τη συντήρηση της συσκευής.

## ΠΕΡΙΟΡΙΣΜΟΙ ΤΗΣ ΕΓΓΥΗΣΗΣ

Η περιορισμένη εγγύηση καλύπτει τα κατασκευαστικά ελαττώματα, εφόσον το προϊόν δεν έχει υποστεί βλάβες λόγω λανθασμένης χρήσης, απροσεξίας, λανθασμένης σύνδεσης, παραποίησης, σφαλμάτων εγκατάστασης.

Καλύπτονται από την εγγύηση για διάρκεια δώδεκα μηνών τα ακόλουθα εξαρτήματα:

- το μαγκάλι καύσης
- η αντίσταση

Δεν καλύπτονται από εγγύηση:

- το γυαλί της πόρτας
- φλάντζες γενικά και της πόρτας
- το βερνίκωμα
- τα φαγεντιανά
- το τηλεχειριστήριο

- τα εσωτερικά διαφράγματα
- τυχόν βλάβες που έχουν προκληθεί από ανεπαρκή εγκατάσταση ή/και απροσεξία των χρηστών.

Οι εικόνες σε αυτό το εγχειρίδιο είναι καθαρά ενδεικτικές και μπορεί να μην αντιστοιχούν στο προϊόν. Νοούνται ως παράδειγμα για την κατανόηση της λειτουργίας του προϊόντος.

Όλες οι δυσλειτουργίες και / ή ζημιές στη συσκευή που εξαιρούνται από αυτήν την εγγύηση οφείλονται στα ακόλουθα:

- Ζημιές που προκαλούνται λόγω μεταφοράς ή / και μετακίνησης
- όλα τα εξαρτήματα που είναι ελαττωματικά λόγω αμέλειας ή έλλειψης φροντίδας κατά τη χρήση, εσφαλμένης συντήρησης, εγκατάστασης που δεν έγινε σύμφωνα με τις προδιαγραφές του κατασκευαστή (ανατρέξτε πάντα στο εγχειρίδιο εγκατάστασης και χρήσης που παρέχεται από κοινού με τη συσκευή)
- λανθασμένες διαστάσεις σε σχέση με τη χρήση ή ελαττώματα στην εγκατάσταση ή αποτυχία λήψης των απαραίτητων μέτρων για μια ορθή λειτουργία της συσκευής
- ακατάλληλη υπερθέρμανση της συσκευής, δηλαδή χρήση καυσίμων που δεν συμμορφώνονται με τους τύπους και τις ποσότητες που αναφέρονται στις οδηγίες που παρέχονται
- περαιτέρω ζημιά που προκλήθηκε από εσφαλμένες παρεμβάσεις του χρήστη σε μια προσπάθεια αποκατάστασης μιας αρχικής δυσλειτουργίας
- βαριά ζημιά που προκλήθηκε από την περαιτέρω χρήση της συσκευής από πλευράς του χρήστη μετά από εμφάνιση ενός ελαττώματος στη λειτουργία της
- Σε περίπτωση που υφίσταται λέβητας, τυχόν διάβρωση, καύση ή θραύση που προκαλείται από τυχόν ρεύματα συμπίκνωση, επιθετικότητα ή οξύτητα του νερού, επεξεργασίες για την αφαίρεση επικαθίσεων που πραγματοποιήθηκαν με λανθασμένο τρόπο, έλλειψη νερού, επικαθίσεων λάσπης ή αλάτων
- αναποτελεσματικότητα καμινάδων, καυσαερίων ή τμημάτων του συστήματος από το οποίο εξαρτάται η συσκευή
- ζημιές που προκλήθηκαν από παραβίαση της συσκευής, ατμοσφαιρικούς παράγοντες, φυσικές καταστροφές, βανδαλισμούς, ηλεκτρικές εκκενώσεις, πυρκαγιές, ελαττώματα στο ηλεκτρικό και / ή υδραυλικό σύστημα.
- Μη πραγματοποίηση ετήσιας συντήρησης της σόμπας από πλευράς τεχνικού