

HLA 66, 86

STIHL



2 - 26 Інструкція з експлуатації
26 - 49 οδηγίες χρήσης
50 - 71 Uputstvo za upotrebu



Зміст

1	Вступ.....	2
2	Інформація до інструкції з експлуатації... 2	
3	Огляд.....	3
4	Вказівки щодо безпеки.....	5
5	Приведення мотосікатора у стан готовності до роботи.....	11
6	Зарядка акумулятора та світлодіоди.....	11
7	Активування та деактивування радіоінтерфейсу Bluetooth®.....	12
8	Складання мотосікатора.....	12
9	Встановлення та виймання акумулятора та виймання.....	12
10	Вмикання та вимикання мотосікатора... 12	
11	Перевірка мотосікатора та акумулятора. 13	
12	Робота з мотосікатором.....	13
13	Після закінчення роботи.....	15
14	Транспортування.....	16
15	Зберігання.....	16
16	Чистка.....	17
17	Технічне обслуговування.....	17
18	Ремонт.....	17
19	Усунення неполадок.....	18
20	Технічні дані.....	19
21	Комбінації систем перенесення.....	20
22	Комплектуючі та приладдя.....	20
23	Утилізація.....	21
24	Сертифікат відповідності нормам ЄС.....	21
25	Адреси.....	21
26	Загальні вказівки з техніки безпеки для електроінструментів.....	22

1 Вступ

Любі клієнти та клієнтки!

Ми раді, що Ви обрали компанію STIHL. Ми розробляємо та виробляємо нашу продукцію з найвищою якістю та у відповідності з потребами наших клієнтів. Так виникають товари, що мають високу надійність також при екстремальному навантаженні.

Компанія STIHL також гарантує найвищу якість сервісного обслуговування. Наші спеціалізовані дилери забезпечують компетентну консультацію та інструктаж, а також повне технічне обслуговування.

Компанія STIHL вважає своїм обов'язком дбайливо та відповідально використовувати природні ресурси. Це керівництво з використання допоможе вам надійно та без забруднення навколишнього середовища використовувати ваш продукт STIHL впродовж його тривалого строку життя.

Ми вдячні Вам за Вашу довіру та бажаємо Вам задоволення від придбаного Вами продукту STIHL.



Dr. Nikolas Stihl

ВАЖЛИВО! ПЕРЕД ВИКОРИСТАННЯМ ПРОЧИТАТИ ТА ЗБЕРЕГТИ.

2 Інформація до інструкції з експлуатації**2.1 Чинні документи**

Діють місцеві правила техніки безпеки.

► Крім цієї інструкції з експлуатації необхідно прочитати, зрозуміти та зберегти такі документи:

- Інструкція з експлуатації системи транспортування, яку використовують
- Інструкція з експлуатації акумулятора STIHL AR
- Інструкція з використання «Поясна сумка AP із сполучним кабелем»
- Інструкції з техніки безпеки для акумулятора STIHL AP
- Інструкція з експлуатації зарядних пристроїв STIHL AL 101, 301, 301-4, 500
- Інформацію щодо техніки безпеки для акумуляторів STIHL і виробів із вмонтованим акумулятором див. за посиланням: www.stihl.com/safety-data-sheets

Додаткову інформацію про STIHL connected, сумісні продукти та запитання, які часто ставлять, див. на www.connect.stihl.com або отримуйте в спеціалізованого дилера STIHL.

Мовний товарний знак та символ (логотип) Bluetooth® є зареєстрованими торговельними знаками та власністю Bluetooth SIG, Inc. Будь-яке використання компанією STIHL цього мовного знаку та символу здійснюється за ліцензією.

Акумулятори з  оснащені радіоінтерфейсом Bluetooth®. Необхідно виконувати місцеві обмеження використання (наприклад, у літаках або лікарнях).

2.2 Позначення попереджувальних індикацій у тексті



НЕБЕЗПЕКА

- Індикація вказує на небезпеку, яка може призвести до отримання тяжких травм або смерті.
 - ▶ Перелічені заходи можуть усунути можливість отримання тяжких травм або смерті.



ПОПЕРЕДЖЕННЯ

- Індикація вказує на небезпеку, яка може призвести до отримання тяжких травм або смерті.
 - ▶ Перелічені заходи можуть усунути можливість отримання тяжких травм або смерті.

ВКАЗІВКА

- Індикація вказує на небезпеку, яка може призвести до матеріальних збитків.
 - ▶ Перелічені заходи можуть усунути можливість матеріальних збитків.

2.3 Символи у тексті



Цей символ вказують на розділ у даній інструкції з експлуатації.

3 Огляд

3.1 Мотосікатор STIHL HLA 66 та акумулятор

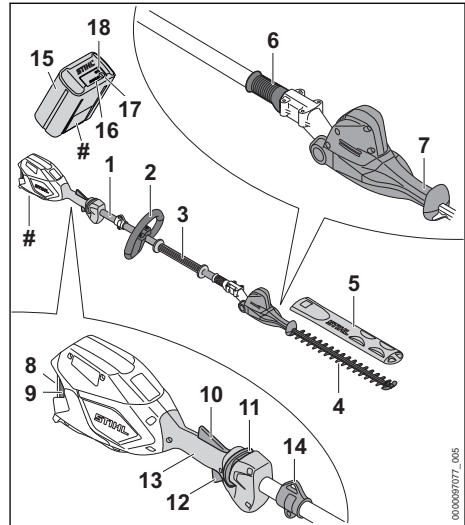

1 Шток

Шток з'єднує усі комплектуючі.

2 Кругова рукоятка

Кругова рукоятка призначена для тримання та напрямлення мотосікатора.

3 Захисний шланг ручки

Захисний шланг ручки призначений для тримання та напрямлення мотосікатора.

4 Ріжучий ніж

Ріжучі ножі ріжуть матеріал, який необхідно різати.

5 Захист ножа

Захист ножа захищає від контакту з ріжучими ножами.

6 Зсувна гільза

Зсувна гільза блокує регулювання кута ріжучого ножа.

7 Обертova ручка

Обертova ручка призначена для регулювання кута ріжучого ножа.

8 Гніздо акумулятора

Акумуляторна шахта вміщує акумулятор.

9 Стопорний важіль

Стопорний важіль тримає акумулятор у гнізді акумулятора.

10 Важіль Ergo

Важіль Ergo тримає нерухомо розблокувальний шибер при відпусканні перемикального важеля.

11 Розблокувальний шибер

Розблокувальний шибер розблоковує перемикальний важіль.

12 Важіль перемикання

Перемикальний важіль вмикає та вимикає мотосікатор.

13 Рухайка керування

Рухайка керування призначена для обслуговування, тримання та напрямлення мотосікатора.

14 Опорна петля

Опорна петля призначена для підвищення системи транспортування.

15 Акумулятор

Акумулятор забезпечує мотосікатор електроенергією.

16 Світлодіоди

Світлодіоди показують стан зарядки акумулятора та несправності.

17 Натискна кнопка

Натискна кнопка активує світлодіоди на акумуляторі. Натискна кнопка активує та деактивує радіоінтерфейс Bluetooth® (якщо є).

18 Світлодіод «BLUETOOTH®» (лише для акумуляторів із )

Світлодіод показує активування та деактивування радіоінтерфейсу Bluetooth®.

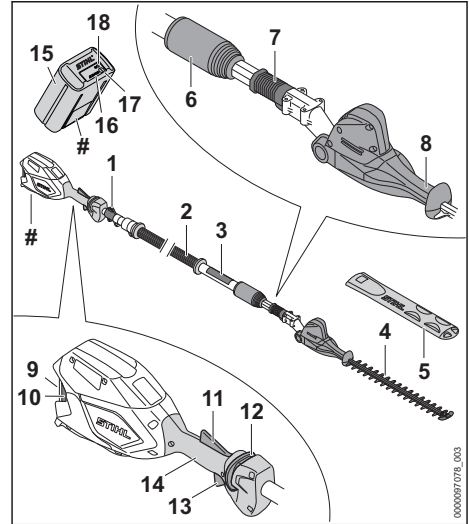
Фірмова табличка з номером машини**3.2 Мотосікатор STIHL HLA 86 та акумулятор****1 Опорна петля**

Опорна петля призначена для підвищення системи транспортування.

2 Шток

Шток з'єднує усі комплектуючі.

3 Захисний шланг ручки

Захисний шланг ручки призначений для тримання та напрямлення мотосікатора.

4 Ріжучий ніж

Ріжучі ножі ріжуть матеріал, який необхідно різати.

5 Захист ножа

Захист ножа захищає від контакту з ріжучими ножами.

6 Затискна гайка

Затискна гайка призначена для регулювання довжини штока.

7 Зсувна гільза

Зсувна гільза блокує регулювання кута ріжучого ножа.

8 Обертова ручка

Обертова ручка призначена для регулювання кута ріжучого ножа.

9 Гніздо акумулятора

Акумуляторна шахта вміщує акумулятор.

10 Стопорний важіль

Супорний важіль тримає акумулятор у гнізді акумулятора.

11 Важіль Ergo

Важіль Ergo тримає нерухомо розблокувальний шибер при відпусканні перемикального важеля.

12 Розблокувальний шибер

Розблокувальний шибер розблоковує перемикальний важіль.

13 Важіль перемикання

Перемикальний важіль вмикає та вимикає мотосікатор.

14 Рукоятка керування

Рукоятка керування призначена для обслуговування, тримання та напрямлення мотосікатора.

15 Акумулятор

Акумулятор забезпечує мотосікатор електроенергією.

16 Світлодіоди

Світлодіоди показують стан зарядки акумулятора та несправності.

17 Натискна кнопка

Натискна кнопка активує світлодіоди на акумуляторі. Натискна кнопка активує та деактивує радіоінтерфейс Bluetooth® (якщо є).

18 Світлодіод «BLUETOOTH®» (лише для акумуляторів із )

Світлодіод показує активування та деактивування радіоінтерфейсу Bluetooth®.

Фірмова табличка з номером машини**3.3 СИМВОЛИ**

Символи можуть знаходитися на мотосікаторі та акумуляторі й означають таке:



У цьому положенні затискна гайка відкрита. Шток можна витягнути.



У цьому положенні затискна гайка закрита. Шток неможливо витягнути.



1 світлодіод горить червоним. Акумулятор занадто гарячий або холодний.



4 світлодіоди блимають червоним. Акумулятор несправний.



Гарантований рівень потужності звуку згідно з Директивою 2000/14/EG у дБ(А) з метою зробити шумові забруднення продуктами порівнюваними.



Акумулятор має радіоінтерфейс Bluetooth® та може бути з'єднаний із додатком STIHL.



Дані поряд із цим символом вказують на енергоємність акумулятора згідно із специфікацією виробника елемента. Енергоємність для використання нижча.



Не утилізувати продукт разом із домашнім сміттям.

4 Вказівки щодо безпеки**4.1 Попереджувальні символи**

Попереджувальні символи на мотосікаторі або акумуляторі означають таке:



Дотримуватись правил техніки безпеки та вживати відповідні заходи.



Прочитати, розібрати та зберегти інструкцію з експлуатації.



Носити захисні окуляри та захисний шолом.



Носити захисне взуття.



Носити робочі рукавиці.



Не торкатись ріжчих ножів, що рухаються.



Триматись безпечної відстані.



Акумулятор під час перерв у роботі, транспортування, зберігання, технічного обслуговування або ремонту виймати.



Захищати акумулятор від спеки та вогню.



Акумулятор не занурювати у рідину.



Дотримуватись допустимого для акумулятора діапазону температур.

4.2 Використання згідно з призначенням

Мотосікатор STIHL HLA 66 та HLA 86 призначений для різки декоративних рослин, високої живої огорожі, високих кущів та густого чагарника.

Мотосікатор можна використовувати під час дощу.

Живлення мотосікатора здійснюється від акумулятора STIHL AP або STIHL AR.

Акумулятор з **C** дозволяє разом із додатком STIHL персоналізацію та передачу інформації на акумулятор на базі технології Bluetooth®.

▲ ПОПЕРЕДЖЕННЯ

- Акумулятори, які не дозволені компанією STIHL для мотосікаторів, можуть спричинити пожежу чи вибух. Це може призвести до травмування чи смерті людей, а також до матеріальних збитків.
 - ▶ Використовуйте мотосікатор з акумулятором STIHL AP або STIHL AR.
- Якщо мотосікатор або акумулятор використовуються не за призначенням, можуть бути тяжко поранені або вбиті люди, а також можливі матеріальні збитки.
 - ▶ Використовувати мотосікатор, як описано у цій інструкції з експлуатації.
 - ▶ Використовуйте акумулятор, як це описано в цій інструкції з експлуатації, інструкції з експлуатації акумулятора STIHL AR, додатка STIHL та на вебсторінках www.connect.stihl.com.

4.3 Вимоги до користувача

▲ ПОПЕРЕДЖЕННЯ

- Користувачі без інструктажу не можуть розпізнати або оцінити небезпеку, пов'язану із мотосікатором і акумулятором. Користувач або інші люди можуть бути тяжко поранені або вбиті.



- ▶ Прочитати, розібрати та зберегти інструкцію з експлуатації.

- ▶ Якщо мотосікатор або акумулятор передається іншій особі: передавайте також інструкцію з використання.

- ▶ Переконайтесь, що користувач виконує наступні вимоги:
 - Користувач не втомлений.
 - Користувач знаходиться у відповідному фізичному, сенсорному та психічному стані, який необхідний для обслуговування мотосікатора та акумулятора та роботи з ними. Якщо фізичний, сенсорний або психічний стан користувача обмежує можливість роботи, значить користувач може працювати із даним пристроєм лише під контролем або згідно вказівки відповідальної особи.
 - Користувач може розпізнати або оцінити небезпеку, пов'язані з мотосікатором та акумулятором.
 - Користувач повнолітній або проходить навчання відповідно до національних вимог під наглядом інструктора.
 - Перш ніж користувач працюватиме з мотосікатором вперше, він отримав інструктаж спеціалізованого дилера STIHL або компетентної людини.
 - Користувач не знаходиться під дією алкоголю, медикаментів або наркотиків.
- ▶ У разі будь-яких запитань: Звернутись до спеціалізованого дилера STIHL.

4.4 Одежа, взуття і прикраси

▲ ПОПЕРЕДЖЕННЯ

- Під час роботи довге волосся може втягуватись у мотосікатор. Можливі тяжкі травми користувача.
 - ▶ Довге волосся підв'яжіть або збирайте так, щоб воно було вище плечей.
- Під час роботи на високій швидкості можуть підкидатись предмети. Можливі травми користувача.
 - ▶ Носіть захисні окуляри, які щільно прилягають. Відповідні захисні окуляри перевірені згідно норми EN 166 а також згідно національним нормам та продаються із відповідною позначкою.
- Предмети, які падають зверху, можуть призвести до травм голови.
 - ▶ Носити захисний шолом.



- Під час роботи можливо займання пилу. Вдихання пилу може спричинити шкоду здоров'ю і алергічні реакції.
 - ▶ Якщо можливо займання пилу, то працюйте в пилозахисній масці.
- Непридатний одяг може зачепитись за дерево, зарості та потрапити у мотосікатор. Можливі тяжкі травми користувача, який не працює в відповідному одязі.
 - ▶ Носіть одяг, який щільно прилягає.
 - ▶ Зніміть шарфи та прикраси.
- Під час очищення або технічного обслуговування можливий контакт користувача з ріжучими ножами. Можливі травми користувача.



- ▶ Працюйте в рукавицях з стійкого матеріалу.

- Користувач, який носить непридатне взуття, може посковзнутися. Можливі травми користувача.



- ▶ Носіть міцне, закрите взуття з рифленою підошвою.

4.5 Робоча область та оточення

4.5.1 Мотосікатор

▲ ПОПЕРЕДЖЕННЯ

- Люди, які не приймають участь у роботі, діти та тварини можуть не розпізнати та не оцінити небезпеку від мотосікатора та предметів, що відкидаються. Люди, які не приймають участь у роботі, діти та тварини можуть отримати тяжкі травми, також можливі матеріальні збитки.



- ▶ Люди, які не приймають участь у роботі, діти та тварини повинні знаходитись на відстані 5 м від робочої зони.

- ▶ Дотримуватись відстані 5 м від предметів.
- ▶ Не залишати мотосікатор без догляду.
- ▶ Прийняти необхідні заходи для виключення можливості гри дітей з мотосікатором.

- Електричні компоненти мотосікатора можуть викликати іскри. Іскри у легко займистому та вибухонебезпечному середовищі можуть викликати пожежу або вибух. Можуть бути тяжко поранені або

вбиті люди, а також можливі матеріальні збитки.

- ▶ Не працювати у легкозаймистому або вибухонебезпечному середовищі.

4.5.2 Акумулятор

▲ ПОПЕРЕДЖЕННЯ

- Сторонні особи, діти та тварини можуть не розпізнати й не оцінити небезпеки від акумулятора. Сторонні люди, діти та тварини можуть отримати тяжкі травми.
 - ▶ Сторонні особи, діти та тварини повинні бути на відстані від робочої зони.
 - ▶ Не залишати акумулятор без нагляду.
 - ▶ Ужити необхідних заходів, щоб діти не гралися з акумулятором.
- Акумулятор не захищений від усіх впливів довкілля. Якщо на акумулятор впливають певні чинники довкілля, акумулятор може зайнятися, вибухнути чи пошкодитися без можливості ремонту. Можливе тяжке травмування людей та виникнення матеріальних збитків.



- ▶ Захищати акумулятор від спеки та вогню.
- ▶ Акумулятор не кидати у вогонь.



- ▶ Акумулятор використовувати та зберігати при температурі від -10 °C до +50 °C.



- ▶ Акумулятор не занурювати у рідину.

- ▶ Акумулятор тримати на відстані від металевих дрібних предметів.
- ▶ Не піддавати акумулятор дії високого тиску.
- ▶ Не піддавати акумулятор впливу мікрохвиль.
- ▶ Захищати акумулятор від впливу хімікалій і солей.

4.6 Безпечний стан

4.6.1 Мотосікатор

Мотосікатор знаходиться у безпечному стані, коли виконуються такі умови:

- Мотосікатор не пошкоджений.
- Мотосікатор чистий.
- Елементи керування працюють та не змінені.
- Ріжучі ножі правильно встановлені.
- Для цього мотосікатора дозволяється встановлювати оригінальне приладдя STIHL.

– Приладдя правильно встановлено.

▲ ПОПЕРЕДЖЕННЯ

- Якщо пристрій перебуває в небезпечному стані, компоненти не функціонуватимуть належним чином, а захисні пристрої не спрацюватимуть. Можливі тяжкі травми або смерть людей.
 - ▶ Працювати з не пошкодженим мотосікатором.
 - ▶ Якщо мотосікактор забруднений: очистити мотосікактор.
 - ▶ Не вносити зміни в конструкцію мотосікактора.
 - ▶ Якщо елементи системи керування не працюють: не використовувати мотосікактор.
 - ▶ На цей мотосікактор встановлювати лише оригінальне приладдя STIHL.
 - ▶ Встановлювати приладдя так, як описано в цій інструкції або в інструкції з експлуатації приладдя.
 - ▶ Сторонні предмети не встромляти в отвори мотосікактора.
 - ▶ Замініть зношені та непридатні для читання таблички з вказівками.
 - ▶ У разі будь-яких запитань звертатися до спеціалізованого дилера STIHL.

4.6.2 Ріжучий ніж

Мотоножиці знаходяться у безпечному стані, коли виконуються наступні умови:

- Ріжучі ножі не пошкоджені.
- Ріжучі ножі не деформовані.
- Ріжучі ножі легко рухаються.
- Ріжучі ножі вірно заточені.
- Ріжучі ножі не мають задирок.

▲ ПОПЕРЕДЖЕННЯ

- Якщо ріжучі ножі знаходяться не у безпечному стані, частини ножів можуть від'єднатись та бути відкинуті. Люди можуть бути тяжко травмовані.
 - ▶ Працювати із не пошкодженим ріжучим ножем.
 - ▶ Ріжучі ножі правильно заточувати та прибирати задирки.
 - ▶ Якщо щось незрозуміло: слід звернутися до спеціалізованого дилера STIHL.

4.6.3 Акумулятор

Акумулятор перебуває в технічно безпечному стані, якщо виконано такі умови:

- Акумулятор не пошкоджено.
- Акумулятор перебуває в сухому та чистому стані.

– Акумулятор працює належним чином, і його конструкцію не було змінено.

▲ ПОПЕРЕДЖЕННЯ

- Акумулятор не працюватиме належним чином у технічно небезпечному стані. Це може призвести до серйозного травмування.
 - ▶ Використовуйте для роботи лише справний акумулятор, який не має пошкоджень.
 - ▶ Не заряджайте пошкоджений або несправний акумулятор.
 - ▶ Якщо акумулятор брудний або мокрий: очистьте акумулятор та зачекайте, доки він висохне.
 - ▶ Не змінюйте конструкцію акумулятора.
 - ▶ Не вставляйте жодні предмети в отвори акумулятора.
 - ▶ Не з'єднуйте та не замикайте контакти акумулятора металевими предметами.
 - ▶ Не відкривайте акумулятор.
 - ▶ Якщо вказівна табличка зношена або пошкоджена, замініть її.
- Якщо акумулятор пошкоджено, з нього може витікати рідина. Потраплення рідини на шкіру або в очі може викликати подразнення.
 - ▶ Уникайте контакту з рідиною.
 - ▶ У випадку контакту зі шкірою: промийте шкіру великою кількістю води з милом.
 - ▶ У випадку контакту з очима: промийте очі великою кількістю води протягом принаймні 15 хвилин і зверніться до лікаря.
- З пошкодженого або несправного акумулятора може йти незвичний запах або дим, також він може загорітися. Це може призвести до серйозного травмування або загибелі людей і майнової шкоди.
 - ▶ Якщо з акумулятора йде незвичний запах або дим: припиніть використання акумулятора і тримайте його подалі від займистих матеріалів.
 - ▶ У разі займання акумулятора: загасіть полум'я за допомогою вогнегасника або води.

4.7 Робота

▲ ПОПЕРЕДЖЕННЯ

- У певних ситуаціях користувач більше не може працювати зосереджено. Користувач може спіткнутися, впасти та отримати важкі травми.
 - ▶ Працювати спокійно та розважливо.

- ▶ Якщо освітлення та видимість погані: не використовувати мотосікатор.
- ▶ Мотосікатор використовувати наодинці.
- ▶ Звертати увагу на перешкоди.
- ▶ Працювати, стоячи на землі, та тримати рівновагу. Якщо необхідно працювати на висоті: використовувати підймальну робочу платформу або надійне рихтовання.
- ▶ Якщо виникають ознаки втоми: зробити паузу у роботі.
- Якщо користувач працює вище плечей, він може втомлюватись. Можливі тяжкі травми користувача.
 - ▶ Вище плечей працювати лише короткий час.
 - ▶ Робити паузи у роботі.
- Якщо ріжучий ніж, що рухається, потрапляє на твердий предмет, він може швидко загальмуватись. Через реакційні сили, що виникають, користувач може втратити контроль над мотосікатором та отримати тяжкі травми.
 - ▶ Мотосікатор тримати двома руками.
 - ▶ Перед початком роботи перевірити наявність твердих предметів та прибрати їх.
- Ріжучі ножі, що рухаються, можуть порізати користувача. Можливі тяжкі травми користувача.



- ▶ Не торкатись ріжчих ножів, що рухаються.
- ▶ Якщо ріжучий ніж заблокований якимось предметом: вимкнути мотосікатор та вийняти акумулятор. Лише потім прибрати предмет.

- Якщо під час роботи мотосікатора є незвичайні відхилення, то мотосікатор може бути в небезпечному стані. Можуть бути тяжко травмовані люди, також можливі матеріальні збитки.
 - ▶ Закінчити роботу, вийняти акумулятор та звернутись до спеціалізованого дилера STIHL.
- Під час роботи мотосікатора може виникати вібрація.



- ▶ Носити рукавиці.

- ▶ Робити паузи у роботі.
- ▶ Якщо з'являються ознаки порушення кровообігу: звернутись до лікаря.
- Після відпускання перемикального важеля ріжучі ножі рухаються ще приблизно 1 секунду. Ріжучі ножі, що руха-

ються, можуть порізати людей. Люди можуть бути тяжко травмовані.

- ▶ Почекати, поки ріжучі ножі більше не будуть рухатись.
- У небезпечній ситуації користувач може удаватися в паніку та не зняти ранцеву систему. Можливі тяжкі травми користувача.
 - ▶ Потренувати знімання ранцевої системи.

▲ НЕБЕЗПЕКА

- Якщо роботи виконуються поблизу від електричних ліній, які знаходяться під напругою, то можливий контакт ріжучих ножів з проводами під напругою та їх пошкодження. Користувач може бути тяжко травмований або вбитий.

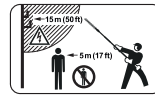

- ▶ Витримуйте відстань 15 м до електричних проводів.

4.8 Транспортування

4.8.1 Мотосікатор

▲ ПОПЕРЕДЖЕННЯ

- Під час транспортування мотосікатор може перевертатись та рухатись. Люди можуть бути травмовані, також можливі матеріальні збитки.



- ▶ Вийняти акумулятор.

- ▶ Захист ножа одягти на ріжучі ножі таким чином, щоб він повністю покривав ріжучі ножі.
- ▶ Зафіксуйте мотосікатор ременями для транспортування, іншими ременями або сіткою так, щоб він не перекинувся і не рухався.

4.8.2 Акумулятор

▲ ПОПЕРЕДЖЕННЯ

- Акумулятор не захищений від усіх впливів довкілля. Якщо акумулятор підлягає певним впливам навколишнього середовища, акумулятор може бути пошкоджено, а також можливі матеріальні збитки.
 - ▶ Не транспортувати пошкоджений акумулятор.
- Під час транспортування акумулятор може перевертатись та рухатись. Можливе травмування людей та виникнення матеріальних збитків.

- ▶ Акумулятор запакувати в упаковці таким чином, щоб він не міг перевернутися та рухатися.
- ▶ Закріпити упаковку так, щоб вона не рухалася.

4.9 Зберігання

4.9.1 Мотосікатор

▲ ПОПЕРЕДЖЕННЯ

- Діти можуть не розпізнати та не оцінити небезпеку від мотосікатора. Діти можуть бути тяжко травмовані.



- ▶ Вийняти акумулятор.

- ▶ Захист ножа встановити на ріжучі ножі так, щоб він повністю закривав ріжучі ножі.
- ▶ Мотосікатор зберігати у недосяжних для дітей місцях.
- Електричні контакти мотосікатора та металеві комплектуючі під впливом вологи можуть роз'їдатись корозією. Мотосікатор може бути пошкоджено.



- ▶ Вийняти акумулятор.

- ▶ Зберігати мотосекатор чистим та сухим.

4.9.2 Акумулятор

▲ ПОПЕРЕДЖЕННЯ

- Діти можуть не розпізнати та не оцінити небезпеку від акумулятора. Діти можуть отримати тяжкі травми.
 - ▶ Зберігайте акумулятор у недоступному для дітей місці.
- Акумулятор не захищений від усіх впливів довкілля. Якщо акумулятор підлягає впливу певних факторів довкілля, він може пошкодитись без можливості ремонту.
 - ▶ Зберігати акумулятор у чистому та сухому стані.
 - ▶ Зберігати акумулятор у закритому приміщенні.
 - ▶ Акумулятор зберігати окремо від мотосікатора.
- ▶ Якщо акумулятор зберігається в зарядному пристрої: вийміть штепсельну вилку з розетки та зберігайте акумулятор із рівнем заряду від 40% до 60% (2 зелені світлодіоди).

- ▶ Зберігайте акумулятор у діапазоні температур від -10 °C до +50 °C.

4.10 Очищення, технічне обслуговування та ремонт

▲ ПОПЕРЕДЖЕННЯ

- Якщо під час очищення, технічного обслуговування або ремонту акумулятор встановлений, то мотосікатор може безконтрольно увімкнутись. Можливе тяжке травмування людей та виникнення матеріальних збитків.



- ▶ Вийняти акумулятор.

- Гострі засоби для очищення, миття струменем води або гострі предмети можуть пошкодити мотосікатор, ріжучі ножі чи акумулятор. Якщо мотосікатор, ріжучі ножі або акумулятор неправильно очищати, то комплектуючі більше не можуть правильно функціонувати та захисні пристрої не діють. Існує ризик травмування.

- ▶ Мотосікатор, ріжучі ножі та акумулятор використовувати, як це описано в інструкції з експлуатації.
- Якщо мотосікатор, ріжучі ножі або акумулятор неправильно обслуговувати або ремонтувати, то комплектуючі більше не можуть правильно функціонувати та захисні пристрої не діють. Можливі тяжкі травми або смерть людей.

- ▶ Мотосікатор та акумулятор заборонено самостійно обслуговувати та ремонтувати .

- ▶ При необхідності обслуговування або ремонту мотосікатора або акумулятора звернутись до спеціалізованого дилера STIHL.

- ▶ Ріжучі ножі обслуговувати, як це описано у цій інструкції з експлуатації.

- Під час очищення, технічного обслуговування або ремонту ріжучих ножів користувач може порізатись об гострі ріжучі зубці. Можливі травми користувача.













- ▶ Працювати в рукавицях із міцного матеріалу.

5 Приведення мотосікатора у стан готовності до роботи

5.1 Приведення мотосікатора у стан готовності до роботи

Перед початком роботи завжди необхідно виконати такі дії:

- ▶ Переконайтеся, що такі комплектуючі знаходяться в безпечному стані:
 - Мотосікатор,  4.6.1.
 - Ріжучий ніж,  4.6.2.
 - Акумулятор,  4.6.3.
- ▶ Перевірте акумулятор,  11.2.
- ▶ Акумулятор повністю зарядити так, як це описано в інструкції з експлуатації зарядних пристроїв STIHL AL 101, 301, 301-4, 500.
- ▶ Очистити мотосікатор,  16.1.
- ▶ Змонтувати кругову рукоятку (HLA 66),  8.1.
- ▶ Відрегулювати кут ріжучих ножів,  12.1.
- ▶ Відрегулювати довжину штока (HLA 86),  12.2.
- ▶ Навісити і відрегулювати одноплечовий підвісний ремінь,  12.3.
- ▶ Перевірити елементи системи керування,  11.1.
- ▶ Якщо ці операції неможливо виконати: не використовувати мотосікатор та звернутися до спеціалізованого дилера STIHL.

5.2 Підключення акумулятора з радіоінтерфейсом Bluetooth® до додатка STIHL

- ▶ Активувати радіоінтерфейс Bluetooth® на мобільному кінцевому пристрої.
- ▶ Активуйте радіоінтерфейс Bluetooth® на акумуляторі,  7.1.
- ▶ Завантажити STIHL із бібліотеки програм мобільного кінцевого приладу та створити аккаунт.
- ▶ Відкрити додаток STIHL та увійти в систему.
- ▶ Додати акумулятор у додаток STIHL та виконати вказівки на екрані.

Контактну та іншу інформацію див. на <https://support.stihl.com> або шукайте в додатку STIHL.

Доступність додатка STIHL залежить від марки.

6 Зарядка акумулятора та світлодіоди

6.1 Зарядження акумулятора

Час зарядження залежить від різних факторів впливу, наприклад, від температури акумулятора або температури довкілля. Фактичний час зарядки може відрізнитись від вказаного часу зарядки. Час зарядження зазначений на www.stihl.com/charging-times.

- ▶ Акумулятор зарядити таким чином, як це описано в інструкції з експлуатації зарядних пристроїв STIHL AL 101, 301, 301-4, 500.

6.2 Відображення рівня заряду

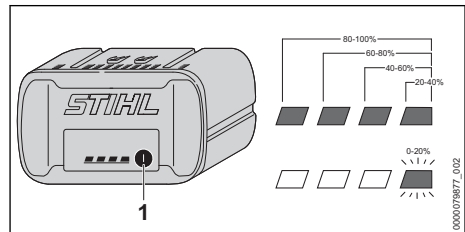

- ▶ Натиснути кнопку (1). Світлодіоди горять зеленим близько 5 секунд та показують стан зарядки.
- ▶ Якщо правий зелений світлодіод миготить: зарядити акумулятор.

6.3 Світлодіоди на акумуляторі

Світлодіоди можуть відображати стан зарядки або неполадки акумулятора. Світлодіоди можуть горіти або блимати зеленим або червоним.

- Якщо світлодіоди горять або блимають зеленим, відображається стан зарядки.
- ▶ Якщо світлодіоди горять або блимають червоним: Усунути несправності,  19.1. Мотосікатор або акумулятор має несправність.

7 Активування та деактивування радіоінтерфейсу Bluetooth®

7.1 Активування радіоінтерфейсу Bluetooth®

- ▶ Якщо акумулятор має радіоінтерфейс Bluetooth®: натисніть клавішу та тримайте її натиснутою, доки світлодіод «BLUETOOTH®» біля значка **C** світитиметься блакитним протягом 3 секунд. Радіоінтерфейс Bluetooth® на акумуляторі активований.

7.2 Деактивування радіоінтерфейсу Bluetooth®

- ▶ Якщо акумулятор має радіоінтерфейс Bluetooth®: натисніть клавішу та тримайте її натиснутою, доки світлодіод «BLUETOOTH®» біля значка **C** не блимне блакитним шість разів. Радіоінтерфейс Bluetooth® на акумуляторі деактивований.

8 Складання мотосікатора

8.1 Встановлення кругової рукоятки (HLA 66)

- ▶ Вимкнути мотосікатор та вийняти акумулятор.

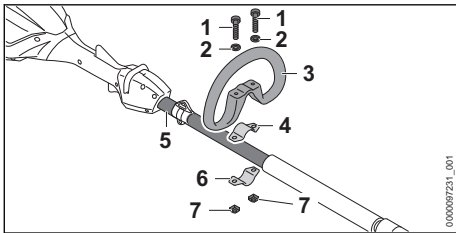

- ▶ Затискач (4) покласти у кругову рукоятку (3).
- ▶ Встановити кругову рукоятку (3) разом із затискачем (4) на шток (5).
- ▶ Встановити шайби (2) на гвинти (1).
- ▶ Притиснути затискач (6) до вала (5).
- ▶ Вставити гвинти (1) в отвори в круговій рукоятці (3) та в затискачах (4 та 6).
- ▶ Закрутити та туго затягнути гайки (7).

9 Встановлення та виймання акумулятора

9.1 Установлення акумулятора

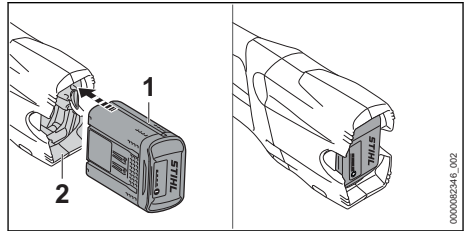

- ▶ Акумулятор (1) втиснути у акумуляторну шахту (2) до упору. Акумулятор фіксується (1) з чутним клацанням і зафіксований.

9.2 Виймання акумулятора

- ▶ Покласти мотосікатор на рівну поверхню.
- ▶ Руку тримати перед акумуляторною шахтою так, щоб акумулятор (2) не міг впасти.

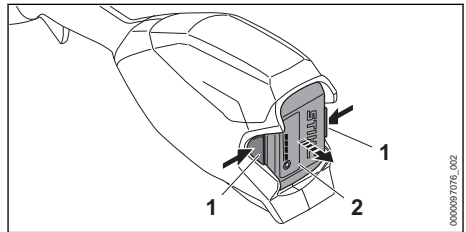

- ▶ Натиснути обидва стопорні важелі (1). Акумулятор (2) розблокований і його можна вийняти.

10 Вмикання та вимикання мотосікатора

10.1 Вмикання мотосікатора

- ▶ Мотосікатор однією рукою утримувати за рукоятку керування так, щоб великий палець обхоплював рукоятку керування.
- ▶ Утримувати мотосікатор другою рукою за кругову рукоятку або за захисний шланг для ручки так, щоб великий палець обхоплював кругову рукоятку або захисний шланг.

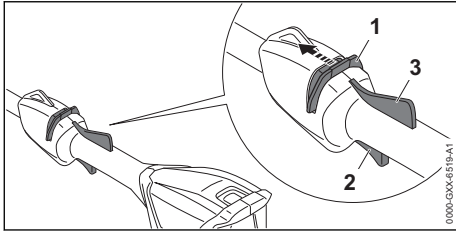

- ▶ Розблокувальний шибер (1) великим пальцем зсунути в напрямку ріжучих ножів та утримувати.
- ▶ Натиснути перемикальний важіль (2) вказівним пальцем та тримати його натиснутим. Мотосікатор прискорюється та ріжучі ножі рухаються. Розблокувальний шибер (1) можна відпустити.

Коли важіль Ergo (3) натиснутий, перемикальний важіль (2) залишається розблокованим. Завдяки цьому можна відпустити важіль перемикання й знову натиснути його та при цьому не потрібно зсувати розблокувальний шибер у напрямку ріжучого ножа.

Під час відпускання важеля перемикання (2) та важеля Ergo (3) перемикальний важіль (2) заблокований. Розблокувальний шибер (1) необхідно знову зсунути у напрямку ріжучого ножа й утримувати його для розблокування важеля перемикання (2).

10.2 Вимикання мотосікатора

- ▶ Відпустити перемикальний важіль та Ergo-важіль.
- ▶ Почекати, поки ріжучі ножі через приблизно 1 секунду зупиняться.
- ▶ Якщо ріжучі ножі після приблизно 1 секунди ще рухаються: вийняти акумулятор та звернутись до спеціалізованого дилера STIHL. Мотосікатор несправний.

11 Перевірка мотсікатора та акумулятора

11.1 Перевірка елементів системи керування

Розблокувальний шибер, важіль Ergo та перемикальний важіль

- ▶ Вийняти акумулятор.
- ▶ Спробуйте натиснути перемикальний важіль, не натискаючи при цьому розблокувальний шибер.

- ▶ Якщо перемикальний важіль натискається: не використовувати мотосікатор та звернутись до спеціалізованого дилера STIHL. Розблокувальний шибер несправний.
- ▶ Розблокувальний шибер великим пальцем зсунути в напрямку ріжучих ножів та утримувати.
- ▶ Натиснути важіль Ergo та тримати його натиснутим.
- ▶ Натиснути перемикальний важіль. Розблокувальний шибер можна відпустити.
- ▶ Відпустити перемикальний важіль та Ergo-важіль.
- ▶ Якщо розблокувальний шибер, перемикальний важіль або важіль Ergo важко рухаються або не повертаються у вихідне положення: не використовувати мотосікатор та звернутись до спеціалізованого дилера STIHL. Розблокувальний шибер, перемикальний важіль або важіль Ergo несправний.

Вмикання мотосікатора

- ▶ Встановіть акумулятор.
- ▶ Зсунути розблокувальний шибер у напрямку ріжучих ножів та утримувати його.
- ▶ Натиснути перемикальний важіль та тримати його натиснутим. Ріжучі ножі рухаються.
- ▶ Якщо 3 світлодіоди блимають червоним: вийняти акумулятор та звернутись до спеціалізованого дилера STIHL. Мотосікатор має несправність.
- ▶ Відпустити перемикальний важіль. Приблизно через 1 секунду ріжучі ножі більше не рухаються.
- ▶ Якщо ріжучі ножі після приблизно 1 секунди ще рухаються: вийняти акумулятор та звернутись до спеціалізованого дилера STIHL. Мотосікатор несправний.

11.2 Перевірити акумулятор

- ▶ Натиснути натискну кнопку на акумуляторі. Світлодіоди горять або блимають.
- ▶ Якщо світлодіоди не горять або блимають: акумулятор не експлуатувати та звернутись до спеціалізованого дилера STIHL. У акумуляторі є несправність.

12 Робота з мотосікатором

12.1 Регулювання кута ріжучих ножів

Кут ріжучих ножів залежно від використання та зросту користувача можна встановити у 2

різних положеннях вгору та у 3 різних положеннях униз.

- ▶ Вимкнути мотосікатор та вийняти акумулятор.

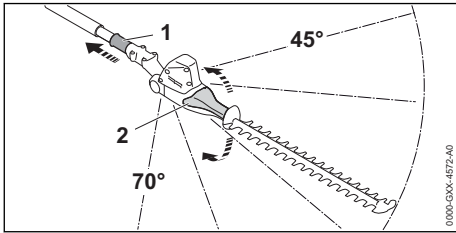

- ▶ Відтягніть назад та тримайте зсувну гільзу (1).
- ▶ Повернути рукою обертову ручку (2) та встановити бажаний кут.
- ▶ Відпустити зсувну гільзу (1).
- ▶ Повернути обертову ручку (2) до фіксації зсувної гільзи (1).
- ▶ Зсувна гільза (1) прилягає до корпусу. Кут ріжучих ножів відрегульований.
- ▶ Перевірити, чи обетова ручка (2) більше не рухається.

12.2 Регулювання довжини штока (HLA 86)

Шток може регулюватись на різну довжину в залежності від використання та зросту користувача.

- ▶ Вимкнути мотосікатор та вийняти акумулятор.

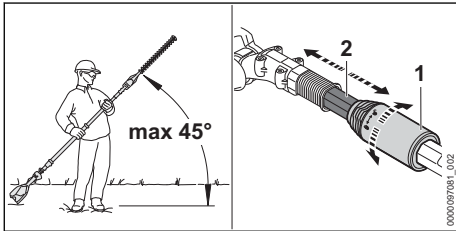

- ▶ Витримуйте кут макс. 45° до горизонталі.
- ▶ Повернути затискну гайку (1) на півоберта в напрямку ↻.
- ▶ Шток (2) відрегулювати до бажаної довжини.
- ▶ Повернути затискну гайку (1) до упору в напрямку ↻.
- ▶ Перевірити, чи шток (2) більше не рухається. Якщо шток (2) більше неможливо зсунути, то його довжина відрегульована.

- ▶ Якщо шток можна зсунути: повертати затискну гайку в напрямку ↻ до положення, у якому шток більше неможливо зсунути.

12.3 Встановлення і регулювання одноплечового підвісного ремня

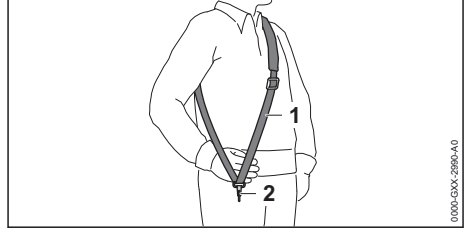

- ▶ Встановити одноплечовий підвісний ремінь (1).
- ▶ Ремінь (1) відрегулювати так, щоб гачок-карабін (2) знаходився приблизно на ширині долоні під правим стегном.

У цій інструкції з використання описані інші дозволені для використання системи перенесення. 21.

12.4 Тримання та напрямлення мотосікатора

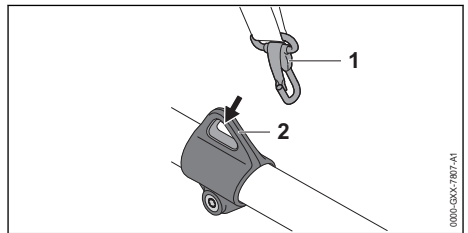

- ▶ Навісити (2) опорну петлю на гачок карабіна (1).

HLA 66

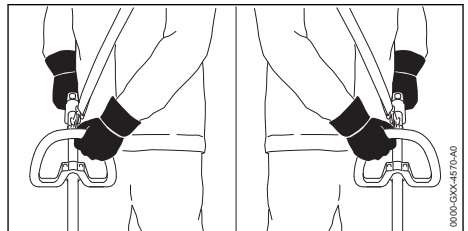

- ▶ Мотосікатор однією рукою утримувати за рукоятку керування так, щоб великий палець обхоплював рукоятку керування.

- ▶ Мотосікатор іншою рукою утримувати за кругову рукоятку так, щоб великий палець обхоплював кругову рукоятку.

HLA 66/86

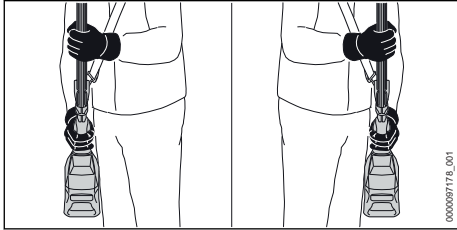

- ▶ Мотосікатор однією рукою утримувати за рукоятку керування так, щоб великий палець обхоплював рукоятку керування.
- ▶ Мотосікатор другою рукою утримувати за захисний шланг для ручки так, щоб великий палець обхоплював захисний шланг.

12.5 Різання

Різання поблизу землі

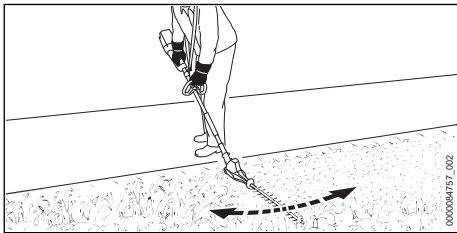

- ▶ Повернути ріжучий ніж.
- ▶ Мотосікатор рухати рівномірно вперед та назад.
- ▶ Повільно та контрольовано йти вперед.
- ▶ Якщо потужність різання зменшується: загострити ріжучий ніж.

Вертикальне різання

- ▶ Товсті сучки та гілля відрізати за допомогою садових ножиць або мотопили.

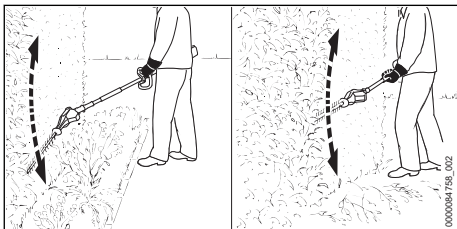

- ▶ Якщо треба різати на відстані від куща: повернути ріжучий ніж.

- ▶ Мотосікатор вести з одного боку куща по дузі вперед-назад та підрізати кущ.
- ▶ Повільно та контрольовано йти вперед.
- ▶ Інший бік куща підрізати таким же чином.
- ▶ Якщо потужність різання зменшується: загострити ріжучий ніж.

Горизонтальне різання

- ▶ Товсті сучки та гілля відрізати за допомогою садових ножиць або мотопили.

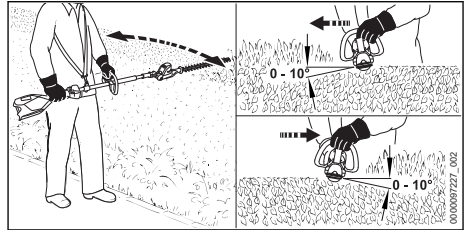

- ▶ Ріжучий ніж встановлювати зверху куща під кутом між $0^\circ - 10^\circ$.
- ▶ Мотосікатор вести горизонтально та по дузі з боку на бік та підрізати кущ.
- ▶ Якщо потужність різання зменшується: загострити ріжучий ніж.

Різання зверху

- ▶ Товсті сучки та гілля відрізати за допомогою садових ножиць або мотопили.

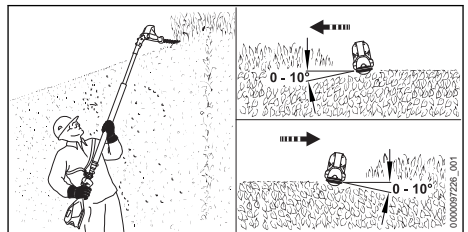

- ▶ Повністю відкинути ріжучий ніж.
- ▶ Ріжучий ніж встановлювати зверху куща під кутом між $0^\circ - 10^\circ$.
- ▶ Мотосікатор вести горизонтально та по дузі з боку на бік та підрізати кущ.
- ▶ Якщо потужність різання зменшується: загострити ріжучий ніж.

13 Після закінчення роботи

13.1 Після закінчення роботи

- ▶ Вимкнути мотосікатор та виняти акумулятор.
- ▶ Якщо мотосікатор вологий: почекайте, поки він стане сухим.
- ▶ Якщо акумулятор вологий: почекайте, поки акумулятор стане сухим.

- ▶ Очистити мотосікатор.
- ▶ Очистити ріжучі ножі.
- ▶ Захист ножа встановити на ріжучі ножі так, щоб він повністю закривав ріжучі ножі.
- ▶ Очистити акумулятор.

14 Транспортування

14.1 Транспортування мотосікатора

- ▶ Вимкнути мотосікатор та вийняти акумулятор.
- ▶ Захист ножа встановити на ріжучі ножі так, щоб він повністю закривав ріжучі ножі.
- ▶ Повністю задвинути шток (HLA 86).

Транспортування мотосікатора

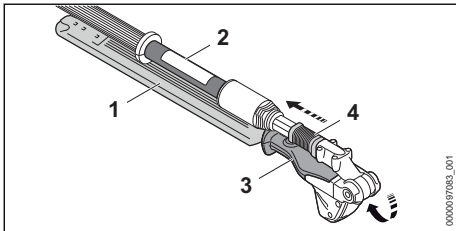

- ▶ Відтягнути назад та тримайте зсувну гільзу (4).
- ▶ Взяти рукою обертову рукоятку (3) та повністю скласти ріжучий ніж (1). Ріжучі ножі (1) стоять паралельно штоку (2).
- ▶ Відпустити зсувну гільзу (4).
- ▶ Зсувна гільза (4) фіксується та лежить на копусі. Ріжучі ножі (1) знаходяться в транспортному положенні.
- ▶ Мотосікатор однією рукою нести за шток так, щоб ріжучі ножі (1) були ззаду.

Транспортування мотосікатора в автомобілі

- ▶ Мотосікатор зафіксувати так, щоб він не перекинувся та не рухався.

14.2 Транспортування акумулятора

- ▶ Вимкнути мотосікатор та вийняти акумулятор.
- ▶ Переконатися, що акумулятор знаходиться в безпечному стані.
- ▶ Акумулятор запакувати в упаковці таким чином, щоб він не міг перевернутися та рухатися.
- ▶ Закріпити упаковку так, щоб вона не рухалася.

Акумулятор необхідно транспортувати з виконанням вимог транспортування небезпечних

грозів. Акумулятор віднесено до класу UN 3480 (літій-іонні батареї) та його слід перевіряти (у Німеччині) відповідно до керівництва UN Handbuch Prüfungen und Kriterien, частина III, пункт 38.3.

Вказівки щодо транспортування є на сайті www.stihl.com/safety-data-sheets.

15 Зберігання

15.1 Зберігання мотосікатора

- ▶ Мотосікатор вимкнути та вийняти акумулятор.
- ▶ Захист ножа одягти на ріжучі ножі таким чином, щоб він повністю покривав ріжучі ножі.
- ▶ Мотосікатор зберігати таким чином, щоб виконувались наступні умови:
 - мотосікатор знаходиться поза зоною досяжності дітей.
 - мотосікатор чистий та сухий.

15.2 Зберігання акумулятора

Компанія STIHL рекомендує зберігати акумулятор зі станом зарядки від 40 % до 60 % (2 світлодіоди горять зеленим).

- ▶ Зберігайте акумулятор таким чином, щоб виконувались такі умови:
 - Акумулятор знаходиться поза зоною досяжності дітей.
 - Акумулятор чистий і сухий.
 - Акумулятор знаходиться в закритому приміщенні.
 - Акумулятор відокремлений від мотосікатора.
 - Якщо акумулятор зберігається в зарядному пристрої: вийміть штепсельну вилку з розетки та зберігайте акумулятор із рівнем заряду від 40% до 60% (2 зелені світлодіоди).
 - Акумулятор знаходиться у приміщенні з температурою від -10 °C до +50 °C.

ВКАЗІВКА

- Недотримання умов зберігання акумулятора, описаних у цій інструкції з експлуатації, може призвести до глибокого розрядження акумулятора, внаслідок чого він може пошкодитися без можливості ремонту.
 - ▶ Розряджений акумулятор перед зберіганням потрібно зарядити. Компанія STIHL рекомендує зберігати акумулятор зі станом зарядки від 40 % до 60 % (2 світлодіоди горять зеленим).
 - ▶ Акумулятор зберігати окремо від мотосікатора.

16 Чистка**16.1 Очищення мотосікатора**

- ▶ Вимкнути мотосікатор та вийняти акумулятор.
- ▶ Мотосікатор очистити вологою серветкою або розчинником смоли STIHL.
- ▶ Очистити вентиляційні прорізи пензлем.
- ▶ Вийняти сторонні предмети з шахти акумулятора та протерти шахту акумулятора вологою ганчіркою.
- ▶ Очистити електричні контакти в шахті акумулятора пензлем або м'якою щіткою.

16.2 Чистка ріжучих ножів

- ▶ Мотосікатор вимкнути та вийняти акумулятор.
- ▶ Ріжучі ножі з обох боків бризнути розчинником смоли STIHL.
- ▶ Встановити акумулятор.
- ▶ Мотосікатор увімкнути на 5 секунд. Ріжучі ножі рухаються. Розчинник смоли STIHL розподіляється рівномірно.

16.3 Чищення акумулятора

- ▶ Акумулятор протерти вологою серветкою.

17 Технічне обслуговування**17.1 Інтервали технічного обслуговування**

Інтервали технічного обслуговування залежать від умов навколишнього середовища і умов роботи. STIHL рекомендує такі інтервали технічного обслуговування:

Кожні 50 годин експлуатації

- ▶ Звернутися до спеціалізованого дилера STIHL для змащування коробки передач.

17.2 Загострення ріжучих ножів

Компанія STIHL рекомендує віддавати ріжучі ножі для загострення спеціалізованому дилеру STIHL.

**ПОПЕРЕДЖЕННЯ**

- Ріжучі зубці ріжучих ножів гострі. Користувач може порізатись.
 - ▶ Працюйте в рукавицях з стійкого матеріалу.
- ▶ Вимкнати мотосікатор та вийняти акумулятор.

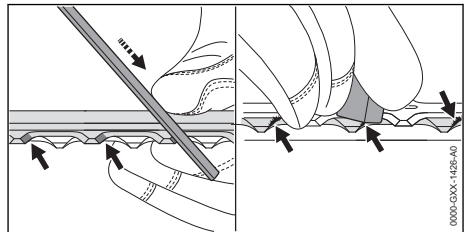

- ▶ Кожну ріжучу кромку верхнього ріжучого ножа загострити плоским напилком STIHL, рухаючи його вперед. При цьому дотримуйтесь кута заточування,  20.2.
- ▶ Перевернути мотосікатор.
- ▶ Загострити решту ріжучих кромок.
- ▶ Зачистити знизу кожен ріжучу кромку від задирок.
- ▶ Перевернути мотосікатор.
- ▶ Зачистити від задирок решту ріжучих кромок.
- ▶ Пил, який виникає під час загострення, прибирати вологою ганчіркою.
- ▶ Бризнути на ріжучі ножі з обох боків розчинник смоли STIHL.
- ▶ Мотосікатор увімкнути на 5 секунд. Ріжучі ножі рухаються. Розчинник смоли STIHL розподіляється рівномірно.
- ▶ У разі будь-яких запитань: звертайтеся до спеціалізованого дилера STIHL.

18 Ремонт**18.1 Ремонт мотосікатора та акумулятора**

Користувач не може самостійно ремонтувати мотосікатор, ріжучі ножі та акумулятор.



- ▶ Якщо мотосікатор або ріжучі ножі пошкоджені: Не використовувати мотосікатор та звернутись до спеціалізованого дилера STIHL.

- Якщо акумулятор несправний або пошкоджений: Акумулятор замінити.

19 Усунення неполадок

19.1 Усунення несправностей мотосікатора або акумулятора

Несправність	Світлодіоди на акумуляторі	Причина	Усунення
Мотосікатор при вмиканні не запускається.	1 світлодіод блимає зеленим.	Рівень зарядки акумулятора занадто низький.	► Акумулятор зарядити так, як це описано в інструкції з експлуатації зарядних пристроїв STIHL AL 101, 301, 301-4, 500.
	1 світлодіод горить червоним.	Акумулятор занадто гарячий або холодний.	► Вийняти акумулятор. ► Охолодити або нагріти акумулятор.
	3 світлодіоди блимають червоним.	Мотосікатор має несправність.	► Вийняти акумулятор. ► Очистити електричні контакти у гнізді для акумулятора. ► Установити акумулятор. ► Вмикання мотосікатора. ► Якщо 3 світлодіоди й далі блимають червоним: Не використовувати мотосікатор і звернутись до спеціалізованого дилера STIHL.
		Ріжучі ножі погано рухаються.	► Обприскати ножі з обох боків розчинником смоли STIHL. ► Якщо 3 світлодіоди й далі блимають червоним: Не використовувати мотосікатор і звернутись до спеціалізованого дилера STIHL.
	3 світлодіоди горять червоним.	Мотосікатор надто гарячий.	► Вийняти акумулятор. ► Почекайте, поки мотосікатор охолотиться.
	4 світлодіоди блимають червоним.	Акумулятор несправний.	► Вийняти акумулятор і знову встановити його. ► Вмикання мотосікатора. ► Якщо 4 світлодіода і далі блимають червоним: акумулятор не використовувати та звернутись до спеціалізованого дилера STIHL.
		Електричне сполучення між мотосікатором та акумулятором перерване.	► Вийняти акумулятор. ► Очистити електричні контакти у гнізді для акумулятора. ► Установити акумулятор.
	Мотосікатор або акумулятор вологий.	► Мотосікатор або акумулятор просушити.	
Мотосікатор вимикається під час роботи.	3 світлодіоди горять червоним.	Мотосікатор надто гарячий.	► Вийняти акумулятор. ► Почекайте, поки мотосікатор охолотиться.
		Несправність електричної системи.	► Вийняти акумулятор і знову встановити його. ► Вмикання мотосікатора.
Час роботи мотосікатора закороткий.		Акумулятор не повністю заряджений.	► Акумулятор повністю зарядити так, як це описано в інструкції з експлуатації зарядних пристроїв STIHL AL 101, 301, 301-4, 500.
		Перевищено строк служби акумулятора.	► Замінити акумулятор.

Несправність	Світлодіоди на акумуляторі	Причина	Усунення
Акумулятор з  неможливо знайти за допомогою додатка STIHL.		Радіоінтерфейс Bluetooth® на акумуляторі або на мобільному кінцевому пристрої вимкнений.	▶ Активувати радіоінтерфейс Bluetooth® на акумуляторі або на мобільному кінцевому пристрої.
		Надто велика відстань між акумулятором та мобільним кінцевим пристроєм.	▶ Зменшити відстань,  20.3. ▶ Якщо акумулятор і далі неможливо знайти за допомогою додатка STIHL: звернутися до спеціалізованого дилера STIHL.

19.2 Підтримка виробу та допомога у використанні

Підтримку виробу та допомогу у використанні забезпечують спеціалізовані дилери STIHL.

Контактну та іншу інформацію можна знайти на <https://support.stihl.com> або www.stihl.com.

20 Технічні дані

20.1 Мотосікатор STIHL HLA 66, HLA 86

HSA 66

- Дозволені акумулятори:
 - STIHL AP
 - STIHL AR
- Вага без акумулятора: 3,8 кг
- Клас електричного захисту: IPX4 (захист від бризок води з усіх боків)

HSA 86

- Дозволені акумулятори:
 - STIHL AP
 - STIHL AR
- Вага без акумулятора: 4,8 кг
- Клас електричного захисту: IPX4 (захист від бризок води з усіх боків)

Час роботи дивись на www.stihl.com/battery-life.

20.2 Ріжучий ніж

HLA 66

- Відстань між зубцями: 33 мм
- Довжина різь: 500 мм
- Кут заточки: 45°

HLA 86

- Відстань між зубцями: 33 мм
- Довжина різь: 500 мм
- Кут заточки: 45°

20.3 Акумулятор STIHL AP

- Акумуляторна технологія: літій-іонна
- Напруга: 36 В
- Ємність в А-год: див. фірмову табличку
- Енергоємність у Вт-год: див. фірмову табличку
- Вага у кг: див. фірмову табличку
- Допустимий діапазон температур для експлуатації та зберігання: від - 10 °C до + 50 °C
- Радіоінтерфейс Bluetooth® (лише для акумуляторів із ):
 - Канал передачі даних: Bluetooth® 5.1. Мобільний кінцевий прилад має бути сумісним з Bluetooth® Low Energy 5.0 і підтримувати Generic Access Profile (GAP).
 - Діапазон частот: ISM-діапазон 2,4 ГГц
 - Максимально потужність випромінювання при передачі: 1 мВт
 - Радіус дії сигналу: прибл. 10 м. Сила сигналу залежить від умов навколишнього середовища та мобільного кінцевого приладу. Радіус дії може сильно коливатись залежно від зовнішніх умов, а також приймача, який використовують. Радіус дії може бути значно меншим у закритих приміщеннях із металевими бар'єрами (наприклад, стінами, стелажми, вализами).
 - Вимоги до операційної системи мобільного кінцевого приладу: Android або iOS (актуальних або найновіших версій)

20.4 Рівень звуку та вібрації

Величина К для рівня звукового тиску дорівнює 2 дБ (А). Величина К для рівня потужності звуку дорівнює 2 дБ (А). Величина К для величини вібрації дорівнює 2 м/с².

HLA 66

STIHL рекомендує носити засіб захисту від шуму.

- Рівень звукового тиску L_{pA} згідно ISO 22868: 80 дБ (A)
- Рівень потужності звуку L_{WA} згідно ISO 22868: 91 дБ(A)
- Величина вібрації a_{hv} згідно ISO 22867
 - Рукоятка керування: 1,8 м/с²
 - Дугова рукоятка: 2,3 м/с²

HLA 86

STIHL рекомендує носити засіб захисту від шуму.

- Рівень звукового тиску L_{pA} згідно ISO 22868: 80 дБ (A)
- Рівень потужності звуку L_{WA} згідно ISO 22868: 91 дБ(A)
- Величина вібрації a_{hv} згідно ISO 22867
 - Рукоятка керування: 1,6 м/с²
 - Захисний шланг для ручки: 2,3 м/с²

Зазначені показники вібрації вимірюють стандартним методом і їх можна використовувати для порівняння електричних пристроїв. Фактичні значення вібрації можуть відрізнятись від зазначених величин залежно від виду використання. Зазначені величини вібрації можна використовувати для першої оцінки вібраційного навантаження. Фактичне вібраційне навантаження необхідно оцінити. При цьому можна враховувати також час, коли електричний пристрій вимкнено, і час, коли він увімкнений, проте працює без навантаження.

Дані стосовно виконання директиви роботодавців відносно рівня вібрацій 2002/44/EG див. на www.stihl.com/vib.

20.5 REACH

REACH означає розпорядження ЄС для реєстрації, оцінки та допуску хімікалій.

Інформація щодо виконання розпорядження REACH подана за посиланням www.stihl.com/reach.

20.6 Встановлена тривалість використання

Повна встановлена тривалість використання становить до 30 років.

Встановлена тривалість використання передбачає регулярне технічне обслуговування та

догляд відповідно до вимог інструкції з експлуатації.

21 Комбінації систем перенесення**21.1 Комбінації систем перенесення**

Мотосікатор необхідно використовувати разом з системою для перенесення. У цій інструкції описані системи перенесення, дозволені для використання.



Одноплечовий підвісний ремінь



Двоплечовий підвісний ремінь



Акумулятор STIHL AR, разом з амортизаційною подушкою



Ремінь для акумулятора з ременем для перенесення та вбудованою «поясною сумкою AP із сполучним кабелем» разом з амортизаційною подушкою



Ремінь для акумулятора з встановленою «поясною сумкою AP із сполучним кабелем» разом з одноплечовим підвісним ременем.



Система перенесення з вбудованою «поясною сумкою AP із сполучним кабелем» разом з амортизаційною подушкою



Ранцева система RTS

22 Комплектуючі та приладдя**22.1 Запасні частини та приладдя**

STIHL Дані символи позначають оригінальні комплектуючі STIHL та оригінальне приладдя STIHL.

Компанія STIHL рекомендує використовувати оригінальні запчастини STIHL та оригінальне приладдя STIHL.

Незважаючи на постійне спостереження ринку, компанія STIHL не може оцінити надійність, безпеку та придатність запасних частин

та приладдя інших виробників та не несе відповідальності за їх використання.

Оригінальні запчастини STIHL та оригінальне приладдя STIHL можна придбати у спеціалізованих дилерів STIHL.

23 Утилізація

23.1 Утилізація мотосікатора та акумулятора

Інформацію стосовно утилізації можна отримати в місцевій адміністрації або в спеціалізованого дилера STIHL.

Неправильна утилізація може зашкодити здоров'ю та забруднити навколишнє середовище.

- ▶ Віднесіть продукцію STIHL разом з упаковкою у відповідний пункт збору для повторного використання відповідно до місцевих нормативних вимог.
- ▶ Не утилізуйте разом із домашнім сміттям.

24 Сертифікат відповідності нормам ЄС

24.1 Мотосікатор STIHL HLA 66, HLA 86

ANDREAS STIHL AG & Co. KG
Badstraße 115
D-71336 Waiblingen

Німеччина

- заявляє з повною відповідальністю, що
- Конструкція: акумуляторний мотосікатор
 - Фабрична марка: STIHL
 - Тип: HLA 66, HLA 86
 - Серійний номер: 4859

Відповідає інструкціям по виконанню директив 2011/65/EU, 2006/42/EG, 2014/30/EU та 2000/14/EG, а також розроблен та виготовлен відповідно до діючих на час виготовлення версій стандартів EN 55014-1, EN 55014-2, EN 62841-1, EN 62841-4-2 та EN ISO 10517.

- Застосований метод оцінки відповідності згідно з директивою 2000/14/EG, додаток V.
- Вимірний рівень потужності звуку: 91 дБ(А)
 - Гарантований рівень потужності звуку: 93 дБ (А)

Технічна документація зберігається у відділі допуску продукції компанії
ANDREAS STIHL AG & Co. KG.

Рік виготовлення, країна виробника та номер машини вказані на мотосікаторі.

Waiblingen, 15.07.2021

ANDREAS STIHL AG & Co. KG

За уповноваженням



Dr. Jürgen Hoffmann, керівник відділу допуску й регулювання виробів

24.2 Знак відповідності



Інформація щодо сертифікатів та заяв про відповідність вимогам ЕАС, які підтверджують виконання технічних Директив та вимог Митного Союзу є на сайтах www.stihl.ru/eac або її можна замовити по телефону у відповідному національному представництві STIHL. ☎ 25.



Технічні Директиви та вимоги України виконуються.

25 Адреси

25.1 STIHL Hauptverwaltung

ANDREAS STIHL AG & Co. KG
Badstrasse 115
71336 Waiblingen

Німеччина

25.2 Дочірні компанії STIHL

РОСІЙСЬКА ФЕДЕРАЦІЯ

РОССИЙСКАЯ ФЕДЕРАЦИЯ
ООО "АНДРЕАС ШТИЛЬ МАРКЕТИНГ"
наб. Обводного канала, дом 60, литера А,
помещ. 1-Н, офис 200
192007 Санкт-Петербург, Россия
Горячая линия: +7 800 4444 180
Эл. почта: info@stihl.ru

УКРАЇНА

ТОВ «Андреас Штіль»
вул. Антонова 10, с. Чайки
08135 Київська обл., Україна
Телефон: +38 044 393-35-30
Факс: +380 044 393-35-70
Гаряча лінія: +38 0800 501 930
E-mail: info@stihl.ua

25.3 Представники STIHL

БІЛАРУСЬ

Представительство
ANDREAS STIHL AG & Co. KG
ул. К. Цеткин, 51-11а
220004 Минск, Беларусь
Горячая линия: +375 17 200 23 76

КАЗАХСТАН

Представительство
ANDREAS STIHL AG & Co. KG
ул. Шагабутдинова, 125А, оф. 2
050026 Алматы, Казахстан
Горячая линия: +7 727 225 55 17

25.4 Імпортери STIHL

РОСІЙСЬКА ФЕДЕРАЦІЯ

ООО "ШТИЛЬ ЗЮДВЕСТ"
350000, Российская Федерация,
г. Краснодар, ул. Западный обход, д. 36/1

ООО "ФЛАГМАН"
194292, Российская Федерация,
г. Санкт-Петербург, 3-ий Верхний переулоч, д.
16 литер А, помещение 38

ООО "ПРОГРЕСС"
107113, Российская Федерация,
г. Москва, ул. Маленковская, д. 32, стр. 2

ООО "АРНАУ"
236006, Российская Федерация,
г. Калининград, Московский проспект, д. 253,
офис 4

ООО "ИНКОР"
610030, Российская Федерация,
г. Киров, ул. Павла Корчагина, д. 1Б

ООО "ОПТИМА"
620030, Российская Федерация,
г. Екатеринбург, ул. Карьерная д. 2, Помеще-
ние 1

ООО "ТЕХНОТОРГ"
660112, Российская Федерация,
г. Красноярск, ул. Парашютная, д. 15

ООО "ЛЕСОТЕХНИКА"
664540, Российская Федерация,
с. Хомутово, ул. Чапаева, д. 1, оф. 39

УКРАЇНА

ТОВ «Андреас Штіль»

вул. Антонова 10, с. Чайки
08135 Київська обл., Україна

БІЛАРУСЬ

ООО «ПИЛАКОС»
ул. Тимирязева 121/4 офис 6
220020 Минск, Беларусь

УП «Беллесэкспорт»
ул. Скрыганова 6.403
220073 Минск, Беларусь

КАЗАХСТАН

ИП «ВОРОНИНА Д.И.»
пр. Райымбека 312
050005 Алматы, Казахстан

КИРГИЗСТАН

ОсОО «Муза»
ул. Киевская 107
720001 Бишкек, Киргизия

АРМЕНИЯ

ООО «ЮНИТУЛЗ»
ул. Г. Парпеци 22
0002 Ереван, Армения

26 Загальні вказівки з техніки безпеки для електроінструментів

26.1 Введення

Даний розділ містить загальні вказівки з техніки безпеки, які сформульовані у нормі EN/IEC 62841 для моторизованих електроінструментів із ручним управлінням.

Компанія STIHL дані тексти повинна роздрукувати.

Вказівки щодо техніки безпеки для уникнення удару електричним струмом, які вказані у розділі "Техніка безпеки при роботі з електроінструментом", для акумуляторних продуктів STIHL не застосовуються.

**ПОПЕРЕДЖЕННЯ**

- Прочитайте всі вказівки з техніки безпеки, інструкції та технічні дані, які додаються до цього електричного інструмента. Нехтування вказівками, що є нижче, може стати причиною удару електричним струмом, пожежі та/або отримання важких травм. **Зберігайте всю документацію, яка містить вказівки з техніки безпеки та рекомендації, для подальшого використання.**

Термін "електроінструмент", який використовується у вказівках з техніки безпеки, стосується електроінструментів, які працюють від електромережі (із мережевим кабелем), або електроінструментів, які працюють від акумулятора (без мережевого кабелю).

26.2 Безпека на робочому місці

- a) Своє робоче місце утримувати чистим та забезпечити гарне освітлення. Безлад та не освітлені зони робочого місця можуть призвести до нещасних випадків.
- b) Працюйте з електроінструментом у оточенні, яке не є вибухонебезпечним, де відсутні горюча рідина, газ або пил. Електроінструменти виробляють іскри, які можуть підпалити пил або пар.
- c) Тримати на відстані дітей або інших людей під час експлуатації електроінструменту. При відволіканні Ви можете втратити контроль над електроінструментом.

26.3 Електробезпека

- a) Штепсельна вилка електроінструменту повинна підходити до штепсельної розетки. Забороняється змінювати вилку будь-яким чином. Не використовувати адаптерну вилку разом із електроінструментами, які з'єднані з захисним заземленням. Вилка, у якій не було зроблено зміни, та відповідна штепсельна розетка знижують ризик удару електричним струмом.
- b) Уникати контакту тіла із заземленою поверхнею труб, обігрівачів, газових плит та холодильників. Існує підвищений ризик удару електричним струмом, якщо Ваше тіло заземлене.
- c) **Оберігайте Ваші електроінструменти під дощу або вологи.** Проникнення води у електроінструмент підвищує ризик удару електричним струмом.

- d) **Не використовуйте з'єднувальний провід інакше, як за призначенням. Ніколи не використовуйте з'єднувальний провід для транспортування, для тягнення або для витягання вилки електроінструмента. Тримайте з'єднувальний провід тримайте на відстані від жару, масла, гострих країв або частин пристрою, які рухаються.** Пошкоджений або скручений сполучний провід підвищує ризик удару електричним струмом.
- e) **Якщо Ви працюєте з електроінструментом на вулиці, використовуйте лише ті подовжувальні кабелі, які придатні також для використання на вулиці.** Використання подовжувального кабелю, який пристосований для використання на вулиці, знижує ризик удару електричним струмом.
- f) **Якщо не можна уникнути використання електроінструменту у вологому середовищі, використовуйте захисний перемикач аварійного струму.** Використання захисного перемикача аварійного струму знижує ризик удару електричним струмом.

26.4 Безпека людей

- a) **Будьте уважні, контролюйте свої дії, та працюйте належним чином з електричним інструментом. Не використовуйте електроінструмент, якщо Ви втомились або знаходитесь під впливом наркотиків, алкоголю або медикаментів.** Секунда неувважності під час експлуатації електроінструменту може призвести до серйозних травм.
- b) **Носіть засоби особистого захисту та завжди одягайте захисні окуляри.** Носіння особистих засобів безпеки, таких як захисна маска від пилу, захисне взуття, яке не ковзає, захисний шолом або захист слуху, у залежності від виду та застосування електроінструменту, зменшує ризик отримання травм.
- c) **Уникати не запланованого введення в експлуатацію. Переконайтесь, що електроінструмент вимкнено, перш ніж Ви під'єднаєте його до електричної мережі та/або акумулятора, візьмете його або понесете.** Якщо Ви під час носіння електроінструменту тримаєте палець на перемикачі або під'єднуєте електроінструмент до електричної мережі в увімкненому стані, це може призвести до нещасних випадків.

- d) **Приберіть інструменти для регулювання або гайкові ключі, перш ніж Ви увімкнете електроінструмент.** Інструмент або ключ, який знаходиться у частині електричного інструмента, яка обертається, може спричинити травми.
- e) **Уникайте неприродного положення тіла. Забезпечувати стійке положення та завжди утримувати рівновагу.** Таким чином, Ви можете краще контролювати електроінструмент у неочікуваних ситуаціях.
- f) **Носити відповідний одяг. Не носити вільний одяг та прикраси. Волосся та одяг тримати на відстані від частин, які рухаються.** Вільний одяг, прикраси або довге волосся можуть бути захоплені комплексуючими, які рухаються.
- g) **Якщо може бути монтоване обладнання для усмоктування та уловлювання пилу, їх слід підключити та правильно використовувати.** Використання агрегату для відсмоктування пилу може зменшити небезпеку від пилу.
- h) **Не майте ілюзій щодо неправильної техніки безпеки та не нехуйте правилами з техніки безпеки для електроінструментів, також коли після неоднократної експлуатації Ви знайомі із електроінструментом.** Необачні дії можуть за доли секунди призвести до тяжких травм.

26.5 Використання та поводження з електроінструментом

- a) **Не перевантажуйте електроінструмент.** Для Вашої роботи використовувати відповідний для неї електроінструмент. З придатним інструментом ви працюєте краще та безпечніше у зазначеному діапазоні потужності.
- b) **Не використовуйте електроінструмент, вимикач якого несправний.** Електроінструмент, який не може вмикатись або вимикатись, небезпечний та його слід відремонтувати.
- c) **Вийняти вилку із штепсельної розетки та/або вийняти знімний акумулятор, перш ніж здійснювати регулювання агрегату, замінювати комплектуючі робочі інструменти або відкласти агрегат.** Даний захід з безпеки упереджує ненавмисний запуск електроінструменту.
- d) **Зберігати електроінструмент, який не використовується, поза зоною досяжності**

дітей. Не дозволяйте працювати працювати з електроінструментом людям, які не знайомі з ним або не прочитали дані вказівки. Електроінструменти небезпечні, якщо вони використовуються недосвідченими людьми.

- e) **Ретельно перевіряйте електричні інструменти та інструмент, який ви використовуєте.** Контролюйте, чи працюють бездоганно та не заїдають рухомі частини, чи частини не поламані або пошкоджені, це може погіршити роботу електроінструмента. Відремонтуйте пошкоджені деталі перш, ніж використовувати електроінструмент. Багато нещасних випадків виникають у наслідок поганого технічного догляду електроінструментів.
- f) **Ріжучі інструменти повинні бути гострі та чисті.** Добре доглянуті ріжучі інструменти із гострими краями рідше заїдають та ними легше керувати.
- g) **Використовуйте електроінструмент, основний інструмент або інструменти, т. і. у відповідності із вказівками.** При цьому дотримуватись умов роботи та діяльності, яку слід виконувати. Використання електроінструментів для інших цілей, ніж ті, які було передбачено, може призвести до небезпечних ситуацій.
- h) **Ручки та поверхні ручок тримати сухими, чистими та вільними від мастила та жиру.** Ковзкі ручки та поверхні ручок не забезпечують надійного управління та контролю електроінструменту у не передбачених ситуаціях.

26.6 Використання та поводження з електроінструментом

- a) **Заряджайте акумулятори лише у зарядних пристроях, які рекомендовані виробником.** Для зарядного пристрою, який призначений для певного виду акумулятора, існує небезпека пожежі, якщо він використовується з іншими акумуляторами.
- b) **Використовуйте у електричних інструментах лише передбачені для них акумулятори.** Використання інших акумуляторів може призвести до травмувань та небезпеки пожежі.
- c) **Тримайте акумулятор, який не використовується, подалі від канцелярських скріпок, монет, ключів, цвяхів, гвинтів або інших дрібних металевих предметів, які можуть**

- спричинити перекриття контактів.** Коротке замикання між контактами акумулятора може спричинити опіки або вогонь.
- d) **При неправильному використанні із акумулятора може витікати рідина. Уникайте контакту з нею. При випадковому контакті промиту водою. Якщо рідина потрапила у очі, зверніться за додатковою допомогою лікаря.** Акумуляторна рідина, яка виходить, може призвести до подразнень шкіри та опіків.
- e) **Не використовуйте пошкоджені або змінені акумулятори.** Пошкоджені або змінені акумулятори можуть працювати не передбачуваним чином та призвести до пожежі, вибуху або отримання травм.
- f) **Акумулятор не піддавайте впливу вогню або занадто високим температурам.** Вогонь або температура вище 130 °C (265 °F) можуть викликати вибух.
- g) **Виконуйте усі інструкції щодо зарядки та ніколи не заряджайте акумулятор або акумуляторний інструмент вище діапазону температур, що вказаний у інструкції з експлуатації.** Неправильна зарядка або зарядка поза допустимого діапазону температур могут зруйнувати акумулятор та підвищити небезпеку пожежі.

26.7 Технічне обслуговування

- a) **Необхідно щоб Ваш електроінструмент ремонтував лише кваліфікований персонал та лише із оригінальними комплектуючими.** Таким чином забезпечується дотримання правил з техніки безпеки електроінструменту.
- b) **Ніколи не обслуговуйте пошкоджені акумулятори.** Усі види технічного обслуговування акумуляторів повинно здійснюватися лише виробником або уповноваженою клієнтською сервісною службою.

26.8 Вказівки з техніки безпеки для мотоножиць

Загальні вказівки з техніки безпеки для мотоножиць

- a) **Всі частини тіла тримати на відстані від ножа. Не намагатись під час роботи ножів видаляти порізаний матеріал або утримувати матеріал, який планується для різки.** Нож продовжує рухатись після вимикання вимикача. Секунда неувважності під час

експлуатації ножиців для куців може призвести до важких травмувань.

- b) **Ножиці для куців носить за ручку, коли ніж стоїть і будьте обережні, щоб не натиснути вимикач.** Правильне транспортування ножиць для куців зменшую небезпеку непередбаченого увімкнення і спричинених ним поранень ножем.
- c) **При транспортуванні або зберіганні мотоножиць завжди встановлюйте захисний кожух ножа.** Належне використання мотоножиць зменшує небезпеку травмування ножем.
- d) **Переконайтесь в тому, що всі вимикачі вимкнені й акумулятор витягнутий чи вимкнений, перш ніж усувати затиснуті залишки різання або виконувати технічне обслуговування.** Непередбачене увімкнення мотоножиць під час усунення затиснутих залишків різання може спричинити тяжкі травми.
- e) **Тримайте мотоножиці лише за ізольовані поверхні ручок тому, що ріжучий ніж може торкнутись схованих проводів.** Контакт ножа з проводом під напругою може також поставити під напругу металеві комплектуючі пристрою та призвести до удару електричним струмом.
- f) **Не ріжте нічого поблизу від мережних проводів.** Проводи або трубопроводи можуть бути приховані в куцах та бути випадково перерізані ножем.
- g) **Не користуйтеся мотоножицями у незгоду, особливо при небезпеці грози.** Це виключає небезпеку удару блискавки.

26.9 Додаткові вказівки з техніки безпеки для мотоножиць із збільшеним радіусом дії

- a) **Зменшуйте небезпеку смертельного ураження електричним струмом - ніколи не використовуйте мотоножиці із збільшеним радіусом дії поблизу від електричних проводів.** Торкання до електричних проводів або використання мотоножиць поблизу від них може спричинити важкі травми або смертельне ураження електричним струмом.
- b) **Завжди тримайте мотоножиці із збільшеним радіусом дії двома руками.** Тримайте мотоножиці із збільшеним радіусом дії двома руками для запобігання втраті контролю.

- c) При роботі з мотоножицями із збільшеним радіусом дії над головою працюйте у захисній касці. Обламки, які падають зверху, можуть спричинити важкі травми.

Πίνακας περιεχομένων

1	Πρόλογος.....	26
2	Πληροφορίες σχετικά με αυτό το εγχειρίδιο οδηγιών.....	26
3	Περιεχόμενα.....	27
4	Προφυλάξεις ασφαλείας.....	29
5	Ετοιμασία του φραχτοκόπτη για χρήση.....	35
6	Φόρτιση μπαταρίας φόρτωση λυχνίες.....	35
7	Ενεργοποίηση και απενεργοποίηση Bluetooth®.....	36
8	Συναρμολόγηση φραχτοκόπτη.....	36
9	Τοποθέτηση και αφαίρεση μπαταρίας.....	36
10	Θέση σε λειτουργία και εκτός λειτουργίας.....	37
11	Έλεγχος φραχτοκόπτη και μπαταρίας.....	37
12	Εργασία με τον φραχτοκόπτη.....	38
13	Μετά την εργασία.....	40
14	Μεταφορά.....	40
15	Φύλαξη.....	41
16	Καθάρισμα.....	41
17	Συντήρηση.....	41
18	Επισκευή.....	42
19	Αντιμετώπιση βλαβών.....	42
20	Τεχνικά χαρακτηριστικά.....	43
21	Συνδυασμοί συστημάτων μεταφοράς.....	45
22	Ανταλλακτικά και παρελκόμενα.....	45
23	Απόρριψη.....	45
24	Δήλωση συμμόρφωσης ΕΕ.....	45
25	Πιστοποιητικό συμβατότητας UKCA.....	46
26	Γενικές οδηγίες ασφαλείας για ηλεκτρικά μηχανήματα.....	46

1 Πρόλογος

Αγαπητέ πελάτη,

Ευχαριστούμε που επιλέξατε την STIHL για την αγορά σας. Στόχος μας είναι να σχεδιάζουμε και να κατασκευάζουμε προϊόντα κορυφαίας ποιότητας, που ανταποκρίνονται στις ανάγκες των πελατών μας. Έτσι δημιουργούμε προϊόντα με υψηλή αξιοπιστία, ακόμα και κάτω από ακραίες συνθήκες χρήσης.

Παράλληλα, η STIHL παρέχει σέρβις κορυφαίας ποιότητας. Οι πιστοποιημένοι αντιπρόσωποί μας μπορούν να σας προσφέρουν έγκυρες συμβουλές, εκπαίδευση και πλήρη τεχνική υποστήριξη.

Η STIHL δηλώνει ρητά την προσήλωσή της στη βιώσιμη και υπεύθυνη χρήση των φυσικών

πόρων. Οι παρούσες οδηγίες χρήσης θα σας βοηθήσουν να χρησιμοποιήσετε το προϊόν STIHL σας για πολλά χρόνια με ασφάλεια και με σεβασμό στο περιβάλλον.

Σας ευχαριστούμε για την εμπιστοσύνη και ευχόμαστε η χρήση των προϊόντων STIHL να είναι για εσάς μια ευχάριστη εμπειρία.

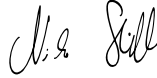

Δρ Nikolas Stihl

ΣΗΜΑΝΤΙΚΟ! ΔΙΑΒΑΣΤΕ ΤΟ ΕΓΧΕΙΡΙΔΙΟ ΑΥΤΟ ΠΡΙΝ ΑΠΟ ΤΗ ΧΡΗΣΗ ΚΑΙ ΦΥΛΑΞΤΕ ΤΟ.

2 Πληροφορίες σχετικά με αυτό το εγχειρίδιο οδηγιών

2.1 Ισχύοντα έγγραφα

Ισχύουν οι τοπικοί κανονισμοί ασφαλείας.

► Εκτός από αυτές τις οδηγίες χρήσης, διαβάστε, κατανοήστε και φυλάξτε επίσης τα παρακάτω έγγραφα:

- Οδηγίες χρήσης του χρησιμοποιούμενου συστήματος μεταφοράς
- Οδηγίες χρήσης μπαταρίας STIHL AR
- Οδηγίες χρήσης για τη «θήκη ζώνης για μπαταρία AP με καλώδιο τροφοδοσίας»
- Οδηγίες ασφαλείας για την μπαταρία STIHL AP
- Οδηγίες χρήσης για τους φορτιστές STIHL AL 101, 301, 301-4, 500
- Πληροφορίες ασφαλείας για μπαταρίες και προϊόντα STIHL με ενσωματωμένη μπαταρία: www.stihl.com/safety-data-sheets

Περισσότερες πληροφορίες σχετικά με το σύστημα STIHL connected και τα συμβατά προϊόντα, καθώς και απαντήσεις σε Συχνές ερωτήσεις θα βρείτε στην ιστοσελίδα www.connect.stihl.com ή μπορείτε εναλλακτικά να απευθυνθείτε στον πιστοποιημένο αντιπρόσωπο της STIHL.

Οι εμπορικές ονομασίες και τα λογότυπα Bluetooth® είναι σήματα κατατεθέντα και ιδιοκτησία της Bluetooth SIG, Inc. Για οποιαδήποτε χρήση των συγκεκριμένων εμπορικών ονομάτων/λογότυπων από τη STIHL απαιτείται άδεια.

Οι μπαταρίες με  διαθέτουν ασύρματη διασύνδεση Bluetooth®. Τηρείτε τους τοπικούς περιορισμούς λειτουργίας (π.χ. σε αεροσκάφη ή νοσοκομεία).

2.2 Χρήση προειδοποιητικών συμβόλων στο κείμενο



ΚΙΝΔΥΝΟΣ

- Το σύμβολο αυτό χρησιμοποιείται για την επισημάνση κινδύνων που οδηγούν σε σοβαρό τραυματισμό ή θάνατο.
 - ▶ Τα μέτρα που περιγράφονται μπορούν να αποτρέψουν σοβαρούς τραυματισμούς και θανατηφόρα ατυχήματα.



ΠΡΟΕΙΔΟΠΟΙΗΣΗ

- Το σύμβολο αυτό χρησιμοποιείται για την επισημάνση κινδύνων που **μπορεί** να οδηγήσουν σε σοβαρό τραυματισμό ή θάνατο.
 - ▶ Τα μέτρα που περιγράφονται μπορούν να αποτρέψουν σοβαρούς τραυματισμούς και θανατηφόρα ατυχήματα.

ΣΗΜΕΙΩΣΗ

- Το σύμβολο αυτό χρησιμοποιείται για την επισημάνση κινδύνων που μπορούν να προκαλέσουν υλικές ζημιές.
 - ▶ Τα μέτρα που περιγράφονται μπορούν να αποτρέψουν υλικές ζημιές.

2.3 Παραπομπή σε κείμενο



Το σύμβολο αυτό παραπέμπει σε ένα κεφάλαιο αυτού του εγχειριδίου οδηγίων.

3 Περιεχόμενα

3.1 Φραχτοκόπτης STIHL HLA 66 και μπαταρία

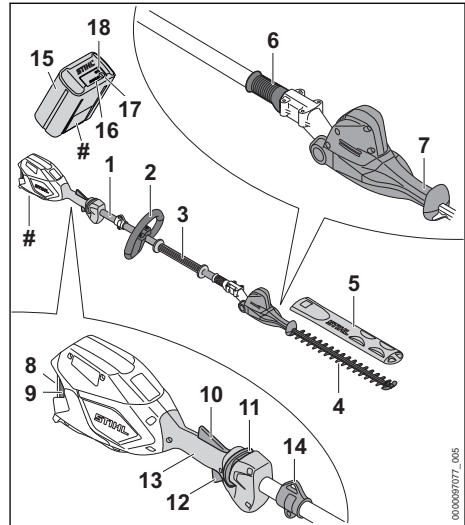

1 Σωλήνας

Ο σωλήνας συνδέει όλα τα εξαρτήματα.

2 Κυκλική λαβή

Η κυκλική λαβή χρησιμεύει για το κράτημα και την καθοδήγηση του φραχτοκόπτη.

3 Επένδυση λαβής

Η επένδυση του σωλήνα χρησιμεύει για το κράτημα και την καθοδήγηση του φραχτοκόπτη.

4 Μαχαίρια

Τα μαχαίρια κόβουν τα κλαδιά των φυτών.

5 Προστατευτική θήκη για μαχαίρια

Η προστατευτική θήκη προστατεύει από επαφή με τα μαχαίρια.

6 Κινητό δαχτυλίδι

Το κινητό δαχτυλίδι απασφαλίζει τη ρύθμιση της γωνίας των μαχαιριών.

7 Στρεφόμενη λαβή

Η στρεφόμενη λαβή χρησιμεύει για τη ρύθμιση της γωνίας των μαχαιριών.

8 Υποδοχή μπαταρίας

Η υποδοχή μπαταρίας αποτελεί τη θέση της μπαταρίας.

9 Μοχλός ασφάλισης

Ο μοχλός ασφάλισης σταθεροποιεί την μπαταρία μέσα στην υποδοχή της.

11 Εργονομικός μοχλός

Ο εργονομικός μοχλός διατηρεί τον σύρτη απασφάλισης στη θέση του όταν αφήνετε τη σκανδάλη.

12 Σύρτης απασφάλισης

Ο σύρτης απασφάλισης απελευθερώνει τη σκανδάλη.

13 Σκανδάλη

Η σκανδάλη ενεργοποιεί και απενεργοποιεί τον φραχτοκόπτη.

14 Λαβή χειρισμού

Η λαβή χειρισμού χρησιμεύει για το κράτημα, τον χειρισμό και την καθοδήγηση του φραχτοκόπτη.

15 Μπαταρία

Η μπαταρία τροφοδοτεί τον φραχτοκόπτη με ενέργεια.

16 Λυχνίες LED

Οι λυχνίες LED δείχνουν την κατάσταση φόρτισης της μπαταρίας και πιθανές βλάβες.

17 Πλήκτρο

Το πλήκτρο ενεργοποιεί τις λυχνίες LED της μπαταρίας. Ενεργοποιεί και απενεργοποιεί την ασύρματη διασύνδεση Bluetooth® (εάν υπάρχει).

18 Λυχνία LED "BLUETOOTH®" (μόνο για μπαταρίες με )

Η λυχνία LED υποδηλώνει την ενεργοποίηση και απενεργοποίηση της ασύρματης διασύνδεσης Bluetooth®.

Πινακίδα ισχύος με αριθμό μηχανήματος**3.3 Σύμβολα**

Στον φραχτοκόπτη και στην μπαταρία μπορεί να υπάρχουν τα εξής σύμβολα:



Στη θέση αυτή, το παξιμάδι σύσφιξης είναι ανοιχτό. Μπορείτε να τραβήξετε τον σωλήνα.



Στη θέση αυτή, το παξιμάδι σύσφιξης είναι κλειστό. Ο σωλήνας είναι σταθεροποιημένος.



1 λυχνία LED ανάβει σταθερά σε κόκκινο χρώμα. Η μπαταρία είναι πολύ ζεστή ή πολύ κρύα.



4 λυχνίες LED αναβοσβήνουν σε κόκκινο χρώμα. Υπάρχει βλάβη στην μπαταρία.



Εγγυημένη στάθμη ηχητικής ισχύος σε dB(A), προσδιορισμένη σύμφωνα με την Οδηγία 2000/14/ΕΚ, προκειμένου να υπάρχει δυνατότητα σύγκρισης του

θορύβου που εκπέμπεται από διάφορα προϊόντα.



Η μπαταρία διαθέτει ασύρματη διασύνδεση Bluetooth® και μπορεί να συνδεθεί με την εφαρμογή STIHL connected app.



Η ένδειξη δίπλα στο σύμβολο υποδηλώνει το ενεργειακό περιεχόμενο της μπαταρίας σύμφωνα με τα στοιχεία που παρέχονται από τον κατασκευαστή της. Το πραγματικό ενεργειακό περιεχόμενο που είναι διαθέσιμο για τη χρήση είναι μικρότερο.



Μην απορρίψετε το προϊόν μαζί με τα οικιακά απορρίμματα.

4 Προφυλάξεις ασφαλείας**4.1 Προειδοποιητικά σύμβολα**

Τα προειδοποιητικά σύμβολα πάνω στον φραχτοκόπτη και τη μπαταρία έχουν τις εξής σημασίες:



Τηρείτε τις υποδείξεις ασφαλείας και τα σχετικά μέτρα.



Διαβάστε, κατανοήστε και φυλάξτε το εγχειρίδιο οδηγιών.



Να φοράτε προστατευτικά γυαλιά και κράνος ασφαλείας.



Να φοράτε προστατευτικά άρβυλα.



Να φοράτε γάντια εργασίας.



Μην αγγίζετε τα μαχαίρια όσο κινούνται.

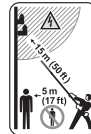

Τηρείτε απόσταση ασφαλείας.



Αφαιρείτε την μπαταρία σε κάθε διάλειμμα εργασίας και κατά τη διάρκεια της μεταφοράς, της φύλαξης και της εκτέλεσης εργασιών συντήρησης ή επισκευής.



Προστατεύετε την μπαταρία από θερμότητα και φωτιά.



Μη βυθίζετε τη μπαταρία μέσα σε υγρά.



Τηρείτε τα επιτρεπόμενα όρια θερμοκρασίας της μπαταρίας.

4.2 Προβλεπόμενος σκοπός χρήσης

Οι φραχτοκόπτες STIHL HLA 66 και HLA 86 προορίζονται για την κοπή φυτών εδαφοκάλυψης, υψηλών φραχτών και υψηλών θάμνων.

Ο φραχτοκόπτης μπορεί να χρησιμοποιείται και στη βροχή.

Ο φραχτοκόπτης τροφοδοτείται με ενέργεια από μια μπαταρία STIHL AP ή από μια μπαταρία STIHL AR.

Η μπαταρία με **C** επιτρέπει, σε συνδυασμό με την εφαρμογή STIHL connected app, την εξομάλυνση και μεταφορά πληροφοριών στην μπαταρία με τη βοήθεια της τεχνολογίας Bluetooth®.

▲ ΠΡΟΕΙΔΟΠΟΙΗΣΗ

- Μπαταρίες που δεν έχουν εγκριθεί από την STIHL για χρήση με τον φραχτοκόπτη μπορούν να προκαλέσουν πυρκαγιές και εκρήξεις. Υπάρχει κίνδυνος σοβαρού ή θανατηφόρου τραυματισμού και υλικών ζημιών.
 - ▶ Χρησιμοποιείτε τον φραχτοκόπτη με μια μπαταρία STIHL AP ή μια μπαταρία STIHL AR.
- Αντικανονική χρήση του φραχτοκόπτη ή της μπαταρίας μπορεί να οδηγήσει σε σοβαρούς τραυματισμούς ή θανατηφόρα ατυχήματα και σε υλικές ζημιές.
 - ▶ Χρησιμοποιείτε τον φραχτοκόπτη όπως περιγράφεται σε αυτές τις οδηγίες χρήσης.
 - ▶ Χρησιμοποιείτε την μπαταρία όπως περιγράφεται σε αυτές τις οδηγίες χρήσης, στις οδηγίες χρήσης της μπαταρίας STIHL AR, στην εφαρμογή STIHL connected app και στην ιστοσελίδα www.connect.stihl.com.

4.3 Απαιτήσεις από τον χρήστη

▲ ΠΡΟΕΙΔΟΠΟΙΗΣΗ

- Χρήστες που δεν διαθέτουν κατάλληλη εκπαίδευση, δεν είναι σε θέση να αναγνωρίσουν ή να εκτιμήσουν τους κινδύνους που σχετίζονται με τη χρήση του φραχτοκόπτη και της μπαταρίας. Υπάρχει κίνδυνος σοβαρού τραυματι-

σμού και θανάτου του χρήστη ή άλλων ατόμων.



▶ Διαβάστε, κατανοήστε και φυλάξτε το εγχειρίδιο οδηγιών.

- ▶ Όταν δανείζετε τον φραχτοκόπτη ή τη μπαταρία σε άλλο άτομο, να δίνετε μαζί και το εγχειρίδιο οδηγιών.
- ▶ Βεβαιωθείτε ότι ο χρήστης ικανοποιεί τις εξής απαιτήσεις:
 - Ο χρήστης είναι ξεκούραστος.
 - Ο χρήστης έχει τις σωματικές, αισθητηριακές και νοητικές ικανότητες που απαιτούνται για τον χειρισμό και την εργασία με τον φραχτοκόπτη και τη μπαταρία. Εάν ο χρήστης έχει μειωμένες σωματικές, αισθητηριακές ή νοητικές ικανότητες, επιτρέπεται να εργαστεί μόνο υπό την επίβλεψη ή σύμφωνη με οδηγίες ενός υπεύθυνου ατόμου.
 - Ο χρήστης είναι σε θέση να αναγνωρίσει και να εκτιμήσει τους κινδύνους του σχετίζονται με τον φραχτοκόπτη και τη μπαταρία.
 - Ο χρήστης είναι ενήλικας ή ο χρήστης εκπαιδεύεται υπό επιτήρηση στο πλαίσιο επαγγελματικής κατάρτισης σύμφωνα με τους εθνικούς κανονισμούς.
 - Ο χρήστης έχει λάβει εκπαίδευση από τον πιστοποιημένο αντιπρόσωπο της STIHL ή από ειδικευμένο πρόσωπο, πριν από την πρώτη χρήση του φραχτοκόπτη.
 - Ο χρήστης δεν βρίσκεται υπό την επήρεια αλκοόλ, φαρμάκων ή ναρκωτικών.
- ▶ Αν έχετε οποιαδήποτε απορία, απευθυνθείτε στον πιστοποιημένο αντιπρόσωπο της STIHL.

4.4 Ενδυμασία και εξοπλισμός

▲ ΠΡΟΕΙΔΟΠΟΙΗΣΗ

- Κατά τη διάρκεια της εργασίας, τα μακριά μαλλιά μπορεί να μπλεχτούν στον φραχτοκόπτη. Υπάρχει κίνδυνος σοβαρού τραυματισμού του χρήστη.
 - ▶ Μαξεύετε και ασφαρίζετε τα μακριά μαλλιά, έτσι ώστε να βρίσκονται πάνω από το ύψος των ώμων.
- Κατά τη διάρκεια της εργασίας μπορεί να εκσφενδονιστούν αντικείμενα με μεγάλη ταχύτητα. Υπάρχει κίνδυνος τραυματισμού του χρήστη.



▶ Να φοράτε εφαρμοστά προστατευτικά γυαλιά. Κατάλληλα θεωρούνται τα προστατευτικά γυαλιά που είναι δοκιμασμένα σύμφωνα με το πρότυπο EN 166 ή τους εθνικούς κανονισμούς και διατίθενται στο εμπόριο με σχετική επισήμανση.

- Αντικείμενα που πέφτουν, μπορούν να προκαλέσουν τραυματισμούς στο κεφάλι.



▶ Να φοράτε κράνος ασφαλείας.

- Κατά τη διάρκεια της εργασίας μπορεί να σηκωθεί σκόνη από το έδαφος. Η εισπνοή της σκόνης μπορεί να προκαλέσει βλάβη στην υγεία και να προξενήσει αλλεργικές αντιδράσεις.
 - ▶ Αν σηκώνεται σκόνη, φορέστε μάσκα προστασίας από τη σκόνη.

- Ακατάλληλα είδη ρουχισμού μπορούν να πιαστούν σε δέντρα, θάμνους και στον φραχτοκόπτη. Χρήστες που δεν φορούν κατάλληλο ρουχισμό διατρέχουν κίνδυνο σοβαρού τραυματισμού.

- ▶ Να φοράτε εφαρμοστά ρούχα.
- ▶ Αφαιρέστε μαντίλια και κοσμήματα.

- Κατά τη διάρκεια του καθαρισμού ή της συντήρησης, υπάρχει πιθανότητα ο χρήστης να έρθει σε επαφή με τα μαχαίρια. Υπάρχει κίνδυνος τραυματισμού του χρήστη.



▶ Να φοράτε γάντια εργασίας από ανθεκτικό υλικό.

- Αν ο χρήστης φορά ακατάλληλα υποδήματα, μπορεί να γλιστρήσει. Υπάρχει κίνδυνος τραυματισμού του χρήστη.



▶ Να φοράτε γερά, κλειστά υποδήματα με αντιολισθητική σόλα.

4.5 Περιοχή εργασίας και περιβάλλον

4.5.1 Φραχτοκόπτης

▲ ΠΡΟΕΙΔΟΠΟΙΗΣΗ

- Άσχετα προς την εργασία άτομα, παιδιά και ζώα δεν είναι σε θέση να αναγνωρίσουν ή να εκτιμήσουν τους κινδύνους που σχετίζονται με τη χρήση του φραχτοκόπτη και με τα αντικείμενα που μπορεί να εκσφενδονίζονται. Αυτό μπορεί να οδηγήσει σε σοβαρό τραυματισμό των εν λόγω ατόμων, παιδιών και ζώων, καθώς και σε υλικές ζημιές.



- ▶ Τηρείτε άσχετα προς την εργασία άτομα, παιδιά και ζώα σε απόσταση 5 m από την περιοχή εργασίας.

- ▶ Τηρείτε απόσταση 5 m από αντικείμενα.
- ▶ Μην αφήνετε τον φραχτοκόπτη χωρίς επίβλεψη.
- ▶ Βεβαιωθείτε ότι τα παιδιά δεν μπορούν να χρησιμοποιήσουν τον φραχτοκόπτη σαν παιχνίδι.
- Τα ηλεκτρικά εξαρτήματα του φραχτοκόπτη μπορούν να προκαλέσουν σπινθήρες. Σε εύφλεκτο ή εκρηκτικό περιβάλλον, οι σπινθήρες μπορεί να προκαλέσουν πυρκαγιές ή εκρήξεις. Υπάρχει κίνδυνος σοβαρού ή θανατηφόρου τραυματισμού και υλικών ζημιών.
 - ▶ Μην εργάζεστε σε εύφλεκτο ή εκρηκτικό περιβάλλον.

4.5.2 Μπαταρία

▲ ΠΡΟΕΙΔΟΠΟΙΗΣΗ

- Άσχετα προς την εργασία άτομα, όπως επίσης παιδιά και ζώα, δεν είναι σε θέση να αναγνωρίσουν ή να εκτιμήσουν τους κινδύνους που σχετίζονται με τη χρήση της μπαταρίας. Άσχετα προς την εργασία άτομα, όπως επίσης παιδιά και ζώα, διατρέχουν κίνδυνο σοβαρού τραυματισμού.
 - ▶ Μην επιτρέπετε σε άσχετα προς την εργασία άτομα, σε παιδιά και ζώα να πλησιάσουν στον χώρο εργασίας.
 - ▶ Μην αφήνετε την μπαταρία χωρίς επίβλεψη.
 - ▶ Βεβαιωθείτε ότι τα παιδιά δεν μπορούν να χρησιμοποιήσουν την μπαταρία ως παιχνίδι.
- Η μπαταρία δεν είναι προστατευμένη από όλες τις επιδράσεις του περιβάλλοντος. Σε περίπτωση έκθεσης σε ορισμένες επιδράσεις του περιβάλλοντος, η μπαταρία μπορεί να πάρει φωτιά, να εκραγεί ή να υποστεί ανεπανόρθωτη ζημιά. Υπάρχει κίνδυνος σοβαρού τραυματισμού και υλικών ζημιών.



- ▶ Προστατεύετε την μπαταρία από θερμότητα και φωτιά.
- ▶ Μην απορρίψετε την μπαταρία στη φωτιά.



- ▶ Χρησιμοποιείτε και φυλάσσετε την μπαταρία σε θερμοκρασία μεταξύ - 10 °C και + 50 °C.



- ▶ Μην βυθίζετε την μπαταρία μέσα σε υγρά.

- ▶ Διατηρείτε την μπαταρία μακριά από μεταλλικά μικροαντικείμενα.
- ▶ Μην εκθέτετε την μπαταρία σε υψηλή πίεση.
- ▶ Μην εκθέτετε την μπαταρία σε μικροκύματα.
- ▶ Προστατεύετε την μπαταρία από χημικές ουσίες και άλατα.

4.6 Ασφαλής κατάσταση

4.6.1 Φραχτοκόπτης

Ο φραχτοκόπτης είναι σε ασφαλή κατάσταση, εφόσον πληρούνται οι εξής προϋποθέσεις:

- Ο φραχτοκόπτης δεν έχει ζημιά.
- Ο φραχτοκόπτης είναι καθαρός.
- Τα χειριστήρια λειτουργούν και δεν έχουν τροποποιηθεί.
- Τα μαχαίρια έχουν προσαρμοστεί σωστά.
- Στον φραχτοκόπτη έχουν προσαρμοστεί γνήσια παρελκόμενα της STIHL.
- Τα παρελκόμενα έχουν προσαρμοστεί με τον σωστό τρόπο.

▲ ΠΡΟΕΙΔΟΠΟΙΗΣΗ

- Αν ο εξοπλισμός δεν είναι σε ασφαλή κατάσταση, ορισμένα εξαρτήματα μπορεί να μην επιτελούν τις λειτουργίες τους με τον σωστό τρόπο και οι διατάξεις ασφαλείας μπορεί να τεθούν εκτός λειτουργίας. Υπάρχει κίνδυνος σοβαρού ή θανατηφόρου τραυματισμού.
 - ▶ Μη χρησιμοποιείτε φραχτοκόπτη που έχει ζημιά.
 - ▶ Καθαρίστε τον φραχτοκόπτη, αν είναι βρόμικος.
 - ▶ Μην κάνετε αλλαγές στον φραχτοκόπτη.
 - ▶ Αν τα χειριστήρια δεν λειτουργούν, μη χρησιμοποιήσετε τον φραχτοκόπτη.
 - ▶ Χρησιμοποιείτε γνήσια παρελκόμενα της STIHL γι' αυτόν τον φραχτοκόπτη.
 - ▶ Προσαρμόζετε τα παρελκόμενα όπως περιγράφεται σ' αυτές τις οδηγίες χρήσης ή στις οδηγίες χρήσης του παρελκόμενου.
 - ▶ Μην τοποθετείτε αντικείμενα μέσα στα ανοίγματα του φραχτοκόπτη.
 - ▶ Αλλάξτε τα αυτοκόλλητα αν έχουν φθαρεί ή καταστραφεί.
 - ▶ Αν έχετε οποιαδήποτε απορία, απευθυνθείτε στον πιστοποιημένο αντιπρόσωπο της STIHL.

4.6.2 Μαχαίρια

Το ψαλίδι μπορντούρας είναι σε ασφαλή κατάσταση, εφόσον πληρούνται οι εξής προϋποθέσεις:

- Δεν υπάρχει ζημιά στα μαχαίρια.
- Δεν υπάρχει παραμόρφωση στα μαχαίρια.
- Τα μαχαίρια κινούνται με ευκολία.
- Τα μαχαίρια είναι τροχισμένα σωστά.

- Δεν υπάρχουν γρέζια στα μαχαίρια.

▲ ΠΡΟΕΙΔΟΠΟΙΗΣΗ

- Αν τα μαχαίρια δεν είναι σε ασφαλή κατάσταση, μπορεί να αποσπαστούν κομμάτια από τα μαχαίρια και να εκσφενδονιστούν μακριά. Αυτό μπορεί να οδηγήσει σε σοβαρούς τραυματισμούς.
 - ▶ Μη χρησιμοποιείτε ψαλίδι μπορντούρας που έχει ζημιά.
 - ▶ Τροχίζετε τα μαχαίρια και αφαιρείτε τα γρέζια σύμφωνα με τις σχετικές οδηγίες.
 - ▶ Αν έχετε οποιαδήποτε απορία, επικοινωνήστε με τον πιστοποιημένο αντιπρόσωπο της STIHL.

4.6.3 Μπαταρία

Η μπαταρία βρίσκεται σε ασφαλή κατάσταση, όταν πληρούνται οι εξής προϋποθέσεις:

- Η μπαταρία δεν έχει υποστεί ζημιές.
- Η μπαταρία είναι καθαρή και στεγνή.
- Η μπαταρία λειτουργεί και δεν έχει υποστεί τροποποιήσεις.

▲ ΠΡΟΕΙΔΟΠΟΙΗΣΗ

- Η μπαταρία δεν μπορεί να λειτουργήσει με ασφάλεια όταν δεν βρίσκεται σε ασφαλή κατάσταση. Μπορεί να προκληθούν σοβαροί τραυματισμοί.
 - ▶ Εργάζεστε μόνον με μία μπαταρία που δεν φέρει ζημιές και λειτουργεί σωστά.
 - ▶ Μην φορτίζετε την ελαττωματική μπαταρία.
 - ▶ Εάν η μπαταρία είναι λερωμένη ή βρεγμένη: Καθαρίστε την μπαταρία και αφήστε τη να στεγνώσει.
 - ▶ Μην τροποποιείτε την μπαταρία.
 - ▶ Μην τοποθετείτε αντικείμενα στα ανοίγματα της μπαταρίας.
 - ▶ Μην βραχυκυκλώνετε τις ηλεκτρικές επαφές της μπαταρίας και μην τις συνδέετε με μεταλλικά αντικείμενα.
 - ▶ Μην ανοίγετε την μπαταρία.
 - ▶ Αντικαταστήστε τις φθαρμένες ή ελαττωματικές πινακίδες υποδείξεων.
- Από μια ελαττωματική μπαταρία μπορεί να εκρυσθύνουν υγρά. Σε περίπτωση που τα υγρά έρθουν σε επαφή με το δέρμα ή τα μάτια, μπορεί να προκληθούν ερεθισμοί.
 - ▶ Αποφύγετε την επαφή με τα υγρά.
 - ▶ Εάν τα υγρά έχουν έρθει σε επαφή με το δέρμα: ξεπλύνετε τα σημεία του δέρματος με άφθονο νερό και σαπουνί.
 - ▶ Εάν τα υγρά έχουν έρθει σε επαφή με τα μάτια: ξεπλύνετε τα μάτια με άφθονο νερό για τουλάχιστον 15 λεπτά και μεταβείτε σε έναν γιατρό.

- Μια ελαττωματική μπαταρία μπορεί να έχει ασυνήθιστη οσμή, να βγάζει καπνό ή να καίγεται. Μπορεί να προκληθούν σοβαροί ή θανασιμοι τραυματισμοί και υλικές ζημιές.
 - ▶ Εάν η μπαταρία μυρίζει ασυνήθιστα ή βγάζει καπνούς: Μην χρησιμοποιείτε την μπαταρία και κρατήστε την μακριά από εύφλεκτα υλικά.
 - ▶ Εάν η μπαταρία καίγεται: Προσπαθήστε να σβήσετε την μπαταρία με έναν πυροσβεστήρα ή νερό.

4.7 Εργασία

▲ ΠΡΟΕΙΔΟΠΟΙΗΣΗ

- Υπάρχουν συνθήκες, κάτω από τις οποίες ο χρήστης δεν είναι σε θέση να εργαστεί συγκεντρωμένα. Μπορεί να σκοντάψει, να πέσει και να υποστεί σοβαρό τραυματισμό.
 - ▶ Να εργάζεστε ήρεμα και συγκεντρωμένα.
 - ▶ Μην εργάζεστε με τον φραχτοκόπτη σε περιβάλλον με κακό φωτισμό ή κακή ορατότητα.
 - ▶ Ο χειρισμός του φραχτοκόπτη πρέπει να γίνεται από ένα άτομο κάθε φορά.
 - ▶ Να προσέχετε για εμπόδια.
 - ▶ Να εργάζεστε από το έδαφος και να διατηρείτε την ισορροπία σας. Αν πρέπει να εργαστείτε σε ύψος, χρησιμοποιήστε μια πλατφόρμα εργασίας ή μια ασφαλή σκαλωσιά.
 - ▶ Αν αρχίσετε να νιώθετε κόπωση, κάντε ένα διάλειμμα.
- Η εργασία πάνω από το ύψος των ώμων μπορεί να κουράσει πιο γρήγορα τον χρήστη. Υπάρχει κίνδυνος σοβαρού τραυματισμού του χρήστη.
 - ▶ Μη δουλεύετε για πολλή ώρα πάνω από το ύψος των ώμων σας.
 - ▶ Να κάνετε διαλείμματα εργασίας.
- Αν το κινούμενο μαχαίρι έρθει σε επαφή με σκληρό αντικείμενο, η ταχύτητά του επιβραδύνεται απότομα. Λόγω των δυνάμεων αντίδρασης που προκαλούνται σε τέτοια περίπτωση, ο χρήστης μπορεί να χάσει τον έλεγχο του φραχτοκόπτη και να τραυματιστεί σοβαρά.
 - ▶ Κρατάτε τον φραχτοκόπτη και με τα δύο χέρια.
 - ▶ Πριν ξεκινήσετε την εργασία, ελέγξτε τον φράχτη για σκληρά αντικείμενα και αφαιρέστε τα.
- Τα κινούμενα μαχαίρια μπορούν να κόψουν τον χρήστη. Υπάρχει κίνδυνος σοβαρού τραυματισμού του χρήστη.



- ▶ Μην αγγίζετε τα μαχαίρια όσο κινούνται.
- ▶ Αν τα μαχαίρια μπλοκάρουν από κάποιο αντικείμενο, σβήστε τον φραχτοκόπτη και αφαιρέστε τη μπαταρία. Στη συνέχεια αφαιρέστε το αντικείμενο.

- Οποιοδήποτε αλλαγή στη λειτουργία ή ασυνήθιστη συμπεριφορά του φραχτοκόπτη κατά τη διάρκεια της εργασίας μπορεί να είναι ένδειξη ότι ο φραχτοκόπτης δεν είναι σε ασφαλή κατάσταση. Υπάρχει κίνδυνος σοβαρού τραυματισμού και υλικών ζημιών.
 - ▶ Διακόψτε την εργασία, αφαιρέστε τη μπαταρία και απευθυνθείτε στον πιστοποιημένο αντιπρόσωπο της STIHL.

- Κατά την εργασία με τον φραχτοκόπτη μπορεί να δημιουργούνται δονήσεις.
 - ▶ Να φοράτε γάντια.



- ▶ Να κάνετε διαλείμματα εργασίας.
- ▶ Αν παρουσιαστούν συμπτώματα κακής αιμάτωσης, συμβουλευθείτε έναν γιατρό.
- Όταν αφήνετε τη σκανδάλη, τα μαχαίρια συνεχίζουν να κινούνται για περίπου 1 δευτερόλεπτο, ως αποτέλεσμα της ορμής του συστήματος κίνησης. Τα κινούμενα μαχαίρια μπορούν να κόψουν τον χρήστη ή άλλα άτομα. Υπάρχει κίνδυνος σοβαρού τραυματισμού.
 - ▶ Περιμένετε μέχρι να σταματήσουν τα μαχαίρια.
- Αν ο χρήστης πανικοβληθεί σε μια κατάσταση κινδύνου, ενδέχεται να μην αφαιρέσει το σύστημα μεταφοράς. Υπάρχει κίνδυνος σοβαρού τραυματισμού του χρήστη.
 - ▶ Εξασκηθείτε στην αφαίρεση του συστήματος μεταφοράς.

▲ ΚΙΝΔΥΝΟΣ

- Αν υπάρχουν ηλεκτρικά καλώδια υπό τάση κοντά στον χώρο εργασίας, τα μαχαίρια μπορούν να έρθουν σε επαφή με αυτά και να προκαλέσουν ζημιά. Υπάρχει κίνδυνος σοβαρού ή θανατηφόρου τραυματισμού του χρήστη.

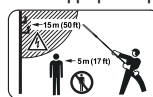

- ▶ Τηρείτε απόσταση 15 μέτρων από καλώδια υπό τάση.

4.8 Μεταφορά

4.8.1 Φραχτοκόπτης

▲ ΠΡΟΕΙΔΟΠΟΙΗΣΗ

- Κατά τη διάρκεια της μεταφοράς, ο φραχτοκόπτης μπορεί να ανατραπεί ή να μετακινηθεί. Υπάρχει κίνδυνος για τραυματισμό και υλικές ζημιές.



- ▶ Αφαιρέστε τη μπαταρία.

- ▶ Περάστε την προστατευτική θήκη πάνω στα μαχαίρια με τέτοιο τρόπο, ώστε να καλύπτει πλήρως τα μαχαίρια.
- ▶ Ασφαλίστε τον φραχτοκόπτη με λουριά, ιμάντες ή δίκτυ, ώστε να μην μπορεί να ανατραπεί ή να μετακινηθεί.

4.8.2 Μπαταρία

▲ ΠΡΟΕΙΔΟΠΟΙΗΣΗ

- Η μπαταρία δεν είναι προστατευμένη από όλες τις επιδράσεις του περιβάλλοντος. Σε περίπτωση έκθεσης σε ορισμένες επιδράσεις του περιβάλλοντος μπορεί να προκληθούν υλικές ζημιές ή ζημιά στην μπαταρία.
 - ▶ Μην μεταφέρετε μπαταρία που έχει ζημιά.
- Κατά τη διάρκεια της μεταφοράς, η μπαταρία μπορεί να ανατραπεί ή να μετατοπιστεί. Υπάρχει κίνδυνος τραυματισμού και υλικών ζημιών.
 - ▶ Τοποθετήστε την μπαταρία μέσα στη συσκευασία με τέτοιο τρόπο, ώστε να αποκλείεται η μετατόπισή της.
 - ▶ Η συσκευασία ασφαλιζεται με τέτοιο τρόπο, ώστε να μην μπορεί να μετατοπιστεί.

4.9 Φύλαξη

4.9.1 Φραχτοκόπτης

▲ ΠΡΟΕΙΔΟΠΟΙΗΣΗ

- Τα παιδιά δεν είναι σε θέση να εκτιμήσουν τους κινδύνους του φραχτοκόπτη. Τα παιδιά διατρέχουν σοβαρό κίνδυνο τραυματισμού.



- ▶ Αφαιρέστε την μπαταρία.

- ▶ Περάστε την προστατευτική θήκη πάνω στα μαχαίρια με τέτοιο τρόπο, ώστε να καλύπτει πλήρως τα μαχαίρια.
- ▶ Φυλάσσετε τον φραχτοκόπτη μακριά από τα παιδιά.
- Οι ηλεκτρικές επαφές του φραχτοκόπτη και τα μεταλλικά εξαρτήματα μπορεί να οξειδωθούν

(σκουριάσουν) από υγρασία. Μπορεί να προκληθεί ζημιά στον φραχτοκόπτη.



- ▶ Αφαιρέστε την μπαταρία.

- ▶ Φυλάξτε τον φραχτοκόπτη σε καθαρό και στεγνό μέρος.

4.9.2 Μπαταρία

▲ ΠΡΟΕΙΔΟΠΟΙΗΣΗ

- Τα παιδιά δεν είναι σε θέση να αναγνωρίσουν και να εκτιμήσουν τους κινδύνους της μπαταρίας. Υπάρχει κίνδυνος σοβαρού τραυματισμού των παιδιών.
 - ▶ Φυλάσσετε την μπαταρία μακριά από τα παιδιά.
- Η μπαταρία δεν είναι προστατευμένη από όλες τις επιδράσεις του περιβάλλοντος. Σε περίπτωση έκθεσης σε ορισμένες επιδράσεις του περιβάλλοντος μπορεί να προκληθεί ανεπιθύητη ζημιά στην μπαταρία.
 - ▶ Φυλάσσετε την μπαταρία σε καθαρό και στεγνό μέρος.
 - ▶ Φυλάσσετε την μπαταρία σε κλειστό χώρο.
 - ▶ Φυλάσσετε την μπαταρία χωριστά από τον φραχτοκόπτη.
 - ▶ Σε περίπτωση φύλαξης της μπαταρίας στον φορτιστή, αποσυνδέστε το φιλς, και φυλάξτε την μπαταρία σε κατάσταση φόρτισης μεταξύ 40 % και 60 % (2 πράσινες αναμμένες λυχνίες LED).
 - ▶ Φυλάσσετε την μπαταρία σε θερμοκρασία μεταξύ - 10 °C και + 50 °C.

4.10 Καθάρισμα, συντήρηση και επισκευή

▲ ΠΡΟΕΙΔΟΠΟΙΗΣΗ

- Αν η μπαταρία βρίσκεται μέσα στον φραχτοκόπτη κατά τη διάρκεια των εργασιών καθαρισμού, συντήρησης ή επισκευής, ο φραχτοκόπτης μπορεί κατά λάθος να τεθεί σε λειτουργία. Υπάρχει κίνδυνος σοβαρού τραυματισμού και υλικών ζημιών.



- ▶ Αφαιρέστε την μπαταρία.

- Τα ισχυρά απορρυπαντικά, το καθαρίσμα με δέσμη νερού ή μυτερά αντικείμενα μπορούν να προκαλέσουν ζημιές στον φραχτοκόπτη, στα μαχαίρια ή στην μπαταρία. Αν ο φραχτοκόπτης, τα μαχαίρια και η μπαταρία δεν καθαρίζονται με τον κατάλληλο τρόπο, υπάρχει περι-

πτωση ορισμένα εξαρτήματα να πάψουν να λειτουργούν σωστά και οι διατάξεις ασφαλείας να θεθούν εκτός λειτουργίας. Υπάρχει κίνδυνος σοβαρού τραυματισμού.

- ▶ Καθαρίζετε τον φραχτοκόπτη, τα μαχαίρια και τη μπαταρία όπως περιγράφεται σ' αυτό το εγχειρίδιο οδηγιών.
- Αν ο φραχτοκόπτης, τα μαχαίρια και η μπαταρία δεν καθαρίζονται ή επισκευάζονται με τον κατάλληλο τρόπο, υπάρχει περίπτωση ορισμένα εξαρτήματα να πάψουν να λειτουργούν σωστά και οι διατάξεις ασφαλείας να θεθούν εκτός λειτουργίας. Υπάρχει κίνδυνος σοβαρού ή θανατηφόρου τραυματισμού.
 - ▶ Μην εκτελείτε μόνος σας εργασίες συντήρησης ή επισκευής στον φραχτοκόπτη ή στη μπαταρία.
 - ▶ Αν ο φραχτοκόπτης ή η μπαταρία χρειάζεται συντήρηση ή επισκευή, απευθυνθείτε στον πιστοποιημένο αντιπρόσωπο της STIHL.
 - ▶ Συντηρείτε τα μαχαίρια όπως περιγράφεται σ' αυτές τις οδηγίες χρήσης.
- Κατά τη διάρκεια των εργασιών καθαρισμού, συντήρησης και επισκευής των μαχαιριών, υπάρχει κίνδυνος ο χρήστης να έρθει σε επαφή με τα κοφτερά δόντια κοπής. Υπάρχει κίνδυνος τραυματισμού του χρήστη.



- ▶ Να φοράτε γάντια εργασίας από ανθεκτικό υλικό.

5 Ετοιμασία του φραχτοκόπτη για χρήση

5.1 Ετοιμασία του φραχτοκόπτη για χρήση

Πριν από την έναρξη κάθε εργασίας, εκτελείτε τα εξής βήματα:

- ▶ Βεβαιωθείτε ότι τα εξής εξαρτήματα είναι σε ασφαλή κατάσταση:
 - Φραχτοκόπτης, 4.6.1.
 - Μαχαίρια, 4.6.2.
 - Μπαταρία, 4.6.3.
- ▶ Ελέγξτε την μπαταρία, 11.2.
- ▶ Φορτίστε την μπαταρία πλήρως, όπως περιγράφεται στις οδηγίες χρήσης των φορτιστών STIHL AL 101, 301, 301-4, 500.
- ▶ Καθαρίστε τον φραχτοκόπτη, 16.1.
- ▶ Τοποθετήστε την κυκλική λαβή (HLA 66), 8.1.
- ▶ Ρυθμίστε τη γωνία των μαχαιριών, 12.1.
- ▶ Ρυθμίστε το μήκος του σωλήνα (HLA 86), 12.2.

- ▶ Φορέστε και ρυθμίστε τον απλό αορτήρα ώμου, 12.3.
- ▶ Ελέγξτε τα χειριστήρια, 11.1.
- ▶ Αν δεν μπορείτε να ολοκληρώσετε κάποιο από τα παραπάνω βήματα, μην χρησιμοποιήσετε τον φραχτοκόπτη, και απευθυνθείτε στον πιστοποιημένο αντιπρόσωπο της STIHL.

5.2 Σύνδεση μπαταρίας με ασύρματη διασύνδεση Bluetooth® και με την εφαρμογή STIHL connected app

- ▶ Ενεργοποιήστε την ασύρματη διασύνδεση Bluetooth® στην κινητή συσκευή.
- ▶ Ενεργοποιήστε την ασύρματη διασύνδεση Bluetooth® στην μπαταρία, 7.1.
- ▶ Κατεβάστε την εφαρμογή STIHL connected app από το App Store στην κινητή συσκευή και δημιουργήστε έναν λογαριασμό.
- ▶ Ανοίξτε την εφαρμογή STIHL connected app και συνδεθείτε.
- ▶ Προσθέστε την μπαταρία στην εφαρμογή STIHL connected app και ακολουθήστε τις οδηγίες στην οθόνη.

Στοιχεία επικοινωνίας και άλλες πληροφορίες μπορείτε να βρείτε στην ιστοσελίδα <https://support.stihl.com> ή στην εφαρμογή STIHL connected app.

Η εφαρμογή STIHL connected app είναι διαθέσιμη ανάλογα με τη χώρα.

6 Φόρτιση μπαταρίας φόρτιση λυχνίες

6.1 Φόρτιση μπαταρίας

Ο χρόνος φόρτισης εξαρτάται από διάφορους παράγοντες, όπως η θερμοκρασία της μπαταρίας και η θερμοκρασία περιβάλλοντος. Ο πραγματικός χρόνος φόρτισης μπορεί να διαφέρει από τον χρόνο φόρτισης που δηλώνεται από τον κατασκευαστή. Ο χρόνος φόρτισης αναφέρεται στην ιστοσελίδα www.stihl.com/charging-times.

- ▶ Φορτίστε την μπαταρία όπως περιγράφεται στις οδηγίες χρήσης των φορτιστών STIHL AL 101, 301, 301-4, 500.

6.2 Ένδειξη κατάστασης φόρτισης

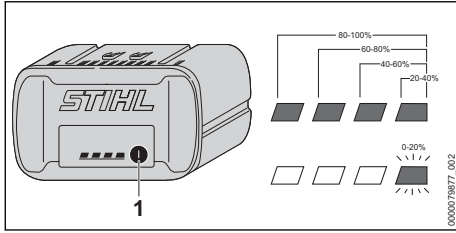

- ▶ Πιέστε το πλήκτρο (1). Οι λυχνίες LED ανάβουν για περίπου 5 δευτερόλεπτα σε πράσινο χρώμα και δείχνουν την κατάσταση φόρτισης.
- ▶ Αν η δεξιά πράσινη λυχνία LED αναβοσβήνει πράσινη, φορτίστε την μπαταρία.

6.3 Λυχνίες μπαταρίας

Οι λυχνίες δείχνουν την κατάσταση φόρτισης της μπαταρίας ή πιθανές βλάβες. Οι λυχνίες μπορούν να ανάβουν ή να αναβοσβήνουν σε πράσινο ή κόκκινο χρώμα.

Οι πράσινες λυχνίες δείχνουν την κατάσταση φόρτισης της μπαταρίας.

- ▶ Αν ανάψουν ή αναβοσβήνουν οι κόκκινες λυχνίες, συμβουλευθείτε τον πίνακα αντιμετώπισης βλαβών, 19.
- Υπάρχει βλάβη στον φραχτοκόπτη ή στη μπαταρία.

7 Ενεργοποίηση και απενεργοποίηση Bluetooth®

7.1 Ενεργοποίηση ασύρματης διασύνδεσης Bluetooth®

- ▶ Εάν η μπαταρία διαθέτει ασύρματη διασύνδεση Bluetooth®, πατήστε παρατεταμένα το πλήκτρο έως ότου η λυχνία LED «BLUETOOTH®» δίπλα στο σύμβολο  ανάψει μπλε για περ. 3 δευτερόλεπτα. Η ασύρματη διασύνδεση Bluetooth® στην μπαταρία είναι ενεργοποιημένη.

7.2 Απενεργοποίηση ασύρματης διασύνδεσης Bluetooth®

- ▶ Εάν η μπαταρία διαθέτει ασύρματη διασύνδεση Bluetooth®, πατήστε παρατεταμένα το πλήκτρο έως ότου η λυχνία LED «BLUETOOTH®» δίπλα στο σύμβολο  αναβοσβήσει μπλε έξι φορές.

7 Ενεργοποίηση και απενεργοποίηση Bluetooth®

Η ασύρματη διασύνδεση Bluetooth® στην μπαταρία είναι απενεργοποιημένη.

8 Συναρμολόγηση φραχτοκόπτη

8.1 Τοποθέτηση κυκλικής λαβής (HLA 66)

- ▶ Σβήστε τον φραχτοκόπτη και αφαιρέστε τη μπαταρία.

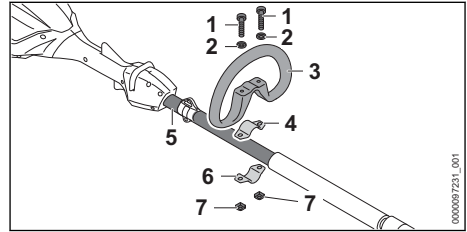

- ▶ Τοποθετήστε το κολάρο (4) μέσα στην κυκλική λαβή (3).
- ▶ Τοποθετήστε την κυκλική λαβή (3) στον σωλήνα (5), μαζί με το κολάρο (4).
- ▶ Περάστε ροδέλες (2) στις βίδες (1).
- ▶ Πιέστε το κολάρο (6) πάνω στον σωλήνα (5).
- ▶ Περάστε τις βίδες (1) μέσα από τις οπές στην κυκλική λαβή (3) και τα κολάρα (4 και 6).
- ▶ Βιδώστε και σφίξτε τα παξιμάδια (7).

9 Τοποθέτηση και αφαίρεση μπαταρίας

9.1 Τοποθέτηση μπαταρίας

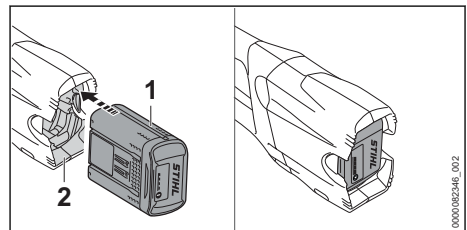

- ▶ Πιέστε την μπαταρία (1) μέσα στην υποδοχή (2) μέχρι να τερματίσει. Η μπαταρία (1) κουμπώνει με έναν χαρακτηριστικό ήχο και είναι πλέον ασφαλισμένη.

9.2 Αφαίρεση μπαταρίας

- ▶ Τοποθετήστε τον φραχτοκόπτη πάνω σε μια επίπεδη επιφάνεια.
- ▶ Βάλτε το ένα σας χέρι μπροστά από την υποδοχή της μπαταρίας, για να μην πέσει η μπαταρία (2) κάτω.

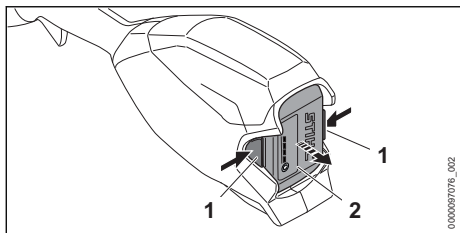

- ▶ Πιέστε τους δύο μοχλούς ασφάλισης (1). Η μπαταρία (2) απελευθερώνεται και μπορεί να αφαιρεθεί από το μηχανήμα.

10 Θέση σε λειτουργία και εκτός λειτουργίας

10.1 Ενεργοποίηση του φραχτοκόπτη

- ▶ Με το ένα χέρι, κρατήστε τη λαβή χειρισμού του φραχτοκόπτη, περισφίγγοντας τη λαβή με τον αντίχειρα.
- ▶ Με το άλλο χέρι, κρατήστε την κυκλική λαβή ή την επένδυση λαβής του φραχτοκόπτη, περισφίγγοντας την κυκλική λαβή ή το καουτσούκ με τον αντίχειρα.

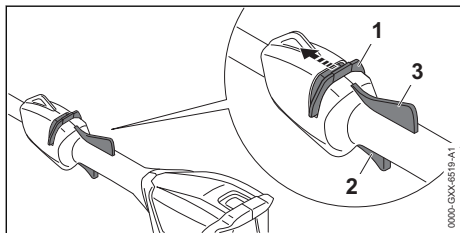

- ▶ Με τον αντίχειρα, σπρώξτε τον σύρτη απασφάλισης (1) στην κατεύθυνση των μαχαιριών, και κρατήστε τον στη θέση αυτή.
- ▶ Πιέστε τη σκανδάλη (2) με τον δείκτη, και κρατήστε την πατημένη. Ο φραχτοκόπτης τίθεται σε λειτουργία και τα μαχαίρια αρχίζουν να κινούνται. Τώρα μπορείτε να αφήσετε τον σύρτη απασφάλισης (1).

Όσο πατάτε τον εργονομικό μοχλό (3), η σκανδάλη (2) παραμένει ελεύθερη. Έτσι μπορείτε να αφήσετε τη σκανδάλη και να την πατήσετε ξανά, χωρίς την ανάγκη να ξαναπιέσετε πρώτα τον σύρτη απασφάλισης προς τα μαχαίρια.

Όταν αφήνετε τη σκανδάλη (2) και τον εργονομικό μοχλό (3), η σκανδάλη (2) ασφαλίζει. Πρέπει να πιέσετε ξανά τον σύρτη απασφάλισης (1) προς τα μαχαίρια και να τον κρατήσετε στη θέση αυτή, για να απελευθερώσετε τη σκανδάλη (2).

10.2 Απενεργοποίηση του φραχτοκόπτη

- ▶ Αφήστε τη σκανδάλη και τον εργονομικό μοχλό.
- ▶ Περιμένετε περίπου 1 δευτερόλεπτο, μέχρι να σταματήσουν τα μαχαίρια.
- ▶ Αν τα μαχαίρια συνεχίζουν να κινούνται για περισσότερο από 1 δευτερόλεπτο, αφαιρέστε τη μπαταρία και απευθυνθείτε στον πιστοποιημένο αντιπρόσωπο της STIHL. Ο φραχτοκόπτης είναι ελαττωματικός.

11 Έλεγχος φραχτοκόπτη και μπαταρίας

11.1 Έλεγχος χειριστηρίων

Σύρτης απασφάλισης, εργονομικός μοχλός και σκανδάλη

- ▶ Αφαιρέστε την μπαταρία.
- ▶ Δοκιμάστε να πιέσετε τη σκανδάλη χωρίς να πατήσετε τον σύρτη απασφάλισης.
- ▶ Αν μπορείτε να πατήσετε τη σκανδάλη, μη χρησιμοποιήσετε τον φραχτοκόπτη αλλά απευθυνθείτε στον πιστοποιημένο αντιπρόσωπο της STIHL. Υπάρχει βλάβη στον σύρτη απασφάλισης.
- ▶ Με τον αντίχειρα, σπρώξτε τον σύρτη απασφάλισης προς την κατεύθυνση των μαχαιριών, και κρατήστε τον στη θέση αυτή.
- ▶ Πιέστε και κρατήστε τον εργονομικό μοχλό.
- ▶ Πιέστε τη σκανδάλη. Τώρα μπορείτε να αφήσετε τον σύρτη απασφάλισης.
- ▶ Αφήστε τη σκανδάλη και τον εργονομικό μοχλό.
- ▶ Αν ο σύρτης απασφάλισης, η σκανδάλη ή ο εργονομικός μοχλός πατούνται με δυσκολία ή δεν επανέρχονται αυτόματα στην αρχική τους θέση, μη χρησιμοποιήσετε τον φραχτοκόπτη αλλά απευθυνθείτε στον πιστοποιημένο αντιπρόσωπο της STIHL. Υπάρχει βλάβη στον σύρτη απασφάλισης, στη σκανδάλη ή στον εργονομικό μοχλό.

Ενεργοποίηση φραχτοκόπτη

- ▶ Τοποθετήστε την μπαταρία.
- ▶ Σπρώξτε τον σύρτη απασφάλισης προς την κατεύθυνση των μαχαιριών και κρατήστε τον στη θέση αυτή.
- ▶ Πιέστε τη σκανδάλη και κρατήστε την πατημένη. Τα μαχαίρια κινούνται.

- ▶ Αν αναβοσβήνουν 3 κόκκινες λυχνίες, αφαιρέστε την μπαταρία και απευθυνθείτε στον πιστοποιημένο αντιπρόσωπο της STIHL.
- ▶ Υπάρχει βλάβη στον φραχτοκόπτη.
- ▶ Αφήστε τη σκανδάλη ελεύθερη.
- ▶ Τα μαχαίρια σταματούν μετά από περίπου 1 δευτερόλεπτο.
- ▶ Αν τα μαχαίρια συνεχίζουν να κινούνται για περισσότερο από 1 δευτερόλεπτο, αφαιρέστε τη μπαταρία και απευθυνθείτε στον πιστοποιημένο αντιπρόσωπο της STIHL.
- ▶ Υπάρχει βλάβη στον φραχτοκόπτη.

11.2 Ελέγξτε τη μπαταρία

- ▶ Πιέστε το πλήκτρο μπαταρίας. Οι λυχνίες ανάβουν ή αναβοσβήνουν.
- ▶ Αν οι λυχνίες δεν ανάβουν ή αναβοσβήνουν, μη χρησιμοποιήσετε τη μπαταρία αλλά απευθυνθείτε στον πιστοποιημένο αντιπρόσωπο της STIHL.
- ▶ Υπάρχει βλάβη στη μπαταρία.

12 Εργασία με τον φραχτοκόπτη

12.1 Ρύθμιση της γωνίας των μαχαιριών

- Η γωνία των μαχαιριών μπορεί να προσαρμοστεί στον τρόπο χρήσης του μηχανήματος και το ανάστημα του χρήστη. Υπάρχουν δύο 2 προκαθορισμένες θέσεις προς τα πάνω και 3 προς τα κάτω.
- ▶ Σβήστε τον φραχτοκόπτη και αφαιρέστε τη μπαταρία.

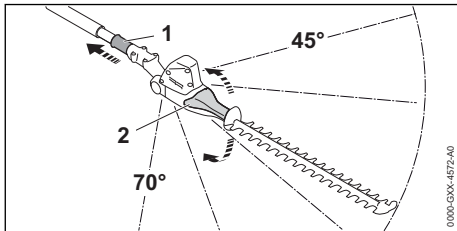

- ▶ Τραβήξτε και κρατήστε το κινητό δαχτυλίδι (1).
- ▶ Πιάστε τη στρεφόμενη λαβή (2) με το χέρι και ρυθμίστε την επιθυμητή γωνία.
- ▶ Αφήστε το κινητό δαχτυλίδι (1).
- ▶ Κουνήστε τη στρεφόμενη λαβή (2) μέχρι να κομπώσει το κινητό δαχτυλίδι (1). Το κινητό δαχτυλίδι (1) πρέπει να ακουμπά στο περιβλήμα του μηχανήματος. Η γωνία των μαχαιριών έχει ρυθμιστεί.
- ▶ Βεβαιωθείτε ότι η στρεφόμενη λαβή (2) δεν κινείται άλλο.

12.2 Ρύθμιση μήκους σωλήνα (HLA 86)

Το μήκος του σωλήνα μπορεί προσαρμοστεί στον τρόπο χρήσης του μηχανήματος και στο ανάστημα του χρήστη.

- ▶ Σβήστε τον φραχτοκόπτη και αφαιρέστε τη μπαταρία.

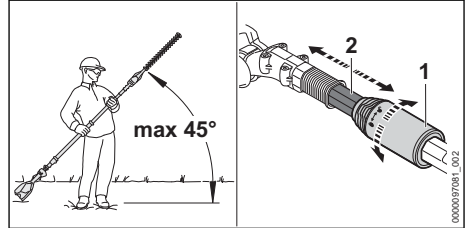

- ▶ Η γωνία προς την οριζόντιο δεν πρέπει να είναι μεγαλύτερη από 45°.
- ▶ Περιστρέψτε το παξιμάδι σύσφιξης (1) κατά μισή στροφή προς την κατεύθυνση Θ .
- ▶ Ρυθμίστε τον σωλήνα (2) στο επιθυμητό μήκος.
- ▶ Στρέψτε το παξιμάδι σύσφιξης (1) προς την κατεύθυνση Θ μέχρι να τερματίσει.
- ▶ Βεβαιωθείτε ότι ο σωλήνας (2) δεν κινείται άλλο.
- ▶ Αν ο σωλήνας (2) δεν κινείται, το μήκος του σωλήνα έχει ρυθμιστεί.
- ▶ Αν ο σωλήνας ακόμα κινείται, περιστρέψτε το παξιμάδι σύσφιξης προς την κατεύθυνση Θ μέχρι ο σωλήνας να σταθεροποιηθεί εντελώς.

12.3 Τοποθέτηση και ρύθμιση απλού αορτήρα ώμου

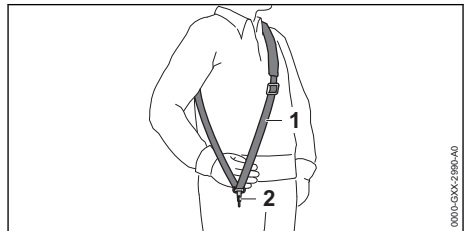

- ▶ Φορέστε τον απλό αορτήρα ώμου (1).
- ▶ Ρυθμίστε το μήκος του απλού αορτήρα ώμου (1) έτσι, ώστε ο γάντζος (2) να βρίσκεται περίπου μία παλάμη κάτω από τον δεξιό σας γοφό.

Άλλα επιτρεπόμενα συστήματα μεταφοράς αναφέρονται σ' αυτές τις οδηγίες χρήσης, 21.

12.4 Κράτημα και καθοδήγηση του φραχτοκόπτη

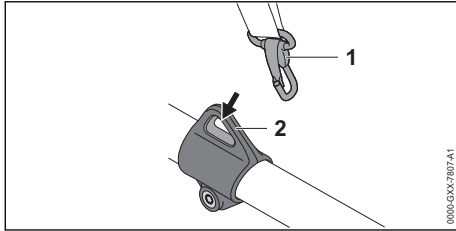

- ▶ Κρεμάστε τον κρίκο (2) στον γάντζο ασφαλείας (1).

HLA 66

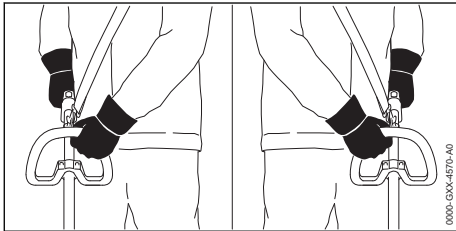

- ▶ Με το ένα χέρι, κρατήστε τη λαβή χειρισμού του φραχτοκόπτη, περισφίγγοντας τη λαβή με τον αντίχειρα.
- ▶ Με το άλλο χέρι, κρατήστε την κυκλική λαβή του φραχτοκόπτη, περισφίγγοντας την κυκλική λαβή με τον αντίχειρα.

HLA 66/86

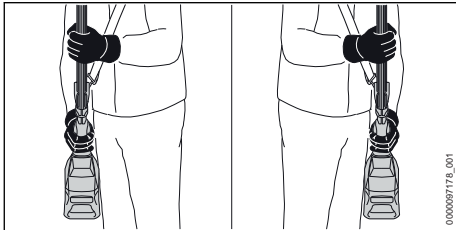

- ▶ Με το ένα χέρι, κρατήστε τη λαβή χειρισμού του φραχτοκόπτη, περισφίγγοντας τη λαβή με τον αντίχειρα.
- ▶ Με το άλλο χέρι, κρατήστε την επένδυση λαβής του φραχτοκόπτη, περισφίγγοντάς το με τον αντίχειρα.

12.5 Κοπή

Κοπή κοντά στο έδαφος

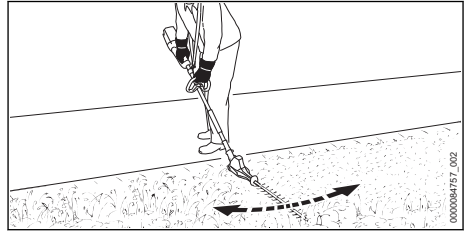

- ▶ Ρυθμίστε τη γωνία των μαχαιριών.
- ▶ Κινείτε τον φραχτοκόπτη ομαλά από τη μία πλευρά στην άλλη.
- ▶ Προχωρήστε αργά και ελεγχόμενα.
- ▶ Αν η απόδοση κοπής έχει πέσει, τροχίστε τα μαχαίρια.

Κατακόρυφη κοπή

- ▶ Κόψτε τα χοντρά κλαδιά με ένα κλαδευτήρι ή αλυσοπρίονο.

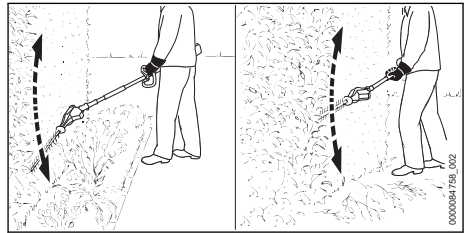

- ▶ Αν βρίσκεστε σε απόσταση από τον φράχτη, ρυθμίστε τη γωνία των μαχαιριών.
- ▶ Κρατήστε τον φραχτοκόπτη στη μία πλευρά του φράχτη και κόψτε τον φράχτη, κινώντας το μηχάνημα από κάτω προς τα πάνω με μια τοξωτή κίνηση.
- ▶ Προχωρήστε αργά και ελεγχόμενα.
- ▶ Κόψτε την άλλη πλευρά του φράχτη με τον ίδιο τρόπο.
- ▶ Αν η απόδοση κοπής έχει πέσει, τροχίστε τα μαχαίρια.

Οριζόντια κοπή

- ▶ Κόψτε τα χοντρά κλαδιά με ένα κλαδευτήρι ή αλυσοπρίονο.

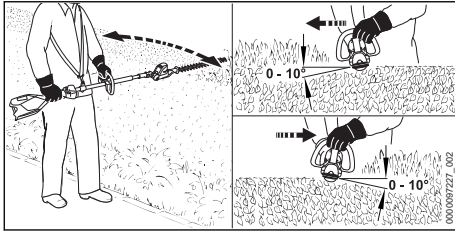

- ▶ Κρατήστε το ψαλίδι μπροντούρας στο πάνω μέρος του φράχτη, ώστε τα μαχαίρια να σχηματίζουν γωνία 0° έως 10°.
- ▶ Κόψτε τον φράχτη, κινώντας τον φραχτοκόπτη οριζόντια προς τη μία και την άλλη πλευρά.
- ▶ Αν η απόδοση κοπής έχει πέσει, τροχίστε τα μαχαίρια.

Κοπή από πάνω

- ▶ Κόψτε τα χοντρά κλαδιά με ένα κλαδευτήρι ή αλυσοπρίνο.

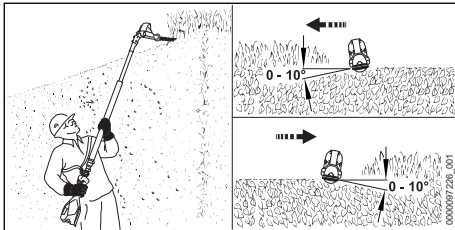

- ▶ Ρυθμίστε τα μαχαίρια στη μέγιστη δυνατή γωνία.
- ▶ Κρατήστε το ψαλίδι μπροντούρας στο πάνω μέρος του φράχτη, ώστε τα μαχαίρια να σχηματίζουν γωνία 0° έως 10°.
- ▶ Κόψτε τον φράχτη, κινώντας τον φραχτοκόπτη οριζόντια προς τη μία και την άλλη πλευρά.
- ▶ Αν η απόδοση κοπής έχει πέσει, τροχίστε τα μαχαίρια.

13 Μετά την εργασία

13.1 Μετά την εργασία

- ▶ Σβήστε τον φραχτοκόπτη και αφαιρέστε τη μπαταρία.
- ▶ Αν ο φραχτοκόπτης είναι βρεγμένος, αφήστε τον να στεγνώσει.
- ▶ Αν η μπαταρία είναι βρεγμένη, αφήστε την να στεγνώσει.
- ▶ Καθαρίστε τον φραχτοκόπτη.
- ▶ Καθαρίστε τα μαχαίρια.
- ▶ Περάστε την προστατευτική θήκη πάνω στα μαχαίρια με τέτοιο τρόπο, ώστε να καλύπτει πλήρως τα μαχαίρια.
- ▶ Καθαρίστε τη μπαταρία.

14 Μεταφορά

14.1 Μεταφορά του φραχτοκόπτη

- ▶ Σβήστε τον φραχτοκόπτη και αφαιρέστε τη μπαταρία.
- ▶ Περάστε την προστατευτική θήκη πάνω στα μαχαίρια με τέτοιο τρόπο, ώστε να καλύπτει πλήρως τα μαχαίρια.
- ▶ Συμπτύξτε τον σωλήνα στο ελάχιστο μήκος (HLA 86).

Μεταφορά στο χέρι

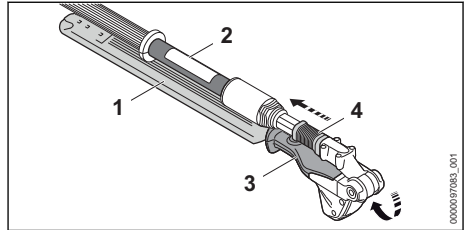

- ▶ Τραβήξτε και κρατήστε το κινητό δαχτυλίδι (4).
- ▶ Πιάστε τη στρεφόμενη λαβή (3) με το χέρι και διπλώστε εντελώς τα μαχαίρια (1). Τα μαχαίρια (1) είναι παράλληλα με τον σωλήνα (2).
- ▶ Αφήστε το κινητό δαχτυλίδι (4).
- ▶ Το κινητό δαχτυλίδι (4) κουμπώνει και ακουμπά στο περίβλημα του μηχανήματος. Τα μαχαίρια (1) βρίσκονται σε θέση μεταφοράς.
- ▶ Μεταφέρετε τον φραχτοκόπτη με το ένα χέρι στον σωλήνα, με τα μαχαίρια (1) στραμμένα προς τα πίσω.

Μεταφορά στο αυτοκίνητο

- ▶ Τοποθετήστε τον φραχτοκόπτη με τέτοιο τρόπο, ώστε να μην μπορεί να ανατραπεί ή να μετακινηθεί.

14.2 Μεταφορά της μπαταρίας

- ▶ Απενεργοποιήστε τον φραχτοκόπτη και αφαιρέστε την μπαταρία.
- ▶ Βεβαιωθείτε ότι η μπαταρία είναι σε ασφαλή κατάσταση.
- ▶ Συσκευάστε την μπαταρία με τέτοιο τρόπο, ώστε να αποκλείεται η μετατόπισή της μέσα στη συσκευασία.
- ▶ Η συσκευασία ασφαλιζεται με τέτοιον τρόπο, ώστε να μην μπορεί να μετατοπιστεί.

Η μπαταρία υπόκειται στους κανόνες μεταφοράς επικίνδυνων αγαθών. Η μπαταρία χαρακτηρίζεται ως μπαταρία τύπου UN 3480 (μπαταρία ιόντων λιθίου) και έχει εγκριθεί σύμφωνα με το Μέρος III, παράγραφος 38.3, του Εγχειριδίου Δοκιμών και Κριτηρίων του ΟΗΕ.

Μπορείτε να συμβουλευθείτε τους κανονισμούς μεταφοράς στην ιστοσελίδα www.stihl.com/safety-data-sheets.

15 Φύλαξη

15.1 Φύλαξη του φραχτοκόπτη

- ▶ Σβήστε τον φραχτοκόπτη και αφαιρέστε τη μπαταρία.
- ▶ Περάστε την προστατευτική θήκη πάνω στα μαχαίρια με τέτοιο τρόπο, ώστε να καλύπτει πλήρως τα μαχαίρια.
- ▶ Φυλάσσετε τον φραχτοκόπτη με τέτοιο τρόπο, ώστε να ικανοποιούνται οι εξής συνθήκες:
 - Ο φραχτοκόπτης βρίσκεται μακριά από τα παιδιά.
 - Ο φραχτοκόπτης είναι καθαρός και στεγνός.

15.2 Φύλαξη μπαταρίας

Η STIHL συνιστά να φυλάσσετε τη μπαταρία σε κατάσταση φόρτισης μεταξύ 40% και 60% (2 πράσινες λυχνίες).

- ▶ Φυλάσσετε την μπαταρία σύμφωνα με τα εξής κριτήρια:
 - Η μπαταρία βρίσκεται μακριά από τα παιδιά.
 - Η μπαταρία είναι καθαρή και στεγνή.
 - Η μπαταρία βρίσκεται σε κλειστό χώρο.
 - Η μπαταρία βρίσκεται χωριστά από τον φραχτοκόπτη.
 - Σε περίπτωση φύλαξης της μπαταρίας στον φορτιστή, αποσυνδέστε το φως, και φυλάξτε την μπαταρία σε κατάσταση φόρτισης μεταξύ 40 % και 60 % (2 πράσινες αναμμένες λυχνίες LED).
 - Η μπαταρία βρίσκεται σε περιβάλλον με θερμοκρασία μεταξύ - 10 °C και + 50 °C.

ΣΗΜΕΙΩΣΗ

- Αν η μπαταρία δεν φυλάσσεται όπως περιγράφεται σε αυτές τις οδηγίες χρήσης, μπορεί να υποστεί βαθιά εκφόρτιση και, ως εκ τούτου, ανεπανόρθωτη ζημιά.
 - ▶ Αν η μπαταρία έχει εκφορτιστεί, πρέπει να την φορτίσετε πριν από τη φύλαξή της. Η STIHL συνιστά να φυλάσσετε την μπαταρία σε κατάσταση φόρτισης μεταξύ 40 % και 60 % (2 πράσινες αναμμένες λυχνίες LED).
 - ▶ Φυλάσσετε την μπαταρία χωριστά από τον φραχτοκόπτη.

16 Καθάρισμα

16.1 Καθάρισμα του φραχτοκόπτη

- ▶ Σβήστε τον φραχτοκόπτη και αφαιρέστε τη μπαταρία.

- ▶ Καθαρίστε τον φραχτοκόπτη με ένα υγρό πανί ή διαλυτικό ρητίνης της STIHL.
- ▶ Καθαρίστε τις σχισμές αερισμού με ένα πινέλο.
- ▶ Αφαιρέστε τυχόν ξένα σώματα από την υποδοχή της μπαταρίας και καθαρίστε την υποδοχή της μπαταρίας με ένα υγρό πανί.
- ▶ Καθαρίστε τις ηλεκτρικές επαφές μέσα στην υποδοχή της μπαταρίας με ένα πινέλο ή μια μαλακή βούρτσα.

16.2 Καθάρισμα μαχαιριών

- ▶ Σβήστε τον φραχτοκόπτη και αφαιρέστε τη μπαταρία.
- ▶ Ψεκάστε τα μαχαίρα και από τις δύο πλευρές με διαλυτικό ρητίνης STIHL.
- ▶ Τοποθετήστε τη μπαταρία.
- ▶ Θέστε τον φραχτοκόπτη σε λειτουργία για 5 δευτερόλεπτα.
Τα μαχαίρια κινούνται. Το διαλυτικό ρητίνης STIHL κατανέμεται ομοιόμορφα.

16.3 Καθάρισμα μπαταρίας

- ▶ Καθαρίστε τη μπαταρία με ένα υγρό πανί.

17 Συντήρηση

17.1 Διαστήματα συντήρησης

Τα διαστήματα συντήρησης εξαρτώνται από τις συνθήκες περιβάλλοντος και τις συνθήκες εργασίας. Η STIHL συνιστά τα εξής διαστήματα συντήρησης:

Κάθε 50 ώρες λειτουργίας

- ▶ Ζητήστε από τον αντιπρόσωπο της STIHL να λιπάνει την κεφαλή.

17.2 Τρόχισμα μαχαιριών

Η STIHL συνιστά να αναθέσετε το τρόχισμα των μαχαιριών στον πιστοποιημένο αντιπρόσωπο της STIHL.



ΠΡΟΕΙΔΟΠΟΙΗΣΗ

- Τα δόντια κοπής των μαχαιριών είναι κοφτερά. Υπάρχει κίνδυνος τραυματισμού του χρήστη.
 - ▶ Να φοράτε γάντια εργασίας από ανθεκτικό υλικό.
- ▶ Σβήστε τον φραχτοκόπτη και αφαιρέστε τη μπαταρία.

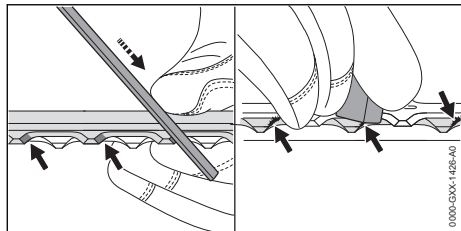

- ▶ Τροχίστε κάθε κόψη του πάνω μαχαιριού με μια επίπεδη λίμα STIHL με μια κίνηση προς τα εμπρός. Τηρήστε τη γωνία τροχίσματος,  20.2.
- ▶ Γυρίστε τον φραχτοκόπτη ανάποδα.
- ▶ Τροχίστε τις υπόλοιπες κόψεις.
- ▶ Αφαιρέστε τα φρέζια από την κάτω πλευρά των κόψεων.
- ▶ Γυρίστε τον φραχτοκόπτη ανάποδα.
- ▶ Αφαιρέστε τα γρέζια από τις υπόλοιπες κόψεις.
- ▶ Κατά τη διάρκεια του τροχίσματος, αφαιρέστε τη σκόνη που δημιουργείται με ένα υγρό πανί.
- ▶ Ψεκάστε τα μαχαίρα και από τις δύο πλευρές με διαλυτικό ρητίνης STIHL.

- ▶ Θέστε τον φραχτοκόπτη σε λειτουργία για 5 δευτερόλεπτα.
Τα μαχαίρια κινούνται. Το διαλυτικό ρητίνης STIHL κατανέμεται ομοιόμορφα.
- ▶ Αν έχετε οποιαδήποτε απορία, απευθυνθείτε στον πιστοποιημένο αντιπρόσωπο της STIHL.

18 ΕΠΙΣΚΕΥΗ

18.1 Επισκευή του φραχτοκόπτη και της μπαταρίας



Επισκευή του φραχτοκόπτη, των μαχαιριών και της μπαταρίας δεν μπορεί να γίνει από τον χρήστη.

- ▶ Αν υπάρχει ζημιά στον φραχτοκόπτη ή στα μαχαίρια, μη χρησιμοποιήσετε τον φραχτοκόπτη αλλά απευθυνθείτε στον πιστοποιημένο αντιπρόσωπο της STIHL.
- ▶ Μπαταρία που έχει ελάττωμα ή ζημιά πρέπει να αντικατασταθεί.

19 Αντιμέτωπιση βλαβών

19.1 Αντιμέτωπιση βλαβών του φραχτοκόπτη ή της μπαταρίας

Βλάβη	Λυχνίες μπαταρίας	Αιτία	Αντιμέτωπιση
Ο φραχτοκόπτης δεν λειτουργεί όταν τον ενεργοποιείτε.	1 λυχνία LED αναβοσβήνει πράσινη.	Η μπαταρία είναι ανεπαρκώς φορτισμένη.	▶ Φορτίστε την μπαταρία, όπως περιγράφεται στις οδηγίες χρήσης των φορτιστών STIHL AL 101, 301, 301-4, 500.
	1 λυχνία LED ανάβει σταθερά σε κόκκινο χρώμα.	Η μπαταρία είναι πολύ ζεστή ή πολύ κρύα.	▶ Αφαιρέστε την μπαταρία. ▶ Αφήστε την μπαταρία να κρυώσει ή να ζεσταθεί.
	3 λυχνίες LED αναβοσβήνουν κόκκινες.	Υπάρχει βλάβη στον φραχτοκόπτη.	▶ Αφαιρέστε την μπαταρία. ▶ Καθαρίστε τις ηλεκτρικές επαφές μέσα στην υποδοχή της μπαταρίας. ▶ Τοποθετήστε την μπαταρία. ▶ Ενεργοποιήστε τον φραχτοκόπτη. ▶ Αν και πάλι 3 λυχνίες LED αναβοσβήνουν κόκκινες, μην χρησιμοποιήσετε τον φραχτοκόπτη και απευθυνθείτε στον πιστοποιημένο αντιπρόσωπο της STIHL.
		Τα μαχαίρια κινούνται με δυσκολία.	▶ Ψεκάστε τα μαχαίρια και από τις δύο πλευρές με διαλυτικό ρητίνης STIHL. ▶ Αν και πάλι 3 λυχνίες LED αναβοσβήνουν κόκκινες, μην χρησιμοποιήσετε τον φραχτοκόπτη και απευθυνθείτε στον πιστοποιημένο αντιπρόσωπο της STIHL.
3 λυχνίες LED ανάβουν κόκκινες.	Ο φραχτοκόπτης είναι πολύ ζεστός.	▶ Αφαιρέστε την μπαταρία. ▶ Περιμένετε να κρυώσει ο φραχτοκόπτης.	

Βλάβη	Λυχνίες μπαταρίας	Αιτία	Αντιμετώπιση
	4 λυχνίες LED αναβοσβήνουν κόκκινες.	Υπάρχει βλάβη στην μπαταρία.	<ul style="list-style-type: none"> ▶ Αφαιρέστε την μπαταρία και επανατοποθετήστε την. ▶ Ενεργοποιήστε τον φραχτοκόπτη. ▶ Αν εξακολουθούν να αναβοσβήνουν 4 κόκκινες λυχνίες LED, μην χρησιμοποιήσετε πλέον την μπαταρία και απευθυνθείτε σε πιστοποιημένο αντιπρόσωπο της STIHL.
		Η ηλεκτρική σύνδεση ανάμεσα στον φραχτοκόπτη και την μπαταρία έχει διακοπεί.	<ul style="list-style-type: none"> ▶ Αφαιρέστε την μπαταρία. ▶ Καθαρίστε τις ηλεκτρικές επαφές μέσα στην υποδοχή της μπαταρίας. ▶ Τοποθετήστε την μπαταρία.
		Ο φραχτοκόπτης ή η μπαταρία έχει βραχεί.	<ul style="list-style-type: none"> ▶ Περιμένετε να στεγνώσει ο φραχτοκόπτης ή η μπαταρία.
Ο φραχτοκόπτης απενεργοποιείται στη διάρκεια της λειτουργίας.	3 λυχνίες LED ανάβουν κόκκινες.	Ο φραχτοκόπτης είναι πολύ ζεστός.	<ul style="list-style-type: none"> ▶ Αφαιρέστε την μπαταρία. ▶ Περιμένετε να κρυώσει ο φραχτοκόπτης.
		Υπάρχει βλάβη στο ηλεκτρικό κύκλωμα.	<ul style="list-style-type: none"> ▶ Αφαιρέστε την μπαταρία και επανατοποθετήστε την. ▶ Ενεργοποιήστε τον φραχτοκόπτη.
Ο χρόνος λειτουργίας του φραχτοκόπτη είναι πολύ σύντομος.		Η μπαταρία δεν είναι πλήρως φορτισμένη.	<ul style="list-style-type: none"> ▶ Φορτίστε την μπαταρία πλήρως, όπως περιγράφεται στις οδηγίες χρήσης των φορτιστών STIHL AL 101, 301, 301-4, 500.
		Η μπαταρία έχει φτάσει στο τέλος της διάρκειας ζωής της.	<ul style="list-style-type: none"> ▶ Αντικαταστήστε την μπαταρία.
Δεν είναι δυνατή η εύρεση της μπαταρίας με  μέσω της εφαρμογής STIHL connected app.		Η ασύρματη διασύνδεση Bluetooth® στην μπαταρία ή στην κινητή συσκευή είναι απενεργοποιημένη.	<ul style="list-style-type: none"> ▶ Ενεργοποιήστε την ασύρματη διασύνδεση Bluetooth® στην μπαταρία και στην κινητή συσκευή.
		Υπάρχει υπερβολικά μεγάλη απόσταση ανάμεσα στην μπαταρία και την κινητή συσκευή.	<ul style="list-style-type: none"> ▶ Μειώστε την απόσταση,  20.3. ▶ Αν ακόμα δεν μπορείτε να εντοπίσετε την μπαταρία με την εφαρμογή STIHL connected app, απευθυνθείτε στον πιστοποιημένο αντιπρόσωπο της STIHL.

19.2 Υποστήριξη προϊόντων και βοήθεια σχετικά με τη χρήση

Για υποστήριξη προϊόντων και βοήθεια σχετικά με τη χρήση μπορείτε να απευθυνθείτε στον πιστοποιημένο αντιπρόσωπο της STIHL.

Στοιχεία επικοινωνίας και άλλες πληροφορίες μπορείτε να βρείτε στην ιστοσελίδα <https://support.stihl.com> ή www.stihl.com.

20 Τεχνικά χαρακτηριστικά

20.1 Φραχτοκόπτης STIHL HLA 66, HLA 86

HLA 66

- Εγκεκριμένες μπαταρίες:
 - STIHL AP
 - STIHL AR
- Βάρος χωρίς μπαταρία: 3,8 kg
- Είδος ηλεκτρικής προστασίας: IPX4 (προστασία από πρόσπτωση νερού από όλες τις κατευθύνσεις)

HLA 86

- Εγκεκριμένες μπαταρίες:
 - STIHL AP
 - STIHL AR
- Βάρος χωρίς μπαταρία: 4,8 kg
- Είδος ηλεκτρικής προστασίας: IPX4 (προστασία από πρόσπτωση νερού από όλες τις κατευθύνσεις)

Ο χρόνος λειτουργίας αναφέρεται στην ιστοσελίδα www.stihl.com/battery-life.

20.2 Μαχαιρία**HLA 66**

- Απόσταση δοντιών: 33 mm
- Μήκος κοπής: 500 mm
- Γωνία τροχίσματος: 45°

HLA 86

- Απόσταση δοντιών: 33 mm
- Μήκος κοπής: 500 mm
- Γωνία τροχίσματος: 45°

20.3 Μπαταρία STIHL AP

- Τεχνολογία μπαταρίας: Ιόντων λιθίου
- Τάση: 36 V
- Χωρητικότητα σε Ah: Βλέπε πινακίδα τύπου
- Ενεργειακό περιεχόμενο σε Wh: Βλέπε πινακίδα τύπου
- Βάρος σε kg: Βλέπε πινακίδα τύπου
- Επιτρεπόμενα όρια θερμοκρασίας για λειτουργία και φύλαξη: - 10 °C έως + 50 °C
- Ασύρματη διασύνδεση Bluetooth® (μόνο για μπαταρίες με ):
 - Σύνδεση δεδομένων: Bluetooth® 5.1. Η κινητή θερματική συσκευή πρέπει να είναι συμβατή με Bluetooth® Low Energy 5.0 και να υποστηρίζει Generic Access Profile (GAP).
 - Ζώνη συχνότητων: Ζώνη ISM 2,4 GHz
 - Μέγιστη ακτινοβολούμενη ισχύς εκπομπής: 1 mW
 - Εμβέλεια σήματος: περίπου 10 m. Η ένταση του σήματος εξαρτάται από τις περιβαλλοντικές συνθήκες και την κινητή θερματική συσκευή. Η εμβέλεια μπορεί να διαφέρει σε μεγάλο βαθμό ανάλογα με τις εξωτερικές συνθήκες και τη συσκευή λήψης. Η εμβέλεια μπορεί να μειωθεί αισθητά μέσα σε κλειστούς χώρους και όταν υπάρχουν μεταλλικά εμπόδια (όπως τοίχοι, ράφια, κουτιά-βαλίτσες).
 - Απαιτήσεις για το λειτουργικό σύστημα της κινητής συσκευής: Android ή iOS (τρέχουσα έκδοση ή μεταγενέστερη)

20.4 Τιμές θορύβου και δονήσεων

Ο συντελεστής K για τη στάθμη ηχοπίεσης ανέρχεται σε 2 dB(A). Ο συντελεστής K για τη στάθμη ηχητικής ισχύος ανέρχεται σε 2 dB(A). Ο συντελεστής K για τις δονήσεις ανέρχεται σε 2 m/s².

HLA 66

Η STIHL συνιστά να φοράτε ωτασπίδες.

- Στάθμη ηχοπίεσης L_{PA} μετρούμενη σύμφωνα με το πρότυπο ISO 22868: 80 dB(A)
- Στάθμη ηχητικής ισχύος L_{WA} μετρούμενη σύμφωνα με το πρότυπο ISO 22868: 91 dB(A)
- Δονήσεις a_{hv} μετρούμενες κατά ISO 22867
 - Λαβή χειρισμού: 1,8 m/s²
 - Τοξωτή λαβή: 2,3 m/s²

HLA 86

Η STIHL συνιστά να φοράτε ωτασπίδες.

- Στάθμη ηχοπίεσης L_{PA} μετρούμενη σύμφωνα με το πρότυπο ISO 22868: 80 dB(A)
- Στάθμη ηχητικής ισχύος L_{WA} μετρούμενη σύμφωνα με το πρότυπο ISO 22868: 91 dB(A)
- Δονήσεις a_{hv} μετρούμενες κατά ISO 22867
 - Λαβή χειρισμού: 1,6 m/s²
 - Επένδυση λαβής: 2,3 m/s²

Οι αναφερόμενες τιμές δονήσεων έχουν μετρηθεί με τυποποιημένη διαδικασία ελέγχου και μπορούν να θεωρηθούν κατάλληλες για τη σύγκριση ηλεκτρικών μηχανημάτων. Οι πραγματικά παραγόμενες τιμές δονήσεων ενδέχεται να διαφέρουν από τις αναφερόμενες τιμές, ανάλογα με τον τρόπο χρήσης του μηχανήματος. Οι αναφερόμενες τιμές δονήσεων μπορούν να χρησιμοποιηθούν για μια πρώτη εκτίμηση της καταπόνησης από δονήσεις. Η πραγματική καταπόνηση από δονήσεις πρέπει να προσδιοριστεί με εκτίμηση. Στην εκτίμηση αυτή μπορεί να λαμβάνονται υπόψη και τα χρονικά διαστήματα κατά τα οποία το ηλεκτρικό μηχανήμα είναι εκτός λειτουργίας, καθώς και τα διαστήματα κατά τα οποία είναι μεν σε λειτουργία αλλά χωρίς καταπόνησεις.

Πληροφορίες σχετικά με τη συμμόρφωση προς την Οδηγία 2002/44/EK για την έκθεση των εργαζομένων σε κραδασμούς μπορείτε να βρείτε στην ιστοσελίδα www.stihl.com/vib.

20.5 REACH

REACH είναι το διακριτικό όνομα ενός κανονισμού των ΕΚ για την καταχώριση, την αξιολόγηση και την αδειοδότηση χημικών προϊόντων.

Για πληροφορίες σχετικά με την τήρηση του συστήματος REACH, συμβουλευθείτε την ιστοσελίδα www.stihl.com/reach.

21 Συνδυασμοί συστημάτων μεταφοράς

21.1 Συνδυασμοί συστημάτων μεταφοράς

Ο φραχτοκόπτης πρέπει να χρησιμοποιείται σε συνδυασμό με ένα σύστημα μεταφοράς. Τα επιτρεπόμενα συστήματα μεταφοράς αναφέρονται εδώ:



Αορτήρας ώμου



Διπλός αορτήρας



Μπαταρία STIHL AR μαζί με μαξιλαράκι



Ζώνη μπαταριών με αορτήρα και «θήκη ζώνης για μπαταρία AP με καλώδιο σύνδεσης» σε συνδυασμό με το μαξιλαράκι



Ζώνη μπαταριών με «θήκη ζώνης για μπαταρία AP με καλώδιο σύνδεσης» σε συνδυασμό με τον απλό αορτήρα ώμου



Σύστημα μεταφοράς με ενσωματωμένη «θήκη ζώνης AP με καλώδιο σύνδεσης» μαζί με μαξιλαράκι



Σύστημα επινώτιας μεταφοράς RTS

22 Ανταλλακτικά και παρελκόμενα

22.1 Ανταλλακτικά και παρελκόμενα



Τα σύμβολα αυτά χαρακτηρίζουν τα γνήσια ανταλλακτικά και τα γνήσια παρελκόμενα της STIHL.

Η STIHL συνιστά να χρησιμοποιείτε γνήσια ανταλλακτικά και παρελκόμενα της STIHL.

Παρά τη συνεχή παρακολούθηση της αγοράς, η STIHL δεν είναι σε θέση να κρίνει την αξιοπιστία, την ασφάλεια και την καταλληλότητα ανταλλακτικών και παρελκομένων από άλλους κατασκευαστές και συνεπώς δεν μπορεί να εγγυηθεί για τη χρήση τους.

Τα γνήσια ανταλλακτικά και παρελκόμενα STIHL είναι διαθέσιμα στον πιστοποιημένο αντιπρόσωπο της STIHL.

23 Απόρριψη

23.1 Απόρριψη του φραχτοκόπτη και της μπαταρίας

Για πληροφορίες σχετικά με την απόρριψη μπορείτε να απευθυνθείτε στις αρμόδιες τοπικές αρχές ή σε πιστοποιημένο αντιπρόσωπο της STIHL.

Τυχόν ακατάλληλη απόρριψη μπορεί να προκαλέσει βλάβες στην υγεία και να επιβαρύνει το περιβάλλον.

- ▶ Μεταφέρετε ή παραδώστε τα προϊόντα STIHL, συμπεριλαμβανομένης της συσκευασίας, σε κατάλληλο σημείο συλλογής για ανακύκλωση σύμφωνα με τους τοπικούς κανονισμούς.
- ▶ Δεν επιτρέπεται η απόρριψη μαζί με τα οικιακά απορρίμματα.

24 Δήλωση συμμόρφωσης ΕΕ

24.1 Φραχτοκόπτης STIHL HLA 66, HLA 86

ANDREAS STIHL AG & Co. KG
Badstraße 115
D-71336 Waiblingen

Γερμανία

δηλώνει με αποκλειστική της ευθύνη ότι το προϊόν

- Είδος: Επαναφορτιζόμενος φραχτοκόπτης
- Κατασκευαστής: STIHL
- Τύπος: HLA 66, HLA 86
- Κωδικός σειράς: 4859

ανταποκρίνεται στις σχετικές διατάξεις των οδηγιών 2011/65/ΕΕ, 2006/42/ΕΚ, 2014/30/ΕΕ και 2000/14/ΕΚ και έχει σχεδιαστεί και κατασκευαστεί σύμφωνα με τα εξής πρότυπα, όπως ισχύουν κατά την εκάστοτε ημερομηνία παραγωγής: EN 55014-1, EN 55014-2, EN 62841-1, EN 62841-4-2 και EN ISO 10517.

Διαδικασία αξιολόγησης συμμόρφωσης σύμφωνα την Οδηγία 2000/14/ΕΚ, παράρτημα V.

- Μετρημένη στάθμη ηχητικής ισχύος: 91 dB(A)
- Εγγυημένη στάθμη ηχητικής ισχύος: 93 dB(A)

Ο τεχνικός φάκελος φυλάσσεται στο τμήμα έγκρισης προϊόντων της ANDREAS STIHL AG & Co. KG.

Το έτος κατασκευής, η χώρα κατασκευής και ο αριθμός του μηχανήματος αναγράφονται πάνω στον φραχτοκόπτη.

Waiblingen, 15/07/2021

ANDREAS STIHL AG & Co. KG



κ.ε.

Dr. Jürgen Hoffmann, Διεύθυνση τμήματος έγκρισης και κανονισμών προϊόντων

25 Πιστοποιητικό συμβατότητας UKCA

25.1 Φραχτοκόπτης STIHL HLA 66, HLA 86



ANDREAS STIHL AG & Co. KG
Badstraße 115
D-71336 Waiblingen

Γερμανία

δηλώνει με αποκλειστική της ευθύνη ότι το προϊόν

- Είδος: Επαναφορτιζόμενος φραχτοκόπτης
- Κατασκευαστής: STIHL
- Τύπος: HLA 66, HLA 86
- Κωδικός σειράς: 4859

αναπαοκρίνεται στις σχετικές διατάξεις των κανονισμών The Restriction of the Use of Certain Hazardous Substances in Electrical and Electronic Equipment Regulations 2012, Supply of Machinery (Safety) Regulations 2008, Electromagnetic Compatibility Regulations 2016 και Noise Emission in the Environment by Equipment for use Outdoors Regulations 2001 του ΗΒ, και έχει σχεδιαστεί και κατασκευαστεί σύμφωνα με τα εξής πρότυπα, όπως ισχύουν κατά την εκάστοτε ημερομηνία παραγωγής: EN 55014-1, EN 55014-2, EN 62841-1, EN 62841-4-2 και EN ISO 10517.

Διαδικασία αξιολόγησης συμμόρφωσης σύμφωνα με τον κανονισμό UK-Verordnung Noise

Emission in the Environment by Equipment for use Outdoors Regulations 2001, Schedule 8.

- Μετρημένη στάθμη ηχητικής ισχύος: 91 dB(A)
- Εγγυημένη στάθμη ηχητικής ισχύος: 93 dB(A)

Ο τεχνικός φάκελος φυλάσσεται στο αρμόδιο τμήμα της ANDREAS STIHL AG & Co. KG.

Το έτος κατασκευής, η χώρα κατασκευής και ο αριθμός του μηχανήματος αναγράφονται πάνω στον φραχτοκόπτη.

Waiblingen, 15/07/2021

ANDREAS STIHL AG & Co. KG



κ.ε.

Dr. Jürgen Hoffmann, Διεύθυνση τμήματος έγκρισης και κανονισμών προϊόντων

26 Γενικές οδηγίες ασφάλειας για ηλεκτρικά μηχανήματα

26.1 Εισαγωγή

Το κεφάλαιο αυτό περιέχει τις γενικές προφυλάξεις ασφαλείας του ευρωπαϊκού προτύπου EN/IEC 62841 για τα χειρόφετρα ηλεκτρικά εργαλεία που λειτουργούν με κινητήρα, με τη μορφή που αυτές διατυπώνονται στο πρότυπο.

Η STIHL είναι υποχρεωμένη να παραθέτει αυτά τα κείμενα.

Οι προφυλάξεις ασφαλείας για την αποφυγή ηλεκτροπληξίας που αναφέρονται στην ενότητα «Ηλεκτρική ασφάλεια» δεν εφαρμόζονται στα επαναφορτιζόμενα προϊόντα της STIHL.



ΠΡΟΕΙΔΟΠΟΙΗΣΗ

- **Μελετήστε όλες τις οδηγίες ασφαλείας, υποδείξεις, τις εικόνες και τα τεχνικά χαρακτηριστικά του ηλεκτρικού εργαλείου.** Αν δεν τηρήσετε τις υποδείξεις που ακολουθούν, υπάρχει κίνδυνος να προκληθεί ηλεκτροπληξία, πυρκαγιά ή/και σοβαροί τραυματισμοί. **Φυλάξτε όλες τις οδηγίες ασφαλείας και τις υποδείξεις για μελλοντική χρήση.**

Ο όρος «ηλεκτρικό μηχανήμα» που χρησιμοποιείται στις οδηγίες ασφαλείας αναφέρεται τόσο σε μηχανήματα που τροφοδοτούνται από το ηλεκτρικό δίκτυο (με καλώδιο τροφοδοσίας) όσο και σε μηχανήματα που λειτουργούν με μπαταρία (χωρίς καλώδιο τροφοδοσίας).

26.2 Ασφάλεια στον χώρο εργασίας

- a) Διατηρείτε τον χώρο εργασίας σας τακτοποιημένο και φροντίζετε για κατάλληλο φωτισμό. Η έλλειψη τάξης και ο κακός φωτισμός του χώρου εργασίας μπορούν να οδηγήσουν σε ατυχήματα.
- b) Μην χρησιμοποιείτε το ηλεκτρικό εργαλείο σε εκρηκτικό περιβάλλον όπου υπάρχουν εύφλεκτα υγρά, αέρια ή σκόνες. Τα ηλεκτρικά εργαλεία παράγουν σπινθήρες που μπορούν να προκαλέσουν την ανάφλεξη σκόνης ή ατμών.
- c) Κατά τη χρήση του ηλεκτρικού εργαλείου, διατηρείτε παιδιά και άλλα άτομα σε ασφαλή απόσταση. Αν αφαιρεθείτε, μπορεί να χάσετε τον έλεγχο του ηλεκτρικού εργαλείου.

26.3 Ηλεκτρική ασφάλεια

- a) Το φως του ηλεκτρικού εργαλείου πρέπει να ταιριάζει με την πρίζα. Δεν επιτρέπεται να γίνει καμία αλλαγή ή μετατροπή στο φως. Μην χρησιμοποιείτε φως προσαρμογής (αντάπτορα) σε συνδυασμό με γειωμένα ηλεκτρικά εργαλεία. Ο κίνδυνος ηλεκτροπληξίας είναι μειωμένος όταν διατηρείτε το φως στην αρχική του κατάσταση και χρησιμοποιείτε κατάλληλη πρίζα.
- b) Αποφεύγετε την επαφή του σώματος με γειωμένες επιφάνειες όπως σωλήνες, καλοριφέρ, κουζίνες και ψυγεία. Υπάρχει μεγαλύτερος κίνδυνος ηλεκτροπληξίας όταν το σώμα είναι γειωμένο.
- c) Διατηρείτε τα ηλεκτρικά εργαλεία μακριά από βροχή και υγρασία. Η διείσδυση νερού μέσα στο ηλεκτρικό εργαλείο αυξάνει τον κίνδυνο ηλεκτροπληξίας.
- d) Μην χρησιμοποιείτε το καλώδιο τροφοδοσίας για οποιονδήποτε άλλο σκοπό εκτός από την τροφοδοσία του μηχανήματος. Μην χρησιμοποιείτε το καλώδιο για να μεταφέρετε ή να κρεμάσετε το ηλεκτρικό εργαλείο, ή για να τραβήξετε το φως από την πρίζα. Διατηρείτε το καλώδιο τροφοδοσίας μακριά από θερμότητα, λάδι, αιχμηρές ακμές ή κινούμενα μέρη. Οι ζημιές και η έντονη συστροφή των καλωδίων τροφοδοσίας αυξάνουν τον κίνδυνο ηλεκτροπληξίας.
- e) Όταν εργάζεστε με το ηλεκτρικό εργαλείο σε υπαίθριο χώρο, να χρησιμοποιείτε μόνο καλώδια επέκτασης (μπαλαντζέζα) που να είναι κατάλληλα και για εξωτερική χρήση. Η χρήση καλωδίου επέκτασης που είναι κατάλληλο για εξωτερική χρήση μειώνει τον κίνδυνο ηλεκτροπληξίας.

ληλο για εξωτερική χρήση μειώνει τον κίνδυνο ηλεκτροπληξίας.

- f) Αν δεν μπορείτε να αποφύγετε τη χρήση του ηλεκτρικού εργαλείου σε υγρό περιβάλλον, χρησιμοποιείτε ασφαλειοδιακόπτη διαρροής προς γη («ρελέ»). Η χρήση ασφαλειοδιακόπτη διαρροής προς γη μειώνει τον κίνδυνο ηλεκτροπληξίας.

26.4 Ασφάλεια ατόμων

- a) Η εργασία με ηλεκτρικό εργαλείο απαιτεί μεγάλη προσοχή, περίσκεψη και καλό έλεγχο των κινήσεών σας. Μην χρησιμοποιείτε ηλεκτρικά εργαλεία, όταν είστε κουρασμένοι ή όταν βρίσκεστε υπό την επίρεια ναρκωτικών, αλκοόλ ή φαρμάκων. Μια στιγμή απροσεξίας κατά τη χρήση ενός ηλεκτρικού εργαλείου μπορεί να οδηγήσει σε σοβαρούς τραυματισμούς.
- b) Να φοράτε ατομικά μέσα προστασίας και πάντοτε γυαλιά ασφαλείας. Η χρήση κατάλληλων μέσων ατομικής προστασίας, όπως μάσκα σκόνης, αντλιοσθητικά παπούτσια, κράνος και ωτασπίδες, ανάλογα με τον τύπο και τη χρήση του ηλεκτρικού εργαλείου, μειώνει τον κίνδυνο τραυματισμού.
- c) Αποφεύγετε την κατά λάθος ενεργοποίηση του μηχανήματος. Να βεβαιώνετε ότι το ηλεκτρικό εργαλείο είναι σβηστό πριν το σηκώσετε ή το εργαλείο και προτού το συνδέσετε στην ηλεκτρική τροφοδοσία ή/και στην μπαταρία. Αν κρατάτε το δάχτυλο στη σκανδάλη ενώ μεταφέρετε το ηλεκτρικό εργαλείο, ή όταν συνδέετε το ηλεκτρικό εργαλείο στην τροφοδοσία με πατημένα σκανδάλη, μπορεί να προκληθεί ατύχημα.
- d) Αφαιρείτε τυχόν εργαλεία ρύθμισης ή το κατσαβίδι, πριν θέσετε το ηλεκτρικό εργαλείο σε λειτουργία. Ένα εργαλείο ή κατσαβίδι που είναι συνδεδεμένο σε περιστρεφόμενο μέρος του ηλεκτρικού εργαλείου, μπορεί να προκαλέσει τραυματισμούς.
- e) Αποφεύγετε τις αντικανονικές στάσεις του σώματος. Φροντίστε για σταθερή στάση και διατηρείτε πάντα την ισορροπία σας. Έτσι θα έχετε καλύτερο έλεγχο του ηλεκτρικού εργαλείου σε απρόβλεπτες καταστάσεις.
- f) Να φοράτε κατάλληλα ρούχα. Μην φοράτε φαρδιά ρούχα ή κοσμήματα. Κρατάτε τα μαλλιά και τα ρούχα σας μακριά από περιστρεφόμενα μέρη. Τα χαλαρά ρούχα, τα κοσμήματα και τα μακριά μαλλιά μπορεί να μπλεχτούν σε κινούμενα μέρη του εργαλείου.

- g) **Αν μπορούν να συνδεθούν συστήματα αναρρόφησης ή συλλογής σκόνης, αυτά πρέπει να συνδέονται και να χρησιμοποιούνται με κατάλληλο τρόπο.** Η χρήση συστημάτων αναρρόφησης σκόνης μπορεί να μειώσει τον κίνδυνο λόγω σκόνης.
- h) **Φροντίστε να μην αποκτήσετε ψευδή αίσθηση ασφάλειας και μην αγνοήσετε τους κανόνες ασφάλειας για ηλεκτρικά εργαλεία, ακόμα κι όταν έχετε εξοικειωθεί με το ηλεκτρικό εργαλείο.** Ένας απρόσεκτος χειρισμός μπορεί να προκαλέσει σοβαρούς τραυματισμούς μέσα σε κλάσματα του δευτερολέπτου.

26.5 Χρήση και μεταχείριση του ηλεκτρικού εργαλείου

- a) **Μην υπερφορτώνετε το ηλεκτρικό εργαλείο.** Χρησιμοποιείτε πάντα το κατάλληλο ηλεκτρικό εργαλείο για την εργασία σας. Το κατάλληλο ηλεκτρικό εργαλείο εξασφαλίζει καλύτερα αποτελέσματα και μεγαλύτερη ασφάλεια μέσα στα σχετικά όρια ισχύος.
- b) **Μην χρησιμοποιείτε ηλεκτρικά εργαλεία με ελαττωματική σκανδάλη ή διακόπτη.** Ένα ηλεκτρικό εργαλείο που δεν μπορεί να τεθεί σε λειτουργία ή εκτός λειτουργίας είναι επικίνδυνο και πρέπει να επισκευαστεί.
- c) **Πριν προβείτε σε οποιαδήποτε ρύθμιση του μηχανήματος, πριν αλλάξετε εξαρτήματα στα πρόσθετα εργαλεία και προτού να αφήσετε το ηλεκτρικό εργαλείο, αποσυνδέστε το φως από την πρίζα ή/και αφαιρέστε την αποσπώμενη μπαταρία.** Αυτό το μέτρο ασφαλείας αποτρέπει την κατά λάθος εκκίνηση του ηλεκτρικού εργαλείου.
- d) **Φυλάσσετε τα ηλεκτρικά εργαλεία που δεν χρησιμοποιείτε μακριά από παιδιά.** Μην επιτρέψετε τη χρήση του ηλεκτρικού εργαλείου από άτομα που δεν είναι εξοικειωμένα με τον χειρισμό του ή δεν έχουν διαβάσει αυτές τις οδηγίες ασφάλειας. Τα ηλεκτρικά εργαλεία είναι επικίνδυνα, όταν χρησιμοποιούνται από άτομα που δεν έχουν την απαιτούμενη πείρα.
- e) **Φροντίζετε επιμελώς τα ηλεκτρικά εργαλεία και τα πρόσθετα εξαρτήματά τους.** Βεβαιώστε ότι τα κινούμενα μέρη λειτουργούν απρόσκοπτα και δεν σφηνώνονται, και ότι δεν υπάρχουν σπασμένα ή ελαττωματικά εξαρτήματα που επηρεάζουν αρνητικά τη λειτουργία του ηλεκτρικού εργαλείου. Τυχόν ελαττωματικά εξαρτήματα πρέπει να επισκευαστούν πριν τη χρήση του ηλεκτρικού εργα-

λείου. Πολλά ατυχήματα με ηλεκτρικά εργαλεία οφείλονται σε κακή συντήρηση.

- f) **Διατηρείτε τα κοπτικά εξαρτήματα καθαρά και τροχισμένα.** Η σχολαστική φροντίδα των κοπτικών εξαρτημάτων με αιχμηρές ακμές μειώνει το σφηνώμα και διευκολύνει τον χειρισμό.
- g) **Χρησιμοποιείτε το ηλεκτρικό εργαλείο, τα πρόσθετα εξαρτήματα κ.λπ. σύμφωνα με αυτές τις οδηγίες. Λαμβάνετε υπόψη σας τις συνθήκες και το είδος της εργασίας.** Η χρήση ηλεκτρικών εργαλείων για οποιαδήποτε εφαρμογή εκτός από τον προβλεπόμενο σκοπό μπορεί να οδηγήσει σε επικίνδυνες καταστάσεις.
- h) **Διατηρείτε τις λαβές και επιφάνειες κρατήματος στεγνές, καθαρές και απαλλαγμένες από λάδια και γράσα.** Αν οι λαβές και επιφάνειες κρατήματος δεν είναι καθαρές, δεν θα μπορέσετε να χειριστείτε και να ελέγχετε το ηλεκτρικό εργαλείο σε απρόβλεπτες καταστάσεις.

26.6 Χρήση και μεταχείριση του επαναφορτιζόμενου εργαλείου

- a) **Φορτίζετε τις μπαταρίες μόνο με τους φορτιστές που συστήνει ο κατασκευαστής.** Αν ένας φορτιστής που είναι κατάλληλος για ένα συγκεκριμένο είδος μπαταρίας χρησιμοποιηθεί για άλλες μπαταρίες, υπάρχει κίνδυνος πυρκαγιάς.
- b) **Χρησιμοποιείτε στα ηλεκτρικά μηχανήματα μόνο τις προβλεπόμενες μπαταρίες.** Η χρήση άλλων μπαταριών μπορεί να οδηγήσει σε τραυματισμούς και κίνδυνο πυρκαγιάς.
- c) **Μπαταρίες που δεν χρησιμοποιούνται πρέπει να διατηρούνται μακριά από συνδετήρες, νομίσματα, κλειδιά, καρφιά, βίδες και άλλα μικρά μεταλλικά αντικείμενα που θα μπορούσαν να γεφυρώσουν τις επαφές.** Ένα βραχυκύκλωμα ανάμεσα στις επαφές της μπαταρίας μπορεί να προκαλέσει έγκαιμα ή πυρκαγιά.
- d) **Σε περίπτωση εσφαλμένης χρήσης, μπορεί να διαρρεύσει υγρό από τη μπαταρία. Αποφεύγετε την επαφή με αυτό το υγρό. Σε περίπτωση επαφής, πλυθείτε με νερό. Αν το υγρό έρθει σε επαφή με τα μάτια, ζητήστε επιπλέον ιατρική βοήθεια.** Το υγρό που διαρρέει από τη μπαταρία μπορεί να προκαλέσει ερεθισμό του δέρματος και έγκαιμα.
- e) **Μη χρησιμοποιείτε μπαταρία που έχει υποστεί ζημιά ή μετατροπή.** Μπαταρίες που έχουν υποστεί ζημιά ή μετατροπή μπορούν

να συμπεριφερθούν με απρόβλεπτο τρόπο και να προκαλέσουν πυρκαγιά, έκρηξη ή τραυματισμούς.

- f) **Μην εκθέτετε τη μπαταρία σε φωτιά ή υψηλές θερμοκρασίες.** Η φωτιά και οι θερμοκρασίες άνω των 130 °C (265 °F) μπορούν να προκαλέσουν έκρηξη.
- g) **Ακολουθείτε όλες τις οδηγίες για τη φόρτιση και ποτέ μη φορτίζετε τη μπαταρία ή το επαναφορτιζόμενο μηχάνημα σε θερμοκρασία έξω από τα όρια που αναφέρονται στο εγχειρίδιο οδηγιών.** Φόρτιση με λανθασμένο τρόπο ή έξω από τα επιτρεπόμενα όρια θερμοκρασίας μπορεί να προκαλέσει ζημιά στη μπαταρία και να αυξήσει τον κίνδυνο πυρκαγιάς.

26.7 Σέρβις

- a) **Επισκευές του μηχανήματός σας πρέπει να γίνονται μόνο από ειδικευμένο προσωπικό και με τη χρήση γνήσιων ανταλλακτικών.** Έτσι εξασφαλίζεται η ασφαλής κατάσταση του ηλεκτρικού εργαλείου.
- b) **Μη εκτελείτε ποτέ εργασίες συντήρησης σε μπαταρία που έχει ζημιά.** Εργασίες συντήρησης στις μπαταρίες επιτρέπεται να εκτελούνται μόνο από τον κατασκευαστή ή εξουσιοδοτημένες υπηρεσίες εξυπηρέτησης πελατών.

26.8 Οδηγίες ασφάλειας για ψαλίδια μπορντούρας

Γενικές οδηγίες ασφάλειας για ψαλίδια μπορντούρας

- a) **Διαπρεείτε το μαχαίρι μακριά από το σώμα σας. Μη χρησιμοποιείτε τα κινούμενα μαχαίρια για να απομακρύνετε τα κομμένα υλικά ή για να συγκρατήσετε το υλικό που πρόκειται να κόψετε.** Τα μαχαίρια συνεχίζουν να κινούνται μετά το κλείσιμο του διακόπτη. Μια στιγμή απροσεξίας κατά τη χρήση του ψαλιδιού μπορντούρας μπορεί να οδηγήσει σε σοβαρούς τραυματισμούς.
- b) **Μεταφέρετε το ψαλίδι μπορντούρας με σταματημένο μαχαίρι, κρατώντας το μηχάνημα από τη λαβή και προσέχοντας να μην ενεργοποιήσετε τον διακόπτη.** Η σωστή μεταφορά του ψαλιδιού μπορντούρας μειώνει τον κίνδυνο της κατά λάθος εκκίνησης του μηχανήματος και των πιθανών επακόλουθων τραυματισμών από το μαχαίρι.
- c) **Πριν τη μεταφορά και τη φύλαξη του ψαλιδιού μπορντούρας, τοποθετείτε πάντοτε το**

προστατευτικό κάλυμμα πάνω στα μαχαίρια.

Η προσεκτική μεταχείριση του ψαλιδιού μπορντούρας μειώνει τον κίνδυνο τραυματισμού από το μαχαίρι.

- d) **Βεβαιωθείτε ότι όλοι οι διακόπτες είναι κλειστοί και ότι έχετε αφαιρέσει ή απενεργοποιήσει τη μπαταρία, προτού να απομακρύνετε σφηνωμένα υλικά ή να εκτελέσετε εργασίες συντήρησης στο μηχάνημα.** Μια απρόσμενη ενεργοποίηση του ψαλιδιού μπορντούρας κατά την απομάκρυνση σφηνωμένων υλικών μπορεί να προκαλέσει σοβαρούς τραυματισμούς.
- e) **Κρατάτε το ψαλίδι μπορντούρας πάντα από τις μονωμένες επιφάνειες της λαβής, γιατί υπάρχει πάντα πιθανότητα το μαχαίρι να έρθει σε επαφή με κρυμμένα καλώδια.** Κατά την επαφή του μαχαίριού με ηλεκτρικό καλώδιο, τα μεταλλικά μέρη του μηχανήματος μπορεί να τεθούν υπό τάση και να προκαλέσουν ηλεκτροπληξία.
- f) **Απομακρύνετε τυχόν καλώδια παροχής από την περιοχή εργασίας.** Μπορεί να υπάρχουν καλώδια κρυμμένα σε φράχτες και θάμνους και κατά λάθος να κοπούν από το μαχαίρι.
- g) **Μη χρησιμοποιείτε το ψαλίδι μπορντούρας όταν επικρατούν κακές καιρικές συνθήκες, και ειδικά καταιγίδες.** Έτσι μειώνεται ο κίνδυνος ηλεκτροπληξίας από κεραυνό.

26.9 Πρόσθετες οδηγίες ασφάλειας για ψαλίδια μπορντούρας αυξημένης εμβέλειας

- a) **Για να μειώσετε τον κίνδυνο θανατηφόρας ηλεκτροπληξίας, μην χρησιμοποιείτε το ψαλίδι μπορντούρας αυξημένης εμβέλειας κοντά σε ηλεκτρικά καλώδια.** Η επαφή με ηλεκτροφόρα καλώδια και η χρήση του μηχανήματος κοντά σε αυτά μπορεί να οδηγήσει σε σοβαρούς τραυματισμούς ή θανατηφόρα ηλεκτροπληξία.
- b) **Ο χειρισμός του ψαλιδιού μπορντούρας αυξημένης εμβέλειας πρέπει να γίνεται πάντοτε με τα δύο χέρια.** Κρατάτε το ψαλίδι μπορντούρας αυξημένης εμβέλειας πάντα με τα δύο σας χέρια, για να αποφύγετε τον κίνδυνο απώλειας του ελέγχου.
- c) **Να φοράτε κράνος ασφαλείας όταν εργάζεστε με το ψαλίδι μπορντούρας αυξημένης εμβέλειας πάνω από το ύψος του κεφαλιού.** Κομμάτια που πέφτουν μπορούν να προκαλέσουν σοβαρούς τραυματισμούς.

Sadržaj

1	Predgovor.....	50
2	Informacije uz ovo uputstvo za upotrebu..	50
3	Pregled.....	51
4	Sigurnosne napomene.....	53
5	Priprema za upotrebu rezača za živu ogradu.....	58
6	Punjenje aku-baterije i svetlosne diode....	58
7	Aktivirajte i deaktivirajte Bluetooth® bežični interfejs.....	59
8	Sastavljanje rezača za živu ogradu.....	59
9	Nameštanje i vađenje aku-baterije.....	59
10	Uključivanje i isključivanje rezača za živu ogradu.....	59
11	Provera rezača za živu ogradu i aku-baterije.....	60
12	Rad s rezačem za živu ogradu.....	60
13	Posle rada.....	62
14	Transportovanje.....	63
15	Čuvanje.....	63
16	Čišćenje.....	64
17	Održavanje.....	64
18	Popravljanje.....	64
19	Otklanjanje smetnji.....	65
20	Tehnički podaci.....	66
21	Kombinacije sistema za nošenje.....	67
22	Rezervni delovi i pribor.....	67
23	Zbrinjavanje.....	67
24	EU izjava o usaglašenosti.....	68
25	UKCA Izjava proizvođača o usaglašenosti.....	68
26	Opšte sigurnosne napomene za električne alate.....	68

1 Predgovor

Dragi korisniče,

raduje nas što ste se odlučili za STIHL. Naši proizvodi su koncipirani i izrađeni vrhunskim kvalitetom prema potrebama naših korisnika. Tako nastaju proizvodi visoke pouzdanosti takođe i pri ekstremnim opterećenjima.

STIHL garantuje vrhunski kvalitet takođe i prilikom servisiranja. Naša specijalizovana trgovinska mreža nudi stručne savete i uputstva, kao i obimnu tehničku podršku.

STIHL se izričito zalaže za održiv i odgovoran odnos prema prirodi. Ovo uputstvo za upotrebu ima za svrhu da Vam pomogne u korišćenju proizvoda STIHL na siguran i ekološki način u toku dugog radnog veka.

Hvala Vam na poverenju; želimo Vam puno zadovoljstva uz Vaš proizvod STIHL.



Dr. Nikolas Stihl

VAŽNO! PRE UPOTREBE PROČITATI I SAČUVATI ZA KASNIJU UPOTREBU.

2 Informacije uz ovo uputstvo za upotrebu

2.1 Važeći dokumenti

Važe lokalni sigurnosni propisi.

- ▶ Pročitajte, razumite i sačuvajte sledeće dokumente koji važe uz ovo uputstvo za upotrebu:
 - Uputstvo za upotrebu korišćenog sistema za nošenje
 - Uputstvo za upotrebu aku-baterije STIHL AR
 - Uputstvo za upotrebu "Torbice za pojas AP sa priključnim kablom"
 - Sigurnosne napomene za aku-bateriju STIHL AP
 - Uputstvo za upotrebu punjača STIHL AL 101, 301, 301-4, 500
 - Sigurnosne informacije za aku-baterije STIHL i za proizvode sa ugrađenom aku-baterijom: www.stihl.com/safety-data-sheets

Više informacija o STIHL connected, kompatibilnim proizvodima i često postavljana pitanja možete dobiti na www.connect.stihl.com ili kod specijalizovanog prodavca STIHL.

Oznaka Bluetooth® i slikovne oznake (logoi) su registrovani zaštitni znaci u vlasništvu Bluetooth SIG, Inc. Svaka primena ovih oznaka i simbola od strane kompanije STIHL je pod licencom.

Aku-baterije sa  opremljene su Bluetooth® bežičnim interfejsom. Lokalna ograničenja upotrebe (na primer, u avionima ili bolnicama) moraju se uzeti u obzir.

2.2 Oznake upozorenja u tekstu



- Napomena ukazuje na opasnosti koje dovode do teških povreda ili smrti.
 - ▶ Navedene mere mogu da spreče teške povrede ili smrt.

**UPOZORENJE**

- Napomena ukazuje na opasnosti koje mogu dovesti do teških povreda ili smrti.
 - ▶ Navedene mere mogu da spreče teške povrede ili smrt.

UPUTSTVO

- Napomena ukazuje na opasnosti koje mogu dovesti do materijalnih šteta.
 - ▶ Navedene mere mogu da spreče materijalne štete.

2.3 Simboli u tekstu

Ovaj simbol ukazuje na poglavlje u ovom uputstvu za upotrebu.

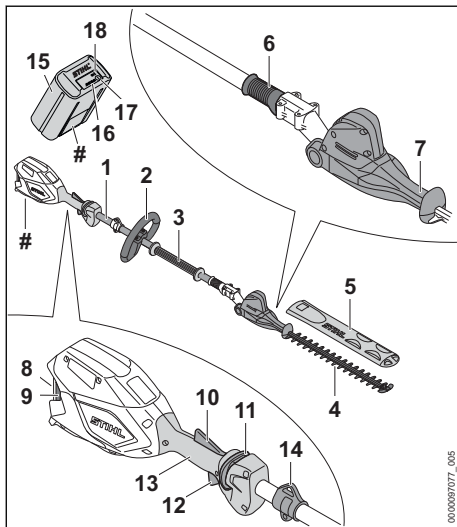
3 Pregled**3.1 Rezač za živu ogradu STIHL HLA 66 i aku-baterija**

- 1 Telo**
Telo povezuje sve komponente.
- 2 Okrugli držač**
Okrugli držač služi za držanje i vođenje rezača za živu ogradu.
- 3 Prihvatno crevo**
Prihvatno crevo služi za držanje i vođenje rezača za živu ogradu.
- 4 Noževi za sečenje**
Noževi za sečenje seku materijal za sečenje.

- 5 Štitnik noža**
Štitnik noža štiti od dodira sa noževima za sečenje.
- 6 Klizna čaura**
Klizna čaura odbavljuje ugaono podešavanje noževa za sečenje.
- 7 Zakretna ručica**
Zakretna ručica služi za podešavanje ugla noževa za sečenje.
- 8 Odeljak za aku-bateriju**
Odeljak za aku-bateriju prihvata aku-bateriju.
- 9 Poluga za blokiranje**
Poluga za blokiranje drži aku-bateriju u odeljku za aku-bateriju.
- 10 Ergonomska poluga**
Ergonomska poluga drži klizač za odbavljivanje u položaju, kada se otpusti poluga prekidača.
- 11 Klizač za odbavljivanje**
Klizač za odbavljivanje odbavljuje polugu prekidača.
- 12 Poluga prekidača**
Poluga prekidača uključuje i isključuje rezač za živu ogradu.
- 13 Komandna ručica**
Komandna ručica služi za upravljanje, držanje i vođenje rezača za živu ogradu.
- 14 Ušica za nošenje**
Ušica za nošenje služi za vešanje sistema za nošenje.
- 15 Aku-baterija**
Aku-baterija snabdeva rezač za živu ogradu energijom.
- 16 Svetlosne diode**
Svetlosne diode pokazuju nivo napunjenosti aku-baterije i smetnje.
- 17 Pritisni taster**
Pritisni taster aktivira svetlosne diode na aku-bateriji. On aktivira i deaktivira Bluetooth® bežični interfejs (ukoliko postoji).
- 18 Svetlosna dioda „BLUETOOTH®“ (samo za aku-baterije sa )**
Svetlosna dioda pokazuje aktiviranje i deaktiviranje Bluetooth® bežičnog interfejsa.

Nazivna pločica sa brojem mašine

3.2 Rezač za živu ogradu STIHL HLA 86 i aku-baterija

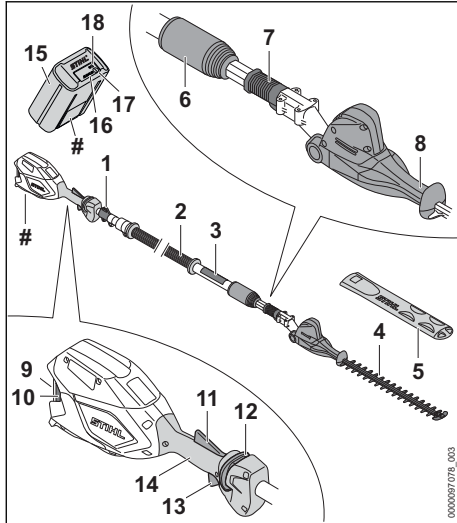

- 1 Ušica za nošenje**
Ušica za nošenje služi za vešanje sistema za nošenje.
- 2 Telo**
Telo povezuje sve komponente.
- 3 Prihvatno crevo**
Prihvatno crevo služi za držanje i vođenje rezača za živu ogradu.
- 4 Noževi za sečenje**
Noževi za sečenje seku materijal za sečenje.
- 5 Štitnik noža**
Štitnik noža štiti od dodira sa noževima za sečenje.
- 6 Stezna navrtka**
Stezna navrtka služi za podešavanje dužine tela.
- 7 Klizna čaura**
Klizna čaura odbravljuje ugaono podešavanje noževa za sečenje.
- 8 Zakretna ručica**
Zakretna ručica služi za podešavanje ugla noževa za sečenje.
- 9 Odeljak za aku-bateriju**
Odeljak za aku-bateriju prihvata aku-bateriju.
- 10 Poluga za blokiranje**
Poluga za blokiranje drži aku-bateriju u odeljku za aku-bateriju.

11 Ergonomska poluga

Ergonomska poluga drži klizač za odbravljanje u položaju, kada se otpusti poluga prekidača.

12 Klizač za odbravljanje

Klizač za odbravljanje odbravljuje polugu prekidača.

13 Poluga prekidača

Poluga prekidača uključuje i isključuje rezač za živu ogradu.

14 Komandna ručica

Komandna ručica služi za upravljanje, držanje i vođenje rezača za živu ogradu.

15 Aku-baterija

Aku-baterija snabdeva rezač za živu ogradu energijom.

16 Svetlosne diode

Svetlosne diode pokazuju nivo napunjenosti aku-baterije i smetnje.

17 Pritisni taster

Pritisni taster aktivira svetlosne diode na aku-bateriji. On aktivira i deaktivira Bluetooth® bežični interfejs (ukoliko postoji).

18 Svetlosna dioda „BLUETOOTH®“ (samo za aku-baterije sa C)

Svetlosna dioda pokazuje aktiviranje i deaktiviranje Bluetooth® bežičnog interfejsa.

Nazivna pločica sa brojem mašine

3.3 Simboli

Simboli mogu da se nalaze na rezaču za živu ogradu i na aku-bateriji i označavaju sledeće:

 Stezna navrtka je u tom položaju otvorena. Telo uređaja može da bude izvučeno.

 Stezna navrtka je u tom položaju zatvorena. Telo uređaja ne može da se izvuče.

 1 svetlosna dioda svetli crveno. Aku-baterija je previše topla ili previše hladna.

 4 svetlosne diode trepte crveno. Smetnja je u aku-bateriji.

 **L_{WA}** Garantovani nivo snage zvuka prema smernici 2000/14/EG u dB(A) da bi se omogućilo poređenje emisija zvuka proizvoda.

 Aku-baterija ima Bluetooth® bežični interfejs i može da se poveže sa STIHL connected App.



Podatak pored simbola pokazuje količinu energije aku-baterije prema specifikaciji proizvođača ćelija. Raspoloživa količina energije kod primene je manja.



Ne bacajte proizvod u kućno smeće.

4 Sigurnosne napomene

4.1 Simboli upozorenja

Simboli upozorenja na rezaču za živu ogradu ili na aku-bateriji označavaju sledeće:



Pridrđavajte se bezbednosnih napomena i navedenih mera.



Pročitajte, razumite i sačuvajte uputstvo za upotrebu.



Nosite zaštitne naočare i zaštitnu kacigu.



Nosite zaštitne čizme.



Nosite radne rukavice.



Ne dodirujte pokrenute noževe za sečenje.

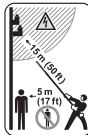

Pazite na bezbednosno rastojanje.



Aku-bateriju izvadite prilikom prekida u radu, transportovanja, čuvanja, održavanja ili popravljanja.



Aku-bateriju zaštitite od toplote i plamena.



Aku-bateriju ne potapajte u tečnosti.



Pazite na dozvoljeni opseg temperature aku-baterije.

4.2 Namenska upotreba

Rezač za živu ogradu STIHL HLA 66 ili HLA 86 služi za rezanje biljne mase, visokih živih ograda, visokog grmlja, visokog žbunja i visokog šiblja.

Rezač za živu ogradu sme da se koristi na kiši.

Ovaj rezač za živu ogradu energijom napaja aku-baterija STIHL AP ili aku-baterija STIHL AR.

Aku-baterija sa **C** u kombinaciji sa STIHL connected App omogućuje personalizaciju i prenos informacija o aku-bateriji putem Bluetooth® tehnologije.

▲ UPOZORENJE

- Aku-baterije koje STIHL nije dozvolio za rezač za živu ogradu mogu izazvati požare i eksplozije. Osobe mogu biti teško povređene ili usmrćene i moguće su materijalne štete.
 - ▶ Rezač za živu ogradu koristite sa aku-baterijom STIHL AP ili sa aku-baterijom STIHL AR.
- Nenamenska upotreba rezača za živu ogradu ili aku-baterije može dovesti do teških povreda ili smrti i moguća je materijalna šteta.
 - ▶ Rezač za živu ogradu koristite onako, kako je opisano u ovom uputstvu za upotrebu.
 - ▶ Aku-bateriju koristite onako, kako je opisano u ovom uputstvu za upotrebu, u uputstvu za upotrebu aku-baterije STIHL AR, u STIHL connected App i na www.connect.stihl.com.

4.3 Uslovi za korisnike

▲ UPOZORENJE

- Neupućeni korisnici ne mogu da prepoznaju niti da procene opasnosti od rezača za živu ogradu i aku-baterije. Korisnik ili druge osobe mogu biti teško povređeni ili usmrćeni.
 - ▶ Pročitajte, razumite i sačuvajte uputstvo za upotrebu.
- ▶ Ukoliko rezač za živu ogradu ili aku-bateriju dajete drugoj osobi: Priložite i uputstvo za upotrebu.
- ▶ Uverite se da korisnik ispunjava sledeće uslove:
 - Korisnik je odmoran.
 - Korisnik je telesno, senzorički i duševno sposoban da koristi rezač za živu ogradu i aku-bateriju i da njima radi. Ukoliko je korisnik telesno, senzorički ili duševno ograničeno sposoban, korisnik

sme da radi samo pod nadzorom ili prema uputstvima odgovorne osobe.

- Korisnik može da prepozna i proceni opasnosti od rezača za živu ogradu i aku-baterije.
 - Korisnik je punoletan ili se korisnik obučava u struci pod nadzorom i u skladu sa nacionalnim propisima.
 - Korisnik je dobio uputstvo od specijalizovanog prodavca STIHL ili od stručnog lica pre nego što je prvi put radio s rezačem za živu ogradu.
 - Korisnik nije pod uticajem alkohola, lekova ili droga.
- ▶ U slučaju nedoumice: Obratite se specijalizovanom prodavcu STIHL.

4.4 Odeća i oprema

▲ UPOZORENJE

- U toku rada duga kosa može da bude uvučena u rezač za živu ogradu. Korisnik može da bude teško povređen.
 - ▶ Dugu kosu uvežite i osigurajte tako, da se nalazi iznad ramena.
- U toku rada predmeti mogu biti odbačeni velikom brzinom. Korisnik može da bude povređen.



▶ Nosite pripijene zaštitne naočare. Podesne zaštitne naočare su ispitane prema standardu EN 166 ili prema nacionalnim propisima i na tržištu su dostupne pod odgovarajućom oznakom.

- Predmeti koji padaju mogu da dovedu do povreda glave.



▶ Nosite zaštitnu kacigu.

- U toku rada može da se podigne prašina. Udisanje prašine može da šteti zdravlju i da izazove alergijske reakcije.
 - ▶ Ako se podigne prašina: Nosite masku za zaštitu od prašine.
- Nepodesna odeća može da se zakači o drveće, grmlje ili da bude zahvaćena rezačem za živu ogradu. Korisnici bez podesne odeće mogu biti teško povređeni.
 - ▶ Nosite pripijenu odeću.
 - ▶ Šalove ili nakit skinite.
- U toku čišćenja ili održavanja korisnik može da dođe u dodir sa noževima za sečenje. Korisnik može da bude povređen.



▶ Nosite radne rukavice od otpornog materijala.

- Korisnik koji nosi nepodesnu obuću može da se oklizne. Korisnik može da bude povređen.



▶ Nosite čvrstu, zatvorenu obuću sa hrapavim đonom.

4.5 Radni prostor i sredina

4.5.1 Rezač za živu ogradu

▲ UPOZORENJE

- Neovlašćene osobe, deca i životinje ne mogu prepoznati i proceniti opasnosti od rezača za živu ogradu i zakovitlanih predmeta. Neovlašćene osobe, deca i životinje mogu biti teško povređene i moguće su materijalne štete.



▶ Neovlašćene osobe, deca i životinje ne smeju da se nalaze u prečniku od 5 m od područja na kome se radi.

- ▶ Rastojanje od 5 m držite i u odnosu na predmete.
- ▶ Rezač za živu ogradu ne ostavljajte bez nadzora.
- ▶ Uverite se da deca ne mogu da se igraju rezačem za živu ogradu.
- Električne komponente rezača za živu ogradu mogu da stvore varničenje. U lako zapaljivoj sredini, varničenje može da izazove požare i eksplozije. Osobe mogu biti teško povređene ili usmrćene i moguće su materijalne štete.
 - ▶ Nemojte raditi u lako zapaljivoj niti u eksplozivnoj sredini.

4.5.2 Aku-baterija

▲ UPOZORENJE

- Neovlašćene osobe, deca i životinje ne mogu prepoznati i proceniti opasnosti od aku-baterije. Neovlašćene osobe, deca i životinje mogu biti teško povređene.
 - ▶ Neovlašćene osobe, decu i životinje držite dalje.
 - ▶ Aku-bateriju ne ostavljajte bez nadzora.
 - ▶ Uverite se da deca ne mogu da se igraju aku-baterijom.
- Aku-baterija nije zaštićena od svih uticaja sredine. Pod određenim uticajima sredine, aku-

baterija može da se zapali, eksplodira ili nepopravljivo oštetiti. Osobe mogu biti teško povređene i moguće su materijalne štete.



- ▶ Aku-bateriju zaštitite od toplote i plamena.
- ▶ Aku-bateriju ne bacajte u vatru.



- ▶ Aku-bateriju koristite i čuvajte u temperaturnom opsegu između - 10 °C i + 50 °C.



- ▶ Aku-bateriju ne potapajte u tečnosti.

- ▶ Aku-bateriju držite dalje od malih metalnih delova.
- ▶ Aku-bateriju ne izlažite uticaju visokog pritiska.
- ▶ Aku-bateriju ne izlažite uticaju mikrotalasnog zračenja.
- ▶ Aku-bateriju držite dalje od hemikalija i soli.

4.6 Stanje za bezbednu upotrebu

4.6.1 Rezač za živu ogradu

Rezač za živu ogradu je u stanju za bezbednu upotrebu ukoliko su ispunjeni sledeći uslovi:

- Rezač za živu ogradu je neoštećen.
- Rezač za živu ogradu je čist.
- Komandni elementi funkcionišu i nisu izmenjeni.
- Noževi za sečenje su ispravno montirani.
- Na ovaj rezač za živu ogradu montiran je originalni pribor STIHL.
- Pribor je ispravno montiran.

▲ UPOZORENJE

- U nebezbednom stanju komponente ne mogu da funkcionišu ispravno i sigurnosni mehanizmi mogu da budu van funkcije. Osobe mogu biti teško povređene ili usmrćene.
 - ▶ Radite s neoštećenim rezačem za živu ogradu.
 - ▶ Ako je rezač za živu ogradu zaprljan: Rezač za živu ogradu očistite.
 - ▶ Nemojte vršiti izmene na rezaču za živu ogradu.
 - ▶ Ako komandni elementi ne funkcionišu: Nemojte raditi s rezačem za živu ogradu.
 - ▶ Montirajte originalni pribor STIHL za ovaj rezač za živu ogradu.
 - ▶ Pribor montirajte onako, kako je opisano u ovom uputstvu za upotrebu ili u uputstvu za upotrebu pribora.
 - ▶ Nemojte stavljati predmete u otvore rezača za živu ogradu.

- ▶ Pohabane ili oštećene pločice sa uputstvima zamenite.
- ▶ U slučaju nedoumice: Obratite se specijalizovanom prodavcu STIHL.

4.6.2 Noževi za sečenje

Noževi za sečenje su u stanju za bezbednu upotrebu ukoliko su ispunjeni sledeći uslovi:

- Noževi za sečenje su neoštećeni.
- Noževi za sečenje nisu deformisani.
- Noževi za sečenje su lako pokretni.
- Noževi za sečenje su ispravno naoštreni.
- Noževi za sečenje nemaju proširenja.

▲ UPOZORENJE

- U nebezbednom stanju, delovi noževa za sečenje mogu da se otkače i da budu odbaceni na stranu. Osobe mogu biti teško povređene.
 - ▶ Radite s neoštećenim noževima za sečenje.
 - ▶ Redovno čistite noževe za sečenje i odstranjujte proširenja.
 - ▶ U slučaju nedoumice: Obratite se specijalizovanom prodavcu STIHL.

4.6.3 Aku-baterija

Aku-baterija je u stanju za bezbednu upotrebu ukoliko su ispunjeni sledeći uslovi:

- Aku-baterija je neoštećena.
- Aku-baterija je čista i suva.
- Aku-baterija funkcioniše i nije izmenjena.

▲ UPOZORENJE

- U nebezbednom stanju aku-baterija ne može da funkcioniše sigurno. Osobe mogu biti teško povređene.
 - ▶ Raditi sa neoštećenom i radnom baterijom.
 - ▶ Nemojte puniti oštećenu ili neispravnu aku-bateriju.
 - ▶ Ako je aku-baterija prljava ili mokra: Aku-bateriju očistite i osušite.
 - ▶ Nemojte vršiti promene na aku-bateriji.
 - ▶ Nemojte stavljati predmete u otvore aku-baterije.
 - ▶ Radi izbegavanja kratkog spoja, ne dodirujte metalnim predmetima električne kontakte aku-baterije.
 - ▶ Nemojte otvarati aku bateriju.
 - ▶ Zameniti istrošene ili oštećene znakove
- Iz oštećene aku-baterije može da isteče tečnost. Ako tečnost dođe u dodir sa kožom ili očima, može da izazove nadražaj kože ili očiju.
 - ▶ Izbegnite dodir sa tečnošću.

- ▶ U slučaju dodira sa kožom: Pogođena mesta na koži isperite sa puno vode i sapuna.
- ▶ U slučaju dodira sa očima: Isperite oči sa puno vode najmanje 15 minuta i obratite se lekaru.
- Oštećena ili neispravna aku-baterija može da miriše neobično, da dimi ili da gori. Osobe mogu biti teško povređene ili usmrćene i moguća je materijalna šteta.
 - ▶ Ako aku-baterija miriše neobično ili dimi: Nemojte koristiti aku-bateriju i držite je dalje od zapaljivih materijala.
 - ▶ Ako aku-baterija gori: Pokušajte da ugasisite aku-bateriju aparatom za gašenje požara ili vodom.

4.7 Rad

▲ UPOZORENJE

- U određenim situacijama korisnik ne može da radi koncentrisano. Korisnik može da se saplete, padne i teško povredi.
 - ▶ Radite mirno i promišljeno.
 - ▶ Kod loših svetlosnih uslova i vidljivosti: Nemojte raditi s rezačem za živu ogradu.
 - ▶ Rezač za živu ogradu opslužujte sami.
 - ▶ Pazite na prepreke.
 - ▶ Radite stojeći na tlu i pazeći na ravnotežu. Ako mora da se radi na visini: Koristite radnu platformu ili sigurnu skelu.
 - ▶ Ako se jave simptomi umora: Napravite pauzu u radu.
- Korisnik koji radi iznad visine ramena može da se umori ranije. Korisnik može da bude teško povređen.
 - ▶ Radite samo kratko vreme iznad visine ramena.
 - ▶ Pravite radne pauze.
- Ako pokrenuti noževi za sečenje udare u tvrdi predmet, moguće je dođe do brzog zaustavljanja. Pritom se javljaju sile reakcije zbog kojih korisnik može da izgubi kontrolu nad rezačem za živu ogradu i da bude teško povređen.
 - ▶ Rezač za živu ogradu držite čvrsto obema rukama.
 - ▶ Pre rada proverite prisustvo tvrdih predmeta u živoj ogradi i uklonite predmete.
- Pokrenuti noževi za sečenje mogu da poseku korisnika. Korisnik može da bude teško povređen.



- ▶ Ne dodirujte pokrenute noževe za sečenje.
- ▶ Ako neki predmet blokira noževe za sečenje: Isključite rezač za živu

ogradu i izvadite aku-bateriju. Tek tada odstranite predmet.

- Kod promena u radu ili neobičnog ponašanja rezača za živu ogradu, moguće je da rezač za živu ogradu nije bezbedan za upotrebu. Osobe mogu biti teško povređene i moguće su materijalne štete.
 - ▶ Prekinite rad, izvadite aku-bateriju i obratite se specijalizovanom prodavcu STIHL.
- U toku rada s rezačem za živu ogradu mogu da nastanu vibracije.
 - ▶ Nosite rukavice.



- ▶ Pravite radne pauze.
- ▶ Kod pojave smetnji u cirkulaciji krvi: Obratite se lekaru.
- Nakon otpuštanja poluge prekidača, noževi za sečenje se kreću dalje otprilike još 1 sekundu. Pokrenuti noževi za sečenje mogu da poseku osobe. Osobe mogu biti teško povređene.
 - ▶ Sačekajte da noževi za sečenje prestanu da se kreću.
- U opasnoj situaciji korisnika može da uhvati panika tako da ne može da skine sistem za nošenje. Korisnik može da bude teško povređen.
 - ▶ Vežbajte skidanje sistema za nošenje.

▲ OPASNOST

- Ukoliko se radi u blizini vodova pod naponom, noževi za sečenje mogu da dođu u dodir sa vodovima pod naponom i da ih oštete. Korisnik može da bude teško povređen ili usmrćen.
 - ▶ Rastojanje od 15 m držite i u odnosu na vodove pod naponom.

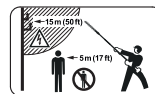

4.8 Transportovanje

4.8.1 Rezač za živu ogradu

▲ UPOZORENJE

- Rezač za živu ogradu može da se prevrne ili pokrene u toku transportovanja. Osobe mogu biti povređene i moguće su materijalne štete.
 - ▶ Izvadite aku-bateriju.



- ▶ Štitnik noža pomerite preko noževa za sečenje tako, da noževi za sečenje budu potpuno pokriveni.

- ▶ Rezač za živu ogradu obezbedite od prevrtanja i pokretanja steznim remenima, kaiševima ili mrežom.

4.8.2 Aku-baterija

▲ UPOZORENJE

- Aku-baterija nije zaštićena od svih uticaja sredine. Pod određenim uticajima sredine, aku-baterija može da bude oštećena i moguća je materijalna šteta.
 - ▶ Nemojte transportovati oštećenu aku-bateriju.
- Aku-baterija može da se prevrne ili pokrene u toku transportovanja. Osobe mogu biti povređene i moguće su materijalne štete.
 - ▶ Aku-bateriju spakujte u pakovanju tako, da ne može da se pokrene.
 - ▶ Pakovanje obezbedite tako, da ne može da se pokrene.

4.9 Čuvanje

4.9.1 Rezač za živu ogradu

▲ UPOZORENJE

- Deca ne mogu prepoznati i proceniti opasnosti od rezača za živu ogradu. Deca mogu biti teško povređena.



- ▶ Izvadite aku-bateriju.

- ▶ Štitnik noža pomerite preko noževa za sečenje tako, da noževi za sečenje budu potpuno pokriveni.
- ▶ Rezač za živu ogradu čuvajte van domašaja dece.
- Električni kontakti na rezaču za živu ogradu i metalne komponente mogu da korodiraju usled vlage. Rezač za živu ogradu može da bude oštećen.



- ▶ Izvadite aku-bateriju.

- ▶ Rezač za živu ogradu čuvajte na čistom i suvom.

4.9.2 Aku-baterija

▲ UPOZORENJE

- Deca ne mogu prepoznati i proceniti opasnosti od aku-baterije. Deca mogu biti teško povređena.
 - ▶ Aku-bateriju čuvajte van domašaja dece.

- Aku-baterija nije zaštićena od svih uticaja sredine. Pod određenim uticajima sredine, aku-baterija može da se nepopravljivo ošteti.
 - ▶ Aku-bateriju čuvajte na čistom i suvom.
 - ▶ Aku-bateriju čuvajte u zatvorenom prostoru.
 - ▶ Aku-bateriju čuvajte odvojeno od rezača za živu ogradu.
 - ▶ Ukoliko se aku-baterija čuva u punjaču: Izvucite mrežni utikač i aku-bateriju čuvajte na nivou napunjenosti između 40 % i 60 % (2 svetlosne diode svetle zeleno).
 - ▶ Aku-bateriju čuvajte u temperaturnom opsegu između - 10 °C i + 50 °C.

4.10 Čišćenje, održavanje i popravljanje

▲ UPOZORENJE

- Ako je u toku čišćenja, održavanja ili popravke aku-baterija nameštena, moguće je nenamerno uključivanje rezača za živu ogradu. Osobe mogu biti teško povređene i moguće su materijalne štete.



- ▶ Izvadite aku-bateriju.

- Oštra sredstva za čišćenje, čišćenje mlazom vode ili šiljati predmeti mogu oštetiti trimmer za ogradu, sečiva ili bateriju. Ako se rezač za živu ogradu, noževi za sečenje ili aku-baterija ne čiste pravilno, komponente mogu da ne funkcionišu ispravno i sigurnosni mehanizmi mogu da budu van funkcije. Osobe mogu biti teško povređene.
 - ▶ Rezač za živu ogradu, noževe za sečenje i aku-bateriju očistite onako, kako je opisano u ovom uputstvu za upotrebu.
- Ako se rezač za živu ogradu, noževi za sečenje ili aku-baterija ne održavaju ili ne popravljaju pravilno, komponente mogu da ne funkcionišu ispravno i sigurnosni mehanizmi mogu da budu van funkcije. Osobe mogu biti teško povređene ili usmrćene.
 - ▶ Rezač za živu ogradu i aku-bateriju ne održavajte i ne popravljajte sami.
 - ▶ Ako je neophodno održavanje ili popravka rezača za živu ogradu ili aku-baterije: Obratite se specijalizovanom prodavcu STIHL.
 - ▶ Noževe za sečenje održavajte onako, kako je opisano u ovom uputstvu za upotrebu.
- U toku čišćenja, održavanja ili popravke noževa za sečenje, korisnik može da se poseče na oštrim reznim zupcima. Korisnik može da bude povređen.



- ▶ Nosite radne rukavice od otpornog materijala.

5 Priprema za upotrebu rezača za živu ogradu

5.1 Priprema za upotrebu rezača za živu ogradu

Pre svakog početka rada morate sprovesti sledeće korake:

- ▶ Uverite se da su sledeće komponente bezbedne za upotrebu:
 - Rezač za živu ogradu, 4.6.1.
 - Noževi za sečenje, 4.6.2.
 - Aku-baterija, 4.6.3.
- ▶ Proverite aku-bateriju, 11.2.
- ▶ U potpunosti napunite aku-bateriju, kao što je opisano u uputstvu za upotrebu punjača STIHL AL 101, 301, 301-4, 500.
- ▶ Čišćenje rezača za živu ogradu, 16.1.
- ▶ Montaža okruglog držača (HLA 66), 8.1.
- ▶ Podešavanje ugla noževa za sečenje, 12.1.
- ▶ Podešavanje dužine tela (HLA 86), 12.2.
- ▶ Postavljanje i podešavanje kaiša za jedno rame, 12.3.
- ▶ Proverite komandne elemente, 11.1.
- ▶ Ako ne možete sprovesti ove korake: Nemojte koristiti rezač za živu ogradu i obratite se specijalizovanom prodavcu STIHL.

5.2 Povezivanje aku-baterije s Bluetooth® mrežnim interfejsom sa STIHL connected App

- ▶ Bluetooth® bežični interfejs na mobilnom krajnjem uređaju aktivirajte.
- ▶ Bluetooth® bežični interfejs na aku-bateriji aktivirajte, 7.1.
- ▶ Preuzmite STIHL connected App iz App Store na mobilni krajnji uređaj i otvorite nalog.
- ▶ Otvorite STIHL connected App i prijavite se.
- ▶ Aku-bateriju dodajte u STIHL connected App i sledite uputstva na ekranu.

Mogućnosti kontakta i dodatne informacije možete naći na <https://support.stihl.com> ili u STIHL connected App.

STIHL connected App je dostupna u zavisnosti od tržišta.

6 Punjenje aku-baterije i svetlosne diode

6.1 Punjenje aku-baterije

Vremetranje punjenja zavisi od više uticaja, npr. od temperature aku-baterije ili od temperature sredine. Faktičko vremetrojanje punjenja može da odstupa od navedenog vremetrojanja. Vreme trajanja punjenja je navedeno na www.stihl.com/charging-times.

- ▶ Aku-bateriju puniti onako, kako je opisano u uputstvu za upotrebu punjača STIHL AL 101, 301, 301-4, 500.

6.2 Prikazivanje nivoa napunjenosti

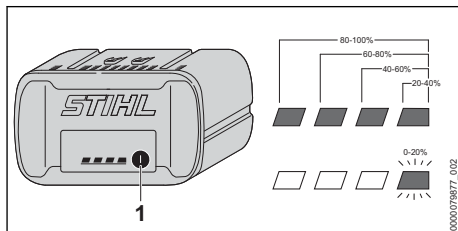

- ▶ Pritisnite pritisni taster (1). Svetlosne diode svetle otprilike 5 sekundi zeleno i pokazuju nivo napunjenosti.
- ▶ Ako desna svetlosna dioda trepti zeleno: Napunite aku-bateriju.

6.3 Svetlosne diode na aku-bateriji

Svetlosne diode mogu da pokažu nivo napunjenosti aku-baterije ili smetnje. Svetlosne diode mogu da svetle ili da trepte zeleno ili crveno.

Ako svetlosne diode svetle ili trepte zeleno, pokazuje se nivo napunjenosti.

- ▶ Ako svetlosne diode svetle ili trepte crveno: Uklonite smetnje, 19. Smetnja je u rezaču za živu ogradu ili u aku-bateriji.

7 Aktivirajte i deaktivirajte Bluetooth® bežični interfejs

7.1 Aktiviranje Bluetooth® bežičnog interfejsa

- ▶ Ukoliko aku-baterija ima Bluetooth® bežični interfejs: Pritisni taster pritisnite i držite pritisnutim sve dok svetlosna dioda „BLUETOOTH®“ pored simbola  svetli oko 3 sekunde plavo. Bluetooth® bežični interfejs na aku-bateriji je aktiviran.

7.2 Deaktiviranje Bluetooth® bežičnog interfejsa

- ▶ Ukoliko aku-baterija ima Bluetooth® bežični interfejs: Pritisni taster pritisnite i držite pritisnutim sve dok svetlosna dioda „BLUETOOTH®“ pored simbola  trepti šest puta plavo. Bluetooth® bežični interfejs na aku-bateriji je deaktiviran.

8 Sastavljanje rezača za živu ogradu

8.1 Montaža okruglog držača (HLA 66)

- ▶ Isključite rezač za živu ogradu i izvadite aku-bateriju.

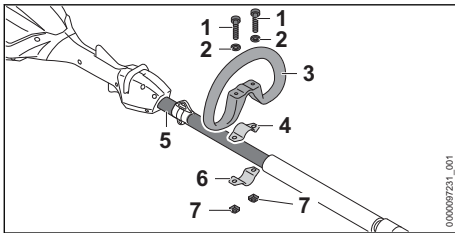

- ▶ Obujmicu (4) namestite u okrugli držač (3).
- ▶ Okrugli držač (3) zajedno sa obujmicom (4) postavite na telo (5).
- ▶ Podloške (2) stavite na zavrtnje (1).
- ▶ Obujmicu (6) pritisnite na telo (5).
- ▶ Zavrtnje (1) uvedite kroz otvore u komandnoj ručici (3) i u obujmice (4 i 6).
- ▶ Navrtke (7) zavijte i čvrsto zategnite.

9 Nameštanje i vađenje aku-baterije

9.1 Nameštanje aku-baterije

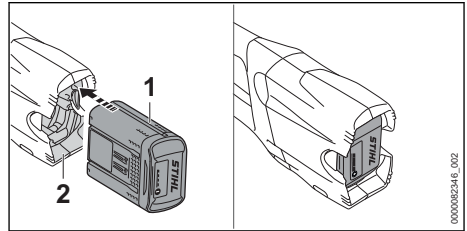

- ▶ Aku-bateriju (1) pritisnite do graničnika u odeljak za aku-bateriju (2). Aku-baterija (1) se zabavljuje uz jedno "klik".

9.2 Vađenje aku-baterije

- ▶ Rezač za živu ogradu položite na ravnu podlogu.
- ▶ Jednu ruku držite ispred odeljka za aku-bateriju tako da aku-baterija (2) ne može da ispadne.

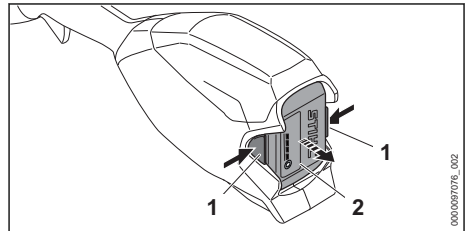

- ▶ Pritisnite obe poluge za blokiranje (1). Aku-baterija (2) je odbravljena i može da se izvadi.

10 Uključivanje i isključivanje rezača za živu ogradu

10.1 Uključivanje rezača za živu ogradu

- ▶ Rezač za živu ogradu držite jednom rukom za komandnu ručicu tako da palcem obuhvatite komandnu ručicu.
- ▶ Rezač za živu ogradu držite drugom rukom za okrugli držač ili za prihvatno crevo tako da palcem obuhvatite okrugli držač ili prihvatno crevo.

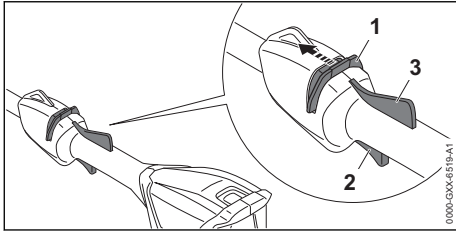

- ▶ Klizač za odbravljanje (1) gurnite palcem u smeru noževa za sečenje i zadržite.
- ▶ Kažiprstom pritisnite i zadržite polugu prekidača (2).
Rezač za živu ogradu ubrzava i noževi za sečenje se kreću.
Klizač za odbravljanje (1) može da bude otpušten.

Kada je pritisnuta ergonomska poluga (3), poluga prekidača (2) ostaje odbravljena. Na taj način, poluga prekidača može da bude otpuštena i ponovo pritisnuta bez ponovnog guranja klizača za odbravljanje u pravcu noževa za sečenje.

Kada se otpuste poluga prekidača (2) i ergonomska poluga (3), poluga prekidača (2) je zabravljena. Klizač za odbravljanje (1) mora da bude iznova gurnut u pravcu noževa za sečenje i zadržan, da bi se odbravila poluga prekidača (2).

10.2 Isključivanje rezača za živu ogradu

- ▶ Otpustite polugu prekidača i ergonomsku polugu.
- ▶ Sačekajte da se noževi za sečenje zaustave nakon otprilike 1 sekunde.
- ▶ Ukoliko se noževi za sečenje nakon otprilike 1 sekunde i dalje kreću: Izvadite aku-bateriju i obratite se specijalizovanom prodavcu STIHL. Rezač za živu ogradu je neispravan.

11 Provera rezača za živu ogradu i aku-baterije

11.1 Provera komandnih elemenata

Klizač za odbravljanje, ergonomska poluga i poluga prekidača

- ▶ Izvadite aku-bateriju.
- ▶ Pokušajte da pritisnete polugu prekidača bez da aktivirate klizač za odbravljanje.
- ▶ Ukoliko je moguće pritisnjanje poluge prekidača: Nemojte koristiti rezač za živu ogradu i obratite se specijalizovanom prodavcu STIHL. Klizač za odbravljanje je neispravan.

- ▶ Klizač za odbravljanje gurnite palcem u smeru noževa za sečenje i zadržite.
- ▶ Pritisnite i zadržite ergonomsku polugu.
- ▶ Pritisnite polugu prekidača.
Klizač za odbravljanje može da bude otpušten.
- ▶ Otpustite polugu prekidača i ergonomsku polugu.
- ▶ Ako su klizač za odbravljanje, poluga prekidača ili ergonomska poluga teško pokretni ili se sami ne vraćaju na početni položaj: Nemojte koristiti rezač za živu ogradu i obratite se specijalizovanom prodavcu STIHL. Klizač za odbravljanje, poluga prekidača ili ergonomska poluga su neispravni.

Uključivanje rezača za živu ogradu

- ▶ Namestite aku-bateriju.
- ▶ Klizač za odbravljanje gurnite u pravcu noževa za sečenje i zadržite.
- ▶ Pritisnite i zadržite polugu prekidača.
Noževi za sečenje se kreću.
- ▶ Ako 3 svetlosne diode trepte crveno: Izvadite aku-bateriju i obratite se specijalizovanom prodavcu STIHL.
Smetnja je u rezaču za živu ogradu.
- ▶ Otpustite polugu prekidača.
Nakon otprilike 1 sekunde, noževi za sečenje prestaju da se kreću.
- ▶ Ukoliko se noževi za sečenje nakon otprilike 1 sekunde i dalje kreću: Izvadite aku-bateriju i obratite se specijalizovanom prodavcu STIHL. Rezač za živu ogradu je neispravan.

11.2 Provera aku-baterije

- ▶ Pritisnite pritisni taster na aku-bateriji.
Svetlosne diode svetle ili trepte.
- ▶ Ako svetlosne diode ne svetle ili trepte: Nemojte koristiti aku-bateriju i obratite se specijalizovanom prodavcu STIHL. Smetnja je u aku-bateriji.

12 Rad s rezačem za živu ogradu

12.1 Podešavanje ugla noževa za sečenje

U zavisnosti od primene i telesne građe korisnika, ugao noževa za sečenje može da se podesi na 2 različite pozicije prema gore i na 3 različite pozicije prema dole.

- ▶ Isključite rezač za živu ogradu i izvadite aku-bateriju.

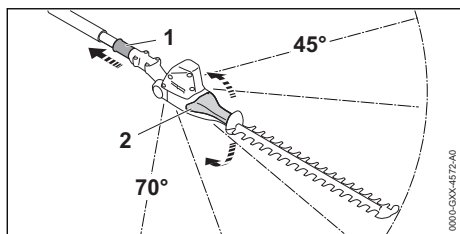

- ▶ Kliznu čauru (1) povucite i zadržite.
- ▶ Zakretnu ručicu (2) uhvatite rukom i podesite željeni ugao.
- ▶ Kliznu čauru (1) otpustite.
- ▶ Zakretnu ručicu (2) pokrećite tako, da se klizna čaura (1) zabravi. Klizna čaura (1) naleže na kućište. Ugao noževa za sečenje je podešen.
- ▶ Proverite da li se i dalje pomera zakretna ručica (2).

12.2 Podešavanje dužine tela (HLA 86)

U zavisnosti od primene i telesne veličine korisnika, telo uređaja može da se podesi na različite dužine.

- ▶ Isključite rezač za živu ogradu i izvadite akubateriju.

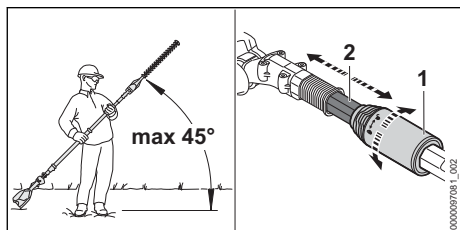

- ▶ Zadržite ugao od maksimalno 45° prema horizontali.
- ▶ Steznu navrtku (1) okrenite pola obrtaja u pravcu ⚙.
- ▶ Telo (2) uređaja nameštite na željenu dužinu.
- ▶ Steznu navrtku (1) okrenite do graničnika u pravcu ⚙.
- ▶ Proverite da li se i dalje pomera telo (2) uređaja. Ako telo (2) ne može da se pomera i dalje, onda je dužina tela čvrsto nameštena.
- ▶ Ako je moguće pomeranje tela uređaja: Steznu navrtku okrećite u pravcu ⚙ sve dok ne bude bilo moguće dalje pomeranje tela uređaja.

12.3 Postavljanje i podešavanje kaiša za jedno rame

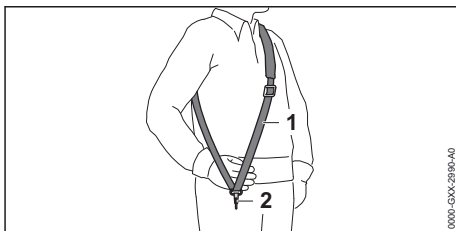

- ▶ Stavite kaiš za jedno rame (1).
- ▶ Kaiš za jedno rame (1) podesite tako da karabinska kuka (2) bude ispod desnog kuka otprilike za širinu šake.

Drugi sistemi za nošenje koji smeju da se koriste, navedeni su u ovom uputstvu za upotrebu, 21.

12.4 Držanje i vođenje rezača za živu ogradu

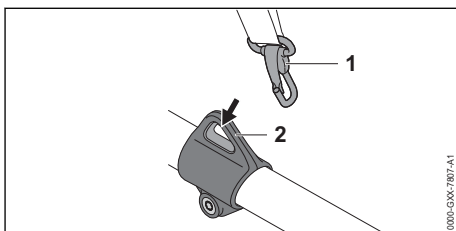

- ▶ Ušicu za nošenje (2) zakačite za karabinsku kuku (1).

HLA 66

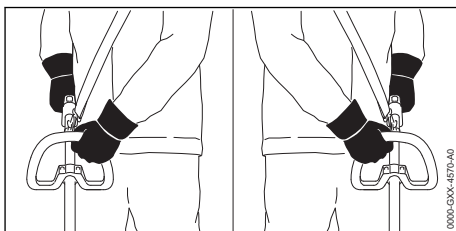

- ▶ Rezač za živu ogradu držite jednom rukom za komandnu ručicu tako da palcem obuhvatite komandnu ručicu.
- ▶ Rezač za živu ogradu držite drugom rukom za okrugli držač tako da palcem obuhvatite okrugli držač.

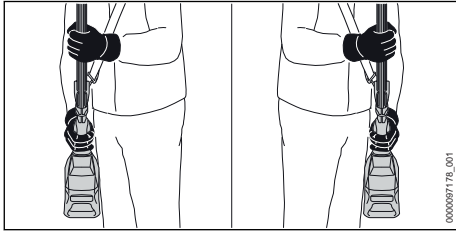
HLA 66/86

- ▶ Rezač za živu ogradu držite jednom rukom za komandnu ručicu tako da palcem obuhvatite komandnu ručicu.
- ▶ Rezač za živu ogradu držite drugom rukom za prihvatno crevo tako da palcem obuhvatite prihvatno crevo.

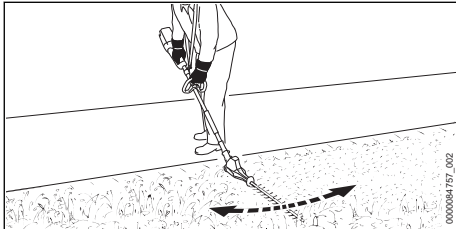
12.5 Rezanje**Rezanje u blizini tla**

- ▶ Zaokrenite nožve za sečenje.
- ▶ Rezač za živu ogradu pomerajte ravnomerno levo-desno.
- ▶ Hodajte polako i kontrolisano prema napred.
- ▶ Ako rezni učinak opadne: Naoštrite nožve za sečenje.

Rezanje vertikalno

- ▶ Debele grane i grančice odstranite makazama za grane ili motornom testerom.

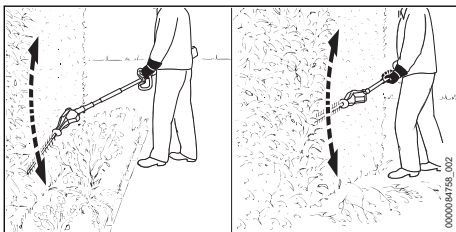

- ▶ Ako morate rezati na izvesnoj udaljenosti od žive ograde: Zaokrenite nožve za sečenje.
- ▶ Rezač za živu ogradu vodite na jednoj strani žive ograde lučno levo-desno i režite živu ogradu.
- ▶ Hodajte polako i kontrolisano prema napred.

- ▶ Drugu stranu žive ograde režite na isti način.
- ▶ Ako rezni učinak opadne: Naoštrite nožve za sečenje.

Rezanje horizontalno

- ▶ Debele grane i grančice odstranite makazama za grane ili motornom testerom.

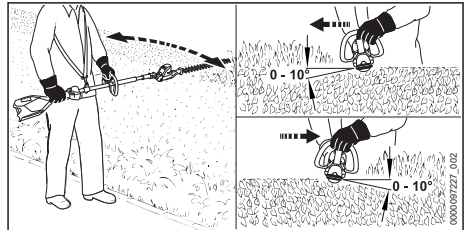

- ▶ Nožve za sečenje stavite na gornju stranu žive ograde pod uglom između 0° i 10°.
- ▶ Rezač za živu ogradu pokrećite horizontalno i lučno levo-desno i režite živu ogradu.
- ▶ Ako rezni učinak opadne: Naoštrite nožve za sečenje.

Rezanje odozgo

- ▶ Debele grane i grančice odstranite makazama za grane ili motornom testerom.

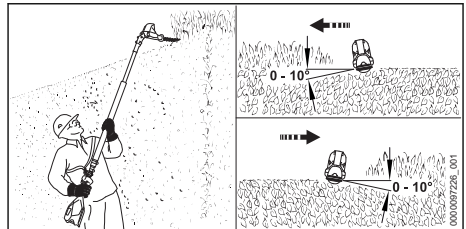

- ▶ U potpunosti zaokrenite nožve za sečenje.
- ▶ Nožve za sečenje stavite na gornju stranu žive ograde pod uglom između 0° i 10°.
- ▶ Rezač za živu ogradu pokrećite horizontalno i lučno levo-desno i režite živu ogradu.
- ▶ Ako rezni učinak opadne: Naoštrite nožve za sečenje.

13 Posle rada**13.1 Posle rada**

- ▶ Isključite rezač za živu ogradu i izvadite aku-bateriju.
- ▶ Ako je rezač za živu ogradu mokar: Rezač za živu ogradu ostavite da se osuši.
- ▶ Ako je mokra aku-baterija: Osušite aku-bateriju.
- ▶ Očistite rezač za živu ogradu.
- ▶ Očistite nožve za sečenje.

- ▶ Štitnik noža pomerite preko noževa za sečenje tako, da noževi za sečenje budu potpuno pokriveni.
- ▶ Očistite aku-bateriju.

14 Transportovanje

14.1 Transportovanje rezača za živu ogradu

- ▶ Isključite rezač za živu ogradu i izvadite aku-bateriju.
- ▶ Štitnik noža pomerite preko noževa za sečenje tako, da noževi za sečenje budu potpuno pokriveni.
- ▶ U potpunosti uvucite telo (HLA 86).

Nošenje rezača za živu ogradu

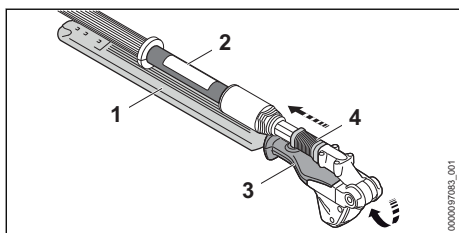

- ▶ Kliznu čauru (4) povucite i zadržite.
- ▶ Zakretnu ručicu (3) uhvatite rukom i u potpunosti preklopite noževe za sečenje (1). Noževi za sečenje (1) su paralelni sa telom (2).
- ▶ Kliznu čauru (4) otpustite. Klizna čaura (4) se zavravljuje i naleže na kućište. Noževi za sečenje (1) su u transportnom položaju.
- ▶ Rezač za živu ogradu nosite jednom rukom za telo tako, da noževi za sečenje (1) budu okrenuti prema pozadi.

Transport rezača za živu ogradu vozilom

- ▶ Rezač za živu ogradu obezbedite tako, da rezač za živu ogradu ne može da se prevrne ili pokrene.

14.2 Transportovanje aku-baterije

- ▶ Isključite rezač za živu ogradu i izvadite aku-bateriju.
- ▶ Uverite se da je aku-baterija bezbedna za upotrebu.
- ▶ Aku-bateriju spakujte tako, da ne može da se pokrene u pakovanju.
- ▶ Pakovanje obezbedite tako, da ne može da se pokrene.

Aku-baterija podleže zahtevima transportovanja opasnih dobara. Aku-baterija je klasifikovana kao

UN 3480 (litijum-jonske baterije) i ispitana prema UN Priručniku "O metodama ispitivanja i kriterijumima, deo III, pododeljak 38.3".

Transportni propisi su navedeni na www.stihl.com/safety-data-sheets.

15 Čuvanje

15.1 Čuvanje rezača za živu ogradu

- ▶ Isključite rezač za živu ogradu i izvadite aku-bateriju.
- ▶ Štitnik noža pomerite preko noževa za sečenje tako, da noževi za sečenje budu potpuno pokriveni.
- ▶ Rezač za živu ogradu čuvajte tako da budu ispunjeni sledeći uslovi:
 - Rezač za živu ogradu je van domašaja dece.
 - Rezač za živu ogradu je čist i suv.

15.2 Čuvanje aku-baterije

STIHL preporučuje čuvanje aku-baterije na nivou napunjenosti između 40 % i 60 % (2 svetlosne diode svetle zeleno).

- ▶ Aku-bateriju čuvajte tako da budu ispunjeni sledeći uslovi:
 - Aku-baterija je van domašaja dece.
 - Aku-baterija je čista i suva.
 - Aku-baterija je u zatvorenom prostoru.
 - Aku-baterija je odvojena od rezača za živu ogradu.
 - Ukoliko se aku-baterija čuva u punjaču: Izvucite mrežni utikač i aku-bateriju čuvajte na nivou napunjenosti između 40 % i 60 % (2 svetlosne diode svetle zeleno).
 - Aku-baterija je u temperaturnom opsegu između - 10 °C i + 50 °C.

UPUTSTVO

- Ukoliko se aku-baterija ne čuva tako, kako je opisano u ovom uputstvu za upotrebu, aku-baterija može da se duboko isprazni i time nepopravljivo ošteti.
 - ▶ Ispraznjenu aku-bateriju napunite pre čuvanja. STIHL preporučuje čuvanje aku-baterije na nivou napunjenosti između 40 % i 60 % (2 svetlosne diode svetle zeleno).
 - ▶ Aku-bateriju čuvajte odvojeno od rezača za živu ogradu.

16 Čišćenje

16.1 Čišćenje rezača za živu ogradu

- ▶ Isključite rezač za živu ogradu i izvadite aku-bateriju.
- ▶ Rezač za živu ogradu očistite vlažnom krpom ili STIHL-ovim sredstvom za čišćenje smole.
- ▶ Otvore za hlađenje očistite četkicom.
- ▶ Odstranite strana tela iz odeljka za aku-bateriju i odeljak očistite vlažnom krpom.
- ▶ Električne kontakte u odeljku za aku-bateriju očistite četkicom ili mekom četkom.

16.2 Čišćenje noževa za sečenje

- ▶ Isključite rezač za živu ogradu i izvadite aku-bateriju.
- ▶ Noževe za sečenje poprskajte s obe strane sredstvom za čišćenje smole STIHL.
- ▶ Namestite aku-bateriju.
- ▶ Rezač za živu ogradu uključite 5 sekundi. Noževi za sečenje se kreću. STIHL-ovo sredstvo za čišćenje smole se ravnomerno raspoređuje.

16.3 Čišćenje aku-baterije

- ▶ Aku-bateriju očistite vlažnom krpom.

17 Održavanje

17.1 Intervali održavanja

Intervali održavanja zavise od uslova sredine i od uslova rada. STIHL preporučuje sledeće intervale održavanja:

Svakih 50 radnih sati

- ▶ Prodavac STIHL-a mora podmazati menjač.

17.2 Oštrenje noževa za sečenje

STIHL preporučuje da noževe za sečenje naoštiri specijalizovani prodavac firme STIHL.



UPOZORENJE

- Rezni zupci noževa za sečenje su oštri. Korisnik može da se poseče.
 - ▶ Nosite radne rukavice od otpornog materijala.

- ▶ Isključite rezač za živu ogradu i izvadite aku-bateriju.

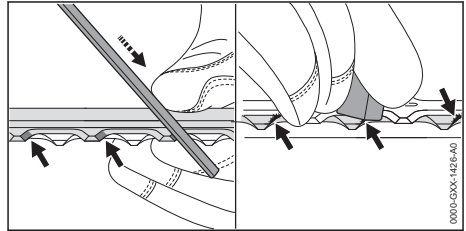

- ▶ Svaku oštricu gornjeg noža za sečenje naoštrite pljosnatom turpijom STIHL uz jedan pokret prema napred. Pritom zadržite ugao oštrenja,  20.2.
- ▶ Preokrenite rezač za živu ogradu.
- ▶ Naoštrite ostale oštrice.
- ▶ Odstranite proširenja na svakom sečivu sa donje strane.
- ▶ Preokrenite rezač za živu ogradu.
- ▶ Odstranite proširenja na ostalim sečivima.
- ▶ Prašinu koja nastaje u toku turpijanja odstranite vlažnom krpom.
- ▶ Noževe za sečenje poprskajte s obe strane sredstvom za čišćenje smole STIHL.
- ▶ Rezač za živu ogradu uključite 5 sekundi. Noževi za sečenje se kreću. STIHL-ovo sredstvo za čišćenje smole se ravnomerno raspoređuje.
- ▶ U slučaju nedoumice: Obratite se specijalizovanom prodavcu STIHL.

18 Popravljanje

18.1 Popravka rezača za živu ogradu i aku-baterije

Korisnik ne može sam da popravi rezač za živu ogradu, noževe za sečenje i aku-bateriju.

- ▶ Ako je oštećen rezač za živu ogradu ili noževi za sečenje: Nemojte koristiti rezač za živu ogradu i obratite se specijalizovanom prodavcu STIHL.
- ▶ Ako je neispravna ili oštećena aku-baterija: Aku-bateriju zamenite.

19 Otklanjanje smetnji

19.1 Uklanjanje smetnji kod rezača za živu ogradu ili aku-baterije

Smetnja	Svetlosne diode na aku-bateriji	Uzrok	Rešenje
Rezač za živu ogradu ne radi kad se uključi.	1 svetlosna dioda trepti zeleno.	Prenizak nivo napunjenosti aku-baterije.	<ul style="list-style-type: none"> ▶ Aku-bateriju punite onako, kako je opisano u uputstvu za upotrebu punjača STIHL AL 101, 301, 301-4, 500.
	1 svetlosna dioda svetli crveno.	Aku-baterija je previše topla ili previše hladna.	<ul style="list-style-type: none"> ▶ Izvadite aku-bateriju. ▶ Zagrejte ili ohladite aku-bateriju.
	3 svetlosne diode trepte crveno.	Smetnja je u rezaču za živu ogradu.	<ul style="list-style-type: none"> ▶ Izvadite aku-bateriju. ▶ Očistite električne kontakte u odeljku za aku-bateriju. ▶ Namestite aku-bateriju. ▶ Uključivanje rezača za živu ogradu. ▶ Ako 3 svetlosne diode i dalje trepte crveno: Nemojte koristiti rezač za živu ogradu i obratite se specijalizovanom prodavcu STIHL.
		Noževi za sečenje su teško pokretni.	<ul style="list-style-type: none"> ▶ Noževe za sečenje poprsajte s obe strane sredstvom za čišćenje smole STIHL. ▶ Ako 3 svetlosne diode i dalje trepte crveno: Nemojte koristiti rezač za živu ogradu i obratite se specijalizovanom prodavcu STIHL.
	3 svetlosne diode svetle crveno.	Rezač za živu ogradu je pretopao.	<ul style="list-style-type: none"> ▶ Izvadite aku-bateriju. ▶ Rezač za živu ogradu ostavite da se ohladi.
	4 svetlosne diode trepte crveno.	Smetnja je u aku-bateriji.	<ul style="list-style-type: none"> ▶ Izvadite i ponovo namestite aku-bateriju. ▶ Uključivanje rezača za živu ogradu. ▶ Ako 4 svetlosne diode i dalje trepte crveno: Nemojte koristiti aku-bateriju i obratite se specijalizovanom prodavcu STIHL.
		Električni spoj između rezača za živu ogradu i aku-baterije je prekinut.	<ul style="list-style-type: none"> ▶ Izvadite aku-bateriju. ▶ Očistite električne kontakte u odeljku za aku-bateriju. ▶ Namestite aku-bateriju.
		Rezač za živu ogradu ili aku-baterija su vlažni.	<ul style="list-style-type: none"> ▶ Rezač za živu ogradu ili aku-bateriju osušite.
Rezač za živu ogradu se isključuje u toku rada.	3 svetlosne diode svetle crveno.	Rezač za živu ogradu je pretopao.	<ul style="list-style-type: none"> ▶ Izvadite aku-bateriju. ▶ Rezač za živu ogradu ostavite da se ohladi.
		Postoji električna smetnja.	<ul style="list-style-type: none"> ▶ Izvadite i ponovo namestite aku-bateriju. ▶ Uključivanje rezača za živu ogradu.
Operativno vreme rezača za živu ogradu je prekratko.		Aku-baterija nije potpuno napunjena.	<ul style="list-style-type: none"> ▶ U potpunosti napunite aku-bateriju, kao što je opisano u uputstvu za upotrebu punjača STIHL AL 101, 301, 301-4, 500.
		Radni vek aku-baterije je prekoračen.	<ul style="list-style-type: none"> ▶ Aku-bateriju zamenite.
Aku-baterija sa  ne može biti nađena pomoću		Bluetooth® bežični interfejs na aku-bateriji ili na mobilnom	<ul style="list-style-type: none"> ▶ Bluetooth® bežični interfejs na aku-bateriji i na mobilnom krajnjem uređaju aktivirajte.

Smetnja	Svetlosne diode na aku-bateriji	Uzrok	Rešenje
STIHL connected App.		krajnjem uređaju je deaktiviran.	
		Udaljenost između aku-baterije i mobilnog krajnjeg uređaja je prevelika.	<ul style="list-style-type: none"> ▶ Smanjite udaljenost,  20.3. ▶ Ukoliko aku-baterija i dalje ne može biti nađena pomoću STIHL connected App: Obratite se specijalizovanom prodavcu STIHL.

19.2 Podrška za proizvode i pomoć oko primene

Podršku za proizvode i pomoć oko primene možete dobiti kod specijalizovanog prodavca STIHL.

Mogućnosti kontakta i dodatne informacije možete naći na <https://support.stihl.com> ili www.stihl.com.

20 Tehnički podaci

20.1 Rezač za živu ogradu STIHL HLA 66, HLA 86

HLA 66

- Dozvoljene aku-baterije:
 - STIHL AP
 - STIHL AR
- Težina bez aku-baterije: 3,8 kg
- Električna zaštita: IPX4 (zaštita od prskanja vodom sa svih strana)

HLA 86

- Dozvoljene aku-baterije:
 - STIHL AP
 - STIHL AR
- Težina bez aku-baterije: 4,8 kg
- Električna zaštita: IPX4 (zaštita od prskanja vodom sa svih strana)

Operativno vreme je navedeno na www.stihl.com/battery-life.

20.2 Noževi za sečenje

HLA 66

- Odstojanje zubaca: 33 mm
- Dužina reza: 500 mm
- Ugao oštrenja: 45°

HLA 86

- Odstojanje zubaca: 33 mm
- Dužina reza: 500 mm
- Ugao oštrenja: 45°

20.3 Aku-baterija STIHL AP

- Akumulatorska tehnologija: Litijum-jon
- Napon: 36 V
- Kapacitet u Ah: navedeno na nazivnoj pločici
- Količina energije u Wh: navedeno na nazivnoj pločici
- Težina u kg: navedena na nazivnoj pločici
- Dozvoljeni temperaturni opseg za upotrebu i čuvanje: - 10 °C do + 50 °C
- Bluetooth® bežični interfejs (samo za aku-baterije sa ):
 - Veza za prenos podataka: Bluetooth® 5.1. Mobilni krajnji uređaj mora da bude kompatibilan sa Bluetooth® Low Energy 5.0 i da podržava Generic Access Profile (GAP).
 - Frekventni opseg: ISM opseg 2,4 GHz
 - Maksimalna snaga odašiljanja: 1 mW
 - Domet signala: oko 10 m. Jačina signala zavisi od uslova sredine i od mobilnog krajnjeg uređaja. Domet može u velikoj meri da varira od spoljašnjih uslova, uključujući korišćeni prijemni uređaj. Unutar zatvorenih prostora i kroz metalne barijere (na primer zidovi, police, koferi), domet može da bude znatno manji.
 - Zahtevi za operativni sistem mobilnog krajnjeg uređaja: Android ili iOS (u trenutnoj verziji ili novijoj)

20.4 Vrednosti zvuka i vibracija

K-vrednost za nivo pritiska zvuka iznosi 2 dB(A).
K-vrednost za nivo snage zvuka iznosi 2 dB(A).
K-vrednost za vibracione vrednosti iznosi 2 m/s².

HLA 66

STIHL preporučuje nošenje zaštite za sluh.

- Nivo pritiska zvuka L_{pA} mereno prema ISO 22868: 80 dB(A)
- Nivo snage zvuka L_{wA} mereno prema ISO 22868: 91 dB(A)
- Vibraciona vrednost a_{hV} merena prema ISO 22867
 - Komandna ručica: 1,8 m/s².
 - Polukružni držač: 2,3 m/s².

HLA 86

STIHL preporučuje nošenje zaštite za sluh.

- Nivo pritiska zvuka L_{pA} mereno prema ISO 22868: 80 dB(A)
- Nivo snage zvuka L_{wA} mereno prema ISO 22868: 91 dB(A)
- Vibraciona vrednost a_{hv} merena prema ISO 22867
 - Komandna ručica: $1,6 \text{ m/s}^2$.
 - Prihvatno crevo: $2,3 \text{ m/s}^2$

Navedene vibracione vrednosti su izmerene prema normiranom kontrolnom postupku i mogu da se koriste kod poređenja električnih uređaja. U zavisnosti od načina rada, vrednosti faktičkih vibracija koje se javljaju mogu da odstupaju od ovde navedenih vrednosti. Navedene vrednosti vibracija mogu biti upotrebljene za početnu procenu vibracionog opterećenja. Faktičko vibraciono opterećenje koje se javlja mora biti uzeto u obzir. Pritom se u obzir može uzeti i vreme u kome je električni uređaj isključen, kao i vreme u kome je isti uključen, ali radi bez opterećenja.

Informacije o ispunjavanju smernice za poslodavce Vibracije 2002/44/EG navedene su na www.stihl.com/vib.

20.5 REACH

REACH je oznaka za propis EU u vezi sa registracijom, procenom i dozvolom za upotrebu hemikalija.

Više informacija u vezi sa ispunjavanjem propisa REACH na www.stihl.com/reach.

21 Kombinacije sistema za nošenje

21.1 Kombinacije sistema za nošenje

Rezač za živu ogradu mora da se koristi u kombinaciji sa sistemom za nošenje. Sistemi za nošenje koji smeju da se koriste navedeni su ovde:



Kaiš za jedno rame



Kaiš za oba ramena



Aku-baterija STIHL AR, zajedno sa oslonim tapacirom



Pojas za aku-baterije sa kaišem za nošenje i ugrađenom „Torbicom za pojas AP sa priključnim kablom“ zajedno sa oslonim tapacirom



Pojas za aku-baterije sa ugrađenom „Torbicom za pojas AP sa priključnim kablom“ zajedno sa kaišem za jedno rame



Sistem za nošenje sa ugrađenom „Torbicom za pojas AP sa priključnim kablom“ zajedno sa oslonim tapacirom



Sistem za nošenje na leđima RTS

22 Rezervni delovi i pribor

22.1 Rezervni delovi i pribor

STIHL Ovi simboli označavaju originalne rezervne delove STIHL i originalni pribor STIHL.

STIHL preporučuje upotrebu originalnih rezervnih delova STIHL i originalnog pribora STIHL.

I pored stalnog nadzora tržišta, STIHL ne može da proceni rezervne delove i pribor drugih proizvođača u smislu pouzdanosti, sigurnosti i pogodnosti, tako da STIHL ne može jamčiti ni za njihovo korišćenje.

Originalni rezervni delovi STIHL i originalni pribor STIHL dostupni su kod specijalizovanog prodavca STIHL.

23 Zbrinjavanje

23.1 Zbrinjavanje rezača za živu ogradu i aku-baterije

Informacije u vezi sa zbrinjavanjem možete dobiti kod lokalne uprave ili kod specijalizovanog prodavca STIHL.

Neproispisno zbrinjavanje može da bude štetno po zdravlje i da zagađuje životnu sredinu.

- ▶ Pošaljite STIHL proizvode, uključujući ambalažu, na odgovarajuće sabirno mesto za reciklažu u skladu sa lokalnim propisima.
- ▶ Ne bacajte u kućno smeće.

24 EU izjava o usaglašenosti

24.1 Rezač za živu ogradu STIHL HLA 66, HLA 86

ANDREAS STIHL AG & Co. KG
Badstraße 115
D-71336 Waiblingen

Nemačka

izjavljuje pod punom odgovornošću, da

- Vrsta konstrukcije: Akumulatorski rezač za živu ogradu
- Fabrička marka: STIHL
- Tip: HLA 66, HLA 86
- Identifikacija serije: 4859

odgovara merodavnim odredbama u smernicama 2011/65/EU, 2006/42/EG, 2014/30/EU i 2000/14/EG, i da je proizvod razvijen i proizveden u saglasnosti sa sledećim normama koje su važeće prema datumu proizvodnje: EN 55014-1, EN 55014-2, EN 62841-1, EN 62841-4-2 i EN ISO 10517.

Primenjeni postupak procene usaglašenosti prema smernici 2000/14/EG dodatak V.

- Izmereni nivo snage zvuka: 91 dB(A)
- Garantovani nivo snage zvuka: 93 dB(A)

Za tehničku dokumentaciju zadužen je ANDREAS STIHL AG & Co. KG Produktzulassung.

Godina proizvodnje, zemlja proizvodnje i broj mašine navedeni su na rezaču za živu ogradu.

Waiblingen, 15.7.2021

ANDREAS STIHL AG & Co. KG



po ovlašćenju

Dr. Jürgen Hoffmann, Šef odeljenja za odobravanje i regulaciju proizvoda

25 UKCA Izjava proizvođača o usaglašenosti

25.1 Rezač za živu ogradu STIHL HLA 66, HLA 86

**UK
CA**

ANDREAS STIHL AG & Co. KG

Badstraße 115
D-71336 Waiblingen

Nemačka

izjavljuje pod punom odgovornošću, da

- Vrsta konstrukcije: Akumulatorski rezač za živu ogradu
- Fabrička marka: STIHL
- Tip: HLA 66, HLA 86
- Identifikacija serije: 4859

odgovara relevantnim odredbama britanskih propisa The Restriction of the Use of Certain Hazardous Substances in Electrical and Electronic Equipment Regulations 2012, Supply of Machinery (Safety) Regulations 2008, Electromagnetic Compatibility Regulations 2016 i Noise Emission in the Environment by Equipment for use Outdoors Regulations 2001 i da je proizvod razvijen i proizveden u saglasnosti sa verzijama sledećih standarda koje su važeće prema datumu proizvodnje: EN 55014-1, EN 55014-2, EN 62841-1, EN 62841-4-2 i EN ISO 10517.

Primenjeni postupak procene usaglašenosti prema UK-Verordnung Noise Emission in the Environment by Equipment for use Outdoors Regulations 2001, Schedule 8.

- Izmereni nivo snage zvuka: 91 dB(A)
- Garantovani nivo snage zvuka: 93 dB(A)

Za tehničku dokumentaciju zadužen je ANDREAS STIHL AG & Co. KG.

Godina proizvodnje, zemlja proizvodnje i broj mašine navedeni su na rezaču za živu ogradu.

Waiblingen, 15.7.2021

ANDREAS STIHL AG & Co. KG



po ovlašćenju

Dr. Jürgen Hoffmann, Šef odeljenja za odobravanje i regulaciju proizvoda

26 Opšte sigurnosne napomene za električne alate

26.1 Uvod

U ovom poglavlju su navedene opšte sigurnosne napomene prema formulaciji standarda EN/IEC 62841 za ručno vođene električne alate sa motorom.

STIHL mora da odštampa ove tekstove.

Sigurnosne napomene navedene pod "Električna sigurnost" za sprečavanje strujnog udara nisu primjenjive kod akumulatorskih proizvoda STIHL.

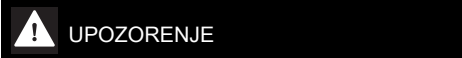

- **Pročitajte sve sigurnosne napomene, uputstva, ilustracije, tehničke podatke kojima je opremljen ovaj električni alat.** Propusti u pridržavanju sledećih uputstava mogu dovesti do strujnog udara, požara i/ili teških povreda. **Sve sigurnosne napomene i uputstva treba sačuvati za ubuduće.**

U sigurnosnim napomenama se koristi izraz "električni alat", koji se odnosi na električne alate sa mrežnim napajanjem (sa mrežnim provodnikom) i na električne alate sa aku-baterijama (bez mrežnog provodnika).

26.2 Bezbednost na radnom mestu

- a) **Radna oblast treba da bude čista i dobro osvetljena.** Nered ili loša osvetljenost radne oblasti mogu dovesti do nezgoda.
- b) **Nemojte koristiti električne alate u okolini gde postoji opasnost od eksplozije, gde se nalaze zapaljive tečnosti, gasovi ili prahovi.** Električni alati stvaraju varnice koje mogu zapaliti prah ili isparenja.
- c) **U toku upotrebe električnih alata držite dalje decu i ostale osobe.** Skretanje pažnje može dovesti do gubitka kontrole nad električnim alatom.

26.3 Električna bezbednost

- a) **Utikač električnog alata mora odgovarati utičnici. Utikač se ne sme menjati na nijedan način. Nemojte koristiti utikač sa adapterom zajedno sa uzemljenim električnim alatima.** Neizmenjeni utikači i odgovarajuće utičnice smanjuju opasnost od strujnog udara.
- b) **Izbegavajte dodire tela sa uzemljenim površinama kao što su cevi, peći, šporeti i frižideri.** Uzemljenje vašeg tela dovodi do povećane opasnosti od strujnog udara.
- c) **Električne alate držite dalje od kiše i vlage.** Prodiranje vode u električni alat dovodi do povećane opasnost od strujnog udara.
- d) **Nemojte zloupotrebljavati priključni kabl. Nikada nemojte koristiti priključni kabl za nošenje i povlačenje, ili da biste izvukli utikač električnog alata. Priključni kabl držite dalje od toplote, ulja, oštih ivica i od pokretnih**

delova. Oštećeni ili umršeni priključni kablovi povećavaju opasnost od strujnog udara.

- e) **Kod upotrebe električnog alata na otvorenom, koristite samo produžne kablove koji su predviđeni za upotrebu na otvorenom.** Upotreba produžnih kablova koji su predviđeni za upotrebu na otvorenom smanjuje opasnost od strujnog udara.
- f) **Ako upotreba električnog alata u vlažnoj okolini ne može biti izbegnuta, koristite zaštitnu sklopku za struju greške.** Upotreba zaštitne sklopke za struju greške smanjuje opasnost od strujnog udara.

26.4 Bezbednost osoba

- a) **Električnim alatom radite pažljivo, promišljeno i obazrivo. Nemojte koristiti električne alate kada ste umorni ili pod dejstvom droge, alkohola ili lekova.** Trenutak nepažnje kod upotrebe električnih alata može dovesti do ozbiljnih povreda.
- b) **Nosite ličnu zaštitnu opremu i uvek zaštitne naočare.** Nošenjem lične zaštitne opreme, recimo maske protiv prašine, sigurnosnih cipela otpornih na klizanje, zaštitne kacige ili zaštite sluha, a u zavisnosti od načina primene električnog alata, smanjuje se opasnost od povreda.
- c) **Izbegnite nenamerno uključivanje. Proverite da li je električni alat isključen, pre nego što priključite napajanje struje ili aku-bateriju, i pre nego što uzmete ili poneseite alat.** Do nezgoda može doći ako vam se pri nošenju električnog alata prst nalazi na prekidaču ili ako uključeni električni alat priključite na napajanje strujom.
- d) **Pre nego što uključite električni alat, odstranite alate za podešavanje i ključeve za zavrtnje.** Alat ili ključ na rotirajućem delu električnog alata može dovesti do povreda.
- e) **Izbegnite neuobičajene položaje tela. Pobrinite se za siguran položaj i zadržite ravnotežu u svakom trenutku.** Tako je moguća bolja kontrola električnog alata u neočekivanim situacijama.
- f) **Nosite odgovarajuću odeću. Nemojte nositi široku odeću ili nakit. Kosu i odeću držite dalje od pokretnih delova.** Labava odeća, nakit ili dugačka kosa mogu biti zahvaćeni pokretnim delovima.
- g) **Ako je moguća ugradnja sistema za usisavanje i prikupljanje prašine, isti trebaju biti pri-**

ključeni i ispravno korišteni. Upotreba usisivača smanjuje opasnosti od prašine.

- h) **Nemojte se zavaravati lažnom sigurnošću i nemojte zanemarivati sigurnosne propise za električne alate čak i ako ste nakon višestrukog korišćenja upoznati s električnim alatom.** Nepromišljenost može da dovede do teških povreda u deliču sekunde.

26.5 Upotreba i čuvanje električnog alata

- a) **Ne preopterećujte električni alat. Za rad koristite odgovarajući električni alat.** Odgovarajućim električnim alatom radite bolje i sigurnije u datom slučaju primene.
- b) **Nemojte koristiti električni alat sa pokvarenim prekidačem.** Električni alat koji se ne može uključiti ili isključiti je opasan i mora da bude popravljen.
- c) **Pre podešavanja uređaja, zamene delova dogradnog alata ili odlaganja električnog alata, izvucite utikač iz utičnice i/ili izvadite aku-bateriju koja može da se izvadi.** Ova mera predostrožnosti sprečava nenamerno startovanje električnog alata.
- d) **Električne alate koji se ne koriste čuvajte dalje od domašaja dece. Nemojte dozvoliti da električni alat koriste osobe koja nisu upućene u njegovu upotrebu ili koje nisu pročitale ova uputstva za upotrebu.** Električni alati su opasni kada ih koriste neiskusne osobe.
- e) **Brižljivo održavajte električne alate i dogradni alat.** Kontrolišite da li pokretni delovi rade besprekorno i bez zaglavlivanja, da li su delovi slomljeni ili oštećeni tako da utiču na funkcionalnost električnog alata. Oštećene delove dajte na popravku pre dalje upotrebe električnog alata. Uzrok mnogih nezgoda je u lošem održavanju električnog alata.
- f) **Rezne alate držite čiste i naoštrene.** Brižljivo održavani rezni alati sa oštrim sečivima zaglavljuju se ređe i njima se lakše radi.
- g) **Električni alat, dogradni alat, dogradne alate itd. koristite uvek prema ovim uputstvima. Pritom vodite računa o radnim uslovima i o poslu koji treba izvršiti.** Upotreba električnih alata za namene različite od predviđenih može dovesti do opasnih situacija.
- h) **Držači i prihvatne površine moraju biti suvi, čisti i bez tragova ulja i masnoće.** Klizavi držači i prihvatne površine ne dozvoljavaju siguran rad i kontrolu nad električnim alatom u nepredvidivim situacijama.

26.6 Upotreba i čuvanje akumulatorskog alata

- a) **Aku-baterije puniti samo punjačima koje je preporučio proizvođač.** Kod punjača predviđenih za određeni tip aku-baterija postoji opasnost od požara ukoliko se koristi sa drugim aku-baterijama.
- b) **Za električne alate koristite samo aku-baterije koje su predviđene za njih.** Upotreba drugih aku-baterija može dovesti do povreda i opasnosti od požara.
- c) **Aku-bateriju koju ne koristite držite dalje od spajalica, kovanog novca, ključeva, ekspera, zavrtnja i ostalih malih metalnih predmeta koji mogu izazvati premošćivanje kontakata.** Kratki spoj između kontakata aku-baterije može dovesti do opekotina ili vatre.
- d) **Kod pogrešne upotrebe moguće je isticanje tečnosti iz aku-baterije. Izbegavajte kontakt s tom tečnošću. Prilikom slučajnog kontakta isperite vodom. U slučaju da tečnost dospe u oči, dodatno potražite lekarsku pomoć.** Tečnost koja je istekla može da izazove nadraženost kože ili opekotine.
- e) **Nemojte koristiti oštećenu ili izmenjenu aku-bateriju.** Oštećene ili izmenjene aku-baterije mogu da se ponašaju nepredvidivo i da izazovu vatru, eksploziju ili opasnost od povreda.
- f) **Aku-baterije ne izlažite vatri ili previsokim temperaturama.** Vatra ili temperature iznad 130 °C (265 °F) mogu da izazovu eksploziju.
- g) **Sledite uputstva za punjenje i nemojte puniti aku-bateriju ili akumulatorski alat van temperaturnog opsega koji je naveden u uputstvu za upotrebu.** Pogrešno punjenje ili punjenje van dozvoljenog temperaturnog opsega može da uništi aku-bateriju i da poveća opasnost od požara.

26.7 Servis

- a) **Električni alat dajte na popravku samo kvalifikovanim i stručnim osobama koje će koristiti samo originalne rezervne delove.** Tako će električni alat biti održavan u stanju koje je sigurno za rad.
- b) **Nikada nemojte održavati oštećenje aku-baterije.** Kompletno održavanje aku-baterija treba da uradi samo proizvođač ili ovlašćeni servisni centri.

26.8 Sigurnosne napomene za makaze za živu ogradu

Opšte sigurnosne napomene za makaze za živu ogradu

- a) **Sve delove tela držite dalje od noža. Ne pokušavajte da držite ili uklanjate posečeni materijal dok su noževi u pokretu.** Noževi se kreću i dalje nakon isključivanja prekidača. Trenutak nepažnje kod upotrebe makaza za živu ogradu može da dovede do teških povreda.
- b) **Makaze za živu ogradu nosite za držač dok noževi miruju i pazite da ne koristite prekidač.** Ispravnim nošenjem makaza za živu ogradu smanjuje se opasnost od nenamernog pogona i time izazvanim povredama od noža.
- c) **Kod prevoženja ili skladištenja makaza za živu ogradu uvek navucite navlaku preko noža.** Pažljivim pristupom makazama za živu ogradu smanjuje se opasnost od povreda nožem.
- d) **Pre uklanjanja zaglavljene materijala ili pokretanja mašine proverite da li su svi prekidači isključeni i da li je baterija uklonjena ili isključena.** Neočekivano pokretanje trimera tokom uklanjanja zaglavljene materijala može dovesti do ozbiljnih povreda.
- e) **Dodirnite samo izolirani držač trimera, jer oštrica može udariti u skrivene dalekovode.** Kontakt sečivai vodova pod naponom može da dovede pod napon metalne delove uređaja i da izazove strujni udar.
- f) **Držite sve žice pod naponom dalje od područja sečenja.** Vodovi mogu biti skriveni u živoj ogradi i grmlju i mogu biti slučajno zasečeni nožem.
- g) **Nemojte koristiti makaze za živu ogradu pri lošem vremenu, posebno ne u slučaju opasnosti od grmljavine.** Ovo smanjuje rizik od udara groma.

26.9 Dopunske sigurnosne napomene za makaze za živu ogradu sa produženim dometom

- a) **Smanjite opasnost od smrti usled strujnog udara tako što makaze za živu ogradu sa produženim dometom nikada nećete koristiti u blizini električnih vodova.** Dodir sa strujnim vodovima ili korišćenje u njihovoj blizini može

da dovede do teških povreda ili smrtonosnog strujnog udara.

- b) **Makaze za živu ogradu sa produženim dometom opslužujte uvek obema rukama.** Makaze za živu ogradu sa produženim dometom držite uvek obema rukama radi izbegavanja gubitka kontrole.
- c) **Kod radova s makazama za živu ogradu sa produženim dometom iznad visine glave nosite zaštitu za glavu.** Komadi koji padaju mogu da dovedu do teških povreda.

www.stihl.com



0458-185-9021-A



0458-185-9021-A