

# SINGER®

## STI-1730-CRBB

Steam iron

Σίδερο ατμού

Парна ютия

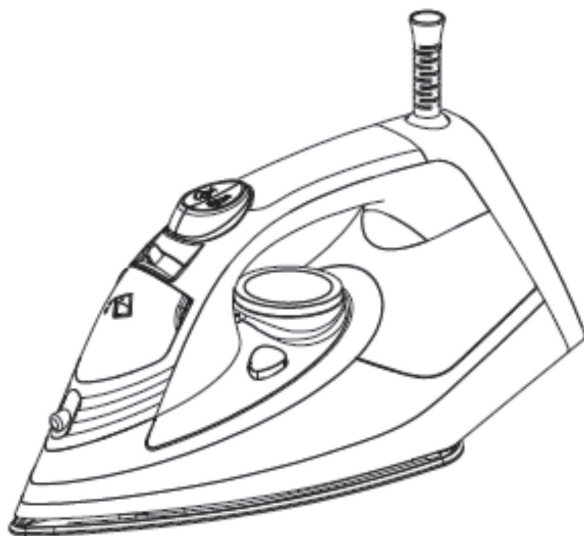

GB INSTRUCTION MANUAL  
GR ΒΙΒΛΙΟ ΟΔΗΓΙΩΝ  
BG ИНСТРУКЦИИ ЗА ЕКСПЛОАТАЦИЯ



<b>GB</b>	<b>ENGLISH.....</b>	<b>3</b>
<b>GR</b>	<b>ΕΛΛΗΝΙΚΑ .....</b>	<b>10</b>
<b>BG</b>	<b>БЪЛГАРСКИ.....</b>	<b>18</b>



For safety purposes please read these instructions carefully before using the appliance for the first time. Save these instructions for future reference.

## IMPORTANT

- Ensure the voltage on the rating plate is the same as that in your home
- The iron should always be turned off before plugging or unplugging from the wall socket
- Never yank the cord to disconnect from the wall socket; instead, hold the plug and pull to disconnect.
- Never use the appliance if damaged in anyway.
- When leaving, even when only for a short while, always unplug the iron.
- Close supervision is necessary for any appliance being used by or near children.
- Do not leave the iron unattended while connected or on an ironing board
- Burns can occur from touching hot metal parts, hot water or steam.
- Use caution when you turn a steam iron upside down – there may be hot water in the reservoir.
- Never immerse the iron in water.
- Always place the iron with its back on a firm flat surface when interrupting ironing and after use.
- Keep the sole plate smooth; avoid hard contact with metal objects.
- The cord should not be allowed to touch the sole plate when it is hot.
- Prevent water overflow, do not fill over max level.

- When using the iron for the first time test on an old piece of fabric to ensure the soleplate and water tank are completely clean.
- This appliance can be used by children aged from 8 years and above and persons with reduced physical, sensory or mental capabilities or lack of experience and knowledge if they have been given supervision or instruction concerning use of the appliance in a safe way and understand the hazards involved. Children shall not play with the appliance. Cleaning and user maintenance shall not be made by children without supervision.
- Children should be supervised to ensure that they do not play with the appliance.
- The iron must be used and rested on a stable surface.
- When placing the iron on its stand, ensure that the surface on which the stand is placed is stable.
- The iron is not to be used if it has been dropped, if there are visible signs of damage or if it is leaking.
- If the supply cord is damaged, it must be replaced by the manufacturer, its service agent or similarly qualified persons in order to avoid a hazard.

## HOUSEHOLD USE ONLY

### SERVICE & REPAIR

1. For service or repair under warranty, please contact the authorized service company that is mentioned on the guarantee card that accompanies the product.
2. Do not operate any product with a damaged cord or plug. If the supply cord is damaged, return the appliance to a SINGER service center for examination repair or adjustment. Do not attempt to dismantle any part of the appliance. This should only be done at an authorized SINGER service centre.

3. The partial or total non-respect of the safety instructions in the present instruction manual will automatically release Singer of any type of responsibility in case of malfunction of the machine or injuries to persons or animals.
4. In case of manipulation, repairing or any modification of the machine made by unqualified persons or in case of improper use, the guarantee will be automatically cancelled.

## PARTS DESCRIPTION

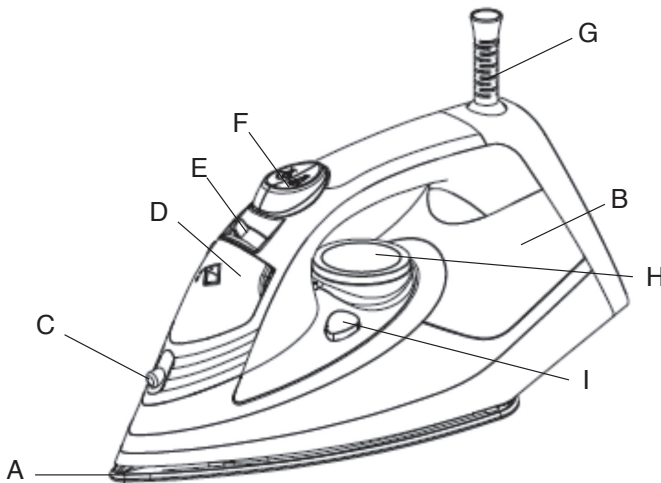

- A: Soleplate
- B: Water Tank
- C: Water Spray Nozzle
- D: Water Fill Cover
- E: Steam Knob
- F: Water Spray & Burst of Steam Buttons
- G: Cord Guard
- H: Temperature Dial
- I: Self-Clean Button

## FILLING WITH WATER

- Ensure the iron is disconnected from the power supply.
- Set the steam knob to the minimum position.
- Pull down the water fill cover and fill the water tank with water.

## SETTING THE TEMPERATURE

- \* Synthetics/Silk
- \*\* Wool
- \*\*\* Cotton/Linen
- Stand the iron upright.
- Set temperature dial to ironing temperature.
- Insert the mains plug into the main supply.
- After the indicator light has gone out and come again, you may start ironing. The indicator light will go out from time to time during ironing.

## STEAM-IRONING

This function can be used only at higher ironing temperature.

- for moderate steam
- or MAX for maximum steam

- Fill water into the iron as described above.
- Stand the iron upright.
- Connect the iron to a suitable mains supply outlet
- Turn the temperature control dial to the “•••”, “••••” or MAX setting
- The pilot light turns off when the required temperature is reached. The iron is ready for use.
- Turn the steam control knob to the required position, steam starts coming out from the holes in the sole plate.

**Note:** With conventional steam irons, water may leak from the soleplate if a too low temperature has been select. If this happens, turn the temperature control dial to the advised position. Steam will recommence as soon as the appropriate temperature has been reached.

## BURST OF STEAM

- Set the temperature dial at the “●●●” or MAX position, then press down the burst steam button.
- The soleplate will spray out bursting steam.
- To prevent water leaking from the soleplate, do not keep the burst steam button pressed for more than 5 seconds.

## SPRAY SETTING

Ensure that there is enough water in the water tank. By pressing the spray button a couple of times at any temperature, the laundry can be damped down to make them softer and easier to iron.

## DRY IRONING

Turn the steam knob to the minimum position (=no steam) and set the temperature dial to the suitable position.

## SELF-CLEANING

It is important to apply “self-cleaning” often to remove impurities etc. The harder the water the more the iron should be self-cleaned.

- Open the fill cover and fill the water tank with water up to the MAX position, then close the fill cover.
- Set the temperature dial to MAX.
- Insert the mains plug into the wall socket.
- Allow the iron to heat up until the pilot light goes out. Then set temperature dial to position MIN.
- Hold the iron horizontally over the sink, then press the self-clean button enabling the iron to self clean.
- Boiling water and steam will be ejected from the holes in the soleplate. Impurities are washed away with it. Move the iron forwards and backwards while this happens.
- Set the steam control to “0” position when the water tank has emptied.
- Repeat self-cleaning if you notice that impurities haven’t been washed out.
- Move the iron over a (preferably) old piece of cloth. This is to ensure that the soleplate will be dry during storage.
- Unplug and allow the iron to cool down before storing it.

## **ANTI-DRIP**

The appliance is equipped with a drip stop function; the iron will stop steaming automatically when the temperature is too low to prevent water from dripping out of the soleplate.

## **ANTI-CALC**

The Anti-calc function filters the minerals from the water to prevent mineral residue build up at the steam chamber and prolongs the operational life of the iron.

## **STORAGE**

- Remove the mains plug from the wall socket.
- Pour out any remaining water left in the water tank.
- Set the steam knob to “0” or minimum steam position.
- Stand the iron upright and let it cool down completely.

## **CLEANING**

- Before cleaning the iron ensure it is disconnected from the power supply and has completely cooled down.
- Deposits on the soleplate may be removed with a cloth soaked in a vinegar/ water solution.
- The casting may be wiped with a damp cloth and then polished with a dry one.
- Do not use abrasives on the soleplate.
- Keep the soleplate smooth. Avoid hard contact with metal objects.





**Disposal of old Electrical & Electronic Equipment (Applicable in the European Union and other European countries with separate collection systems).**

This symbol on the product or on its packaging indicates that this product shall not be treated as household waste. Instead it shall be handed over to the applicable collection point for the recycling of electrical and electronic equipment. By ensuring this product is disposed of correctly, you will help prevent potential negative consequences for the environment and human health, which could otherwise be caused by inappropriate waste handling of this product. The recycling of materials will help to conserve natural resources. For more detailed information about recycling of this product, please contact your local city office, your household waste disposal service or the shop where you purchased the product.

**DECLARATION OF CONFORMITY**

Herewith, G. E. DIMITRIOU S.A. states that this product, complies with the requirements of below European directives:

EMC Directive: 2014 / 30 / EU

LVD - Low Voltage Directive: 2014/ 35 / EU

ROHS Directive: 2011 / 65 / EU

Για λόγους ασφαλείας, πριν χρησιμοποιήσετε τη συσκευή για πρώτη φορά, θα πρέπει να διαβάσετε τις ακόλουθες οδηγίες. Φυλάξτε το βιβλίο οδηγιών χρήσης για τυχόν μελλοντική αναφορά.

## ΣΗΜΑΝΤΙΚΕΣ ΟΔΗΓΙΕΣ ΑΣΦΑΛΕΙΑΣ

- Ελέγξτε ότι η ισχύς που υποδεικνύεται στη βάση της συσκευής συμφωνεί με την τάση της κεντρικής παροχής στο σπίτι σας.
- Το σίδερο θα πρέπει να είναι κλειστό (δηλαδή ο διακόπτης στη θέση off) πριν βάλετε ή βγάλετε το φως από την πρίζα.
- Ποτέ μην τραβάτε το καλώδιο για να το αποσυνδέσετε από την πρίζα. Αποσυνδέστε τη συσκευή τραβώντας πάντα το φως από την πρίζα.
- Ποτέ μη χρησιμοποιείτε τη συσκευή αν έχει παρουσιάσει οποιαδήποτε βλάβη.
- Πάντα να αποσυνδέετε τη συσκευή από το ρεύμα όταν απομακρύνετε από αυτή.
- Η επίβλεψη της συσκευής είναι απαραίτητη όταν χρησιμοποιείται από ή κοντά σε παιδιά.
- Ποτέ μην αφήνετε τη συσκευή χωρίς επίβλεψη όταν είναι συνδεδεμένη στην παροχή ρεύματος ή επάνω στη σιδερώστρα.
- Μην ακουμπάτε τις ζεστές επιφάνειες της συσκευής. Υπάρχει κίνδυνος εγκαυμάτων από τον ατμό, το ζεστό νερό και τα ζεστά μεταλλικά σημεία.
- Δίνετε ιδιαίτερη προσοχή όταν σιδερώνετε κάθετα καθώς ενδέχεται να υπάρχει καυτό νερό στο ρεζερβουάρ.
- Ποτέ μη βυθίζετε το σίδερο μέσα στο νερό ή άλλο υγρό.
- Μετά τη χρήση ή κατά τη διακοπή σιδερώματος, πάντα να τοποθετείτε το σίδερο σε όρθια θέση και σε σταθερή και επίπεδη επιφάνεια.

- Φροντίστε να διατηρείτε την πλάκα του σίδερου πάντα λεία, αποφεύγοντας την επαφή της με μεταλλικά αντικείμενα.
- Ποτέ μην αφήνετε το καλώδιο ρεύματος να έρχεται σε επαφή με την καυτή πλάκα του σίδερου.
- Ποτέ μη γεμίζετε το ρεζερβουάρ πιο πάνω από την ένδειξη MAX.
- Την πρώτη φορά που θα λειτουργήσετε τη συσκευή, χρησιμοποιήστε το σε ένα παλιό ύφασμα ώστε να βεβαιωθείτε ότι δεν υπάρχουν τυχόν υπολείμματα στην πλάκα και στο ρεζερβουάρ.
- Η χρήση της συσκευής επιτρέπεται σε παιδιά ηλικίας 8 ετών και άνω καθώς και σε άτομα με μειωμένη αντίληψη και περιορισμένες σωματικές και πνευματικές ικανότητες ή με ανεπαρκή εμπειρία και γνώση υπό την προϋπόθεση ότι επιβλέπονται ή τους έχουν δοθεί οδηγίες σχετικά με τον ασφαλή τρόπο χρήσης της συσκευής και έχουν κατανοήσει τους εμπλεκόμενους κινδύνους.
- Επιβλέπετε τα παιδιά και βεβαιωθείτε ότι δεν παίζουν με τη συσκευή.
- Το σίδερο πρέπει να χρησιμοποιείται και να τοποθετείται πάνω σε σταθερή, επίπεδη επιφάνεια.
- Όταν χρησιμοποιείτε το σίδερο επάνω σε κάποια βάση, βεβαιωθείτε ότι η βάση στην οποία τοποθετείτε το σίδερο είναι σταθερή.
- Μη χρησιμοποιείτε το σίδερο εάν έχει πέσει κάτω υπάρχει διαρροή νερού ή ορατά σημάδια φθοράς.
- Εάν το καλώδιο ρεύματος έχει φθαρεί, απευθυνθείτε στον τοπικό αντιπρόσωπο ή σε ένα εξουσιοδοτημένο κατάστημα σέρβις της SINGER για την αντικατάστασή του.

**Η ΣΥΣΚΕΥΗ ΠΡΟΟΡΙΖΕΤΑΙ ΓΙΑ ΟΙΚΙΑΚΗ ΧΡΗΣΗ ΜΟΝΟ**

## ΣΥΝΤΗΡΗΣΗ & ΕΠΙΣΚΕΥΗ

- Για τη συντήρηση ή επισκευή της συσκευής, παρακαλούμε όπως επικοινωνήσετε με το εξουσιοδοτημένο κατάστημα σέρβις που αναφέρεται στο φύλλο εγγύησης που συνοδεύει το προϊόν.
- Μη λειτουργείτε καμία συσκευή της οποίας το καλώδιο ή το φισ έχουν φθαρεί. Θα πρέπει να απευθυνθείτε στο εξουσιοδοτημένο κατάστημα σέρβις της SINGER για επισκευή ή αντικατάσταση. Μην επιχειρήσετε να αποσυναρμολογήσετε οποιοδήποτε εξάρτημα της συσκευής. Αυτό μπορεί να γίνει μόνο από ένα εξουσιοδοτημένο κατάστημα σέρβις της SINGER.
- Η μη τήρηση μέρους ή όλων των κανονισμών και υποδείξεων που αναφέρονται στις παρούσες οδηγίες χρήσης, απαλλάσσει τη SINGER από κάθε ευθύνη σε περίπτωση κακής λειτουργίας της συσκευής ή πρόκλησης βλάβης σε άτομα ή ζώα.
- Η οποιαδήποτε παρέμβαση, επισκευή ή τροποποίηση της συσκευής από πρόσωπα αναρμόδια ή η κακή χρήση της συσκευής, ακυρώνουν αυτόματα την εγγύηση του προϊόντος.

## ΠΕΡΙΓΡΑΦΗ ΤΗΣ ΣΥΣΚΕΥΗΣ

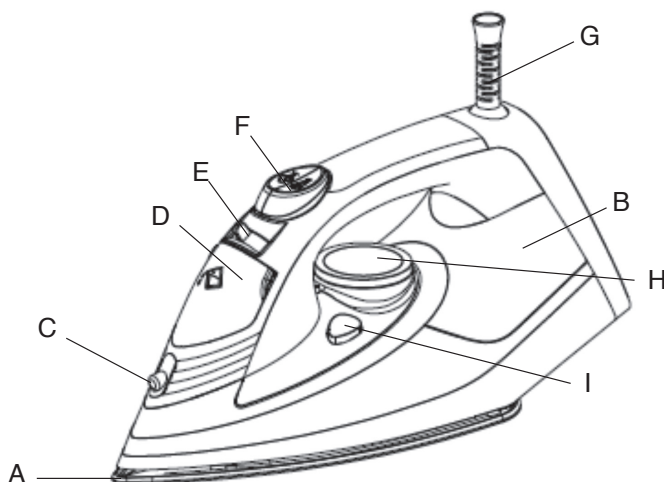

- A: Πλάκα
- B: Δοχείο νερού
- C: Στόμιο ψεκασμού
- D: Πορτάκι δοχείου νερού
- E: Διακόπτης ρύθμισης ατμού
- F: Διακόπτες ψεκασμού νερού και έξτρα ατμού
- G: Προστατευτικό καλωδίου
- H: Διακόπτης ρύθμισης θερμοκρασίας
- I: Διακόπτης λειτουργίας αυτοκαθαρισμού (Self-clean)

## ΓΕΜΙΣΜΑ ΤΟΥ ΔΟΧΕΙΟΥ ΝΕΡΟΥ

- Βεβαιωθείτε ότι το σίδηρο δεν είναι συνδεδεμένο στο ρεύμα.
- Γυρίστε τον διακόπτη ατμού στη θέση "0" ή στην ελάχιστη ρύθμιση.
- Γεμίστε με νερό το δοχείο νερού μέχρι την ένδειξη MAX. (Ποτέ μη γεμίζετε το δοχείο νερού πάνω από την ένδειξη MAX).

## ΡΥΘΜΙΣΗ ΤΗΣ ΘΕΡΜΟΚΡΑΣΙΑΣ

- \* Συνθετικά/Μεταξωτά
- \*\* Μάλλινα
- \*\*\* Βαμβακερά/Λινά
- Τοποθετήστε το σίδηρο σε κάθετη θέση.
- Ρυθμίστε τον διακόπτη θερμοκρασίας.
- Συνδέστε το φως στην πρίζα.
- Η ενδεικτική λυχνία λειτουργίας θα ανάψει και μετά από λίγο θα σβήσει. Μόλις η ενδεικτική λυχνία ξανανάψει μπορείτε να ξεκινήσετε το σιδέρωμα. Κατά τη διάρκεια του σιδερώματος, η ενδεικτική λυχνία θα ανάψει και θα σβήνει αυτόματα.

## ΣΙΔΕΡΩΜΑ ΜΕ ΑΤΜΟ

Αυτή η λειτουργία μπορεί να χρησιμοποιηθεί μόνο στις υψηλές θερμοκρασίες σιδερώματος.

- για περιορισμένο ατμό
- ή MAX για μέγιστο ατμό

- Γεμίστε με νερό το σίδηρο σύμφωνα με τις παραπάνω οδηγίες.
- Τοποθετήστε το σίδηρο σε κάθετη θέση.

- Συνδέστε το φιν στην κατάλληλη πρίζα..
- Ρυθμίστε τη θερμοκρασία στη “●●”, “●●●” ή MAX θέση.
- Ρυθμίστε τον διακόπτη ρύθμισης ατμού στην επιθυμητή θέση, ο ατμός θα ξεκινήσει να βγαίνει από τις τρύπες της πλάκας.

**Σημείωση:** Με τα συμβατικά σίδερα ατμού, ενδέχεται να υπάρξει διαρροή νερού από την πλάκα εάν έχει επιλεγθεί πολύ χαμηλή θερμοκρασία. Στην περίπτωση αυτή, ρυθμίστε τη θερμοκρασία στο προβλεπόμενο επίπεδο. Ο ατμός θα βγει εκ νέου μόλις επιτευχθεί η κατάλληλη θερμοκρασία.

### ΕΞΤΡΑ ΑΤΜΟΣ

- Ρυθμίστε τον διακόπτη ρύθμισης θερμοκρασίας στη θέση “●●●” ή στη θέση MAX, έπειτα πιέστε τον διακόπτη έξτρα ατμού για ενισχυμένη εκπομπή ατμού από την πλάκα.
- Ενισχυμένος ατμός θα βγει από την πλάκα.
- Για την αποφυγή διαρροής νερού από την πλάκα, μην πιέζετε το διακόπτη έξτρα ατμού για περισσότερο από 5 δευτερόλεπτα.

### ΨΕΚΑΣΜΟΣ

Βεβαιωθείτε ότι υπάρχει επαρκής ποσότητα νερού στο δοχείο νερού. Πιέζοντας τον διακόπτη ψεκασμού νερού μερικές φορές σε οποιαδήποτε θερμοκρασία θα υγράνετε τα δύσκολα υφάσματα ώστε να μαλακώσουν και να μπορείτε να τα σιδερώσετε πιο εύκολα.

### ΣΤΕΓΝΟ ΣΙΔΕΡΩΜΑ

Γυρίστε το διακόπτη ρύθμισης ατμού στη θέση “0” ή στην ελάχιστη θέση (=χωρίς ατμό) και ρυθμίστε τον διακόπτη ρύθμισης της θερμοκρασίας στην επιθυμητή θέση.

### ΛΕΙΤΟΥΡΓΙΑ ΑΥΤΟΜΑΤΟΥ ΚΑΘΑΡΙΣΜΟΥ “SELF-CLEANING”

Προκειμένου να εξασφαλίσετε την καλύτερη απόδοση του σίδερού σας, συνιστάται να εφαρμόζετε τη λειτουργία αυτόματου καθαρισμού “self-cleaning” για να αφαιρείτε τυχόν άλατα, ιζήματα κλπ.

Όσο πιο σκληρό είναι το νερό στην περιοχή σας, τόσο πιο συχνά θα πρέπει να εφαρμόζετε τη λειτουργία αυτόματου καθαρισμού.

- Ανοίξτε το πορτάκι του δοχείου νερού και γεμίστε με νερό μέχρι την ένδειξη MAX. Στη συνέχεια κλείστε το.
- Ρυθμίστε τη θερμοκρασία στη θέση MAX.
- Συνδέστε το φιν στην πρίζα.
- Αφήστε το σίδερο να θερμανθεί μέχρι να σβήσει η ενδεικτική λυχνία λειτουργίας και στη συνέχεια ρυθμίστε το διακόπτη θερμοκρασίας στη θέση MIN.
- Κρατήστε το σίδερο σε οριζόντια θέση πάνω από το νεροχύτη. Πιέστε το διακόπτη self-clean ώστε να ξεκινήσει η λειτουργία.
- Βραστό νερό και ατμός θα αναδυθούν από τις οπές της πλάκας. Τα ιζήματα και τα άλατα θα αποβληθούν από τις οπές μαζί με το νερό. Μετακινήστε το σίδερο μπρος πίσω ώσπου να αποβληθούν και να αδειάσει το νερό από το δοχείο νερού.
- Όταν η δεξαμενή νερού αδειάσει, ρυθμίστε το διακόπτη ατμού στη θέση "0".
- Επαναλάβετε τη διαδικασία εάν παρατηρήσετε ότι δεν έχουν αποβληθεί όλα τα ιζήματα.
- Περάστε το σίδερο πάνω από ένα παλιό ύφασμα για να στεγνώσετε την πλάκα του.
- Αποσυνδέστε το φιν από την πρίζα και περιμένετε να κρυώσει πριν το αποθηκεύσετε.

### **ΣΥΣΤΗΜΑ ANTI-DRIP (ΚΑΤΑ ΤΟΥ ΣΤΑΞΙΜΑΤΟΣ)**

Η συσκευή διαθέτει σύστημα αποφυγής σταξίματος προκειμένου να αποτρέψει τη διαρροή νερού από την πλάκα. Το σίδερο θα σταματήσει να λειτουργεί αυτόματα σε περίπτωση που η θερμοκρασία είναι πολύ χαμηλή ώστε να αποτρέψει τη διαρροή νερού από την πλάκα.

### **ΛΕΙΤΟΥΡΓΙΑ ΣΥΛΛΟΓΗΣ ΑΛΑΤΩΝ ANTI-CALC**

Η λειτουργία anti-calc φιλτράρει τα άλατα από το νερό που χρησιμοποιείτε στο σίδερό σας ώστε να εμποδίσει τη φθορά που προκαλείται από αυτά, παρατείνοντας έτσι τη διάρκεια ζωής του σίдеρου.

## ΦΡΟΝΤΙΔΑ ΚΑΙ ΚΑΘΑΡΙΣΜΟΣ

- Πριν προχωρήσετε σε οποιαδήποτε διαδικασία καθαρισμού, βεβαιωθείτε ότι το φις δεν είναι συνδεδεμένο στην πρίζα και το σίδερο έχει κρυώσει.
- Για να καθαρίσετε ιζήματα που έχουν συσσωρευτεί στην πλάκα, χρησιμοποιήστε ένα σκληρό πανί εμποτισμένο με διάλυμα ξυδιού/νερού.
- Σκουπίστε το επάνω μέρος της συσκευής με ένα νωπό πανί και στη συνέχεια με ένα στεγνό.
- Μη χρησιμοποιείτε λειαντικά ή στιλβωτικά καθαριστικά για να καθαρίσετε την πλάκα.
- Διατηρήστε την πλάκα λεία. Αποφύγετε την επαφή της με μεταλλικά αντικείμενα.

## ΑΠΟΘΗΚΕΥΣΗ

- Αποσυνδέστε το φις από την πρίζα.
- Αδειάστε το νερό από το δοχείο νερού.
- Ρυθμίστε τον διακόπτη ρύθμισης ατμού στη θέση "0" ή στην ελάχιστη θέση.
- Τοποθετήστε το σίδερο σε όρθια θέση και περιμένετε να κρυώσει πλήρως.



### **Αποκομιδή Παλαιού Ηλεκτρικού & Ηλεκτρονικού Εξοπλισμού (Ισχύει στην Ευρωπαϊκή Ένωση και άλλες Ευρωπαϊκές χώρες με συστήματα επλεκτικής συλλογής απορριμμάτων).**

Το σύμβολο αυτό επάνω στο προϊόν ή στη συσκευασία του σημαίνει ότι το προϊόν δεν πρέπει να πεταχτεί μαζί με τα οικιακά απορρίμματα αλλά πρέπει να παραδοθεί σε ένα κατάλληλο σημείο συλλογής ηλεκτρικού και ηλεκτρονικού υλικού προς ανακύκλωση. Εξασφαλίζοντας τη σωστή αποκομιδή του προϊόντος βοηθάτε στην πρόληψη πιθανών αρνητικών επιπτώσεων στο περιβάλλον και την υγεία. Η ανακύκλωση των υλικών θα βοηθήσει στην εξοικονόμηση φυσικών πόρων. Για περισσότερες πληροφορίες σχετικά με την ανακύκλωση αυτού του προϊόντος, παρακαλούμε επικοινωνήστε με τις υπηρεσίες καθαριότητας του δήμου σας ή το κατάστημα όπου αγοράσατε το προϊόν.



## **ΔΗΛΩΣΗ ΣΥΜΜΟΡΦΩΣΗΣ**

Με την παρούσα, η Γ. Ε. ΔΗΜΗΤΡΙΟΥ Α.Ε.Ε., δηλώνει ότι η παρούσα συσκευή συμμορφώνεται προς τις ουσιώδεις απαιτήσεις και τις λοιπές διατάξεις των παρακάτω Ευρωπαϊκών οδηγιών:

EMC Directive: 2014 / 30 / EU

LVD - Low Voltage Directive: 2014/ 35 / EU

ROHS Directive: 2011 / 65 / EU

Поради мерки за сигурност, прочетете внимателно тези инструкции преди първата употреба на уреда! Запазете ги за бъдеща употреба!

## **ВАЖНО:**

- Проверете дали напрежението, отбелязано върху табелката с технически характеристики, отговаря на това, на електрическата Ви мрежа
- Преди включване или изключване към електрическата мрежа уверете се, че всички бутони на уреда са в положение OFF.
- Не дърпайте кабела от контакта ако искате да изключите ютията, вместо това хванете добре щепсела и извадете от контакта.
- Ако кабела или някоя друга част на ютията има видим проблем, прекратете веднага работата с нея и се обърнете към оторизирания сервиз на SINGER
- Винаги изключвайте ютията. дори когато я оставяте без надзор за кратко време.
- Не позволявайте използването на уреда от деца. Бъдете особено внимателни при работа с ютията в присъствието на деца.
- Не оставяйте ютията без надзор, докато е включена или се намира върху дъска за гладене.
- Да се внимава с допира до горещи метални части, гореща вода или пара, защото причиняват изгаряния.
- Внимавайте, когато накланята парната ютия надолу - може да има топла вода в резервоара, която да Ви причини изгаряне.
- Никога не потапяйте ютията във вода.
- При поставяне на ютията върху поставка, уверете се, че повърхността върху която я поставяте е стабилна.

- Избягвайте контакт с метални предмети!
- Пазете кабела далеч от нагорещената повърхност на уреда.
- Не пълнете резервоара над максималното ниво
- Когато използвате ютията за първи път, изпробвайте върху старо парче плат за да се уверите, че плочата и резервоара са напълно чисти.
- Този уред може да се използва от деца над 8 годишна възраст и лица с намалени физически, сензорни или умствени възможности или липса на опит и познания, само и единствено ако те са наблюдавани или инструктирани относно използването на уреда по безопасен начин и са разбрали опасностите съществуващи при употребата му. Децата не трябва да си играят с уреда. Почистване и поддръжка от потребителя не се прави от деца.
- Не допускайте деца да си играят с уреда.
- Ютията трябва да се използва и поставя само върху стабилни повърхности.
- Ютията не трябва да се използва, ако е била изпускана, ако има видими повреди или ако течове.
- Ако хранващият кабел е повреден, той трябва да бъде подменен от сервизен представител на SINGER, за да се избегне опасност.

## САМО ЗА ДОМАШНА УПОТРЕБА!

## СЕРВИЗ И РЕМОНТ

1. За обслужване и ремонт в гаранция, моля, свържете се с оторизиран сервиз на компанията, който се споменава в гаранционната карта, която придружава продукта.

2. Не използвайте продукта при повреден кабел или щепсел. Ако захранващият кабел е повреден, върнете уреда в SINGER сервиз за ремонт преглед или корекция. Не се опитвайте да разглобявате, която и да е част на уреда. Това следва да се извършва само в оторизиран SINGER сервизен център.
3. Частично или пълно неспазване на инструкциите за безопасност в настоящото ръководство автоматично освобождава SINGER от всякакъв вид отговорност в случай на повреда на машината или наранявания на хора или животни.
4. В случай на манипулиране, ремонт или всяка модификация на машината, направена от неоторизирани лица, или в случай на неправилна употреба, гаранцията ще бъде автоматично анулирана

## ОПИСАНИЕ НА УРЕДА

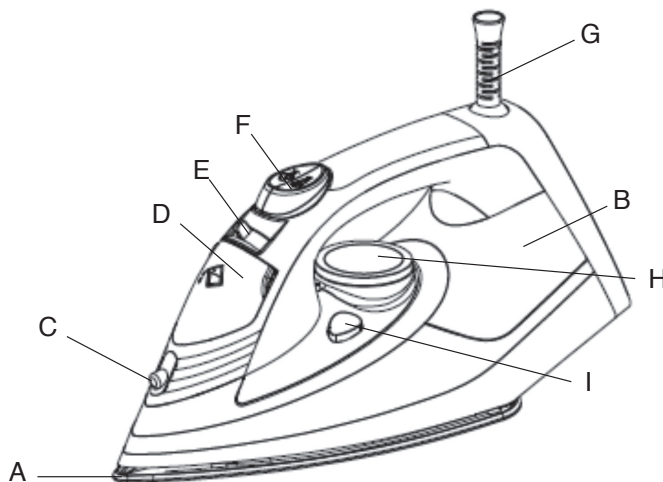

- A: Плоча
- B: Резервоар за вода
- C: Дюза
- D: Отвор на резервоар за пълнене с вода
- E: Контрол на парата
- F: Бутони за пръскане и отделяне на пара
- G: Протектор за захранващия кабел
- H: Температурен контрол
- I: Бутон за самопочистване

## ПЪЛНЕНЕ НА РЕЗЕРВОАРА С ВОДА

- Преди да напълните резервоара с вода, изключете ютията от контакта!
- Регулаторът за парата да бъде на Минимум
- Напълнете с вода чрез входа за пълнене на вода.

## НАСТРОЙКИ ЗА ТЕМПЕРАТУРА

- \*\* Синтетика / Коприна
- \*\* Вълна
- \*\*\* Памук/Лен
- 
- Изправете ютията
- Настройте от регулатора за температура (M) подходяща температура за гладене.
- Включете щепсела в контакта.
- След като светлинният индикатор се е включил и изключил веднъж, то Вие може да започнете да гладите. По време на работа светлинния индикатор ще включва и изключва от време на време.

## ГЛАДЕНЕ С ПАРА

Тази функция може да се използва само при по-висока температура на гладене.

- |             |                                |
|-------------|--------------------------------|
| ●●          | за умерено подаване на пара    |
| ●●● или MAX | за максимално подаване на пара |

- Налейте достатъчно вода в резервоара.
- Поставете ютията изправена
- Включете щепсела в контакта.
- Завъртете терморегулатора на “●●”, “●●●”или MAX
- Светлинният индикатор ще се изключи, когато се достигне зададената температура. Ютията е готова за употреба.
- От бутона за пара настройте количеството пара, което желаете да използвате и парата ще започне да се подава от дупките на гладачната плоча.

**Забележка:** При повечето парни ютии е възможно да капе вода от плочата, когато е зададена твърде ниска температура на работа. Ако се случи това, завъртете терморегулатора на по-силен режим за гладене. Парата ще започне да се произвежда веднага щом бъде достигната зададената температура.

## ДОПЪЛНИТЕЛНА ПАРА

Задайте температура на “●●●” или MAX, след което натиснете бутона за подаване на пара.

- Гладачната плоча ще започне да подава допълнителна пара.
- За да избегнете течове на вода по гладачната плоча, не дръжте повече от 5 секунди постоянно натиснат бутона за интензивно подаване на пара.

## НАСТРОЙКИ ЗА ПРЪСКАНЕ НА ВОДА

Уверете се, че има достатъчно вода в резервоара за вода. Натискайки няколко пъти бутона за пръскане на вода (независимо от температурата на работа), дрехата ще се овлажни и омекоти, като по този начин ще бъде по-лесна за гладене.

## СУХО ГЛАДЕНЕ

Завъртете бутона за пара до позиция Минимум (= без пара) и настойте терморегулатора на желаната от вас позиция.

## СИСТЕМА ЗА САМОПОЧИСТВАНЕ

Важно е да използвате „системата за самопочистване” често, за да премахнете замърсяванията и котления камък.

Колкото по-твърда е водата, която използвате, толкова по-често трябва да използвате системата за самопочистване.

- Отворете отвора на резервоара за пълнене с вода и напълнете резервоара с вода до позиция MAX, след което затворете капака.
- Настройте терморегулатора на позиция MAX.
- Включете щепсела в контакта.
- Светлинният индикатор за работа ще изгасне когато бъде достигната необходимата температура. Когато това се случи настройте терморегулатора на позиция MIN.

- Задръжете ютията хоризонтално над мивката. Натиснете и задръжете натиснат бутона за самопочистване
- Пара и топла вода ще тече от отворите за пара заедно с парченца котлен камък и остатъчни соли, събрали се в резервоара за вода и отвода за пара. Разклатете лекичко ютията напред - назад, докато се изпразни напълно резервоара за вода
- Настройте бутона за пара на позиция "0" когато резервоара за вода се изпразни напълно.
- Повторете процеса на самопочистване, ако смятате, че все още има останки от котлен камък в ютията.
- Поставете ютията върху старо парче плат. Така ще се уверите, че плочата ще бъде суха по време на съхранение.
- Изключете ютията от захранването и изчакайте плочата да изсъхне преди съхранението ѝ.

## АНТИ-КАПКОВА СИСТЕМА

Уредът е оборудван с анти-капкова система. Ютията автоматично ще спре подаване на пара когато температурата е твърде ниска, като по този начин ще се предотврати изтичане на вода от гладачната плоча.

## ФУНКЦИЯ ПРОТИВ КОТЛЕН КАМЪК

Функция против котлен камък филтрира водата за да предотврати натрупването на котлен камък, като по този начин удължава живота на ютията.

## СЪХРАНЕНИЕ

- Изключете захранващия кабел от електрическата мрежа.
- Изпразнете напълно резервоара за вода.
- Завъртете бутона за пара на позиция "0" или минимум.
- Поставете ютията във вертикално състояние и я оставете да изстине напълно.

## ПОЧИСТВАНЕ

- Преди почистване на ютията се уверете, че тя е изключена от електрическото захранване и е напълно изстинала.

- Замърсявания по плочата може да бъдат почистени с парцал, напоен с оцет или воден разтвор.
- Повърхността може да се почисти с влажна кърпа и след това се полира със суха.
- Не използвайте абразивни препарати върху плочата.
- Пазете плочата чиста. Избягвайте контакт с твърди и метални предмети.

**Във връзка със стари електрически и електронни уреди (приложимо в Европейския съюз и други европейски страни с разделно събиране на отпадъци)**



Този знак, намиращ се върху уреда или опаковката му, означава, че този продукт не трябва да бъде изхвърлен заедно с обикновените битови отпадъци, а трябва да бъде предаден в предназначените за тази цел пунктове за рециклиране.

Правилното рециклиране помага за опазването на околната среда. За повече информация във връзка с рециклирането на продукта се обърнете към съответните служби във Вашето Кметство или Община.

**ДЕКЛАРАЦИЯ ЗА СЪОТВЕТСТВИЕ**

С това „Сингер Аплайансес България“ ООД заявява, че този продукт отговаря на изискванията на по-долу изброените европейски директиви:

EMC директива: 2014/30 / EC

LVD - Директива за ниско напрежение: 2014/35 / EC

ROHS директива: 2011/65 / EC





A series of 25 horizontal dotted lines, evenly spaced, intended for handwriting practice or as a template for text.







A series of 28 horizontal dotted lines for taking notes.



# SINGER®

**G. E. DIMITRIOU S.A.**

6 KIFISSOU STR., 122 42 EGALEO, ATHENS, GREECE

T: +30 210 5386400, +30 210 5138141

**Γ. Ε. ΔΗΜΗΤΡΙΟΥ Α.Ε.Ε.**

ΚΗΦΙΣΟΥ 6, 122 42 ΑΙΓΑΛΕΩ, ΑΘΗΝΑ

T: 210 5386400, 210 5138141

**VELANIS APPLIANCES A.E.**

**ΣΕΡΒΙΣ & ΑΝΤΑΛΛΑΚΤΙΚΑ**

ΔΥΡΡΑΧΙΟΥ 62, 104 43 ΣΕΠΟΛΙΑ

T: 210 5135874, 210 5139517

**“СИНГЕР АПЛАЙАНСЕС БЪЛГАРИЯ” ООД**

ЕИК 203032592

ГР. СОФИЯ 1407, БУЛ. „ЧЕРНИ ВРЪХ“ 80-82, ЕТ. 3, АП. 14

ТЕЛ. 02 962 04 44 ФАКС 02 868 34 93

[www.singer.gr](http://www.singer.gr)  
[www.singer.bg](http://www.singer.bg)