

 IZZY



  
ΜΠΕΝΡΟΥΜΠΗ

**ΓΙΑ ΠΕΡΙΣΣΟΤΕΡΕΣ ΠΛΗΡΟΦΟΡΙΕΣ:**

(ΝΕΑ) Χ. ΜΠΕΝΡΟΥΜΠΗ & ΥΙΟΣ Α.Ε., Αγ. Θωμά 27, 15124, Μαρούσι-Αθήνα  
Τηλ. 210 6156400, Fax: 210 6199316, e-mail: benrubi-sda@benrubi.gr

**FOR FURTHER INFORMATION:**

(NEW) H. BENRUBI & FILS S.A., 27 Aghiou Thoma str. GR 15124, Maroussi-Athens  
Tel: +302106156400, Fax: +302106199316, e-mail: benrubi-sda@benrubi.gr

**Οδηγίες Χρήσης / Instructions Manual**

Ελληνικά (GR) – English (EN)

Φριτέζα Αέρος Digital – Digital Air Fryer 8,2Lt IZ-8218

## Περιεχόμενα / Contents

GR.....Σελίδες 1-14

EN.....Pages 15-25

GR

Ευχαριστούμε που επιλέξατε μια συσκευή της γκάμας IZZY.

## Συμβουλές Ασφαλείας



Διαβάστε προσεκτικά τις οδηγίες χρήσης και κρατήστε τις σε ασφαλές σημείο για μελλοντική αναφορά, μαζί με την απόδειξη αγοράς, η οποία λειτουργεί ως εγγύηση (βλ. παρακάτω «Εγγύηση και Εξυπηρέτηση Πελατών»).

- Πριν συνδέσετε τη συσκευή βεβαιωθείτε ότι η τάση του ρεύματος της συσκευής σας αντιστοιχεί απόλυτα στην τάση της ηλεκτρικής σας εγκατάστασης.
- Πάντα συνδέετε τη συσκευή σας με πρίζα που διαθέτει γείωση. Η μη τήρηση αυτής της υποχρέωσης μπορεί να οδηγήσει σε ηλεκτροπληξία και ενδεχομένως σε σοβαρό τραυματισμό.
- Μην αφήνετε ποτέ τη συσκευή χωρίς επιτήρηση όταν βρίσκεται σε λειτουργία.
- Στενή επιτήρηση είναι απαραίτητη όταν η συσκευή είναι σε λειτουργία και ιδιαίτερα όταν μικρά παιδιά ή άτομα με ειδικές ανάγκες βρίσκονται γύρω από αυτήν. Βεβαιωθείτε ότι δεν παίζουν με τα εξαρτήματα ή τη συσκευή.
- Η συσκευή δεν πρέπει να χρησιμοποιείται από άτομα με ειδικές ανάγκες (σωματικές ή διανοητικές), παιδιά ή άτομα που δε διαθέτουν την απαιτούμενη γνώση και εμπειρία για τη χρήση της συσκευής, χωρίς την επιτήρηση κάποιου προσώπου που γνωρίζει τον τρόπο λειτουργίας της συσκευής και θα είναι υπεύθυνος για την ασφάλειά τους.
- **Θέστε εκτός λειτουργίας τη συσκευή και αποσυνδέστε από το ρεύμα:**
  - Μετά από κάθε χρήση
  - Πριν από τον καθαρισμό
  - Πριν τη μετακινήσετε
- Μη χρησιμοποιείτε τη συσκευή για σκοπούς πέρα από αυτούς για τους οποίους προορίζεται.
- Η συσκευή αυτή προορίζεται για χρήση σε εσωτερικό χώρο. Μη χρησιμοποιείτε τη συσκευή σε υπαίθριο χώρο.
- Η συσκευή αυτή προορίζεται μόνο για οικιακή χρήση. Κάθε άλλη χρήση

ακυρώνει την εγγύηση.

- Χρησιμοποιείτε πάντα τη συσκευή επάνω σε ασφαλή, στεγνή, καθαρή, επίπεδη και αντιθερμική επιφάνεια.
- Μη λειτουργείτε και μην τοποθετείτε τη συσκευή ή μέρη της σε μέρη με υγρασία ή σε σημεία όπου μπορεί να βρέχεται.
- Ποτέ μην αφήνετε το σώμα της συσκευής, την αντίσταση, το καλώδιο ή το βύσμα να βραχούν. Σε περίπτωση που η συσκευή βραχεί, αφαιρέστε αμέσως το καλώδιο του ρεύματος από την πρίζα και μην βάζετε τα χέρια σας στο νερό. Μη θέτετε ποτέ τη βρεγμένη συσκευή σε λειτουργία και επικοινωνήστε με ένα από τα εξουσιοδοτημένα κέντρα επισκευών ΜΠΕΝΠΡΟΥΜΠΗ.
- Μην τοποθετείτε την συσκευή κοντά σε εστίες θερμότητας, πάνω ή δίπλα σε εστία αερίου, μάτι κουζίνας.
- Η συσκευή θα πρέπει να έχει επαρκή ροή αέρα. Αφήστε τουλάχιστον 10 εκατοστά γύρω από τη συσκευή.
- Μην τοποθετείτε τη συσκευή κοντά σε κουρτίνες, κάτω από ράφια ή ντουλάπια, ή κοντά σε οτιδήποτε θα μπορούσε να φθαρεί από τον ατμό.
- Μην καλύπτετε τη συσκευή ή μην τοποθετείτε τίποτα πάνω σε αυτή κατά τη χρήση.

**ΠΡΟΣΟΧΗ: Κατά τη χρήση, να είστε ιδιαίτερα προσεκτικοί και να μην αγγίζετε την επιφάνεια της συσκευής και τις εξόδους αέρα, στο πάνω μέρος. Εξέρχεται καυτός αέρας.**

- Η κακή χρήση της συσκευής μπορεί να προκαλέσει τραυματισμό.
- Μην αφήνετε το καλώδιο του ρεύματος να κρέμεται από την άκρη του τραπεζιού/ πάγκου ή σε σημείο που μπορεί να το αρπάξει κάποιο παιδί. Μην αφήνετε το καλώδιο να ακουμπά οποιαδήποτε ζεστή επιφάνεια.
- Ποτέ μην αποσυνδέετε τη συσκευή από το ρεύμα τραβώντας την από το καλώδιο. Αποσυνδέστε την τραβώντας πάντα από το φως.
- Ποτέ μην αφήνετε το καλώδιο του ρεύματος διπλωμένο κατά την διάρκεια της χρήσης της συσκευής. Ξεδιπλώστε το τελείως.
- Μη χρησιμοποιείτε ποτέ σκληρά, λειαντικά ή διαβρωτικά απορρυπαντικά ή διαλυτικά υγρά για τον καθαρισμό της συσκευής.

**ΠΡΟΣΟΧΗ: Η επιφάνεια της συσκευής είναι καυτή κατά τη διάρκεια της λειτουργίας. Μην αγγίζετε τα ζεστά μέρη της συσκευής κατά τη διάρκεια της λειτουργίας.**

**ΠΡΟΣΟΧΗ: Μην αφήνετε την αντίσταση της συσκευής να βραχεί.**

- Συνιστάται η συσκευή να μην είναι σε συνεχή λειτουργία για πάνω από 3 ώρες.

- Μη μετακινείτε τη συσκευή όταν αυτή είναι σε λειτουργία.
- Μην αγγίζετε τη συσκευή με βρεγμένα ή νωπά χέρια.
- Μη χρησιμοποιείτε επέκταση καλωδίου.
- Η συσκευή δεν προορίζεται να λειτουργεί με εξωτερικό χρονόμετρο ή ξεχωριστό σύστημα τηλεχειρισμού.
- Ελέγχετε κατά διαστήματα το καλώδιο για τυχόν φθορές. Μην χρησιμοποιείτε τη συσκευή εάν το καλώδιο ρεύματος έχει υποστεί φθορά ή αν αυτή έχει πέσει ή έχει υποστεί βλάβη κατά οποιοδήποτε τρόπο. Αν υποψιαστείτε ότι η συσκευή έχει υποστεί βλάβη, επιστρέψτε την στο κοντινότερο εξουσιοδοτημένο κέντρο επισκευών ΜΠΕΝΡΟΥΜΠΗ για εξέταση.
- Σε περίπτωση που υπάρχει πιθανή βλάβη, μην επιχειρήσετε να την επισκευάσετε μόνοι σας. Απευθυνθείτε σε ένα από τα εξουσιοδοτημένα κέντρα επισκευών ΜΠΕΝΡΟΥΜΠΗ.
- Κάθε επισκευή από μη εξουσιοδοτημένο τεχνικό των κέντρων service ΜΠΕΝΡΟΥΜΠΗ ΑΚΥΡΩΝΕΙ ΤΗΝ ΕΓΓΥΗΣΗ.
- Κάθε λανθασμένη χρήση της συσκευής ακυρώνει την εγγύηση.
- Χρησιμοποιείτε μόνο γνήσια ανταλλακτικά.
- Αυτή η συσκευή συμμορφώνεται με την Οδηγία ηλεκτρομαγνητικής συμβατότητας 2014/30/ΕΕ, την Οδηγία Χαμηλής τάσης 2014/35/ΕΕ, την Οδηγία 2011/65/ΕΕ για τον περιορισμό της χρήσης ορισμένων επικίνδυνων ουσιών σε ηλεκτρικό και ηλεκτρονικό εξοπλισμό. Επίσης, με την Οδηγία 2009/125/ΕΚ για τις απαιτήσεις οικολογικού σχεδιασμού για τα προϊόντα που καταναλώνουν ενέργεια και τον Κανονισμό (ΕΚ) Αρ. 1935/2004 σχετικά με τα υλικά και αντικείμενα που προορίζονται να έρθουν σε επαφή με τρόφιμα.

**ΦΥΛΑΞΤΕ ΑΥΤΕΣ ΤΙΣ ΟΔΗΓΙΕΣ**

## Μέρη της Συσκευής

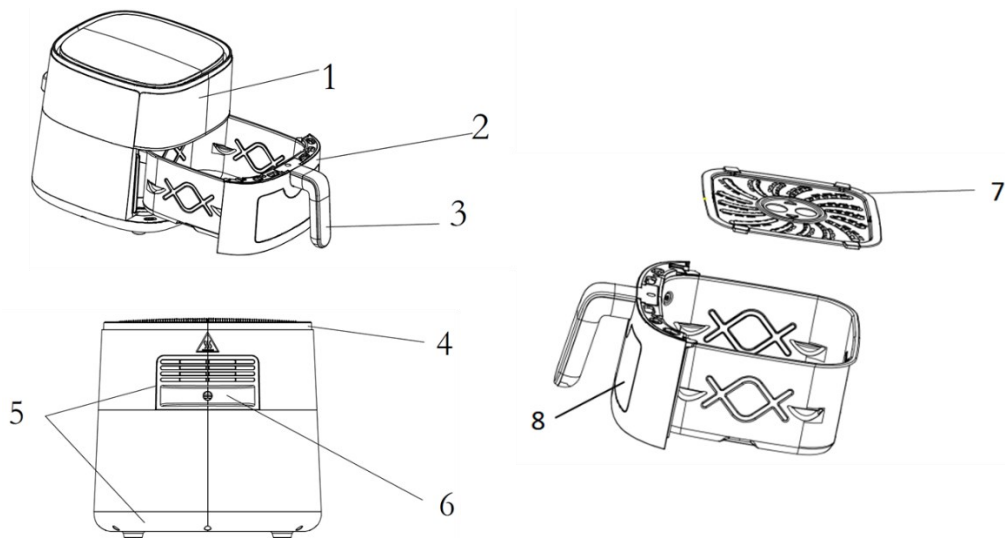

1. Πίνακας ελέγχου
2. Αποσπώμενος αντικολλητικός κάδος
3. Λαβή κάδου
4. Είσοδος αέρα
5. Έξοδοι αέρα
6. Καλώδιο ρεύματος
7. Αποσπώμενη αντικολλητική σχάρα
8. Διαφανές παράθυρο

## Πίνακας ελέγχου

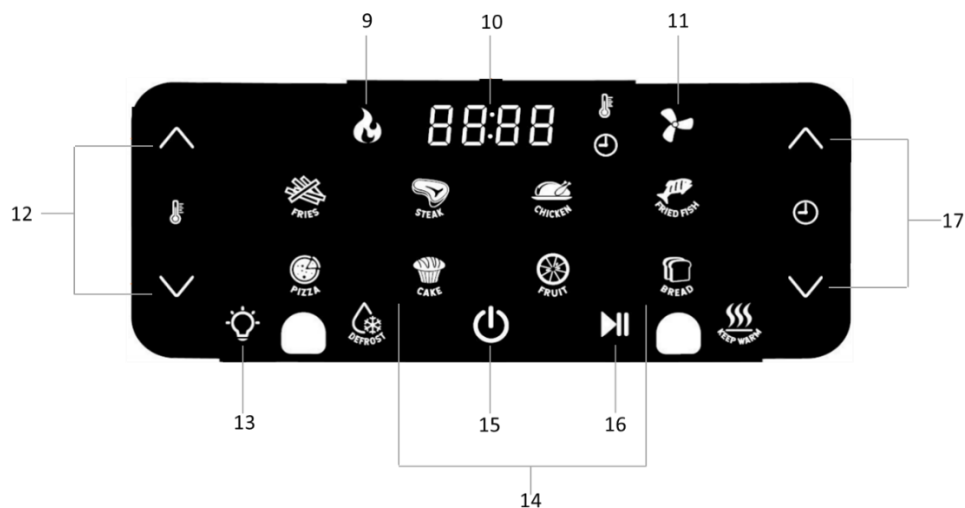

9. Ενδεικτική λυχνία λειτουργίας 

10. Οθόνη ενδείξεων

11. Ενδεικτική λυχνία λειτουργίας ανεμιστήρα 



12. Πλήκτρα ρύθμισης θερμοκρασίας  / 

13. Πλήκτρο λειτουργίας φωτισμού 

14. Πλήκτρα προγραμμάτων με ενδεικτικές λυχνίες

15. Πλήκτρο λειτουργίας 

16. Πλήκτρο έναρξης/παύσης 

17. Πλήκτρα ρύθμισης ώρας  / 

## Πίνακας Προγραμμάτων και Προκαθορισμένων Χρόνων και Θερμοκρασιών

Στον παρακάτω πίνακα παρατίθενται τα προγράμματα και οι προκαθορισμένες θερμοκρασίες και χρόνοι. Χρησιμοποιείστε τον πίνακα μόνο για αναφορά.

	 Πατάτες	 Μπιριζόλα	 Κοτόπουλο	 Τηγανητό ψάρι
Θερμοκρασία (°C)	200	200	200	160
Χρόνος (λεπτά)	18	10	40	15
Εύρος θερμοκρασίας (°C)	80-200	80-200	80-200	80-200
Εύρος Χρόνου (λεπτά)	1-60	1-60	1-60	1-60
	 Πίτσα	 Κέικ	 Αποξηραμένα φρούτα	 Ψωμί
Θερμοκρασία (°C)	185	160	50	160
Χρόνος (λεπτά)	14	30	120	20
Εύρος θερμοκρασίας (°C)	80-200	80-200	30-80	80-200
Εύρος Χρόνου (λεπτά)	1-60	1-60	2h-24h	1-60
	 Ξεπάγωμα	 Ζέσταμα		
Θερμοκρασία (°C)	40	80		
Χρόνος (λεπτά)	350	30		
Εύρος θερμοκρασίας (°C)	30-80	80-200		
Εύρος Χρόνου (λεπτά)	1-60	1-60		

## Τοποθέτηση Λαβής Αποσπώμενου Κάδου



1. Αφαιρέστε την χάρτινη ετικέτα. Αφαιρέστε τον αποσπώμενο κάδο (2).
2. Σύρετε το σημείο στερέωσης της λαβής (3) προς τα κάτω μέχρι έως ότου ακουστεί ένα "κλικ".
3. Βεβαιωθείτε ότι η λαβή έχει κουμπώσει καλά στη θέση της.



## Τοποθέτηση Αποσπώμενης Σχάρας

Η αποσπώμενη σχάρα μπορεί να τοποθετηθεί σε δύο θέσεις. Το ρυθμιζόμενο ύψος σας επιτρέπει να τοποθετήτε τα τρόφιμα πιο κοντά στην αντίσταση ή όταν μαγειρεύετε μικρότερες ποσότητες φαγητού:

Σημείωση: Βεβαιωθείτε ότι τα βελάνια της αποσπώμενης σχάρας δείχνουν αριστερά & δεξιά.



**Χαμηλή θέση:** Στρέψτε τη σχάρα ώστε να περάσει από τις εξοχές που βρίσκονται στη μέση του κάδου. Τοποθετήστε τη σχάρα στο κάτω μέρος του κάδου.

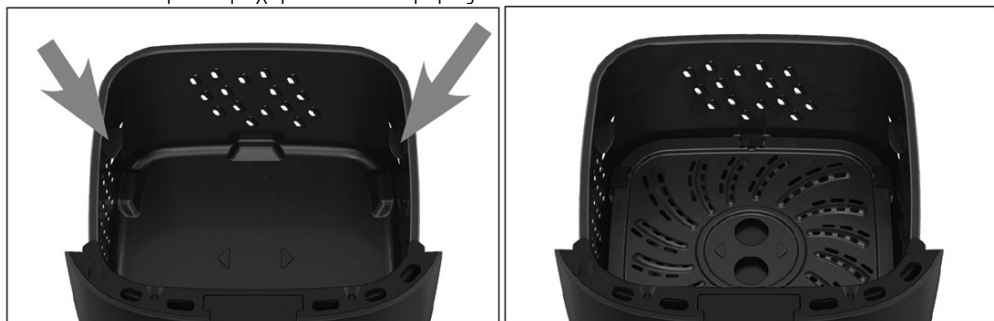

**Ψηλή θέση:** Τοποθετήστε τη σχάρα στις εξοχές που βρίσκονται στη μέση του κάδου.



## Πριν την Πρώτη Χρήση

- Βεβαιωθείτε ότι η συσκευή είναι απενεργοποιημένη και δεν είναι στην πρίζα, πριν τη χρήση.
- Βεβαιωθείτε ότι έχετε τοποθετήσει τη λαβή στον κάδο.

**ΣΗΜΕΙΩΣΗ:** Ενδέχεται να προκύψει καπνός και οσμές κατά την πρώτη χρήση.

1. Πλύνετε τα μέρη της συσκευής. Δείτε την ενότητα “Φροντίδα και Καθαρισμός”
2. Τοποθετήστε τη συσκευή σε μία καθαρή, επίπεδη και αντιθερμική επιφάνεια.
3. Τοποθετήστε τη σχάρα (7) μέσα στον κάδο (2). Δείτε ενότητα “Τοποθέτηση αποσπώμενης σχάρας”.

**Σημείωση:** Μην χρησιμοποιείτε τη συσκευή χωρίς την αποσπώμενη σχάρα.

4. Τοποθετήστε τον κάδο στην υποδοχή της συσκευής χωρίς φαγητό και βεβαιωθείτε ότι έχει κουμπώσει καλά στη θέση του.

**Σημείωση:** Εάν ο κάδος δεν κουμπώσει καλά στην υποδοχή, η συσκευή δεν θα ενεργοποιηθεί.



5. Συνδέστε τη συσκευή στην πρίζα. Θα ακουστεί ένα “μπιπ” και στον πίνακα ελέγχου (1) θα ανάψουν για λίγο όλες οι λυχνίες. Έπειτα θα ακουστεί ένα “μπιπ” και θα παραμείνει αναμμένη η λυχνία του πλήκτρου λειτουργίας (15).

6. Πιέστε τον πλήκτρο λειτουργίας (15). Θα ακουστεί ένας ήχος, θα ανάψουν όλες οι λυχνίες και στην οθόνη ενδείξεων (10) θα εναλλάσσονται οι ενδείξεις “180°C” και “15min”.

**Σημείωση:** Εάν δεν πιέσετε κάποιο πλήκτρο για 20 δευτερόλεπτα, οι λυχνίες θα σβήσουν και η συσκευή θα μπει σε κατάσταση αναμονής και θα παραμείνει αναμμένη η λυχνία του πλήκτρου λειτουργίας (15).

7. Πιέστε το πλήκτρο ρύθμισης χρόνου  (17) για να ορίσετε 5 λεπτά.

8. Πιέστε το πλήκτρο έναρξης/παύσης (16) και η συσκευή θα ξεκινήσει.

9. Όλες οι λυχνίες στον πίνακα ελέγχου θα ανάψουν. Η ενδεικτική λυχνία λειτουργίας  (9) και η λειτουργίας ανεμιστήρα  (11) θα είναι αναμμένες και στην οθόνη ενδείξεων (10) θα εναλλάσσονται ο επιλεγμένος χρόνος (5min) και οι προκαθορισμένη θερμοκρασία (180°C).

10. Όταν ολοκληρωθεί το επιλεγμένο πρόγραμμα, στην οθόνη ενδείξεων (10) θα εμφανιστεί “OFF”, θα παραμείνει αναμμένη η λυχνία λειτουργίας ανεμιστήρα  (11) και η λυχνία του πλήκτρου λειτουργίας (15).

11. Έπειτα από 20 δευτερόλεπτα θα ακουστεί ένας ήχος 5 φορές και η συσκευή θα σταματήσει. Στον πίνακα ελέγχου (1) όλες οι λυχνίες θα σβήσουν και θα παραμείνει αναμμένη η λυχνία του πλήκτρου λειτουργίας (15).

12. Η συσκευή είναι έτοιμη για χρήση.

## Χρήση της Συσκευής

- Βεβαιωθείτε ότι η συσκευή είναι απενεργοποιημένη και δεν είναι στην πρίζα, πριν τη χρήση.
- Βεβαιωθείτε ότι έχετε τοποθετήσει τη λαβή στον κάδο.

- Συνιστάται να προθερμαίνετε τη συσκευή για 5 λεπτά χωρίς φαγητό πριν το ψήσιμο.

1. Πλύνετε τα μέρη της συσκευής. Δείτε την ενότητα “Φροντίδα και Καθαρισμός”
2. Τοποθετήστε τη συσκευή σε μία καθαρή, επίπεδη και αντιθερμική επιφάνεια.
3. Τοποθετήστε τη σχάρα (7) μέσα στον κάδο (2). Δείτε ενότητα “Τοποθέτηση αποσπώμενης

σχάρας”.

**Σημείωση:** Μην χρησιμοποιείτε τη συσκευή χωρίς την αποσπώμενη σχάρα.

4. Τοποθετήστε το φαγητό πάνω στη σχάρα (7) και τοποθετήστε τον κάδο (2) στην υποδοχή της συσκευής. Βεβαιωθείτε ότι ο κάδος έχει κουμπώσει καλά στη θέση του.

**Σημείωση:** Βεβαιωθείτε ότι το φαγητό στον κάδο δεν έρχεται σε επαφή με την αντίσταση.

**Σημείωση:** Εάν ο κάδος δεν κουμπώσει καλά στην υποδοχή, η συσκευή δεν θα ενεργοποιηθεί.

5. Συνδέστε τη συσκευή στην πρίζα. Θα ακουστεί ένα “μπιπ” και στον πίνακα ελέγχου (1) θα ανάψουν για λίγο όλες οι λυχνίες. Έπειτα θα ακουστεί ένα “μπιπ” και θα παραμείνει αναμμένη η λυχνία του πλήκτρου λειτουργίας (15).



6. Πιέστε τον πλήκτρο λειτουργίας (15). Θα ακουστεί ένας ήχος, θα ανάψουν όλες οι λυχνίες και στην οθόνη ενδείξεων (10) θα εναλλάσσονται οι ενδείξεις “180°C” και “15min”.

**Σημείωση:** Εάν δεν πιέσετε κάποιο πλήκτρο για 20 δευτερόλεπτα, οι λυχνίες θα σβήσουν και η συσκευή θα μπει σε κατάσταση αναμονής και θα παραμείνει αναμμένη η λυχνία του πλήκτρου λειτουργίας (15).

7. Πιέστε το εικονίδιο του προγράμματος που επιθυμείτε (βλ. ενότητα “Πίνακας προγραμμάτων & προκαθορισμένων χρόνων & θερμοκρασιών”). Η αντίστοιχη λυχνία (14) θα αναβοσβήνει και στην οθόνη ενδείξεων (10) θα εναλλάσσονται η προκαθορισμένη θερμοκρασία και ώρα.

8. Πιέστε διαδοχικά τα πλήκτρα ρύθμισης θερμοκρασίας (12) για να ρυθμίσετε τη θερμοκρασία της επιλογής σας.

9. Πιέστε διαδοχικά τα πλήκτρα ρύθμισης χρόνου (14) για να ρυθμίσετε τον χρόνο της επιλογής σας.

10. Πιέστε το πλήκτρο έναρξης/παύσης  (16) για να ξεκινήσει το πρόγραμμα. Η ενδεικτική λυχνία του προγράμματος που έχετε επιλέξει θα αναβοσβήνει, η ενδεικτική λυχνία λειτουργίας 

(9) και η λειτουργίας ανεμιστήρα  (11) θα είναι αναμμένες και στην οθόνη ενδείξεων (10) θα εναλλάσσονται η επιλεγμένη θερμοκρασία και ο χρόνος.

**Σημείωση:** Για να ενεργοποιηθεί το εσωτερικό φως, πιέστε το πλήκτρο λειτουργίας φωτισμού (13). Η αντίστοιχη λυχνία αναβοσβήνει. Το εσωτερικό φως θα παραμείνει αναμμένο για 1 λεπτό και έπειτα θα σβήσει.



**Σημείωση:** Κατά τη διάρκεια του μαγειρέματος, προτείνεται να γυρίζετε ή να ανακατεύετε τα τρόφιμα μέσα στον κάδο για καλύτερο αποτέλεσμα:

- πιέστε το πλήκτρο έναρξης/παύσης  (16), αφαιρέστε τον κάδο και ανακατέψτε με ένα κουτάλι. Στη συνέχεια, τοποθετήστε τον κάδο μέσα στη συσκευή και πιέστε το πλήκτρο

παύσης/έναρξης  (16) για να συνεχιστεί το πρόγραμμα που έχετε επιλέξει.

- Εναλλακτικά μπορείτε να αφαιρέσετε τον κάδο, να ανακατέψτε και να τον τοποθετήσετε ξανά. Το πρόγραμμα που έχετε επιλέξει θα συνεχιστεί αυτόματα.

11. Όταν ολοκληρωθεί το επιλεγμένο πρόγραμμα, στην οθόνη ενδείξεων (10) θα εμφανιστεί “OFF”, θα παραμείνει αναμμένη η λυχνία λειτουργίας ανεμιστήρα  (11) και η λυχνία του πλήκτρου λειτουργίας (15).

**Σημείωση:** Εάν θέλετε να αλλάξετε το πρόγραμμα κατά τη διάρκεια της λειτουργίας, πιέστε το πλήκτρο έναρξης/παύσης  (16). Επιλέξτε το πρόγραμμα που θέλετε, ρυθμίστε τη θερμοκρασία & το χρόνο και πιέστε πάλι το πλήκτρο έναρξης/παύσης  (16).

**Σημείωση:** Εάν θέλετε να σταματήσετε το πρόγραμμα πριν τον επιλεγμένο χρόνο, πιέστε το πλήκτρο λειτουργίας  (15).

12. Αφαιρέστε με προσοχή τον κάδο από την υποδοχή.

13. Σερβίρετε χρησιμοποιώντας πλαστικές ή ξύλινες λαβίδες.

Σημείωση: Πριν σερβίρετε, ελέγξτε εάν το φαγητό έχει μαγειρευτεί. Εάν χρειάζεται επιπλέον χρόνο για να μαγειρευτεί, επαναλάβετε τη διαδικασία προσαρμόζοντας τον χρόνο και τη θερμοκρασία. Ο χρόνος μαγειρέματος εξαρτάται από την πυκνότητα, το πάχος και τη υγρασία του φαγητού.

#### Σημειώσεις:

- Πάντα κρατάτε τον κάδο (2) από τη λαβή (3).
- Κατά την αφαίρεση του κάδου, δώστε ιδιαίτερη προσοχή καθώς μπορεί να βγει ατμός.
- Μην καλύπτετε τη συσκευή ή μην τοποθετείτε τίποτα πάνω σε αυτή κατά τη χρήση.
- Μη γεμίζετε τον κάδο με λάδι ή οποιοδήποτε άλλο υγρό.
- Μην τοποθετείτε στη συσκευή εύφλεκτα σκεύη από χαρτόνι, χαρτί, πλαστικό και παρεμφερή υλικά.
- Μην τοποθετείτε γυάλινα σκεύη, κλειστά δοχεία και παρεμφερή υλικά που μπορεί να σπάσουν με την θερμοκρασία.
- Μη χρησιμοποιείτε γυάλινα ή κεραμικά σκεύη.
- Εάν δεν πιέσετε κάποιο πλήκτρο για 20 δευτερόλεπτα, οι λυχνίες θα σβήσουν και η συσκευή θα μπει σε κατάσταση αναμονής και θα παραμείνει αναμμένη η λυχνία του πλήκτρου λειτουργίας (15).

#### Χρήσιμες Συμβουλές

- Προσθέστε 1-2 κουταλιές λάδι (ανάλογα με την ποσότητα) και ανακατέψτε πριν το μαγείρεμα.
- Τα μικρότερα συστατικά απαιτούν συνήθως λιγότερο χρόνο μαγειρέματος από τα μεγαλύτερα.
- Για να εξασφαλίσετε ομοιόμορφο μαγείρεμα, στα μισά του χρόνου μαγειρέματος, προτείνεται να ανακατεύεται τα τρόφιμα μέσα στον κάδο κατά τη διάρκεια του μαγειρέματος.
- Τα σνακ που κανονικά μαγειρεύονται σε φούρνο μπορούν επίσης να μαγειρευτούν στη φριτέζα.
- Δεν συνιστάται το μαγείρεμα εξαιρετικά λιπαρών συστατικών.
- Η ιδανική ποσότητα για την προετοιμασία τραγανών πατατών είναι 1800 γραμμάρια.
- Χρησιμοποιήστε προκατασκευασμένη ζύμη για να ετοιμάσετε γεμιστά σνακ γρήγορα και εύκολα. Η προπαρασκευασμένη ζύμη απαιτεί επίσης μικρότερο χρόνο προετοιμασίας από τη σπιτική ζύμη.
- Τοποθετήστε μια φόρμα ψησίματος ή ένα ταψί φούρνου στην αποσπώμενη σχάρα εάν θέλετε να ψήσετε ένα κέικ ή κίς ή εάν θέλετε να τηγανίσετε εύθραυστα υλικά ή γεμιστά υλικά.
- Η συσκευή είναι κατάλληλη για ζέσταμα φαγητού. Για να ξαναζεστάνετε το φαγητό σας, ρυθμίστε τη θερμοκρασία στους 150°C για έως και 10 λεπτά.

#### Πίνακας Προτεινόμενων Χρόνων και Θερμοκρασιών

Ο παρακάτω πίνακας είναι μόνο για αναφορά.

- Προσαρμόστε τον χρόνο και τη θερμοκρασία μαγειρέματος ανάλογα με τις προτιμήσεις σας, την ποσότητα και το μέγεθος.
- Προτείνεται να ανακατεύετε το φαγητό κατά τη διάρκεια του μαγειρέματος για την καλύτερη κυκλοφορία του θερμού αέρα.

	Ελάχιστη-Μέγιστη Ποσότητα (γρ.)	Χρόνος (λεπτά)	Θερμοκρασία	Πρόσθετες πληροφορίες
--	---------------------------------	----------------	-------------	-----------------------

### Πατάτες & πατάτες τηγανιτές

Λεπτές κατεψυγμένες πατάτες	300-1600	9-16	200°C	Ανακατέψτε κατά τη διάρκεια του μαγειρέματος
Χοντρές κατεψυγμένες πατάτες	300-1200	11-20	200°C	
Φρέσκες πατάτες 8x8	300-1300	10-16	200°C	

### Κρέας & Κοτόπουλο

Μπιριζόλα	100-500	8-12	180°C	Γυρίστε στον μισό χρόνο του μαγειρέματος
Παιδάκια/χοιρινά μπιριζολάκια	100-500	10-14	180°C	
Μπιφτέκια	100-500	7-14	180°C	Βεβαιωθείτε ότι το κοτόπουλο έχει μαγειρευτεί πολύ καλά.
Λουκάνικα	100-500	13-15	200°C	
Μπουτάκια κοτόπουλου	100-500	1/-22	180°C	
Στήθος κοτόπουλου	100-500	10-15	180°C	

### Σνακς

Spring Rolls	100-400	8-10	200°C	Για προμαγειρεμένα προϊόντα
Κατεψυγμένες κοτομπουκιές	100-500	6-10	200°C	
Κατεψυγμένες ψαροκροκέτες	100-400	6-10	200°C	
Γεμιστά λαχανικά	100-400	10	160°C	

### Γλυκά-πίτες

Κέικ	300	20-25	160°C	Χρησιμοποιείστε επιπλέον ταψί
Κις	400	20-22	180°C	
Μάφινς	300	15-18	200°C	
Γλυκά σνακ	400	20	160°C	

\* Τα μικρότερα υλικά απαιτούν συνήθως λιγότερο χρόνο μαγειρέματος από τα μεγαλύτερα υλικά

## Καθαρισμός και Συντήρηση

- Πριν καθαρίσετε ή αποθηκεύσετε τη συσκευή σας, βγάλτε την από την πρίζα και αφήστε την να κρυώσει τουλάχιστον για 30 λεπτά.
- Πάντα καθαρίζετε τη συσκευή και τα εξαρτήματα μετά από κάθε χρήση.

### Εξωτερική επιφάνεια:

- Σκουπίστε με ένα νωπό πανί και στη συνέχεια στεγνώστε.
- Ποτέ μη χρησιμοποιείτε ισχυρά διαβρωτικά ή λειαντικά καθαριστικά.
- Ποτέ μη χρησιμοποιείτε μεταλλικές βούρτσες ή σφουγγάρια για τον καθαρισμό.

**Αποσπώμενος κάδος & σχάρα:**

- Πλύνετε με ζεστό νερό και σαπούνι και στεγνώστε καλά.
- Ποτέ μη χρησιμοποιείτε ισχυρά διαβρωτικά ή λειαντικά καθαριστικά.
- Ποτέ μη χρησιμοποιείτε μεταλλικές βούρτσες ή σφουγγάρια για τον καθαρισμό.
- Συστήνεται να μην πλένετε τα εξαρτήματα στο πλυντήριο πιάτων.

**Τεχνικά Χαρακτηριστικά**

**Μοντέλο:** Φριτζά αέρα DIGITAL IZ-8218 IZZY

**Τάση:** 220~240V

**Συχνότητα:** 50/60Hz

**Ισχύς:** 1800W

**Χωρητικότητα:** 8,2Lt

**Προειδοποιήσεις για τη Σωστή Απόρριψη της Συσκευής Σύμφωνα με την Ευρωπαϊκή Οδηγία 2002/96/EK**

Στο τέλος της ωφέλιμης ζωής του, το προϊόν δεν πρέπει να απορρίπτεται με τα αστικά απορρίμματα. Πρέπει να απορριφθεί σε ειδικά κέντρα διαφοροποιημένης συλλογής απορριμμάτων που ορίζουν οι δημοτικές αρχές ή στους φορείς που παρέχουν αυτή την υπηρεσία. Η χωριστή απόρριψη μιας ηλεκτρικής οικιακής συσκευής, επιτρέπει την αποφυγή πιθανών αρνητικών συνεπειών για το περιβάλλον και την υγεία από την ακατάλληλη απόρριψη και επιτρέπει την ανακύκλωση των υλικών από τα οποία αποτελείται ώστε να επιτυγχάνεται σημαντική εξοικονόμηση ενέργειας και πόρων.

Για την επισήμανση της υποχρεωτικής χωριστής απόρριψης οικιακών ηλεκτρικών συσκευών, το προϊόν φέρει το σήμα του διαγραμμένου τροχοφόρου κάδου απορριμμάτων.

## Εγγύηση και Εξυπηρέτηση Πελατών

• Η εταιρία ΜΠΕΝΡΟΥΜΠΗ εγγυάται τα προϊόντα της για οποιαδήποτε ελάττωμα κατασκευής ή υλικών για δύο (2) έτη από την ημερομηνία αγοράς ή παράδοσης με την προσκόμιση της απόδειξης αγοράς. Εάν το προϊόν που έχετε αγοράσει, παρουσιάσει ελάττωμα κατασκευής ή υλικών, απευθυνθείτε στο κατάστημα αγοράς ή σε εξουσιοδοτημένο Κέντρο Service ΜΠΕΝΡΟΥΜΠΗ. Για την ενημέρωσή σας σχετικά με το πλησιέστερο εξουσιοδοτημένο Κέντρο Service ΜΠΕΝΡΟΥΜΠΗ, επισκεφθείτε τη ιστοσελίδα μας [www.benrubi.gr](http://www.benrubi.gr). Είναι στην αποκλειστική κρίση της ΜΠΕΝΡΟΥΜΠΗ η αντικατάσταση αντί επιδιόρθωσης του ελαττωματικού προϊόντος.

• Η εγγύηση δεν καλύπτει ελαττώματα που θα προκύψουν από φυσιολογική φθορά, σπάσιμο, συσσώρευση αλάτων, λανθασμένη εγκατάσταση ή συντήρηση του προϊόντος, κακό χειρισμό, αντικανονικές συνθήκες λειτουργίας, μη εφαρμογή των οδηγιών χρήσης, μετατροπή ή επισκευή του προϊόντος από μη εξουσιοδοτημένο τεχνικό που δεν ανήκει στα Κέντρα Service ΜΠΕΝΡΟΥΜΠΗ.

Επίσης, η εγγύηση δεν καλύπτει τα παρακάτω ενδεικτικά αναφερόμενα:

- Σημάδια, αποχρωματισμό ή γρατζουνιές.
- Καψίματα εξαιτίας έκθεσης σε φωτιά ή φλόγα.
- Βλάβη από θερμικό σοκ (απότομη αλλαγή θερμοκρασίας ή τάσης).

### ΓΙΑ ΠΕΡΙΣΣΟΤΕΡΕΣ ΠΛΗΡΟΦΟΡΙΕΣ:

**(ΝΕΑ) Χ. ΜΠΕΝΡΟΥΜΠΗ & ΥΙΟΣ Α.Ε.**

Αγ. Θωμά 27, 15124, Μαρούσι – Αθήνα,  
Τηλ./Εξυπηρέτηση Πελατών: 210 6156400,  
e-mail: [benrubi-sda@benrubi.gr](mailto:benrubi-sda@benrubi.gr)



EN

Thank you for having chosen an appliance from the IZZY range.

## Safety interlocks



Please read these instructions carefully before using the appliance and save them for future reference. Please keep the sales receipt for guarantee purposes (pls see below “Guarantee and Customer Service”) Any use which does not conform to the instructions will absolve IZZY from any liability.

- Make sure your electricity supply is the same as the one shown on the underside of the appliance.
- Always plug your device into an outlet that is earthed. Failure to comply with this requirement may result in electric shock and possible serious injury.
- Never leave the appliance unattended when it is operating.
- Close supervision is necessary when your appliance is being used near children or infirm persons. Ensure that they do not play with the appliance.
- This appliance is not intended for use by persons with reduced physical, sensory or mental capabilities, children or those with lack of experience and knowledge, unless they have been given supervision or instruction concerning use of the appliance by a person responsible for their safety.
- **Switch off and unplug**
  - After each use.
  - Before cleaning
  - Before moving
- Never use the appliance for any other use than indicated.
- The device is intended for indoor use. Do not use the device outdoors.
- The device is intended only for domestic use. Any other use will cancel the warranty.
- Always use the appliance on a secure, dry, clean and heat resistant surface.
- Do not operate or place the device or parts in places of high humidity or



where it may get wet.

- Never let the body of the appliance, cord or plug get wet. If the appliance does get wet, immediately remove the power cord from the wall outlet and do not put your hands in the water. Never run the wet appliance and contact one of the authorized BENRUBI service centers.
- Do not place the appliance near heat sources, on or next gas or electric hobs.
- The appliance must have sufficient airflow. Leave more than 10 cm around the appliance.
- Don't put the appliance near curtains, under shelves or cupboards, or near anything that might be damaged by the escaping steam.
- Don't cover the appliance or put anything on top of it during use.

**ATTENTION: During use, be careful and do not touch the air outlet, on the back of the appliance. Hot air comes out.**

- Misuse of the air fryer can result in injury.
- Do not let the power cord of the appliance hang over the edge of a table or bench top or where a child could grab it. Do not let the power cord to touch any hot surface.
- Never pull the cord to disconnect the appliance from the electrical supply. Instead grasp the plug and pull it to disconnect.
- Never leave the power cable wrapped during use. Unwind it completely.
- Never use highly corrosive or abstractive cleaning agents. Never use metal scouring pads for cleaning.

**CAUTION: The surface of the appliance is hot during operation. Do not touch hot parts of the appliance during operation.**

**CAUTION: Do not let the resistance of the appliance to get wet.**

- **It is suggested that it should not be used for more than 3 hours.**
- Do not move the appliance when it is in operation.
- Do not touch the appliance with wet or damp hands.
- Do not use an extension power cord.
- This appliance is not intended to be operated by means of an external timer or separate remote-control system.
- Check the power cord periodically for possible damages. If the power cord or the plug of the appliance has been damaged, do not use the appliance and contact an authorized BENRUBI Service Center.
- In case of a possible damage, do not attempt to repair the appliance by yourself. Please contact one of the authorized BENRUBI service centers.
- Any repair made by an unauthorized BENRUBI Service Center CANCELS

## THE GUARANTEE.

- Any misuse of the device cancels the warranty.
- Use only original spare parts.
- The appliance conforms to EU directive 2014/30/EU on Electromagnetic Compatibility, the 2014/35/EU Low Voltage Directive, the 2011/65/EU RoHS Directive, the directive 2009/125/EC for eco-design and the EC regulation no. 1935/2004 on materials intended to contact with food.

## SAVE THESE INSTRUCTIONS



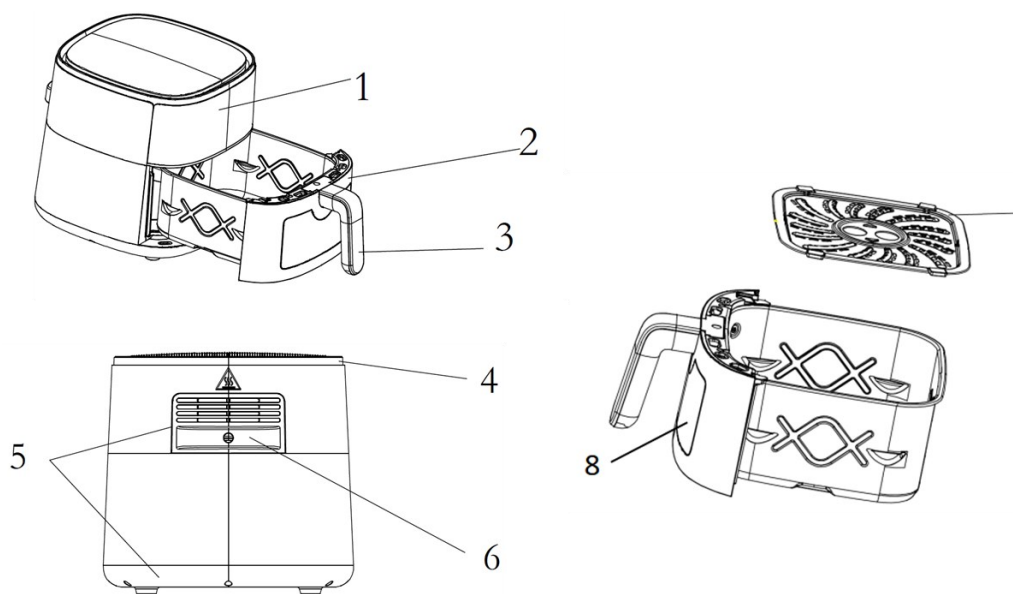



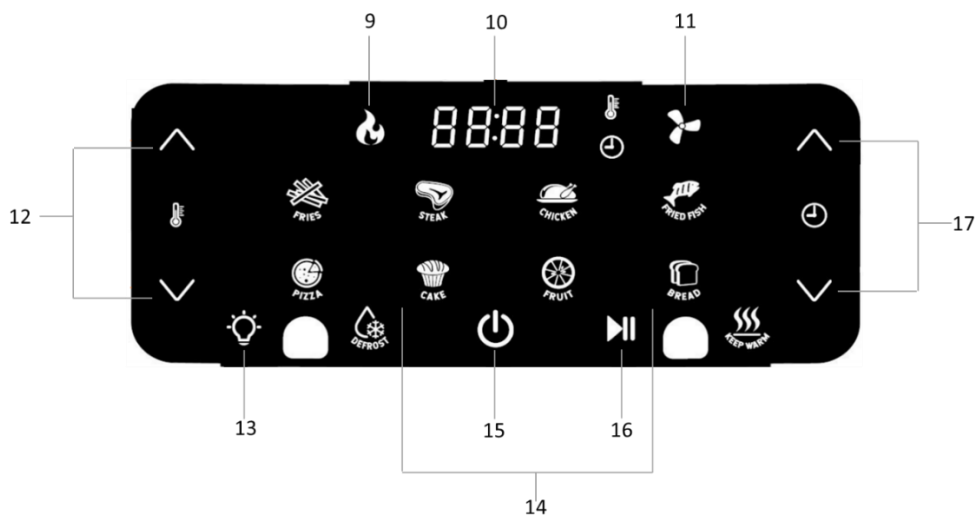

### Parts of the Appliance



1. Control panel
2. Detachable non-stick bucket
3. Handle
4. Air inlet
5. Air outlets
6. Power cord
7. Detachable non-stick rack
8. Transparent window

## Control panel



- 9. Function indication light 
- 10. Display screen
- 11. Fan operation indication light 
- 12. Temperature selection buttons  / 
- 13. Light function button 
- 14. Program buttons with indication lights
- 15. Power button 
- 16. Start/pause button 
- 17. Time selection buttons  / 

## Attaching the Bucket Handle



1. Αφαιρέστε την χάρτινη ετικέτα. Remove the detachable bucket (2).
2. Slide the attachment point of the handle (3) downwards until it “clicks” into place.
3. Make sure the handle is securely snapped into place.

## Inserting the Detachable Rack

The detachable rack can be placed in two positions. The adjustable height allows you to place food closer to the resistance or when cooking smaller quantities of food:

Note: Make sure the arrows on the detachable rack are pointing left & right.



**Low position:** Turn the rack so that it passes through the edges in the middle of the bucket. Place the rack at the bottom of the bucket.





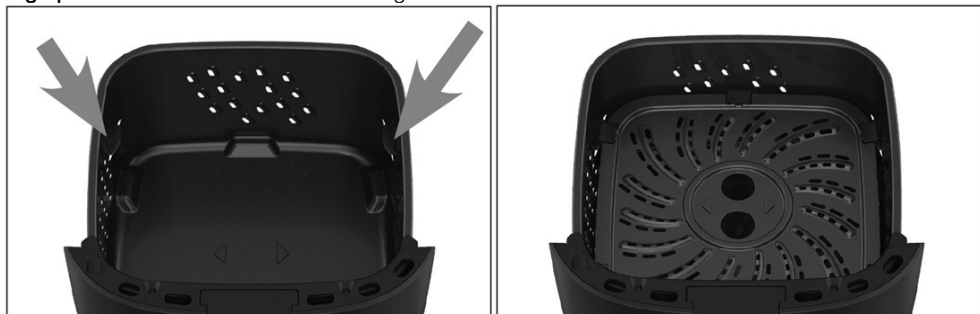







**High position:** Place the rack at the edges in the middle of the bucket.



## Programs and Preset Times and Temperatures

The following table lists the programs and the preset temperatures and times.  
Use this table for reference only.

	 Fries	 Steak	 Chicken	 Fried fish
Temperature (°C)	200	200	200	160
Time (min)	18	10	40	15
Temperature range (°C)	80-200	80-200	80-200	80-200
Time range (min)	1-60	1-60	1-60	1-60
	 Pizza	 Cake	 Dehydrated fruits	 Bread
Temperature (°C)	185	160	50	160
Time (min)	14	30	120	20
Temperature range (°C)	80-200	80-200	30-80	80-200
Time range (min)	1-60	1-60	2h-24h	1-60
	 Defrost	 Keep warm		
Temperature (°C)	40	80		
Time (min)	350	30		
Temperature range (°C)	30-80	80-200		
Time range (min)	1-60	1-60		

## Before the First Use

- Make sure the appliance is switched off and unplugged before use.
- Make sure you have attached the handle to the bucket.

**NOTE:** Smoke and odors may occur during first use.

1. Wash the parts of the appliance. See "Care and Cleaning" section.
2. Place the appliance on a clean, flat and heat-resistant surface.
3. Place the rack (7) in the bucket (2). See "Inserting detachable rack" section.

**Note:** Do not use the appliance without the detachable rack.

4. Insert the bucket in the reception without food until it snaps into place.

**Note:** If the bucket does not fit well into the reception, the appliance will not turn on.



5. Plug in. A "beep" will be heard and all the lights on the control panel (1) will turn on briefly. Then a "beep" will be heard and the light of the power button (15) will remain on.

6. Press the power button (15). A sound will be heard, all the indication lights will turn on and the display (10) will alternate "180°C" and "15min".

**Note: If you do not press any key for 20 seconds, the lights will turn off and the appliance will enter the standby mode and the power indication (15) will remain on.**

7. Press the time selection button  (17) to set 5 minutes.

8. Press the start/pause button (16) and the appliance will start.

9. All the indications on the control panel will turn on. The function indication  (9) and the fan operation indication  (11) will turn on and on the display screen (10) the selected time (5min) and the preset temperature (180°C) will alternate.

10. When the selected program is finished, the display screen (10) will show "OFF", the fan operation indication  (11) and the power button (15) will remain on.

11. After 20 seconds a sound will be heard 5 times and the appliance will stop. On the control panel (1) all the lights will turn off and the power button (15) will remain on.

12. The appliance is ready for use.

## Using the Appliance

- Make sure the appliance is switched off and unplugged before use.
- Make sure you have attached the handle to the bucket.
- It is recommended to preheat the appliance for 5 minutes without food before cooking.

1. Wash the parts of the appliance. See "Care and Cleaning" section.

2. Place the appliance on a clean, flat and heat-resistant surface.

3. Place the rack (7) in the bucket (2). See "Inserting detachable rack" section.

**Note: Do not use the appliance without the detachable rack.**

4. Place the food on the rack (7) and insert the bucket (2) in the reception until it snaps into place.

**Note: Make sure the food in the bucket does not come into contact with the heating resistant.**

**Note: If the bucket with the rack do not fit well into the airfryer cavity, the appliance will not turn on.**

5. Plug in. A "beep" will be heard and all the lights on the control panel (1) will turn on briefly. Then a "beep" will be heard and the light of the power button (15) will remain on.



6. Press the power button (15). A sound will be heard, all the indication lights will turn on and the display (10) will alternate "180°C" and "15min".

**Note: If you do not press any key for 20 seconds, the lights will turn off and the appliance will enter the standby mode and the power indication (15) will remain on.**

7. Press the icon of the program you want (see section "Table of programs & preset times & temperatures"). The corresponding light (14) will flash and the preset temperature and time will alternate on the display screen (10).

8. Press the temperature setting buttons (12) consequently to set the temperature of your choice.



9. Press the time setting buttons (17) consequently to set the time of your choice.

10. Press the start/pause button  (16) and the program will start. The indication light of the of the selected program will flash, the function indication  (9) and the fan operation indication  (11) will turn on and on the display screen (10) the selected temperature and time will alternate.

**Note: To activate the interior light, press the light function button (13). The corresponding lamp**



flashes. The interior light will stay on for 1 minute and then will turn off.

**Note:** During cooking, it is recommended to stir or turn the food in the bucket for best results:

- press start/pause button  (16), remove the bucket and turn or stir the with a plastic or wooden spoon. Then place the bucket into place and press the start/pause button  (16) to continue the selected program.
- Alternatively, you can remove the bucket, stir or turn the food and re-insert it. The selected program will continue automatically.

11. When the selected program is finished, the display screen (10) will show "OFF", the fan operation indication  (11) and the power button (15) will remain on.

**Note:** If you want to change the program, press the start/pause button (16). Select the program you want, set the temperature & time and press the start/pause button (16) again.

**Note:** If you want to change the program during operation, press the start/pause button  (16). Select the program of your choice, set the temperature & the time and press again the start/pause button  (16).

**Σημείωση:** If you want to stop the program before the selected time, press the power button  (15).

12. Carefully remove the bucket from the reception.

13. Serve using plastic or wooden tongs.

**Note:** Before serving, check that the food has been cooked. If it takes extra time to cook, repeat the process by adjusting the time and temperature. Cooking time depends on the density, thickness and humidity of the food.

#### **Notes:**

- Always hold the bucket (2) by the handle (3).
- When removing the bucket, be careful as steam may escape.
- Do not cover the device or place anything on it during use.
- Do not fill the basket with oil or any other liquid.
- Do not place flammable containers made of cardboard, paper, plastic and similar materials into the device.
- Do not place glassware, closed containers and similar materials that may break with the temperature.
- Do not use glass or ceramic utensils.
- If you do not press any key for 20 seconds, the lights will turn off and the appliance will enter the standby mode and the power indication (15) will remain on.

#### **Tips**

- Add 1-2 tablespoons of oil (depending on the amount) and stir before cooking.
- Smaller ingredients usually require less cooking time than larger ingredients.
- To ensure uniform cooking, in the middle of the cooking time, it is recommended to mix the food in the frying basket during cooking.
- Snacks that are normally baked in the oven can also be cooked in the fryer.
- Cooking extremely fatty ingredients is not recommended.
- The ideal quantity for preparing crispy potatoes is 1800 grams.

- Use pre-made dough to make filling snacks quickly and easily. Pre-made dough also requires less preparation time than homemade dough.
- Place a baking tin or baking tray on the detachable rack if you want to bake a cake or quiche or if you want to fry brittle or stuffed ingredients.
- The appliance is suitable for heating food. To reheat your food, set the temperature to 150°C for up to 10 minutes.

### Table of Recommended Times and Temperatures

The table below is for reference only.

- Adjust the cooking time and temperature according to your preferences, quantity and size of food.
- It is recommended to stir the food during cooking for better circulation of hot air.

	Min-Max quantity (gr)	Time (minutes)	Temperature	Additional information
<b>French fries</b>				
Thin frozen fries	300-1600	9-16	200°C	Stir during cooking
Thick frozen fries	300-1200	11-20	200°C	
Home-made fries 8x8	300-1300	10-16	200°C	
<b>Meat &amp; chicken</b>				
Steak	100-500	8-12	180°C	Turn over halfway through the total cooking time.  Make sure the chicken is cooked very well.
Meat/pork chops	100-500	10-14	180°C	
Burgers	100-500	7-14	180°C	
Sausages	100-500	13-15	200°C	
Drumsticks	100-500	1/-22	180°C	
Chicken breast	100-500	10-15	180°C	
<b>Snack</b>				
Spring Rolls	100-400	8-10	200°C	Oven-ready food
Frozen chicken nuggets	100-500	6-10	200°C	
Frozen fish fingers	100-400	6-10	200°C	
Stuffed vegetables	100-400	10	160°C	
<b>Sweets-pies</b>				
Cake	300	20-25	160°C	Use additional baking pan
Quiche	400	20-22	180°C	
Muffins	300	15-18	200°C	
Sweet snacks	400	20	160°C	

\* *Smaller ingredients usually require less cooking time than larger ingredients.*



## Care and Cleaning

- Before cleaning and storage, unplug the appliance and let it cool down for at least 30 minutes.
- Always clean the appliance and accessories after each use.

### Body:

- Wipe with a damp cloth, then dry.
- Never use highly corrosive or abstractive cleaning agents.
- Never use metal scouring pads for cleaning.

### Detachable rack, bucket & stirring rod:

- Wash with warm soapy water and dry thoroughly.
- Never use highly corrosive or abstractive cleaning agents.
- Never use metal scouring pads for cleaning.
- It is recommended not to wash the parts in the dishwasher.

## Technical Characteristics

**Model:** Air fryer DIGITAL IZ-8218 IZZY

**Voltage:** 220~240V

**Frequency:** 50/60Hz

**Power:** 1800W

**Capacity:** 8.2Lt

## Important Information for Correct Disposal of the Product in Accordance with EC Directive 2002/96/EC



At the end of its working life, the product must not be disposed of as urban waste. It must be taken to a special local authority differentiated waste collection centre or to a dealer providing this service. Disposing of a household appliance separately avoids possible negative consequences for the environment and health deriving from inappropriate disposal and enables the constituent materials to be recovered to obtain significant savings in energy and resources.

As a reminder of the need to dispose of household appliances separately, the product is marked with a crossed-out wheeled dustbin.

## Guarantee & Customer Service

- BENRUBI Company guarantees its products for any manufacturing defect or defective materials for a period of two (2) years from the date of purchase or delivery by presenting purchase receipt. If your product malfunctions or you find any defects, please revert to the retail location you have purchased it from or contact an authorized BENRUBI Service Centre. To find the nearest authorized BENRUBI Service Centre, visit our website [www.benrubi.gr](http://www.benrubi.gr). It is in the discretion of BENRUBI Company to replace or repair the defective product.

- The warranty does not cover damages resulting from normal wear, breakage, scaling, improper installation or maintenance of the product, mishandling, abnormal working conditions, failure to implement the instructions, conversion or repair of the product by an unauthorized technician who does not belong to the BENRUBI Service Centers.

Also, the warranty does not cover the following indicative factors:

- Stains, discoloration or scratches.
- Burns due to exposure to heat or flame.
- Damage from thermal shock (sudden temperature change or change of voltage).

***FOR MORE INFORMATION PLEASE CONTACT:***

**(NEW) H. BENRUBI & FILS SA**

27 Aghiou Thoma str, GR15124, Maroussi – Athens,

Tel./Customer Support: +30210 6156400

e-mail: [benrubi-sda@benrubi.gr](mailto:benrubi-sda@benrubi.gr)



