



MORRIS

WTL-70124

ΟΔΗΓΙΕΣ ΧΡΗΣΗΣ

ΠΛΥΝΤΗΡΙΟ ΡΟΥΧΩΝ ΑΝΩ ΦΟΡΤΩΣΗΣ

Διαβάστε προσεκτικά τις Οδηγίες χρήσης πριν χρησιμοποιήσετε τη συσκευή

ΠΕΡΙΕΧΟΜΕΝΑ

ΟΔΗΓΙΕΣ ΑΣΦΑΛΕΙΑΣ

- Οδηγίες ασφαλείας 2

ΕΓΚΑΤΑΣΤΑΣΗ

- Περιγραφή προϊόντος 10
- Εγκατάσταση 11

ΛΕΙΤΟΥΡΓΙΑ

- Γρήγορη εκκίνηση 15
- Πρίν από κάθε πλύση 16
- Δοχείο απορρυπαντικού..... 17
- Πίνακας ελέγχου 19
- Προγράμματα 20
- Επιλογές 24

ΣΥΝΤΗΡΗΣΗ

- Φροντίδα & καθαρισμός 27
- Αντιμετώπιση προβλημάτων..... 30
- Εξυπηρέτηση πελατών 31
- Τεχνικές προδιαγραφές 32
- Φύλλο προϊόντος..... 33

ΟΔΗΓΙΕΣ ΑΣΦΑΛΕΙΑΣ

■ Οδηγίες

Για την ασφάλεια σας, οι πληροφορίες σε αυτό το εγχειρίδιο θα πρέπει να ακολουθούνται, για να ελαχιστοποιήσετε τον κίνδυνο πυρκαγιάς ή έκρηξης και ηλεκτροπληξίας, καθώς και για την αποτροπή υλικών ζημιών, σωματικής βλάβης ή απώλειας ζωής. Επεξήγηση των συμβόλων:

Προειδοποίηση!

Αυτός ο συνδυασμός συμβόλου και λέξης υποδεικνύει μια ενδεχομένως επικίνδυνη κατάσταση, η οποία μπορεί να οδηγήσει σε θάνατο ή σοβαρό τραυματισμό αν δεν αποφευχθεί.

Προσοχή!

Αυτός ο συνδυασμός συμβόλου και λέξης υποδεικνύει μια ενδεχομένως επικίνδυνη κατάσταση, η οποία μπορεί να οδηγήσει σε ελαφρό τραυματισμό ή σε υλικές ζημιές και βλάβη του περιβάλλοντος.

Σημείωση!

Αυτός ο συνδυασμός συμβόλου και λέξης υποδεικνύει μια ενδεχομένως επικίνδυνη κατάσταση, η οποία μπορεί να οδηγήσει σε ελαφρύ τραυματισμό.

Προειδοποίηση!

Κίνδυνος ηλεκτροπληξίας!

- Αν το καλώδιο τροφοδοσίας έχει υποστεί βλάβη, θα πρέπει να αντικατασταθεί από τον κατασκευαστή ή από εξουσιοδοτημένο τεχνικό σέρβις ή από εξίσου εξειδικευμένα άτομα.
- Αν η συσκευή δυσλειτουργήσει δεν θα πρέπει να χρησιμοποιηθεί εκτός και αν έχει επισκευαστεί από τον κατασκευαστή ή από εξουσιοδοτημένο τεχνικό ή από εξίσου εξειδικευμένα άτομα.
- Κίνδυνος ηλεκτροπληξίας!

ΟΔΗΓΙΕΣ ΑΣΦΑΛΕΙΑΣ

- Η συσκευή μπορεί να χρησιμοποιηθεί από παιδιά ηλικίας από 8 ετών και άνω και άτομα με μειωμένη σωματική, αισθητική ή διανοητική ικανότητα ή έλλειψη εμπειρίας και γνώσης εάν επιβλέπονται ή τους δοθούν οδηγίες σχετικά με τη χρήση της συσκευής με ασφαλή τρόπο έτσι ώστε να κατανοούν τους κινδύνους που ενέχονται. Τα παιδιά δεν πρέπει να παίζουν με τη συσκευή. Ο καθαρισμός και η συντήρηση δεν πρέπει να γίνονται από παιδιά χωρίς επίβλεψη.
- Τα παιδιά πρέπει να επιβλέπονται ώστε να μην παίζουν με τη συσκευή.
- Παιδιά ηλικίας 3 ετών δεν πρέπει να έρχονται σε επαφή με τη συσκευή.
- Ζώα και παιδιά ενδέχεται να σκαρφαλώσουν στο μηχάνημα. Ελεγξε τη συσκευή πριν την εκκίνηση.
- Μην ανεβαίνετε και μην καθεστε στη συσκευή.

ΤΟΠΟΘΕΣΙΑ ΚΑΙ ΠΕΡΙΒΑΛΛΟΝ ΕΓΚΑΤΑΣΤΑΣΗΣ

- Όλα τα απορρυπαντικά και οι πρόσθετες ουσίες πρέπει να φυλάσσονται σε ασφαλές μέρος μακριά από παιδιά.
- Μην εγκαταστήσετε το μηχάνημα σε δάπεδο χαλιών. Αυτή η επιφάνεια ενδέχεται να προκαλέσει ζημιά στο μηχάνημα.
- Κρατήστε τη συσκευή μακριά από πηγές θέρμανσης και άμεσο ηλιακό φως για να αποφευχθεί η διάβρωση πλαστικών και ελαστικών μερών.
- Μην χρησιμοποιείτε τη συσκευή σε υγρά περιβάλλοντα ή χώρους με εκρηκτικό / καυστικό αέριο. Σε περίπτωση διαρροής νερού αφήστε τη συσκευή να στεγνώσει σε ξηρό περιβάλλον.
- Η συσκευή δεν πρέπει να εγκατασταθεί πίσω από πόρτα που κλειδώνει, συρόμενη πόρτα ή μια πόρτα με μεντεσέ στην αντίθετη πλευρά από αυτήν του πλυντήριου.
- Μην χρησιμοποιείτε το μηχάνημα σε χώρους με θερμοκρασία κάτω των 5 ° C. Αυτό μπορεί να προκαλέσει ζημιές σε μέρη του. Εάν είναι αναπόφευκτο, βεβαιωθείτε ότι έχετε αποστραγγίσει πλήρως το νερό από τη συσκευή μετά από κάθε χρήση (βλ. «Συντήρηση - Καθαρισμός φίλτρου αντλίας αποστράγγισης») για να αποφύγετε ζημιές από παγετό.

ΟΔΗΓΙΕΣ ΑΣΦΑΛΕΙΑΣ

- Ποτέ μην χρησιμοποιείτε εύφλεκτα σπρέι ή ουσίες κοντά στο πλυντήριο.

ΕΓΚΑΤΑΣΤΑΣΗ

- Αφαιρέστε όλα τα υλικά συσκευασίας και τα προστατευτικά μεταφοράς πριν χρησιμοποιήσετε τη συσκευή. Διαφορετικά, μπορεί να προκληθεί σοβαρή ζημιά.
- Αυτή η συσκευή είναι εξοπλισμένη με μία μόνο βαλβίδα εισόδου και μπορεί να συνδεθεί μόνο με την παροχή κρύου νερού.
- Το κύριο βύσμα πρέπει να είναι προσβάσιμο μετά την εγκατάσταση.
- Πριν από το πλύσιμο των ρούχων για πρώτη φορά, το προϊόν πρέπει να λειτουργεί μία φορά σε όλες τις διαδικασίες χωρίς ρούχα στο εσωτερικό.
- Η συσκευή θα πρέπει να είναι ευθυγραμμισμένη πριν από την πρώτη χρήση.
- Μην τοποθετείτε βαριά αντικείμενα πάνω στη συσκευή.
- Χρησιμοποιήστε τους σωλήνες που παρέχονται με την συσκευή και όχι παλαιότερους.
- Μέγιστη πίεση εισόδου νερού 1 MPa. Ελάχιστη πίεση 0.05MPa

ΗΛΕΚΤΡΙΚΗ ΣΥΝΔΕΣΗ

- Βεβαιωθείτε ότι το καλώδιο τροφοδοσίας δεν έχει παγιδευτεί από το μηχάνημα, μπορεί να υποστεί ζημιά.
- Συνδέστε το προϊόν σε γειωμένη πρίζα που προστατεύεται από ασφάλεια που πληροί τις τιμές στον πίνακα "Τεχνικές προδιαγραφές". Η εγκατάσταση γείωσης πρέπει να γίνει από εξειδικευμένο ηλεκτρολόγο. Βεβαιωθείτε ότι το μηχάνημα είναι εγκατεστημένο σύμφωνα με τους τοπικούς κανονισμούς.

ΟΔΗΓΙΕΣ ΑΣΦΑΛΕΙΑΣ

- Οι συνδέσεις νερού και ηλεκτρικού ρεύματος πρέπει να πραγματοποιούνται από εξειδικευμένο τεχνικό σύμφωνα με τις οδηγίες του κατασκευαστή και τους τοπικούς κανονισμούς ασφαλείας.

Προειδοποίηση!

- Μην χρησιμοποιείτε πολύμπριζα ή καλώδια επέκτασης.
- Μην συνδέετε την συσκευή σε διατάξεις όπως χρονοδιακόπτες ή σε κυκλώματα τα οποία έχουν αυτόματη ενεργοποίηση / απενεργοποίηση.
- Μην τραβάτε το βύσμα από την πρίζα εάν υπάρχει εύφλεκτο αέριο.
- Μην τραβάτε το βύσμα με υγρά χέρια.
- Μην τραβάτε από το καλώδιο.
- Φροντίστε η συσκευή να μην λειτουργεί όταν αφαιρείτε το βύσμα.

ΣΥΝΔΕΣΗ ΝΕΡΟΥ

- Ελέγξτε τις συνδέσεις των σωλήνων εισόδου νερού, της βρύσης και του εύκαμπτου σωλήνα εξόδου για πιθανά προβλήματα λόγω αλλαγών στην πίεση του νερού. Εάν οι συνδέσεις είναι χαλαρές ή υπάρχει διαρροή, κλείστε τη βρύση και επισκευάστε την. Μην χρησιμοποιείτε τη συσκευή πριν τοποθετηθούν σωστά όλοι οι σωλήνες από εξειδικευμένα άτομα
- Η γυάλινη πόρτα μπορεί να ζεσταθεί πολύ κατά τη διάρκεια της λειτουργίας. Κρατήστε τα παιδιά και τα κατοικίδια μακριά από το πλυντήριο ενώ λειτουργεί.
- Οι σωλήνες εισόδου και εξόδου νερού πρέπει να εγκατασταθούν με ασφάλεια και να παραμένουν άθικτοι. Διαφορετικά, μπορεί να προκληθεί διαρροή.
- Μην αφαιρείτε το φίλτρο της αντλίας αποστράγγισης ενώ υπάρχει ακόμα νερό στη συσκευή. Μπορεί να διαρρεύσουν μεγάλες ποσότητες νερού και υπάρχει κίνδυνος εγκαυμάτων λόγω της θερμοκρασίας του νερού.

ΛΕΙΤΟΥΡΓΙΑ ΚΑΙ ΣΥΝΤΗΡΗΣΗ

- Εύφλεκτα, εκρηκτικά ή τοξικά διαλυτικά απαγορεύονται. Η βενζίνη, το αλκοόλ κτλ δεν πρέπει να χρησιμοποιούνται σαν απορρυπαντικά. Επιλέγεται απορρυπαντικά σχεδιασμένα μόνο για χρήση σε πλυντήρια ρούχων.
- Βεβαιωθείτε ότι όλες οι τσέπες είναι άδειες. Τα αιχμηρά και άκαμπτα αντικείμενα όπως τα νομίσματα, τα καρφιά, οι βίδες, οι πέτρες κτλ. μπορούν να προκαλέσουν σοβαρές ζημιές στο πλυντήριο.
- Αφαιρείτε όλα τα αντικείμενα από τις τσέπες όπως αναπτήρες, σπέρτα κτλ.
- Ξεπλύνετε καλά τα αντικείμενα που έχουν πλυθεί στο χέρι.
- Είδη που έχουν καθαριστεί, πλυθεί, εμποτιστεί ή μουλιάσει σε εύφλεκτες ή εκρηκτικές ουσίες (όπως κερί, λάδι, μπογιά, βενζίνη, λιπαντικά, διαλύτες στεγνού καθαρισμού, κηροζίνη κτλ). πρέπει να πλένονται σε ζεστό νερό με επιπλέον ποσότητα απορρυπαντικού πριν στεγνώσουν στη συσκευή.
- Αντικείμενα όπως αφρώδες ελαστικό (αφρός λάτεξ), σκουφάκια μπάνιου, αδιάβροχα υφάσματα, αντικείμενα με αντιολοσθιτική βάση από ελαστικό και ρούχα ή μαξιλάρια που περιέχουν επένδυση με αφρώδες ελαστικό, δεν πρέπει να στεγνώνονται στο πλυντήριο - στεγνωτήριο.
- Τα μαλακτικά ή παρόμοια προϊόντα πρέπει να χρησιμοποιούνται βάσει των οδηγιών τους.
- Ποτέ μην προσπαθείτε να ανοίξετε την πόρτα με δύναμη. Η πόρτα θα ξεκλειδωθεί λίγο μετά το τέλος ενός κύκλου.

ΟΔΗΓΙΕΣ ΑΣΦΑΛΕΙΑΣ

ΛΕΙΤΟΥΡΓΙΑ ΚΑΙ ΣΥΝΤΗΡΗΣΗ

- Μην κλείνετε την πόρτα με υπερβολική δύναμη. Εάν είναι δύσκολο να κλείσετε την πόρτα, ελέγξτε αν τα ρούχα έχουν τοποθετηθεί και διανεμηθεί σωστά.
- Αποσυνδέετε τη συσκευή από την παροχή ρεύματος και από την παροχή νερού πριν από οποιαδήποτε εργασία συντήρησης ή καθαρισμού και μετά από κάθε χρήση.
- Ποτέ μην ρίχνετε νερό πάνω στη συσκευή για τον καθαρισμό της. Κίνδυνος ηλεκτροπληξίας!
- Ελέγξτε αν το νερό μέσα στον κάδο έχει αδειάσει προτού ανοίξετε την πόρτα. Μην ανοίγετε την πόρτα αν υπάρχει νερό ορατό.
- Προσέχετε να μην καείτε όταν η συσκευή αδειάζει το ζεστό νερό πλύσης.
Μη γεμίζετε ποτέ με νερό χειροκίνητα κατά τη διάρκεια της πλύσης.
- Αφού το πρόγραμμα ολοκληρωθεί, περιμένετε 2 λεπτά προτού ανοίξετε την πόρτα.
- Οι επισκευές πρέπει να πραγματοποιούνται μόνο από τον κατασκευαστή, τον αντιπρόσωπό του ή από άτομα με παρόμοια εξειδίκευση, προκειμένου να αποφευχθεί κίνδυνος. Ο κατασκευαστής/αντιπρόσωπος δεν είναι υπεύθυνος για ζημίες που προκαλούνται από την παρέμβαση μη εξουσιοδοτημένων ατόμων.

ΟΔΗΓΙΕΣ ΑΣΦΑΛΕΙΑΣ

ΠΡΟΦΥΛΑΞΕΙΣ ΚΑΤΑ ΤΗ ΜΕΤΑΦΟΡΑ ΤΗΣ ΣΥΣΚΕΥΗΣ

1. Τα μπουλόνια μεταφοράς θα πρέπει να επανατοποθετηθούν στο πλυντήριο από κάποιον ειδικό.
 2. Το συσσωρευμένο νερό πρέπει να αποστραγγίζεται από τη συσκευή.
 3. Η συσκευή είναι βαριά. Φροντίστε να χειρίζεστε τη συσκευή με προσοχή. Μην την ανασηκώνετε από τα προεξέχοντα μέρη της. Η πόρτα του πλυντηρίου δεν πρέπει να χρησιμοποιείται ως λαβή κατά τη μεταφορά του.
- Το προϊόν είναι μόνο για οικιακή χρήση και είναι σχεδιασμένο μόνο για υφάσματα που είναι κατάλληλα για πλύσιμο στο πλυντήριο.
 - Αποκλειστικά για χρήση σε εσωτερικούς χώρους.
 - Δεν προορίζεται για εντοιχισμό.
 - Χρησιμοποιείτε τη συσκευή μόνο σύμφωνα με αυτές τις οδηγίες.
 - Η συσκευή δεν προορίζεται για εμπορική χρήση.
 - Αυτή η συσκευή προορίζεται για οικιακή ή/και παρεμφερή χρήση όπως:
 - Κουζίνες καταστημάτων, γραφεία, χώροι εργασίας
 - Εξοχικές κατοικίες
 - Δωμάτια ξενοδοχείων, μοτέλ κλπ.
 - Περιοχές για κοινοτική χρήση, σε πολυκατοικίες ή πλυσταριά.

ΟΔΗΓΙΕΣ ΑΣΦΑΛΕΙΑΣ

Υλικά συσκευασίας / Παλιά συσκευή



Αυτό το σύμβολο υποδεικνύει ότι αυτή τη συσκευή δεν πρέπει να απορρίπτεται με τα οικιακά απόβλητα σε όλη την ΕΕ. Για να αποφύγετε μόλυνση στο περιβάλλον

ή την ανθρώπινη υγεία από αλλόγιστη χρήση σκουπιδιών

ανακυκλώστε υπεύθυνα για να προθήσετε τη βιώσιμη επαναχρησιμοποίηση των υλικών. Για επιστροφή της χρησιμοποιημένης συσκευής χρησιμοποιήστε συστήματα συλλογής ή επικοινωνήστε με το κατάστημα που αγοράσατε το προϊόν. Μπορούν να αναλάβουν την περισυλλογή και επιστροφή της συσκευής για ανακύκλωση φιλική προς το περιβάλλον.

⚠ Προειδοποίηση!

Η συσκευή αυτή προορίζεται αποκλειστικά για ιδιωτική οικιακή χρήση

ΕΓΚΑΤΑΣΤΑΣΗ

■ Περιγραφή προϊόντος

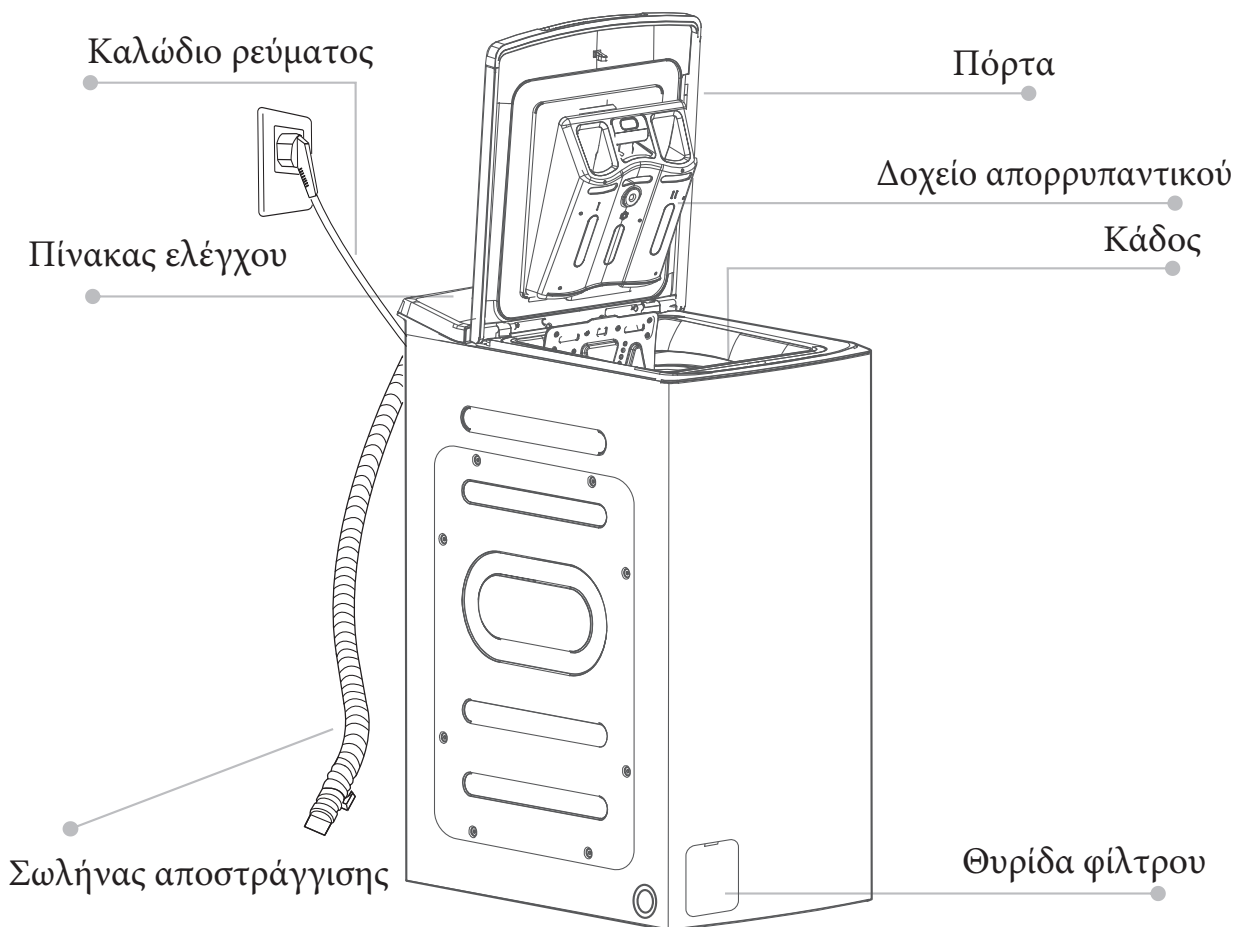

📌 Σημείωση!

- Οι εικόνες των προϊόντων είναι μόνο για αναφορά. Υπερισχύει το πραγματικό προϊόν

Παρελκόμενα

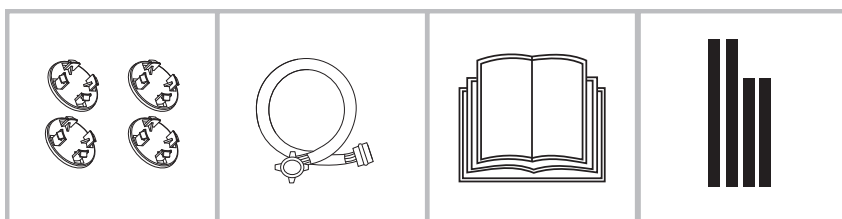

Τάπες μεταφοράς

Σωλήνας παροχής
κρύου νερού

Εγχειρίδιο
χρήσης

Ηχομονωτικό

ΕΓΚΑΤΑΣΤΑΣΗ

■ Χώρος εγκατάστασης

⚠ Προειδοποίηση!

- Η ευστάθεια είναι σημαντική για την αποφυγή μετακίνησης του προϊόντος!!
- Βεβαιωθείτε ότι το προϊόν δεν πατάει επάνω σε καλώδιο ρεύματος.

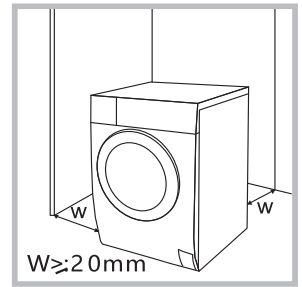

Πριν από την εγκατάσταση του πλυντηρίου, η θέση εγκατάστασης πρέπει να έχει τα εξής χαρακτηριστικά:

1. Σκληρή, στεγνή και επίπεδη επιφάνεια
2. Αποφύγετε το άμεσο ηλιακό φως
3. Επαρκής αερισμός
4. Η θερμοκρασία χώρου πρέπει να είναι πάνω από 0°C
5. Τοποθετήστε τη συσκευή μακριά από πηγές θερμότητας,

όπως συσκευές καύσης άνθρακα ή φυσικού αερίου

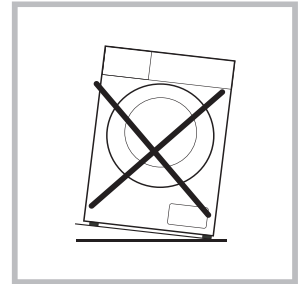

Αφαίρεση της συσκευασίας του πλυντηρίου

⚠ Προειδοποίηση!

- Τα υλικά συσκευασίας (πχ ταινίες, φελιζόλ) μπορεί να είναι επικίνδυνα για τα παιδιά.
- Υπάρχει κίνδυνος ασφυξίας! Κρατήστε όλα τα υλικά συσκευασίας μακριά από παιδιά.

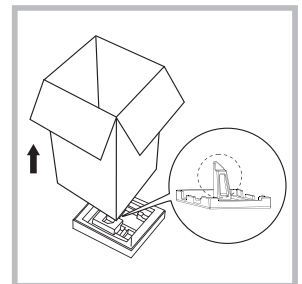

1. Αφαιρέστε το χαρτόκουτο και τα φελιζόλ συσκευασίας.
2. Σηκώστε το πλυντήριο και αφαιρέστε τη βάση της συσκευασίας. Βεβαιωθείτε ότι το μικρό τρίγωνο φελιζόλ έχει αφαιρεθεί μαζί με το κάτω μέρος. Εάν όχι, ξαπλώστε το πλυντήριο στο πλάι και στη συνέχεια αφαιρέστε το μικρό φελιζόλ από το κάτω μέρος της συσκευασίας με το χέρι.

3. Αφαιρέστε την ταινία που συγκρατεί το καλώδιο ρεύματος και τον σωλήνα αποστράγγισης.

4. Αφαιρέστε τον σωλήνα εισαγωγής από τον κάδο.

Αφαίρεση βιδών μεταφοράς

⚠ Προειδοποίηση!

- Πρέπει να αφαιρέσετε τις βίδες μεταφοράς από την πίσω πλευρά του πλυντηρίου πριν την χρήση του. Θα χρειαστεί να τις επανατοποθετήσετε όταν θα θελήσετε να μεταφέρετε το πλυντήριο σε νέο χώρο.

Ακολουθήστε τα παρακάτω βήματα για να τα αφαιρέσετε:

1. Λασκάρτε τις 4 βίδες με ένα κλειδί και μετά αφαιρέστε τις.
2. Κλείστε τις τρύπες με τις ειδικές θήκες.
3. Κρατήστε τις βίδες για μελλοντική χρήση.

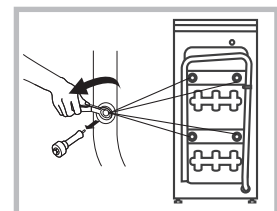

ΕΓΚΑΤΑΣΤΑΣΗ

Αφαιρέστε τα μπουλόνια μεταφοράς

⚠ Προειδοποίηση!

- Θα πρέπει να αφαιρέσετε τα μπουλόνια μεταφοράς από την πίσω πλευρά πριν από τη χρήση του προϊόντος
- Θα χρειαστείτε και πάλι τα μπουλόνια μεταφοράς εάν μετακινήσετε το προϊόν, οπότε φροντίστε να τα φυλάξετε σε ασφαλές μέρος.



Χαλαρώστε τα 4 μπουλόνια με ένα κλειδί

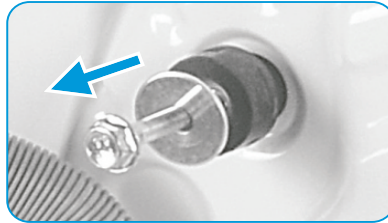

Αφαιρέστε τα μπουλόνια μαζί με τα λαστιχένια μέρη τους και φυλάξτε τα για μελλοντική χρήση

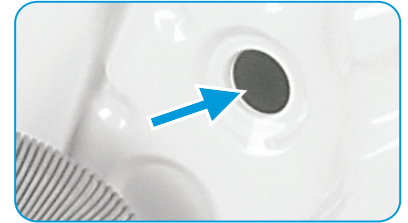

Κλείστε τις οπές με τις τάπες μπουλονιών μεταφοράς.

Ευθυγράμμιση του πλυντηρίου

⚠ Προειδοποίηση!

- Τα παξιμάδια στα 4 πόδια πρέπει να βιδωθούν σφιχτά στο περίβλημα



1. Χαλαρώστε το παξιμάδι με ένα κλειδί.
2. Περιστρέψτε το πόδι με το χέρι σας μέχρι να ακουμπήσει καλά στο πάτωμα.
3. Ρυθμίστε και ασφαλίστε τα πόδια με ένα κλειδί και βεβαιωθείτε ότι είναι σταθερό.

Σύνδεση του σωλήνα παροχής νερού

⚠ Προειδοποίηση!

- Για να αποφύγετε διαρροές ή ζημιές από το νερό, τηρήστε τις οδηγίες!
- Μην τσακίζετε, πιέζετε, τροποποιείτε ή φράζετε τον σωλήνα νερού.



Συνδέστε το σωλήνα παροχής νερού στη βαλβίδα εισόδου νερού και μετά στη βρύση, όπως υποδεικνύεται.



🔑 Σημείωση!

- Συνδέστε χειροκίνητα, μην χρησιμοποιείτε εργαλεία. Ελέγξτε εάν οι συνδέσεις είναι σφιχτές.

Σωλήνας αποστράγγισης

⚠ Προειδοποίηση!

- Μη στρίβετε και μην τεντώνετε τον σωλήνα αποστράγγισης.
- Τοποθετήστε σωστά τον σωλήνα αποστράγγισης, διαφορετικά ενδέχεται να προκληθεί διαρροή νερού.

Υπάρχουν 2 τρόποι σύνδεσης του άκρου του σωλήνα αποστράγγισης:

1. Τοποθέτηση στο σιφόνι.

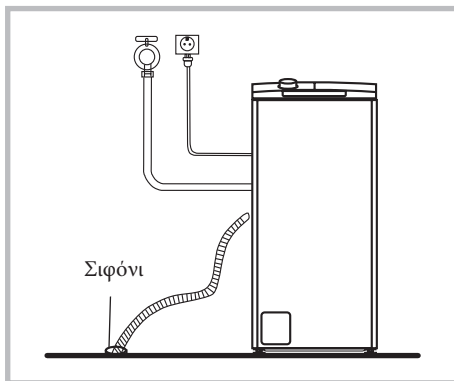

2. Σύνδεση με την αποχέτευση του νιπτήρα.

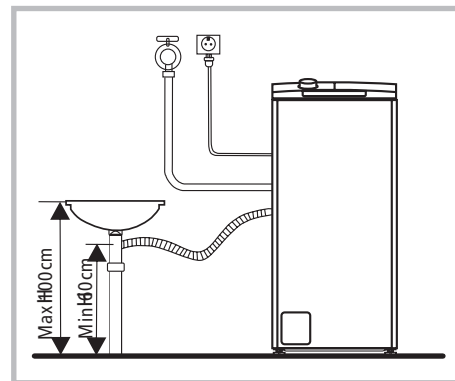

📌 Σημείωση!

- Εάν το πλυντήριο έχει βάση υποστήριξης για τον σωλήνα αποστράγγισης, τότε συνδέστε όπως παρακάτω.

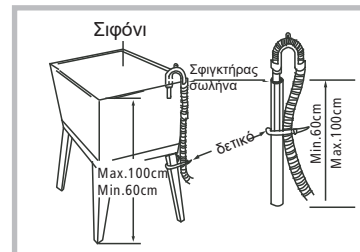
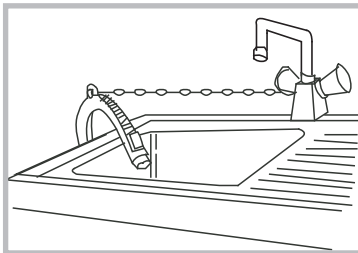

⚠ Προειδοποίηση!

- Κατά την εγκατάσταση του σωλήνα αποστράγγισης, στερεώστε τον σωστά με ένα δεματικό.
- Εάν ο εύκαμπτος σωλήνας αποστράγγισης είναι πολύ μακρύς, μην τον βάζετε με δύναμη στο πλυντήριο γιατί θα προκαλέσει ασυνήθιστους θορύβους.

Ηχομονωτικά σφουγγάρια

📌 Σημείωση!

- Βεβαιωθείτε ότι έχετε συναρμολογήσει τα ηχομονωτικά σφουγγάρια, τα οποία μπορούν να μειώσουν αποτελεσματικά τον θόρυβο που προκαλείται από το μηχάνημα κατά την εργασία, προκειμένου να σας προσφέρουν ένα πιο γαλήνιο και ήσυχο περιβάλλον διαβίωσης.

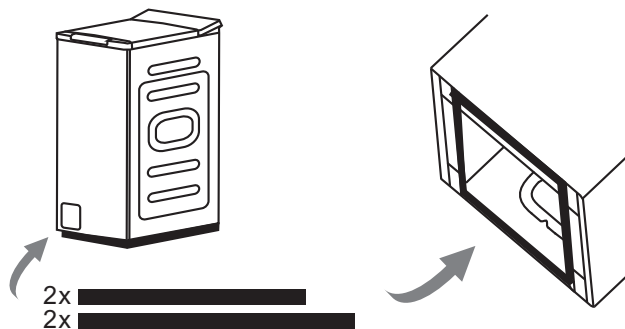

1. Τοποθετήστε το πλυντήριο στο πάτωμα, χρησιμοποιώντας κάποιο μαλακό υλικό, όπως φελιζολ ή ρούχα μεταξύ του μηχανήματος και του δαπέδου για προστασία.
2. Κολλήστε τα 2 μακρύτερα σφουγγάρια στις μακρύτερες κάτω άκρες του μηχανήματος και τα 2 πιο κοντά σφουγγάρια στις πιο κοντές κάτω άκρες.

ΛΕΙΤΟΥΡΓΙΕΣ

■ Γρήγορη έναρξη

ⓘ Προσοχή!

- Πριν πλύνετε βεβαιωθείτε ότι το πλυντήριο είναι σωστά εγκατεστημένο.
- Η συσκευή σας ελέγχθηκε προσεκτικά από το εργοστάσιο. Για την αφαίρεση τυχόν ιχνους νερού ή την αφαίρεση τυχών οσμών, προτείνεται ο καθαρισμός της συσκευής πριν την πρώτη χρήση. Για αυτό το λόγο καθαρίστε τον κάδο εκτελώντας το "Καθαρισμός Κάδου" (Drum Clean) ή οποιοδήποτε άλλο πρόγραμμα με την επιλογή θερμοκρασίας 90°C. Προσοχή μην τοποθετήσετε άπλυτα ή απορρυπαντικό στη συσκευή.

1. Πριν από την πλύση

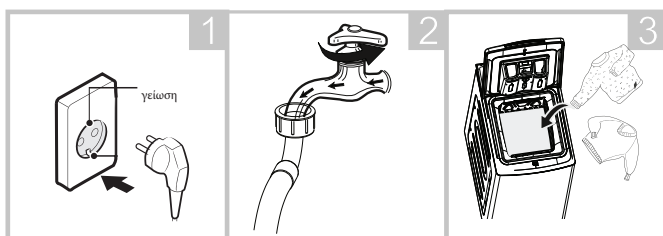

Συνδέστε την πρίζα

Ανοίξτε τη βρύση

Βάλτε τα ρούχα

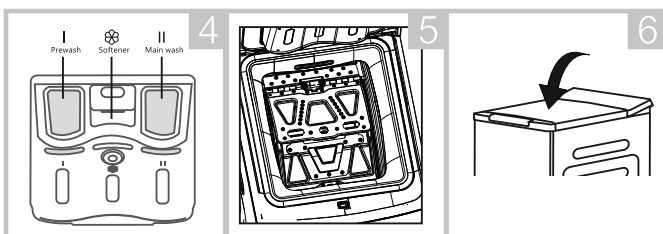

Βάλτε απορρυπαντικό

Κλείστε την πόρτα του κάδου

Κλείστε την πόρτα του πλυντηρίου

- Ελέγχετε τον κάδο πριν από κάθε πλύση, πρέπει να γυρίζει ομαλά.

📌 Σημείωση!

- Θα πρέπει να προστεθεί απορρυπαντικό στη θήκη I αφού επιλέξετε πρόπλυση με αυτή τη λειτουργία.
- Βεβαιωθείτε πως τα πτερύγια του κάδου έχουν ασφαλίσει σωστά.

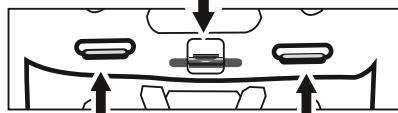

- Όλα τα μεταλλικά άγκιστρα πρέπει να είναι σωστά αγκιστρωμένα στο μέσα και πίσω κάλυμμα της πόρτας.

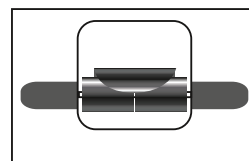

2. Πλύση

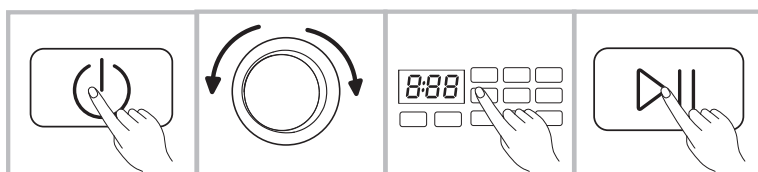

Ενεργοποίηση

Επιλογή προγράμματος

Επιλογή λειτουργίας

Πιέστε Start/Pause για έναρξη προγράμματος

📌 Σημείωση!

- Το βήμα 3 είναι προαιρετικό

3. Μετά την πλύση

Ηχεί ο βομβητής και εμφανίζεται "End" στην οθόνη

ΛΕΙΤΟΥΡΓΙΑ

■ Πριν από κάθε πλύση

- Η θερμοκρασία λειτουργίας του πλυντηρίου θα πρέπει να είναι (0-40)°C. Αν το πλυντήριο χρησιμοποιηθεί κάτω από τους 0°C, η βαλβίδα εισόδου και το σύστημα αποστράγγισης μπορεί να καταστραφούν. Εάν το μηχάνημα έχει τοποθετηθεί σε χώρο με θερμοκρασία 0°C ή και λιγότερο, τότε θα πρέπει να μεταφερθεί σε χώρο με κανονική θερμοκρασία, για να εξασφαλιστεί ότι ο σωλήνας παροχής και ο σωλήνας αποστράγγισης δε θα παγώσουν πριν από τη χρήση.
- Ελέγξτε τις ετικέτες και τις οδηγίες χρήσης του απορρυπαντικού πριν από την πλύση. Χρησιμοποιήστε απορρυπαντικό που δεν αφρίζει ή που αφρίζει λίγο, κατάλληλο για πλυντήρια.

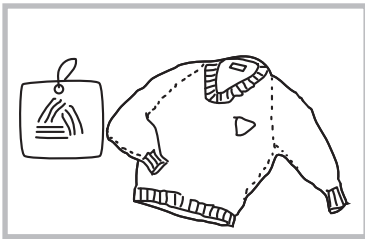

Ελέγξτε την
ετικέτα

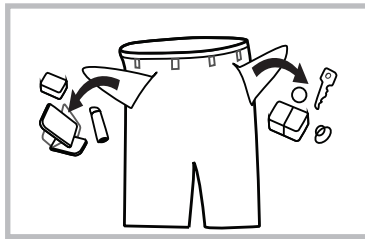

Αδειάστε τις τσέπες
των ρούχων

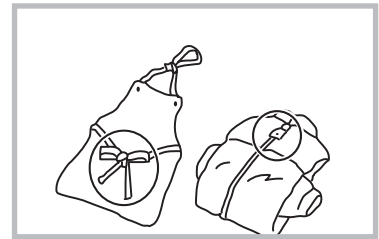

Δέστε τις μεγάλες ζώνες,
κλείστε τα φερμουάρ ή
κουμπώστε τα κουμπιά

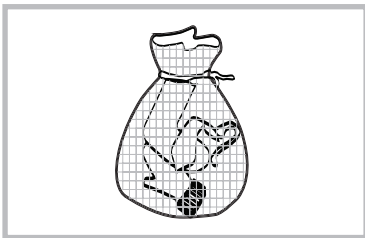

Τοποθετήστε τα μικρά
ρούχα μέσα σε σάκο

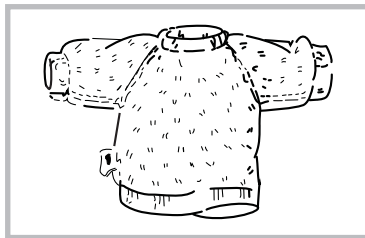

Γυρίστε το μέσα έξω
των ρούχων που
ξεφτίζουν εύκολα

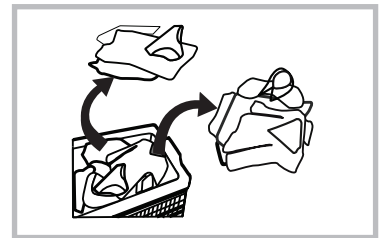

Ξεχωρίστε τα ρούχα με
διαφορετική ύφανση

⚠ Προειδοποίηση!

- Όταν πλένετε ένα μόνο ρούχο, εύκολα μπορεί να προκληθεί ανισορροπία στο φορτίο και να ενεργοποιηθεί το προειδοποιητικό σήμα. Για τον λόγο αυτό συνιστάται να προσθέσετε ένα ή δύο επιπλέον ρούχα ώστε να γίνει ομαλά η αποστράγγιση.
- Μην πλένετε ρούχα που έχουν έρθει σε επαφή με κηροζίνη, βενζίνη, οινόπνευμα και άλλα εύφλεκτα υλικά.
- Μην πλένετε ή στραγγίζετε αδιαβροχοποιημένα ρούχα, καλύμματα ή λοιπά υφάσματα

ΛΕΙΤΟΥΡΓΙΑ

■ Θήκη απορρυπαντικού

- I Απορρυπαντικό πρόπλυσης
- II Απορρυπαντικό κύριας πλύσης
- ☼ Μαλακτικό

⚠ Προσοχή!

- Πρέπει να προστεθεί απορρυπαντικό στη «θήκη I» μόνο όταν έχει επιλεγεί πρόπλυση σε πλυντήρια που διαθέτουν αυτήν τη λειτουργία.
- Μην υπερβαίνετε το σημάδι στάθμης «MAX» όταν βάζετε απορρυπαντικό, πρόσθετα ή μαλακτικό.



| Πρόγραμμα | I | II | ☼ | Πρόγραμμα | I | II | ☼ |
|------------------|---|----|---|----------------------|---|----|---|
| ECO 40-60 | | ● | ○ | ΜΟΝΟ ΣΤΥΨΙΜΟ | | | |
| 20 °C CARE+ | ○ | ● | ○ | ΣΤΥΨΙΜΟ ΚΑΙ ΞΕΒΓΑΛΜΑ | | | ○ |
| ΒΑΜΒΑΚΕΡΑ | ○ | ● | ○ | ΜΩΡΟΥΔΙΑΚΑ | ○ | ● | ○ |
| ΣΥΝΘΕΤΙΚΑ | ○ | ● | ○ | ΑΘΛΗΤΙΚΑ | ○ | ● | ○ |
| ΑΝΑΜΕΙΚΤΑ | ○ | ● | ○ | ΤΖΙΝ | ○ | ● | ○ |
| ΓΡΗΓΟΡΟ 15' | | ● | ○ | ΜΑΛΛΙΝΑ | | ● | ○ |
| ΠΟΛΥ ΓΡΗΓΟΡΟ 59' | | ● | ○ | ΠΑΠΛΩΜΑΤΑ | | ● | ○ |
| ΚΑΘΑΡΙΣΜΟΣ ΚΑΔΟΥ | | | | | | | |

● Υποχρεωτικό

○ Προαιρετικό

ΛΕΙΤΟΥΡΓΙΑ

Συστάσεις για το απορρυπαντικό

| Συνιστώμενο απορρυπαντικό πλύσης | Κύκλοι πλύσης | Θερμοκρασία πλύσης. | Είδη ρούχων και υφασμάτων |
|--|-----------------------|---------------------|---|
| Απορρυπαντικό βαρέος τύπου με λευκαντικά | BAMBAKEPA | 30/ 40/60 | Λευκά βαμβακερά ή λινά ρούχα ανθεκτικά στις υψηλές θερμοκρασίες |
| Απορρυπαντικό για χρωματιστά χωρίς λευκαντικό | BAMBAKEPA, 20°C CARE+ | Κρύο/20 | Χρωματιστά ρούχα από βαμβάκι ή λινό |
| Απορρυπαντικό για χρωματιστά βαμβακερά ή λινά χωρίς λευκαντικά | ΣΥΝΘΕΤΙΚΑ | Κρύο/20/30 | Χρωματιστά συνθετικά ρούχα από ίνες εύκολης φροντίδας ή συνθετικά υλικά |
| Ήπιο απορρυπαντικό πλύσης | ΣΥΝΘΕΤΙΚΑ, 20°C CARE+ | Κρύο/20/30 | Ευαίσθητα υφάσματα, Μετάξι, Βισκόζη |
| Ειδικό απορρυπαντικό για μάλλινα | ΜΑΛΛΙΝΑ | 20/30/40 | Μάλλινα |

Σημείωση!

- Το συμπυκνωμένο απορρυπαντικό ή πρόσθετο μπορεί να αραιωθεί σε νερό πριν το ρίξετε στη θήκη απορρυπαντικού, προκειμένου να αποφύγετε να φράξει η είσοδος του και να προκληθεί υπερχειλίση νερού.
- Επιλέξτε τον κατάλληλο τύπο απορρυπαντικού για μέγιστη απόδοση πλύσης και ελάχιστη κατανάλωση νερού και ρεύματος.
- Για να επιτευχθεί το καλύτερο αποτέλεσμα καθαρισμού, είναι σημαντική η κατάλληλη δοσολογία του απορρυπαντικού.
- Χρησιμοποιήστε μειωμένη ποσότητα απορρυπαντικού εάν ο κάδος δεν έχει γεμίσει εντελώς.
- Πάντα να προσαρμόζετε την ποσότητα του απορρυπαντικού σύμφωνα με τη σκληρότητα του νερού. Εάν το νερό της βρύσης είναι ήπιο, χρησιμοποιήστε λιγότερο απορρυπαντικό.
- Η δόση πρέπει να είναι ανάλογη με το πόσο βρώμικα είναι τα ρούχα σας. Λιγότερο βρώμικα ρούχα απαιτούν λιγότερο απορρυπαντικό.
- Το πολύ συμπυκνωμένο απορρυπαντικό απαιτεί ιδιαίτερα ακριβή δοσολογία.

Τα ακόλουθα συμπτώματα δείχνουν υπερβολική δόση απορρυπαντικού:

- Παρά πολύς αφρός
- Κακό αποτέλεσμα πλύσης και ξεπλύματος

Τα ακόλουθα συμπτώματα αποτελούν ένδειξη πολύ μικρής δόσης απορρυπαντικού:

- Τα πλυμένα ρούχα γίνονται γκρι
- Συσσωρεύονται άλατα στον κάδο, στο θερμαντικό στοιχείο ή/και στα πλυμένα ρούχα

ΛΕΙΤΟΥΡΓΙΑ

■ Προγράμματα

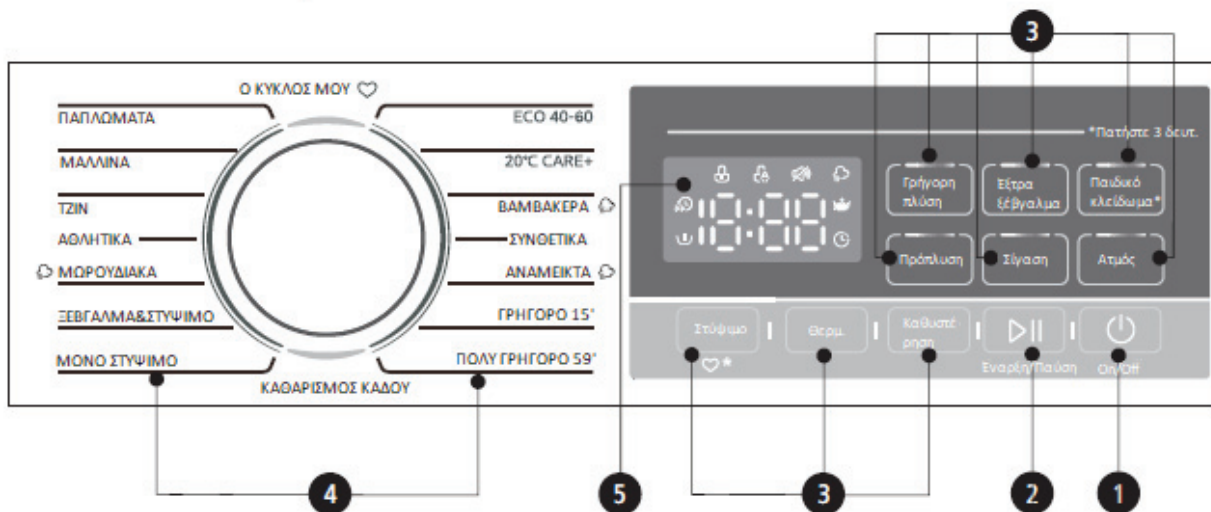

1 On/Off

Ενεργοποίηση/Απενεργοποίηση του πλυντηρίου

3 Επιλογή

Σας επιτρέπει να επιλέξετε μια πρόσθετη λειτουργία.

5 Οθόνη ενδείξεων

Η οθόνη εμφανίζει τις ρυθμίσεις, τον εκτιμώμενο χρόνο που υπολείπεται, τις επιλογές και μηνύματα κατάστασης για το πλυντήριο. Η οθόνη παραμένει αναμμένη σε όλη τη διάρκεια του κύκλου.

2 Έναρξη/Παύση

Πατήστε το κουμπί για να ξεκινήσετε ή να σταματήσετε τον κύκλο πλύσης.

4 Προγράμματα

Διαθέσιμο ανάλογα με τον τύπο των ρούχων για πλύσιμο.

Α Οθόνη ενδείξεων

| | |
|---------------|---------------------|
| Χρόνος πλύσης | Χρόνος καθυστέρησης |
| 1:25 | 2H |
| Τέλος | Σφάλμα |
| End | E 30 |
| Ταχύτητα | Θερμ. |
| 800 | 30 |

Β Πρόπλυση **Γ** Γρήγ. πλυση

Δ Κλείδωμα πόρτας **Ε** Παιδικό κλείδωμα

ΣΤ Σίγαση **Ζ** Ατμός

Η Έξτρα ξέβγαλμα **Θ** Καθυστέρηση

ΛΕΙΤΟΥΡΓΙΑ

■ Προγράμματα

Μοντέλο: WTL-70124

| Πρόγραμμα | Ποσότητα ρούχων (κιλά) | Ένδειξη χρόνου |
|----------------------|---------------------------|----------------|
| | 7,0 | |
| ECO 40-60 | 7,0 | 3:28 |
| 20°C CARE+ | 3,5 | 1:08 |
| ΒΑΜΒΑΚΕΡΑ | 7,0 | 2:40 |
| ΣΥΝΘΕΤΙΚΑ | 3,5 | 2:20 |
| ΑΝΑΜΕΙΚΤΑ | 7,0 | 1:20 |
| ΓΡΗΓΟΡΟ 15' | 2,0 | 0:15 |
| ΠΟΛΥ ΓΡΗΓΟΡΟ 59'» | 5,0 | 0:59 |
| ΚΑΘΑΡΙΣΜΟΣ ΚΑΔΟΥ | -- | 1:18 |
| ΜΟΝΟ ΣΤΥΨΙΜΟ | 7,0 | 0:12 |
| ΞΕΒΓΑΛΜΑ ΚΑΙ ΣΤΥΨΙΜΟ | 7,0 | 0:20 |
| ΜΩΡΟΥΔΙΑΚΑ | 7,0 | 2:01 |
| ΑΘΛΗΤΙΚΑ | 3,5 | 0:47 |
| ΤΖΙΝ | 7,0 | 1:35 |
| ΜΑΛΛΙΝΑ | 2,0 | 1:07 |
| ΠΑΠΛΩΜΑ | 2,5 | 1:27 |

Σημείωση

- Οι παράμετροι σε αυτόν τον πίνακα είναι μόνο για αναφορά του χρήστη. Οι πραγματικές παράμετροι μπορεί να διαφέρουν από τις παραμέτρους στον παραπάνω πίνακα.

ΛΕΙΤΟΥΡΓΙΑ

■ Προγράμματα

| WTL-70124 | | | | | | | |
|-------------------------|--------------------|------------------|-----------------------------------|--|--|--------------------------|---|
| Κύκλος | Ονομαστική χωρητικ | Ρύθμιση θερμοκρα | Διάρκεια κύκλου σε ώρες και λεπτά | Κατανάλωση ενέργειας σε κιλοβατώρα/κύκλο | Κατανάλωση νερού λίτρο/κύκλο λειτουργίας | Υψηλότερη θερμοκρασία °C | Υπολειμματική υγρασία /ταχύτητα περιστροφής |
| ΓΡΗΓΟΡΟ 15 | 2,0 | Κρύο | 0:15 | 0,026 | 34 | Κρύο | 70% / 800 |
| 20°C CARE+ | 3,5 | 20 | 1:08 | 0,189 | 43 | 20 | 65% / 1000 |
| ΒΑΜΒΑΚΕΡΑ | 7,0 | 60 | 2:45 | 1,289 | 65 | 60 | 60% / 1200 |
| ΣΥΝΘΕΤΙΚΑ | 3,5 | 40 | 2:20 | 0,596 | 44 | 40 | 35% / 800 |
| ΜΩΡΟΥΔΙΑΚΑ | 7,0 | 60 | 2:01 | 1,212 | 65 | 60 | 70% / 800 |
| ECO 40-60 ³⁾ | 7,0 | -- | 3:28 | 0,590 | 54 | 32 | 53,9% / 1200 |
| | 3,5 | -- | 2:42 | 0,358 | 42 | 28 | 53,9% / 1200 |
| | 2,0 | -- | 2:42 | 0,185 | 34 | 23 | 53,9% / 1200 |

- Τα παραπάνω δεδομένα προορίζονται μόνο για αναφορά και ενδέχεται να αλλάξουν λόγω διαφορετικών συνθηκών πραγματικής χρήσης.
- Οι τιμές που παρέχονται για τα προγράμματα εκτός του προγράμματος ECO 40-60 είναι μόνο ενδεικτικές.
- Το πρόγραμμα 20°C CARE+ είναι σε θέση να καθαρίσει ελαφρώς λερωμένα βαμβακερά ρούχα. Η ονομαστική θερμοκρασία των 20 °C συμμορφώνεται με τον κανονισμό (ΕΕ) 2019/2023.
- Όσον αφορά τα EN 60456:2016/A11: 2020((ΕΕ)2019/2014, (ΕΕ)2019/2023, (ΕΥ) 2021/340 (ΕΥ) 2021/341:
 Η κατηγορία ενεργειακής απόδοσης ΕΕ είναι: Α
 Πρόγραμμα ενεργειακών δοκιμών: ECO 40-60. Η προεπιλογή είναι άλλο πρόγραμμα.
 Η μισή ποσότητα ρούχων για το πλυντήριο των 7,0 κιλών είναι 3,5 κιλά.
 Το ένα τέταρτο ποσότητας ρούχων για το πλυντήριο των 7,0 κιλών είναι 2,0 κιλά.

ΛΕΙΤΟΥΡΓΙΑ

- 1) Η υψηλότερη θερμοκρασία που επιτυγχάνεται από τα ρούχα στον κύκλο πλύσης για τουλάχιστον 5 λεπτά.
- 2) Η υπολειμματική υγρασία μετά τον κύκλο πλύσης σε ποσοστό περιεκτικότητας σε νερό και η ταχύτητα στυψίματος στην οποία επιτεύχθηκε.
- 3) Το πρόγραμμα ECO 40-60 είναι σε θέση να καθαρίσει κανονικά λερωμένα βαμβακερά ρούχα που έχουν δηλωθεί ότι πλένονται στους 40 °C ή στους 60 °C, μαζί στον ίδιο κύκλο. Το πρόγραμμα αυτό χρησιμοποιείται για την αξιολόγηση της συμμόρφωσης με τον κανονισμό (ΕΕ) 2019/2023.

Τα πιο αποδοτικά προγράμματα όσον αφορά την κατανάλωση ενέργειας είναι γενικά εκείνα που λειτουργούν σε χαμηλότερες θερμοκρασίες και μεγαλύτερη διάρκεια.

Η φόρτωση του οικιακού πλυντηρίου ρούχων μέχρι τη χωρητικότητα που υποδεικνύεται για τα αντίστοιχα προγράμματα θα συμβάλει στην εξοικονόμηση ενέργειας και νερού.

Ο θόρυβος και η υπολειμματική υγρασία επηρεάζονται από την ταχύτητα στυψίματος: Όσο υψηλότερη είναι η ταχύτητα στυψίματος στο στάδιο στυψίματος, τόσο μεγαλύτερος είναι ο θόρυβος και τόσο χαμηλότερη είναι η υπολειμματική υγρασία.

Προσοχή!

Εάν παρουσιαστεί διακοπή ρεύματος κατά τη λειτουργία του μηχανήματος, μια ειδική μνήμη αποθηκεύει το επιλεγμένο πρόγραμμα. Το μηχάνημα θα συνεχίσει το πρόγραμμα όταν αποκατασταθεί η παροχή ρεύματος.

ΛΕΙΤΟΥΡΓΙΑ

■ Προγράμματα

Υπάρχουν διαθέσιμα προγράμματα ανάλογα με τον τύπο των ρούχων για πλύσιμο.

Προγράμματα

| | |
|------------------|--|
| ΒΑΜΒΑΚΕΡΑ | Σκληρά υφάσματα, ανθεκτικά στη θερμότητα, βαμβακερά ή λινά. |
| ΣΥΝΘΕΤΙΚΑ | Πλύνετε συνθετικά υφάσματα, π.χ. πουκάμισα, παλτά, ανάμεικτα. Όταν πλένετε πλεκτά, πρέπει να μειώνεται την ποσότητα απορρυπαντικού λόγω της χαλαρής κατασκευής των ινών και της εύκολης διαμόρφωσης φυσαλίδων. |
| ΑΝΑΜΕΙΚΤΑ | Ανάμεικτα ρούχα από βαμβακερά και συνθετικά υφάσματα. |
| ΠΟΛΥ ΓΡΗΓΟΡΟ 59' | Πλύνετε πολύ γρήγορα λίγα και όχι πολύ βρώμικα ρούχα. |
| ΜΩΡΟΥΔΙΑΚΑ | Το πρόγραμμα πλύσης μωρουδιακών, καθαρίζει καλύτερα τα μωρουδιακά και κάνει την απόδοση του ξεβγάλματος καλύτερη για την προστασία του δέρματος του μωρού. |
| ΑΘΛΗΤΙΚΑ | Πλύνετε αθλητικά ρούχα. |
| ΠΑΠΛΩΜΑ | Αυτό το πρόγραμμα είναι ειδικά σχεδιασμένο για παπλώματα. |
| ΓΡΗΓΟΡΟ 15' | Πολύ σύντομο πρόγραμμα, για λίγα και ελαφρά βρώμικα ρούχα. |
| ΜΑΛΛΙΝΑ | Μάλλινα ρούχα για πλύσιμο στο χέρι ή σε πλυντήριο, ιδιαίτερα απαλό πρόγραμμα για να μην μπαίνουν τα ρούχα, μεγαλύτερες παύσεις του προγράμματος (τα ρούχα μουλιάζουν στο νερό). |
| ΜΟΝΟ ΣΤΥΨΙΜΟ | Στύβει τα ρούχα και αποστραγγίζει το νερό. |
| ΞΕΒΓΑΛΜΑ&ΣΤΥΨΙΜΟ | Ξεπλένει και στύβει τα ρούχα και μετά αποστραγγίζει το νερό. |
| ΚΑΘΑΡΙΣΜΟΣ ΚΑΔΟΥ | Ειδική ρύθμιση σε αυτήν τη συσκευή για καθάρισμα του κάδου και του σωλήνα. Εφαρμόζει αποστείρωση με υψηλή θερμοκρασία 90 °C για πιο οικολογικό πλύσιμο ρούχων. Όταν εκτελείται αυτό το πρόγραμμα, δεν μπορούν να προστεθούν άλλα ρούχα ή είδη για πλύσιμο. Εάν βάλετε κατάλληλη ποσότητα λευκαντικού χλωρίου, το αποτέλεσμα καθαρισμού του κάδου θα είναι καλύτερο. Μπορείτε να χρησιμοποιείτε αυτό το πρόγραμμα τακτικά, ανάλογα με τις ανάγκες σας |
| ECO 40-60 | Για κανονικά λερωμένα βαμβακερά ρούχα που αναγράφουν ότι πλένονται στους 40 °C ή στους 60 °C, μαζί στον ίδιο κύκλο. |
| 20°C CARE+ | Είναι σε θέση να καθαρίσει ελαφρώς λερωμένα βαμβακερά ρούχα, σε ονομαστική θερμοκρασία 20 °C. |
| TZIN | Ειδικό για τζιν. |

ΛΕΙΤΟΥΡΓΙΑ

■ Προγράμματα

| Κύκλος | Προεπιλεγμένη θερμοκρασία (°C) | Προεπιλεγμένη ταχύτητα στύψιματος σε σ.α.λ. | Πρόσθετες λειτουργίες |
|----------------------|--------------------------------|---|-----------------------|
| Κύκλοι πλύσης | | 1200 | |
| ECO 40-60 | -- | -- | |
| 20°C CARE+ | 20 | 1000 | |
| BAMBAKERA | 40 | 800 | |
| ΣΥΝΘΕΤΙΚΑ | 40 | 800 | |
| ΑΝΑΜΕΙΚΤΑ | 40 | 800 | |
| ΓΡΗΓΟΡΟ 15' | Κρύο | 800 | |
| ΠΟΛΥ ΓΡΗΓΟΡΟ 59' | 30 | 1000 | |
| ΚΑΘΑΡΙΣΜΟΣ ΚΑΔΟΥ | 90 | -- | |
| ΜΟΝΟ ΣΤΥΨΙΜΟ | -- | 800 | |
| ΞΕΒΓΑΛΜΑ & ΣΤΥΨΙΜΟ | -- | 800 | |
| ΜΩΡΟΥΔΙΑΚΑ | 60 | 800 | |
| ΑΘΛΗΤΙΚΑ | 20 | 800 | |
| TZIN | 30 | 800 | |
| ΜΑΛΛΙΝΑ | 40 | 600 | |
| ΠΑΠΛΩΜΑ | 40 | 800 | |

Σημείωση!

- Για τη μέγιστη ταχύτητα στύψιματος, τον χρόνο του προγράμματος και άλλες λεπτομέρειες του προγράμματος ECO 40-60, ανατρέξτε στο περιεχόμενο της σελίδας «Τεχνικό δελτίο προϊόντος».
- Ο πίνακας δείχνει τις επιλογές ρύθμισης που προσφέρει κάθε κύκλος.

ΛΕΙΤΟΥΡΓΙΑ



Θερμ.

Πατήστε για να ρυθμίσετε τη θερμοκρασία (Κρύο, 20 °C, 30 °C, 40 °C, 60 °C, 90 °C)



Ατμός

Ο ατμός είναι κατάλληλος για τις καθημερινές πλύσεις.

Ο ατμός μπορεί να διεισδύσει βαθιά στις ίνες, εξαλείφοντας αποτελεσματικά τα βακτήρια και τα μικρόβια, αποτρέποντας τις οσμές και προστατεύοντας την υγεία.



Στύψιμο

Πατήστε το κουμπί για να αλλάξετε την ταχύτητα.

1200: 0-400-600-800-1000-1200



Παιδικό κλείδωμα

Για να αποφευχθεί εσφαλμένη λειτουργία από τα παιδιά.



Επιλέξτε πρόγραμμα



Έναρξη

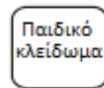

Πατήστε το κουμπί [Παιδικό κλείδωμα] για 3 δευτ. Μέχρι να ηχήσει ο βομβητής.



Προσοχή!

- Το «Παιδικό κλείδωμα» θα κλειδώσει όλα τα κουμπιά εκτός από το κουμπί λειτουργίας και το κουμπί [Παιδικό κλείδωμα].
- Κατά τη διάρκεια της λειτουργίας «Παιδικό κλείδωμα» είναι ενεργοποιημένη, ο βομβητής θα ηχήσει, όταν πατηθεί το κουμπί.
- Πατήστε μόνο το κουμπί [«Παιδικό κλείδωμα»] για 3 δευτ. για παύση της λειτουργίας.
- Απενεργοποιήστε το παιδικό κλείδωμα πριν επιλέξετε νέο πρόγραμμα.



Έξτρα ξέβγαλμα

Τα ρούχα θα υποβληθούν σε επιπλέον ξέβγαλμα με αυτή τη λειτουργία.



Πρόπλυση

Επιπλέον λειτουργία πλύσης πριν αρχίσει ο κύριος κύκλος πλύσης για αύξηση της απόδοσης της πλύσης.

Σημείωση:

Πρέπει να προστεθεί απορρυπαντικό στη θήκη I.



Γρήγορη πλύση

Η λειτουργία μπορεί να μειώσει τον χρόνο πλύσης.

ΛΕΙΤΟΥΡΓΙΑ

Καθυστέρηση



1. Επιλέξτε ένα πρόγραμμα
2. Πατήστε το κουμπί [Καθυστέρηση] για να επιλέξετε τον χρόνο λήξης καθυστέρησης.
3. Πατήστε [Έναρξη/Παύση] για να ξεκινήσει η λειτουργία καθυστέρησης.

Για να ακυρώσετε τη λειτουργία καθυστέρησης, πατήστε το κουμπί [Καθυστέρηση] πριν από την έναρξη του προγράμματος μέχρι να εμφανιστεί στην οθόνη η ένδειξη 0 H. Εάν το πρόγραμμα έχει ήδη ξεκινήσει, απενεργοποιήστε και κατόπιν ενεργοποιήστε τη συσκευή και επιλέξτε ένα νέο πρόγραμμα.



Σίγαση



Επιλέξτε το πρόγραμμα



Πατήστε το κουμπί [Σίγαση] και ο βομβητής θα σιγήσει.

Για να ενεργοποιήσετε ξανά τη λειτουργία του βομβητή, πατήστε ξανά το κουμπί. Η ρύθμιση θα διατηρηθεί μέχρι την επόμενη επαναφορά.



Προσοχή!

- Εάν εφαρμόσετε σίγαση στη λειτουργία βομβητή, οι ήχοι δεν θα ακούγονται πλέον.



Ο ΚΥΚΛΟΣ ΜΟΥ

Για απομνημόνευση του προγράμματος που χρησιμοποιείται συχνά.

Αφού επιλέξετε το πρόγραμμα και ορίσετε τις επιλογές, πατήστε το κουμπί [Στύψιμο] για 3 δευτ. πριν ξεκινήσετε το πλύσιμο.

Το προεπιλεγμένο πρόγραμμα πλύσης είναι ΒΑΜΒΑΚΕΡΑ.



Σημείωση!

Μετρητής χρήσης

1. Αποσυνδέστε τον εξοπλισμό από την πρίζα για 10 δευτ. και επανασυνδέστε τον.
2. Ενεργοποιήστε το πλυντήριο και μέσα σε 10 δευτ. πατήστε ταυτόχρονα και συνεχώς για περίπου 5 δευτ. έως ότου η οθόνη της συσκευής εμφανίσει ψηφία. Η τιμή υποδεικνύει τους χρόνους χρήσης του εξοπλισμού.
3. Επαναλάβετε το βήμα 1 και το πλυντήριο θα επανέλθει στην κανονική λειτουργία.

ΣΥΝΤΗΡΗΣΗ

■ Καθάρισμα και φροντίδα



Προειδοποίηση

- Πριν από την έναρξη της συντήρησης, αποσυνδέστε το μηχάνημα από την πρίζα και κλείστε τη βρύση.

Καθάρισμα του περιβλήματος

Η σωστή συντήρηση του πλυντηρίου μπορεί να παρατείνει τη διάρκεια ζωής του. Η επιφάνεια μπορεί να καθαριστεί με αραιωμένα, μη διαβρωτικά, ουδέτερα απορρυπαντικά, όταν χρειάζεται. Εάν υπάρχει υπερχειλίση νερού, χρησιμοποιήστε το βρεγμένα πανί για να το σκουπίσετε αμέσως. Δεν επιτρέπονται αιχμηρά αντικείμενα.



Προειδοποίηση

- Το μυρμηκικό οξύ και οι αραιωμένοι διαλύτες ή τα ισοδύναμά τους απαγορεύονται, όπως το οινόπνευμα, οι διαλύτες ή τα χημικά προϊόντα, κ.λπ.

Καθάρισμα του κάδου

Οι σκουριές που έχουν απομείνει στο εσωτερικό του κάδου από μεταλλικά αντικείμενα πρέπει να αφαιρούνται αμέσως με απορρυπαντικά χωρίς χλώριο.

Μη χρησιμοποιείτε ποτέ ατσαλόσυρμα.



Σημείωση

- Μη βάζετε ρούχα για πλύσιμο στο πλυντήριο κατά τη διάρκεια του καθαρισμού του κάδου.

ΣΥΝΤΗΡΗΣΗ

Καθάρισμα του φίλτρου εισόδου

Σημείωση

- Εάν σταματήσει η ροή νερού, μάλλον το φίλτρο χρειάζεται καθαρίσμα.

1. Κλείστε τη βρύση και αποσυνδέστε τον σωλήνα από την παροχή νερού.
2. Καθαρίστε το φίλτρο με μια βούρτσα.
3. Ξεβιδώστε τον σωλήνα νερού από το πίσω μέρος του πλυντηρίου. Τραβήξτε έξω το φίλτρο με ένα μωτοσίμπιδο.
4. Καθαρίστε το φίλτρο με μια βούρτσα.
5. Επανατοποθετήστε το φίλτρο στην είσοδο νερού και επανασυνδέστε τον σωλήνα νερού.
6. Πρέπει να καθαρίζετε το φίλτρο κάθε 3 μήνες για να λειτουργεί σωστά το πλυντήριο.

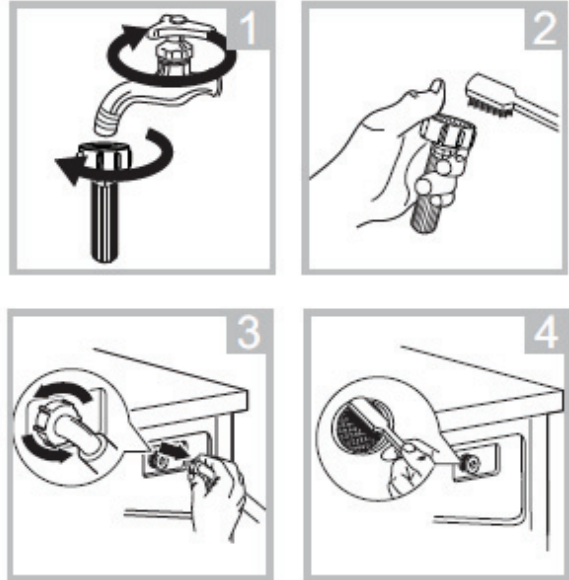

Καθάρισμα της θήκης απορρυπαντικού

1. Πιέστε προς τα κάτω το σημείο με το βέλος στο κάλυμμα μαλακτικού μέσα στο συρτάρι της θήκης.
2. Ανασηκώστε το κλιπ και βγάλτε το κάλυμμα μαλακτικού και πλύνετε όλες τις αυλακώσεις με νερό.
3. Επανατοποθετήστε το κάλυμμα μαλακτικού και πιέστε το συρτάρι στη θέση του.

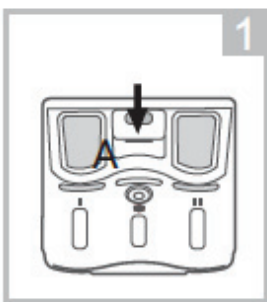

Τραβήξτε έξω το συρτάρι πατώντας στο βέλος A

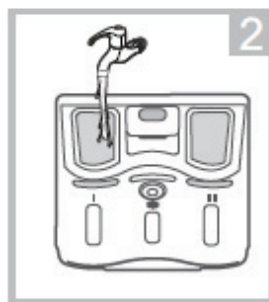

Καθαρίστε το συρτάρι της θήκης στη βρύση

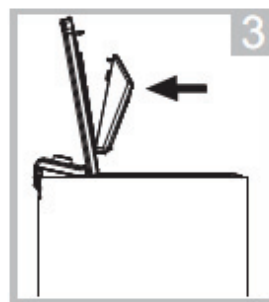

Τοποθετήστε το συρτάρι της θήκης

Σημείωση

- Μη χρησιμοποιείτε διαβρωτικές ή καυστικές ουσίες για τον καθαρισμό πλαστικών εξαρτημάτων.
- Καθαρίζετε τη θήκη απορρυπαντικού κάθε 3 μήνες για να διασφαλίσετε την κανονική λειτουργία της συσκευής.

ΣΥΝΤΗΡΗΣΗ

Καθάρισμα του φίλτρου της αντλίας αποστράγγισης

⚠ Προειδοποίηση

- Βεβαιωθείτε ότι το μηχάνημα έχει ολοκληρώσει τον κύκλο πλύσης και είναι άδειο. Απενεργοποιήστε και αποσυνδέστε το πριν καθαρίσετε το φίλτρο της αντλίας.
- Να είστε προσεκτικοί με το καυτό νερό. Αφήστε το νερό να κρυώσει. Κίνδυνος εγκαύματος!
- Καθαρίζετε το φίλτρο περιοδικά κάθε 3 μήνες για να διασφαλίσετε την κανονική λειτουργία της συσκευής.

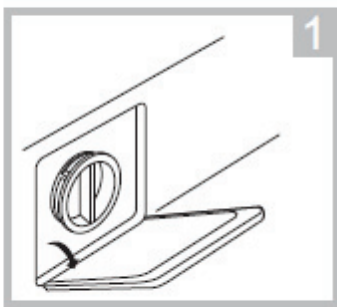

Ανοίξτε το κάτω καπάκι



Ανοίξτε το φίλτρο περιστρέφοντας προς τα αριστερά

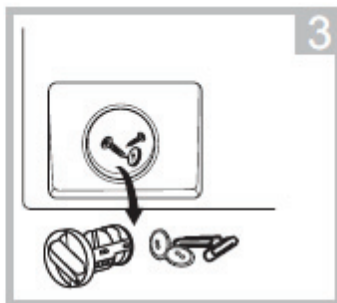

Αφαιρέστε τα ξένα υλικά

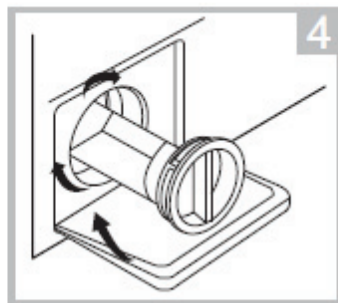

Κλείστε το κάτω καπάκι

ΣΥΝΤΗΡΗΣΗ

■ Αντιμετώπιση προβλημάτων

Το πλυντήριο δεν ξεκινά ή σταματά κατά τη λειτουργία.
Πρώτα προσπαθήστε εσείς να βρείτε μια λύση στο πρόβλημα, και αν αυτό δεν γίνεται, επικοινωνήστε με το κέντρο εξυπηρέτησης.

| Περιγραφή | Αιτία | Λύση |
|-------------------------------------|---|---|
| Το πλυντήριο δεν ξεκινά | Η πόρτα δεν κλείνει σωστά | Επανεκκινήστε μόλις κλείσει η πόρτα Ελέγξτε αν έχουν φρακάρει ρούχα |
| Η πόρτα δεν ανοίγει | Το σχέδιο προστασίας του πλυντηρίου λειτουργεί | Αποσυνδέστε το ρεύμα, επανεκκινήστε το πλυντήριο |
| Διαρροή νερού | Η σύνδεση του σωλήνα εισόδου ή του σωλήνα εξόδου δεν είναι σφιχτή | Ελέγξτε και στερεώστε καλά τους σωλήνες νερού Καθαρίστε τον εύκαμπτο σωλήνα εξόδου |
| Υπολείμματα απορρυπαντικού στη θήκη | Το απορρυπαντικό υγραίνεται ή σβολιάζει | Καθαρίστε και στεγνώστε τη θήκη απορρυπαντικού. |
| Η ένδειξη ή η οθόνη δεν ανάβει | Έχει αποσυνδεθεί το καλώδιο ή έχει κάποιο πρόβλημα | Ελέγξτε αν υπάρχει διακοπή ρεύματος και αν το φινι είναι σωστά συνδεδεμένο |
| Μη φυσιολογικός θόρυβος | | Ελέγξτε αν έχουν αφαιρεθεί οι βίδες στερέωσης Ελέγξτε αν το πλυντήριο είναι τοποθετημένο σε σταθερό και επίπεδο δάπεδο |

Μοντέλα με οθόνη LED

| Περιγραφή | Αιτία | Λύση |
|------------|--|--|
| E30 | Η πόρτα δεν κλείνει σωστά | Επανεκκινήστε μόλις κλείσει η πόρτα Ελέγξτε αν έχουν φρακάρει ρούχα |
| E10 | Πρόβλημα έγχυσης νερού κατά το πλύσιμο | Ελέγξτε αν η πίεση του νερού είναι πολύ χαμηλή, ισιώστε τον σωλήνα νερού, Ελέγξτε αν το φίλτρο βαλβίδας εισόδου είναι φραγμένο |
| E21 | Αργή αποστράγγιση νερού | Ελέγξτε αν ο σωλήνας είναι φραγμένος |
| E12 | Υπερχείλιση νερού | Επανεκκινήστε το πλυντήριο |
| EXX | Άλλο πρόβλημα | Δοκιμάστε ξανά πρώτα, καλέστε τη γραμμή εξυπηρέτησης εάν δεν λύνεται το πρόβλημα |

📌 Σημείωση

- Μετά τον έλεγχο, ενεργοποιήστε τη συσκευή. Εάν το πρόβλημα παραμένει ή η οθόνη εμφανίζει πάλι κωδικούς σφάλματος, επικοινωνήστε με το σέρβις.

ΣΥΝΤΗΡΗΣΗ

■ Εξυπηρέτηση πελατών

Ανταλλακτικά για τη συσκευή σας είναι διαθέσιμα για τουλάχιστον 10 χρόνια. Σε περίπτωση ερωτήσεων επικοινωνήστε με το τοπικό κέντρο εξυπηρέτησης πελατών μας στη διεύθυνση:



Προειδοποίηση

Κίνδυνος ηλεκτροπληξίας

- Μην επιχειρήσετε ποτέ να επισκευάσετε μια συσκευή που είναι ελαττωματική ή θεωρείται ελαττωματική. Μπορείτε να θέσετε σε κίνδυνο τη ζωή σας και εκείνη των μελλοντικών χρηστών. Μόνο εξειδικευμένοι τεχνικοί επιτρέπεται να εκτελούν αυτές τις εργασίες επισκευής.
- Η ακατάλληλη επισκευή θα ακυρώσει την εγγύηση και οι επακόλουθες ζημιές δεν αναγνωρίζονται!

Μεταφορά

ΣΗΜΑΝΤΙΚΑ ΒΗΜΑΤΑ ΚΑΤΑ ΤΗ ΜΕΤΑΚΙΝΗΣΗ ΤΗΣ ΣΥΣΚΕΥΗΣ

- Αποσυνδέστε τη συσκευή από την πρίζα και κλείστε τη βρύση εισόδου νερού.
- Ελέγξτε αν η πόρτα και η θήκη απορρυπαντικού έχουν κλείσει καλά.
- Αποσυνδέστε τον σωλήνα εισόδου νερού και τον σωλήνα εξόδου από τις εγκαταστάσεις του σπιτιού.
- Αφήστε το νερό να αποστραγγιστεί εντελώς από τη συσκευή (βλ. «Συντήρηση - Καθαρισμός του φίλτρου αντλίας αποστράγγισης»)
- Σημαντικό: Επανατοποθετήστε τα 4 μπουλόνια μεταφοράς στο πίσω μέρος της συσκευής.
- Αυτή η συσκευή είναι βαριά. Η μεταφορά της πρέπει να γίνεται με προσοχή. Μην κρατάτε ποτέ κανένα τμήμα του πλυντηρίου που προεξέχει κατά την ανύψωση. Η πόρτα του μηχανήματος δεν μπορεί να χρησιμοποιηθεί ως λαβή.

ΣΥΝΤΗΡΗΣΗ

■ Τεχνικές προδιαγραφές

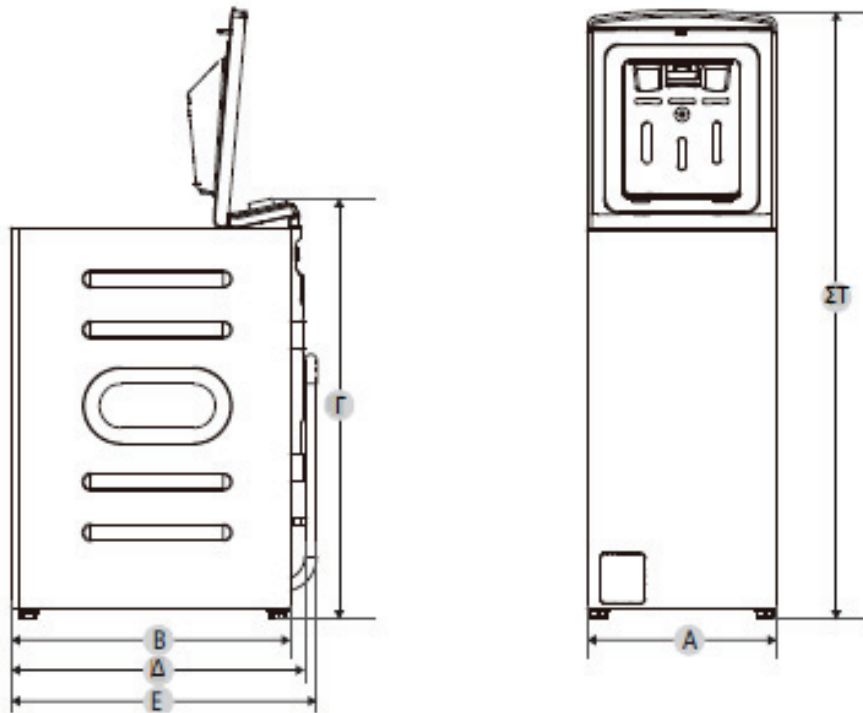

| | |
|---------------------|----------------|
| Μοντέλο | WTL-70124 |
| Τροφοδοσία ρεύματος | 220-240V~,50Hz |
| ΜΕΓ. Ρεύμα | 10 A |
| Τυπική πίεση νερού | 0,1 Μρα~1 MPa |
| Χωρητικότητα πλύσης | 7,0 κιλά |
| Βάρος | 56 κιλά |
| Ονομαστική ισχύς | 1900 W |
| Διάσταση | |
| A | 400 χλστ. |
| B | 600 χλστ. |
| Γ | 875 χλστ. |
| Δ | 635 χλστ. |
| E | 660 χλστ. |
| ΣΤ | 1290 χλστ. |

ΣΥΝΤΗΡΗΣΗ

■ Τεχνικό δελτίο προϊόντος

Όνομα προμηθευτή ή εμπορικό σήμα^(*) ('): MORRIS

Διεύθυνση του προμηθευτή^(*): 17ης Νοεμβρίου 87Α, 55535, Πυλαία, Θεσσαλονίκη, Ελλάδα

Αναγνωριστικό μοντέλου^(*): WTL-70124

Γενικές παράμετροι προϊόντος:

| Παράμετρος | Τιμή | | Παράμετρος | Τιμή | |
|---|--------------------|------|--|------------------|----|
| | | | | | |
| Ονομαστική χωρητικότητα ^(β) (κιλά) | 7,0 | | Διαστάσεις σε εκ. (°), (') | Ύψος | 88 |
| | | | | Πλάτος | 40 |
| | | | | Βάθος | 60 |
| Δείκτης ενεργειακής απόδοσης ^(β) EEE _w | 46,8 | | Κλάση ενεργειακής απόδοσης ^(β) | Α ^(δ) | |
| Δείκτης αποδοτικότητας πλύσης ^(β) | 1,031 | | Αποτελεσματικότητα ξεβγάλματος (γρ./κιλό) ^(β) | 5,0 | |
| Κατανάλωση ενέργειας σε kWh ανά κύκλο, με βάση το πρόγραμμα ECO 40-60. Η πραγματική κατανάλωση ενέργειας εξαρτάται από τον τρόπο χρήσης της συσκευής. | 0,403 | | Κατανάλωση νερού σε λίτρο ανά κύκλο, με βάση το πρόγραμμα ECO40-60. Η πραγματική κατανάλωση νερού εξαρτάται από τον τρόπο χρήσης της συσκευής και από τη σκληρότητα του νερού. | 45 | |
| Μέγιστη θερμοκρασία στο εσωτερικό του επεξεργασμένου υφάσματος (°C) | Ονομ. χωρητικότητα | 32 | Υπολειπόμενη περιεκτικότητα σε υγρασία ^(β) (%) | 53,9 | |
| | Μισό | 28 | | | |
| | Τέταρτο | 23 | | | |
| Ταχύτητα στυψίματος (σ.α.λ.) | Ονομαστική | 1200 | Κατηγορία απόδοσης στεγνώματος-στυψίματος | B | |
| | Μισό | 1200 | | | |
| | Τέταρτο | 1200 | | | |
| Διάρκεια προγράμματος ^(β) (ω:λ) | Ονομ.χωρητικότητα | 3:28 | Τύπος | Δαπέδου | |
| | Μισό | 2:42 | | | |
| | Τέταρτο | 2:42 | | | |
| Εκπομπές αερόφερτου ακουστικού θορύβου | 78 | | Κατηγορία αερόφερτου ακουστικού θορύβου ^(β) | C ^(β) | |
| Εκτός λειτουργίας (W) (εάν ισχύει) | 0,50 | | Κατάσταση αναμονής (W) | Δ/Ι | |
| Καθυστερήση έναρξης (W) (εάν ισχύει) | 4,00 | | Αναμονή δικτύου (W) (εάν ισχύει) | Δ/Ι | |

Ελάχιστη διάρκεια της εγγύησης που παρέχεται από τον προμηθευτή^(*) ('):

Αυτό το προϊόν έχει σχεδιαστεί για να απελευθερώνει ιόντα αργύρου κατά τη

OXI

Πρόσθετες πληροφορίες:

Διεύθυνση ιστότοπου του προμηθευτή, όπου υπάρχουν οι πληροφορίες του σημείου 9 του Παραρτήματος II του Κανονισμού της Επιτροπής (ΕΕ) 2019/2023⁽¹⁾:

(^α): Αυτό το στοιχείο δεν θεωρείται σχετικό με τους σκοπούς του Άρθρου 2(6) του Κανονισμού (ΕΕ) 2017/1369.

(^β): Για το πρόγραμμα ECO 60-40.

(^γ): Οι αλλαγές σε αυτό το στοιχείο δεν θεωρούνται σχετικές με τους σκοπούς της παραγράφου 4 του Άρθρου 4 του Κανονισμού (ΕΕ) 2017/1369.

(^δ): Εάν η βάση δεδομένων προϊόντων δημιουργεί αυτόματα το οριστικό περιεχόμενο αυτού του κελιού, ο προμηθευτής δεν υποχρεούται να καταχωρεί αυτά τα δεδομένα.

ΣΥΝΤΗΡΗΣΗ

- 1) Η πραγματική κατανάλωση ενέργειας θα εξαρτηθεί από τον τρόπο χρήσης της συσκευής.
- 2) Η πραγματική κατανάλωση νερού θα εξαρτηθεί από τον τρόπο χρήσης της συσκευής και από τη σκληρότητα του νερού.
- 3) Παράδοση των ανταλλακτικών εντός 15 εργάσιμων ημερών από την παραλαβή της παραγγελίας.

Φύλλο Δεδομένων Προϊόντος αναφορικά με την Οδηγία (ΕΕ) 2019/2014

Μπορείτε να βρείτε το φύλλο δεδομένων προϊόντος για τη συσκευή σας στο διαδίκτυο.

Μεταβείτε στη διεύθυνση <https://eprel.ec.europa.eu> και εισαγάγετε το αναγνωριστικό μοντέλου για τη συσκευή σας για λήψη του φύλλου δεδομένων.

Το αναγνωριστικό μοντέλου για τη συσκευή σας βρίσκεται στην ενότητα τεχνικών προδιαγραφών.

ΣΗΜΕΙΩΣΗ ΓΙΑ ΤΗΝ ΑΝΑΚΥΚΛΩΣΗ



Το προϊόν που αγοράσατε έχει σχεδιαστεί και κατασκευαστεί με υλικά υψηλών προδιαγραφών και εξαρτήματα που μπορούν να ανακυκλωθούν και να ξαναχρησιμοποιηθούν. Το σύμβολο υποδεικνύει ότι οι ηλεκτρικές και ηλεκτρονικές συσκευές, στο τέλος της ζωής τους, θα πρέπει να μεταφέρονται σε ειδικούς χώρους απορριμμάτων, ξεχωριστά από τα σκουπίδια του σπιτιού σας. Παρακαλούμε, ρωτήστε τον τοπικό σας δήμο για τον χώρο απόρριψης ηλεκτρικών και ηλεκτρονικών συσκευών ή για τοποθεσία απόρριψης συσκευών προς ανακύκλωση. Στις χώρες της Ευρωπαϊκής Ένωσης, υπάρχουν σημεία συγκέντρωσης χρησιμοποιημένων ηλεκτρικών και ηλεκτρονικών συσκευών. Παρακαλούμε, βοηθήστε μας να προστατέψουμε το περιβάλλον που ζούμε!

ΔΗΛΩΣΗ ΣΥΜΜΟΡΦΩΣΗΣ

Με την παρούσα, δηλώνουμε ότι η παρούσα συσκευή συμμορφώνεται προς τις ουσιώδεις απαιτήσεις και τις λοιπές διατάξεις των παρακάτω οδηγιών:

EMC-Directive: 14 / 30 / EU

Low Voltage Directive: 14 / 35 / EU

ErP Directive 09 / 125 / EC

CE Marking: 93 / 68 / EEC

RoHS Directives: 11 / 65 / EU, (EU) 15 / 863

Αντίγραφο της Δήλωσης Συμμόρφωσης υπάρχει στο www.morris.gr



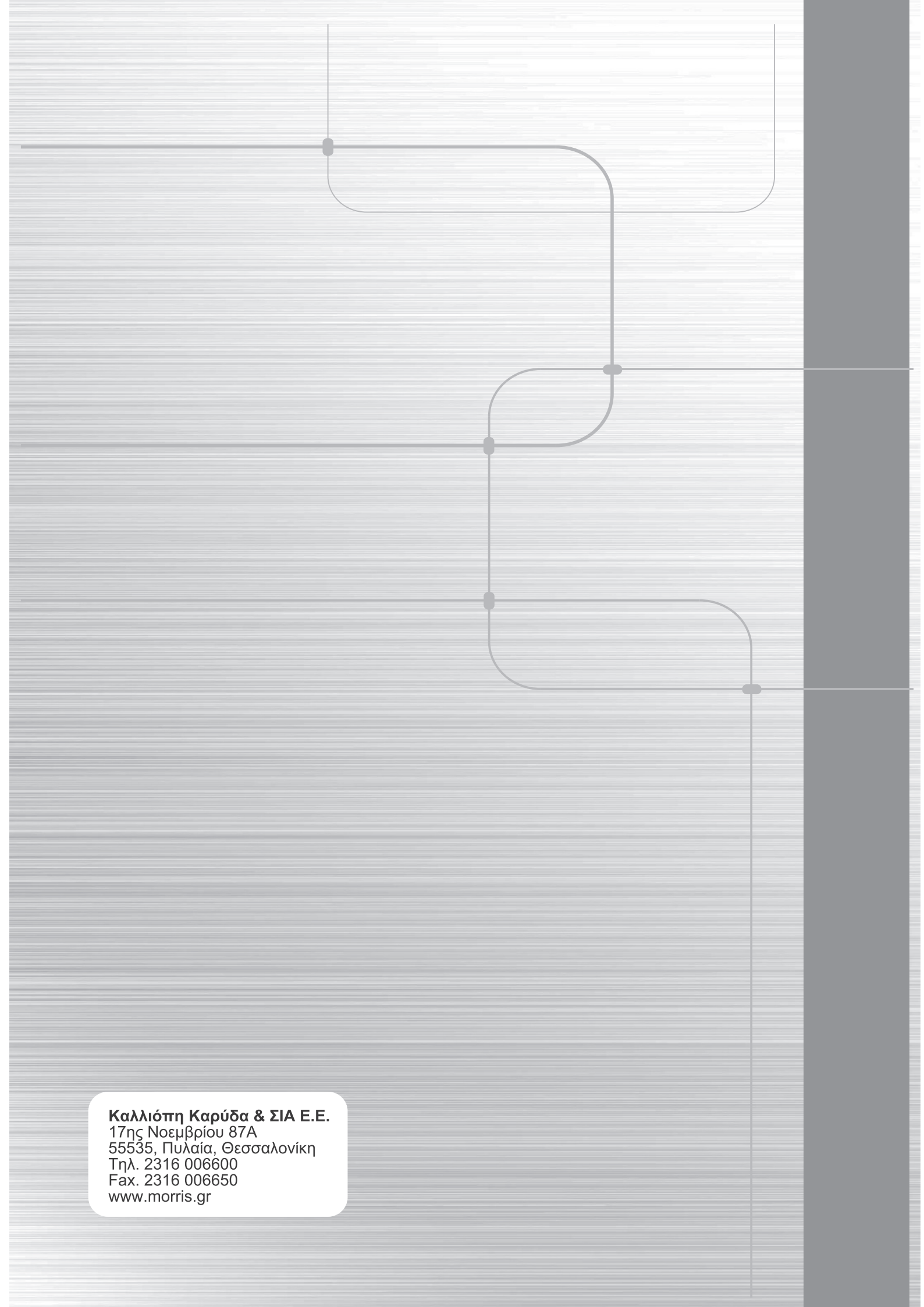

Καλλιόπη Καρύδα & ΣΙΑ Ε.Ε.
17ης Νοεμβρίου 87Α
55535, Πυλαία, Θεσσαλονίκη
Τηλ. 2316 006600
Fax. 2316 006650
www.morris.gr