

wellio

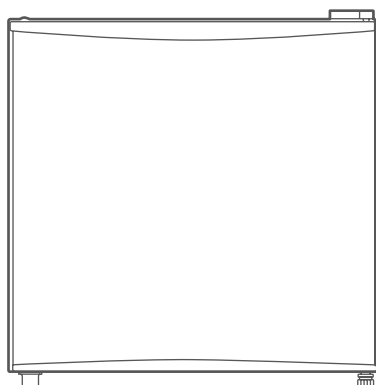

Mini Bar

Model: MNB-WH / MNB-BK



> Προειδοποιητικές σημειώσεις: Πριν χρησιμοποιήσετε αυτό το προϊόν, παρακαλούμε διαβάστε προσεκτικά αυτό το εγχειρίδιο και φυλάξτε το για μελλοντική αναφορά. Η σχεδίαση και τα τεχνικά χαρακτηριστικά υπόκεινται σε αλλαγές χωρίς προειδοποίηση για βελτίωση του προϊόντος. Συμβουλευτείτε τον αντιπρόσωπό σας ή τον κατασκευαστή για λεπτομέρειες. Το παραπάνω διάγραμμα είναι μόνο για αναφορά. Παρακαλούμε λάβετε την εμφάνιση του πραγματικού προϊόντος ως πρότυπο.

5207303337894 / 5207303337900





Περιεχόμενα

Σημαντικές οδηγίες ασφαλείας.....	2
Προστασία του περιβάλλοντος.....	5
Οδηγίες εγκατάστασης	6
Οδηγίες εγκατάστασης	6
Αλλαγή πόρτας δεξιά-αριστερά	7
Πόδια ρύθμισης επιπέδου	8
Μετακίνηση της συσκευής	8
Συμβουλές για εξοικονόμηση ενέργειας	8
Επισκόπηση προϊόντος	9
Εξαρτήματα και λειτουργίες	9
Οδηγίες λειτουργίας	10
Χρήση και λειτουργίες	10
Αποθήκευση τροφίμων	10
Συντήρηση και καθαρισμός	11
Αντιμετώπιση προβλημάτων	12
Παράρτημα	14
Ειδικά για το νέο ευρωπαϊκό πρότυπο	14

Πριν ενεργοποιήσετε τη συσκευή για πρώτη φορά, διαβάστε τις ακόλουθες οδηγίες ασφαλείας!

- > Αυτή η συσκευή προορίζεται για χρήση σε οικιακές και παρόμοιες εφαρμογές όπως κουζίνες προσωπικού σε καταστήματα, γραφεία και άλλα εργασιακά περιβάλλοντα αγροτικές κατοικίες και από πελάτες σε ξενοδοχεία, μοτέλ και άλλα περιβάλλοντα τύπου κατοικίας- περιβάλλοντα τύπου bed and breakfast; υπηρεσίες τροφοδοσίας και παρόμοιες μη λιανικές εφαρμογές.
- > Αυτή η συσκευή δεν προορίζεται για χρήση από άτομα (συμπεριλαμβανομένων παιδιών) με μειωμένες σωματικές, αισθητηριακές ή νοητικές ικανότητες, ή έλλειψη εμπειρίας και γνώσης, εκτός εάν έχουν λάβει επίβλεψη ή οδηγίες σχετικά με τη χρήση της συσκευής από άτομο υπεύθυνο για την ασφάλειά τους.

Επεξήγηση όρων/συμβόλων

	ΚΙΝΔΥΝΟΣ Αυτό το σύμβολο υποδεικνύει ότι υπάρχουν κίνδυνοι για τη ζωή και την υγεία των ατόμων λόγω εξαιρετικά εύφλεκτου αερίου.
	ΠΡΟΕΙΔΟΠΟΙΗΣΗ Υποδεικνύει κίνδυνο με μέσο επίπεδο κινδύνου που, αν δεν αποφευχθεί, μπορεί να οδηγήσει σε θάνατο ή σοβαρό τραυματισμό.
	ΠΡΟΣΟΧΗ Υποδεικνύει κίνδυνο με χαμηλό βαθμό κινδύνου που, αν δεν αποφευχθεί, μπορεί να οδηγήσει σε μικρό ή μέτριο τραυματισμό.
	ΠΡΟΣΟΧΗ Υποδεικνύει σημαντικές πληροφορίες (π.χ. ζημιά σε περιουσία), αλλά όχι κίνδυνο.

ΣΗΜΑΝΤΙΚΟ: Δώστε ιδιαίτερη προσοχή σε μηνύματα που περιέχουν τις λέξεις ΚΙΝΔΥΝΟΣ, ΠΡΟΕΙΔΟΠΟΙΗΣΗ ή ΠΡΟΣΟΧΗ. Αυτές οι λέξεις χρησιμοποιούνται για να σας προειδοποιήσουν για έναν πιθανό κίνδυνο που μπορεί να προκαλέσει σοβαρό τραυματισμό σε εσάς και άλλους. Οι οδηγίες θα σας ενημερώσουν πώς να μειώσετε την πιθανότητα τραυματισμού και τι μπορεί να συμβεί αν δεν ακολουθηθούν οι οδηγίες. ΠΡΟΣΟΧΗ: Αυτές οι οδηγίες λειτουργίας είναι γενικές. Αυτό σημαίνει ότι ορισμένες λειτουργίες ισχύουν για το ψυγείο/καταψύκτη σας, ενώ άλλες όχι.

Εργαζόμαστε συνεχώς για την περαιτέρω ανάπτυξη και βελτίωση των τύπων και μοντέλων των συσκευών μας. Επομένως, διατηρούμε το δικαίωμα να κάνουμε αλλαγές στο σχεδιασμό, τον εξοπλισμό και τα παρελκόμενα όλων των τύπων και μοντέλων χωρίς προειδοποίηση.

ΣΗΜΑΝΤΙΚΕΣ ΟΔΗΓΙΕΣ ΑΣΦΑΛΕΙΑΣ

ΔΙΑΒΑΣΤΕ ΚΑΙ ΦΥΛΑΞΤΕ ΑΥΤΕΣ ΤΙΣ ΟΔΗΓΙΕΣ!



ΠΡΟΕΙΔΟΠΟΙΗΣΗ: Κίνδυνος πυρκαγιάς / ευφλεκτο υλικό

Το ψυκτικό και το αφρώδες υλικό κυκλοπεντανίου που χρησιμοποιούνται στη συσκευή είναι εύφλεκτα. Επομένως, όταν η συσκευή απορρίπτεται, πρέπει να κρατείται μακριά από οποιαδήποτε πηγή φωτιάς και να ανακτάται από ειδική εταιρεία ανάκτησης με την αντίστοιχη πιστοποίηση, αντί να απορρίπτεται με καύση, ώστε να αποφεύγεται η ζημιά στο περιβάλλον ή οποιαδήποτε άλλη βλάβη.



ΠΡΟΕΙΔΟΠΟΙΗΣΗ

Γενική Ασφάλεια

- > Τα παιδιά πρέπει να επιβλέπονται ώστε να μην παίζουν με τη συσκευή.
- > Εάν το καλώδιο τροφοδοσίας είναι κατεστραμμένο, πρέπει να αντικατασταθεί από τον κατασκευαστή, τον υπεύθυνο επισκευής ή από αντίστοιχα εξειδικευμένα άτομα για να αποφευχθεί κίνδυνος.
- > Μην αποθηκεύετε εκρηκτικές ουσίες όπως δοχεία αεροζόλ με εύφλεκτο προωθητικό μέσα σε αυτή τη συσκευή.
- > Η συσκευή πρέπει να αποσυνδέεται από το ρεύμα μετά τη χρήση και πριν από την εκτέλεση συντήρησης από τον χρήστη.
- > **ΠΡΟΕΙΔΟΠΟΙΗΣΗ:** Κρατήστε τα ανοίγματα εξαερισμού, στο περίβλημα της συσκευής ή στη δομή εντοιχισμού, ελεύθερα από εμπόδια.
- > **ΠΡΟΕΙΔΟΠΟΙΗΣΗ:** Μην χρησιμοποιείτε μηχανικές συσκευές ή άλλα μέσα για να επιταχύνετε τη διαδικασία της απόψυξης, εκτός από αυτά που συνιστά ο κατασκευαστής.
- > **ΠΡΟΕΙΔΟΠΟΙΗΣΗ:** Μην προκαλείτε ζημιά στο κύκλωμα ψυκτικού.
- > **ΠΡΟΕΙΔΟΠΟΙΗΣΗ:** Μην χρησιμοποιείτε ηλεκτρικές συσκευές μέσα στα διαμερίσματα αποθήκευσης τροφίμων της συσκευής, εκτός αν είναι τύπου που συνιστά ο κατασκευαστής.
- > **ΠΡΟΕΙΔΟΠΟΙΗΣΗ:** Παρακαλείστε να απορρίψετε το ψυγείο σύμφωνα με τους τοπικούς κανονισμούς, καθώς χρησιμοποιεί εύφλεκτο αέριο ψυγητήρα και ψυκτικό.
- > **ΠΡΟΕΙΔΟΠΟΙΗΣΗ:** Κατά τη θέση της συσκευής, βεβαιωθείτε ότι το καλώδιο τροφοδοσίας δεν παγιδεύεται ή δεν έχει υποστεί ζημιά.
- > **ΠΡΟΕΙΔΟΠΟΙΗΣΗ:** Μην τοποθετείτε πολλαπλές φορητές πρίζες ή φορητές παροχές ρεύματος στο πίσω μέρος της συσκευής.
- > Μην χρησιμοποιείτε μπαλαντέζες ή μη γεωμένους (δύο ακίδων) αντάπτορες.
- > Για να αποφύγετε κίνδυνο λόγω αστάθειας της συσκευής, πρέπει να στερεωθεί σύμφωνα με τις οδηγίες.
- > Το ψυγείο πρέπει να αποσυνδεθεί από την πηγή ηλεκτρικής τροφοδοσίας πριν από την προσπάθεια εγκατάστασης εξαρτημάτων. Βεβαιωθείτε ότι το καλώδιο τροφοδοσίας δεν παγιδεύεται από το ψυγείο. Μην πατάτε πάνω στο καλώδιο τροφοδοσίας.
- > Για ελεύθερη συσκευή: αυτή η ψυκτική συσκευή δεν προορίζεται για χρήση ως εντοιχισμένη συσκευή.



ΠΡΟΣΟΧΗ

Καθημερινή χρήση

- > Μην τραβάτε το καλώδιο τροφοδοσίας όταν βγάξετε το φις του ρεύματος του ψυγείου. Παρακαλώ κρατήστε σταθερά το φις και τραβήξτε το απευθείας από την πρίζα.
- > Για να εξασφαλίσετε ασφαλή χρήση, μην καταστρέψετε το καλώδιο τροφοδοσίας και μην χρησιμοποιείτε το καλώδιο όταν είναι κατεστραμμένο ή φθαρμένο.
- > Παρακαλώ χρησιμοποιήστε εξειδικευμένη πρίζα και η πρίζα δεν πρέπει να μοιράζεται με άλλες ηλεκτρικές συσκευές.
- > Το φις του ρεύματος πρέπει να έχει σταθερή επαφή με την πρίζα, αλλιώς μπορεί να προκληθεί πυρκαγιά.
- > Παρακαλώ βεβαιωθείτε ότι ο ακροδέκτης γείωσης της πρίζας είναι εξοπλισμένος με αξιόπιστη γραμμή γείωσης.
- > Παρακαλώ κλείστε τη βαλβίδα του διαρρέοντος αερίου και στη συνέχεια ανοίξτε τις πόρτες και τα παράθυρα σε περίπτωση διαρροής αερίου ή άλλων εύφλεκτων αερίων.
- > Μην βγάξετε το φις του ψυγείου και άλλων ηλεκτρικών συσκευών, καθώς ο σπινθήρας μπορεί να προκαλέσει πυρκαγιά.
- > Μην χρησιμοποιείτε ηλεκτρικές συσκευές πάνω στην συσκευή, εκτός αν είναι τύπου που συνιστά ο κατασκευαστής.
- > Τα κενά μεταξύ των θυρών του ψυγείου και μεταξύ των θυρών και του σώματος του ψυγείου είναι μικρά, προσέξτε να μην βάζετε το χέρι σας σε αυτές τις περιοχές για να αποφύγετε το σφίξιμο του δακτύλου. Παρακαλώ να είστε προσεκτικοί όταν κλείνετε την πόρτα του ψυγείου για να αποφύγετε την πτώση αντικειμένων.
- > Μην πιάνετε τρόφιμα ή δοχεία με βρεγμένα χέρια στην κατάψυξη όταν το ψυγείο λειτουργεί, ειδικά μεταλλικά δοχεία, για να αποφύγετε τα κρουπαγήματα.
- > Μην επιτρέπετε σε κανένα παιδί να μπει ή να σκαρφλώσει στο ψυγείο· διαφορετικά μπορεί να προκληθεί ασφυξία ή τραυματισμός από πτώση του παιδιού.
- > Μην τοποθετείτε βαριά αντικείμενα πάνω στο ψυγείο, λαμβάνοντας υπόψη ότι τα αντικείμενα μπορεί να πέσουν όταν κλείνετε ή ανοίγετε την πόρτα, προκαλώντας τυχαίους τραυματισμούς.
- > Μην τοποθετείτε εύφλεκτα, εκρηκτικά, πτητικά και ιδιαίτερα διαβρωτικά αντικείμενα στο ψυγείο για να αποφύγετε ζημιές στο προϊόν ή πυρκαγιές.
- > Μην τοποθετείτε εύφλεκτα αντικείμενα κοντά στο ψυγείο για να αποφύγετε πυρκαγιές.
- > Το ψυγείο προορίζεται για οικιακή χρήση, όπως αποθήκευση τροφίμων· δεν πρέπει να χρησιμοποιείται για άλλους σκοπούς, όπως αποθήκευση αίματος, φαρμάκων ή βιολογικών προϊόντων κ.λπ.
- > Μην αποθηκεύετε μπίρα, αναψυκτικά ή άλλα υγρά σε μπουκάλια ή κλειστούς περιέκτες στην κατάψυξη του ψυγείου· ή αλλιώς τα μπουκάλια ή τα κλειστά δοχεία μπορεί να σπάσουν λόγω κατάψυξης προκαλώντας ζημιές.



ΠΡΟΕΙΔΟΠΟΙΗΣΗ

- > Συνδέστε μόνο σε πόσιμο νερό. (Κατάλληλο για κατασκευαστή παγοκύβων)(*)
- > Για να αποτραπεί η παγίδευση παιδιών, τα κλειδιά πρέπει να φυλάσσονται μακριά από τα παιδιά και όχι κοντά στην καταψύκτη θωρακισμένου τύπου (ή ψυγείο) (κατάλληλο για προϊόντα με κλειδαριές).(*)

(*) Αυτή η λειτουργία διαφέρει ανάλογα με το μοντέλο που αγοράστηκε.



ΠΡΟΕΙΔΟΠΟΙΗΣΗ

Για το πρότυπο της ΕΕ:

Αυτή η συσκευή μπορεί να χρησιμοποιηθεί από παιδιά ηλικίας από 8 ετών και άνω και από άτομα με μειωμένες φυσικές, αισθητηριακές ή νοητικές ικανότητες ή έλλειψη εμπειρίας και γνώσης, εφόσον έχουν λάβει επίβλεψη ή οδηγίες σχετικά με τη χρήση της συσκευής με ασφαλή τρόπο και κατανοούν τους κινδύνους που εμπλέκονται. Τα παιδιά δεν πρέπει να παίζουν με τη συσκευή. Ο καθαρισμός και η συντήρηση από τον χρήστη δεν πρέπει να γίνονται από παιδιά χωρίς επίβλεψη.

Για να αποφευχθεί η μόλυνση των τροφίμων, παρακαλούμε να τηρείτε τις ακόλουθες οδηγίες:

- Το άνοιγμα της πόρτας για μεγάλα χρονικά διαστήματα μπορεί να προκαλέσει σημαντική αύξηση της θερμοκρασίας στα διαμερίσματα της συσκευής.
- Καθαρίζετε τακτικά τις επιφάνειες που μπορεί να έρθουν σε επαφή με τρόφιμα και τα προσβάσιμα συστήματα αποστράγγισης.
- Καθαρίστε τις δεξαμενές νερού εάν δεν έχουν χρησιμοποιηθεί για 48 ώρες· ξεπλύνετε το σύστημα νερού που συνδέεται με παροχή νερού εάν δεν έχει αντληθεί νερό για 5 ημέρες. (Σημείωση 1)(*)
- Αποθηκεύετε το ωμό κρέας και τα ψάρια σε κατάλληλα δοχεία στο ψυγείο, ώστε να μην έρχονται σε επαφή ή να στάζουν πάνω σε άλλα τρόφιμα.
- Τα διαμερίσματα κατεψυγμένων τροφίμων δύο αστεριών είναι κατάλληλα για την αποθήκευση προκατεψυγμένων τροφίμων, την αποθήκευση ή παρασκευή παγωτού και την κατασκευή παγοκύβων. (Σημείωση 2)(*)
- Τα διαμερίσματα 1 αστέρος, 2 αστεριών και 3 αστεριών δεν είναι κατάλληλα για την κατάψυξη φρέσκων τροφίμων. (Σημείωση 3)(*)
- Για συσκευές χωρίς διαμέρισμα 4 αστεριών: αυτή η ψυκτική συσκευή δεν είναι κατάλληλη για την κατάψυξη τροφίμων. (Σημείωση 4)(*)
- Εάν η ψυκτική συσκευή παραμένει άδεια για μεγάλα χρονικά διαστήματα, απενεργοποιήστε, αποψύξτε, καθαρίστε, στεγνώστε και αφήστε την πόρτα ανοιχτή για να αποτρέψετε την ανάπτυξη μούχλας μέσα στη συσκευή.

Σημείωση 1,2,3,4: Παρακαλούμε επιβεβαιώστε αν ισχύει ανάλογα με τον τύπο του διαμερίσματος του προϊόντος σας.

(*): Αυτή η λειτουργία διαφέρει ανάλογα με το μοντέλο που αγοράστηκε.



"4 αστέρων" σύμβολο: Καταψύκτης στους -18 °C ή χαμηλότερα, και έχει τη δυνατότητα γρήγορης κατάψυξης ορισμένης ποσότητας τροφίμων



"3 αστέρων" σύμβολο: Θάλαμος καταψύκτη στους -18 °C ή χαμηλότερα



"2 αστέρων" σύμβολο: Θάλαμος καταψύκτη στους -12 °C ή χαμηλότερα



"1 αστέρος" σύμβολο: Θάλαμος καταψύκτη με στοχευόμενη θερμοκρασία και συνθήκες αποθήκευσης στους -6 °C



ΠΡΟΣΟΧΗ

Αυτό το προϊόν δεν συνιστάται για χρήση με πρίζες ή κεντρικό διακόπτη με λειτουργία AFCI/GFCI, διαφορετικά μπορεί να προκαλέσει ψευδή διακοπή λειτουργίας.

1. Δεν αποτελεί κίνδυνο ασφαλείας όταν ενεργοποιείται η διακοπή.
2. Εάν η διακοπή συνεχίζεται, συνιστάται η αντικατάσταση των πριζών ή του κεντρικού διακόπτη χωρίς λειτουργία AFCI/GFCI.



ΠΡΟΕΙΔΟΠΟΙΗΣΗ

Κίνδυνος παγίδευσης παιδιών. Πριν πετάξετε το παλιό σας ψυγείο ή καταψύκτη:

- > Αφαιρέστε τις πόρτες.
- > Αφήστε τα ράφια στη θέση τους ώστε τα παιδιά να μην μπορούν εύκολα να σκαρφαλώσουν μέσα.

ΠΡΟΣΤΑΣΙΑ ΤΟΥ ΠΕΡΙΒΑΛΛΟΝΤΟΣ

Απόρριψη παλαιών ηλεκτρικών συσκευών
με φιλικό προς το περιβάλλον τρόπο



Οι συσκευές που φέρουν αυτό το σύμβολο δεν πρέπει να απορρίπτονται στα οικιακά απορρίμματα. Η απόρριψη παλαιού ηλεκτρικού και ηλεκτρονικού εξοπλισμού αυτού του είδους πρέπει να γίνεται σε ξεχωριστά σημεία.

Απευθυνθείτε στις τοπικές αρχές για πληροφορίες σχετικά με τις δυνατότητες σωστής απόρριψης. Μέσω της σωστής απόρριψης, ο παλαιός εξοπλισμός αποστέλλεται για ανακύκλωση ή για άλλες μορφές επαναχρησιμοποίησης. Με αυτόν τον τρόπο βοηθάτε να αποτραπεί η απελευθέρωση βλαβερών υλικών στο περιβάλλον. Με την απόρριψη του προϊόντος, απορρίψτε τις οδηγίες χρήσης στους μπλε κάδους ανακύκλωσης.

Πληροφορίες συσκευασίας



Η συσκευασία αποτελείται από χαρτόνι και πλαστικά με αντίστοιχη σήμανση, που μπορούν να ανακυκλωθούν. Διαθέστε αυτά τα υλικά στα κατάλληλα σημεία ανακύκλωσης.



ΠΡΟΣΟΧΗ

Το ψυκτικό και το αφρώδες υλικό κυκλοπεντανίου που χρησιμοποιούνται για το ψυγείο είναι εύφλεκτα. Επομένως, όταν το ψυγείο απορρίπτεται, πρέπει να διατηρείται μακριά από οποιαδήποτε πηγή φωτιάς και να ανακατάται από ειδική εταιρεία ανάκτησης με την αντίστοιχη πιστοποίηση, αντί να απορρίπτεται με κάυση, ώστε να αποφεύγονται ζημιές στο περιβάλλον ή οποιαδήποτε άλλη βλάβη.

ΟΔΗΓΙΕΣ ΕΓΚΑΤΑΣΤΑΣΗΣ

Πριν από την πρώτη χρήση

Αφαιρέστε τη συσκευασία εξωτερικά και εσωτερικά, σκουπίστε το εξωτερικό σχολαστικά με ένα μαλακό στεγνό πανί και το εσωτερικό με ένα υγρό, χλιαρό πανί.

Αποφύγετε να τοποθετησετε το ντουλάπι σε στενό χώρο ή κοντά σε οποιαδήποτε πηγή θερμότητας, άμεσο ηλιακό φως ή υγρασία.

Διατηρήστε την κυκλοφορία αέρα ελεύθερη γύρω από το ντουλάπι. Κατά την εγκατάσταση της μονάδας, εξασφαλίστε 10 εκ. ελεύθερο χώρο και στις δύο πλευρές, 10 εκ. στο πάνω μέρος της μονάδας και όχι περισσότερο από 7,5 εκ. στο πίσω μέρος της μονάδας.

Πριν συνδέσετε το ψυγείο σας στην τροφοδοσία ρεύματος, ελέγξτε ότι η τάση που αναγράφεται στην ετικέτα αξιολόγησης της συσκευής σας αντιστοιχεί στην τάση του σπιτιού σας. Μια διαφορετική τάση μπορεί να προκαλέσει ζημιά στη συσκευή.

Η συσκευή πρέπει να είναι γειωθεί. Ο κατασκευαστής δεν ευθύνεται για ζημιές που μπορεί να προκύψουν από χρήση χωρίς γείωση.

Διάγραμμα απαιτήσεων χώρου

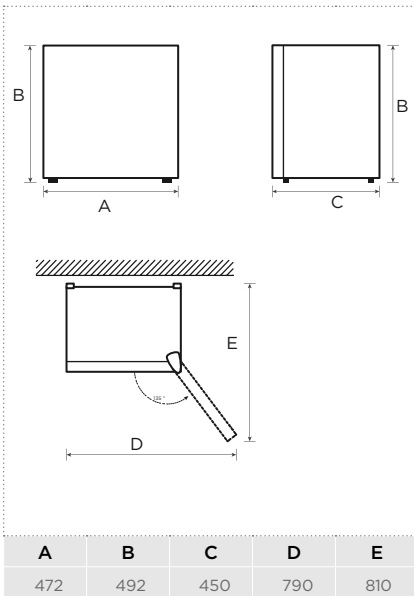

Σημείωση: Όλες οι διαστάσεις σε mm

Σύνδεση της συσκευής

Μετά την εγκατάσταση του προϊόντος, παρακαλούμε αφήστε το να σταθεί για περισσότερες από 2 ώρες πριν ενεργοποιηθεί την τροφοδοσία, διαφορετικά θα οδηγήσει σε μείωση της ψυκτικής ικανότητας ή σε βλάβη του προϊόντος.

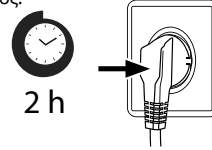

Αφήστε τη συσκευή να λειτουργήσει άδεια για 24 ώρες ώστε το διαμέρισμα να ψυχθεί στη κατάλληλη θερμοκρασία.

⚠️ ΠΡΟΣΟΧΗ

Το ψυγείο πρέπει πάντα να είναι συνδεδεμένο σε δική του ξεχωριστή ηλεκτρική πρίζα που έχει τάση σύμφωνα με την πινακίδα χαρακτηριστικών.

Κατά τη θέση της συσκευής, βεβαιωθείτε ότι το καλώδιο τροφοδοσίας δεν είναι παγιδευμένο ή καεστραμμένο.

Θερμοκρασία περιβάλλοντος

Ανάλογα με την κλιματική κατηγορία, αυτό το ψυγείο προορίζεται να χρησιμοποιείται σε εύρος θερμοκρασίας περιβάλλοντος όπως καθορίζεται στον παρακάτω πίνακα.

Το προϊόν ενδέχεται να μην λειτουργεί σωστά σε θερμοκρασίες εκτός του συγκεκριμένου εύρους.

Μπορείτε να βρείτε την κλιματική κατηγορία στην ετικέτα του προϊόντος.

Κλιματική Κατηγορία	Θερμοκρασία Περιβάλλοντος
SN	+10 °C έως +32 °C
N	+16 °C έως +32 °C
ST	+16 °C έως +38 °C
T	+16 °C έως +43 °C





Εάν έχετε οποιοσδήποτε αμφιβολίες σχετικά με την εγκατάσταση, παρακαλούμε απευθυνθείτε στον πωλητή, στην εξυπηρέτηση πελατών μας ή στο πλησιέστερο Εξουσιοδοτημένο Κέντρο Σέρβις.

● ΠΡΟΣΟΧΗ

Η απόδοση ψύξης και η κατανάλωση ρεύματος του ψυγείου μπορεί να επηρεαστούν από τη θερμοκρασία περιβάλλοντος, τη συχνότητα ανοίγματος της πόρτας και τη θέση του ψυγείου. Συνιστούμε να ρυθμίζετε τις ρυθμίσεις θερμοκρασίας κατάλληλα.

Αλλαγή πόρτας δεξιά-αριστερά

Λίστα απαραίτητων εργαλείων

	Σταυροκατσάβιδο
	Ίσιο κατσαβίδι
	Κολλητική ταινία
	Καστάνια (με καρυδάκι) μεγέθους 5/16"

1. Σταθεροποιήστε την πόρτα με κολλητική ταινία.

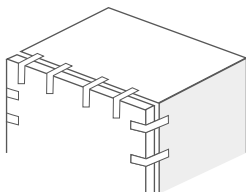

2. Αφαιρέστε τα καπάκια των οπών, το κάλυμμα του άνω μεντεσέ, τις βίδες τοποθέτησης του άνω μεντεσέ και αφαιρέστε τον άνω μεντεσέ. Κρατήστε την πόρτα κάθετη καθ' όλη τη διάρκεια της διαδικασίας για να αποφύγετε την πτώση.

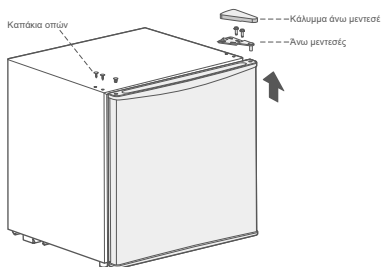

3. Αφαιρέστε την πόρτα. Αποσυναρμολογήστε το πώμα κάτω από την πόρτα και, στη συνέχεια, συναρμολογήστε το πώμα στην άλλη πλευρά.

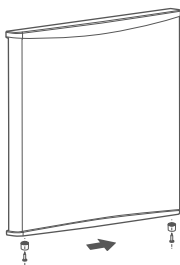

4. Αφαιρέστε τον κάτω μεντεσέ και το πόδι στήριξης.

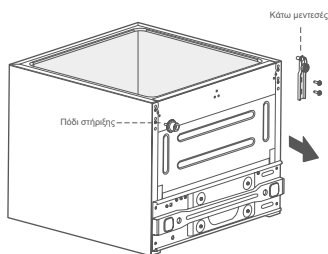

5. Τοποθετήστε τον κάτω μεντεσέ και το πόδι στήριξης στην κάτω αριστερή πλευρά του ψυγείου και στην κάτω δεξιά πλευρά αντίστοιχα.

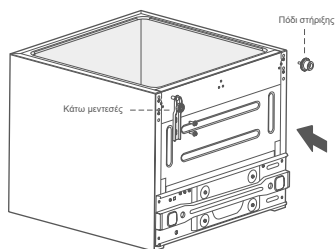

6. Τοποθετήστε την πόρτα στον κάτω μεντεσέ κάθετα και ελέγξτε τη στεγανότητα της φλάντζας της πόρτας. Στη συνέχεια, τοποθετήστε τον άνω μεντεσέ τοποθετώντας βίδες και το κάλυμμα του μεντεσέ και τέλος, καλύψτε τα καπάκια των οπών στην επάνω δεξιά πλευρά.

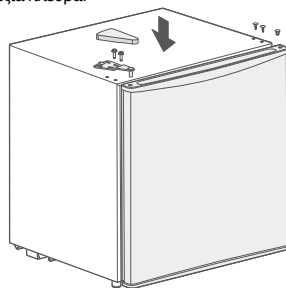

Η παραπάνω εικόνα είναι μόνο για αναφορά. Η πραγματική διαμόρφωση θα εξαρτηθεί από το φυσικό προϊόν ή τη δήλωση του διανομέα.

Ρυθμιζόμενα πόδια

Για να αποφευχθεί ο κραδασμός, η συσκευή πρέπει να είναι σε ισορροπία.

Εάν απαιτείται, ρυθμίστε τα ρυθμιζόμενα πόδια για να αντισταθμίσετε το ανώμαλο δάπεδο.

Το μπροστινό μέρος πρέπει να είναι ελαφρώς ψηλότερο από το πίσω για να βοηθή στο κλείσιμο της πόρτας.

Τα ρυθμιζόμενα πόδια μπορούν να γυριστούν εύκολα γέρνοντας ελαφρώς το ντουλάπι.

Γυρίστε τα ρυθμιζόμενα πόδια αριστερόστροφα

← για να ανυψώσετε τη μονάδα, δεξιόστροφα → για να τη χαμηλώσετε.

Μετακίνηση της συσκευής

1. Αφαιρέστε όλα τα αντικείμενα από τη συσκευή.
2. Αφαιρέστε το φινιρίσμα του ρεύματος, εισάγετε και στερεώστε το στο γάντζο του φινιρίσματος στο πίσω μέρος ή στην κορυφή της συσκευής.
3. Σταθεροποιήστε εξαρτήματα όπως ράφια και την πόρτα για να αποτρέψετε την πτώση τους κατά τη μετακίνηση της συσκευής.
4. Μετακινήστε τη συσκευή με περισσότερα από δύο άτομα προσεκτικά. Κατά τη μεταφορά της συσκευής σε μεγάλη απόσταση, κρατήστε τη συσκευή σε όρθια θέση.

ΠΡΟΣΟΧΗ

Μετά τη σύνδεση του καλωδίου τροφοδοσίας (ή του φινιρίσματος) στην πρίζα, περιμένετε 2 ή 3 ώρες πριν τοποθετήσετε τρόφιμα στη συσκευή. Εάν προσθέσετε τρόφιμα πριν η συσκευή κρυώσει εντελώς, τα τρόφιμά σας μπορεί να χαλάσουν.

Συμβουλές για εξοικονόμηση ενέργειας

Μην τοποθετείτε τη συσκευή κοντά σε κουζίνες, καλοριφέρ ή άλλες πηγές θερμότητας. Εάν η θερμοκρασία περιβάλλοντος είναι υψηλή, ο συμπιεστής θα λειτουργεί πιο συχνά και για μεγαλύτερο χρονικό διάστημα, με αποτέλεσμα αυξημένη κατανάλωση ενέργειας.

Βεβαιωθείτε ότι υπάρχει επαρκής εξαερισμός στη βάση της συσκευής, στις πλευρές και στο πίσω μέρος της συσκευής.

Παρακαλούμε επίσης να τηρείτε τις διαστάσεις αποστάσεων στο κεφάλαιο «Εγκατάσταση».

Η διάταξη των συρταριών, ραφιών και δίσκων όπως φαίνεται στην επισκόπηση του προϊόντος προσφέρει την πιο αποδοτική χρήση ενέργειας και θα πρέπει να διατηρείται όσο το δυνατόν περισσότερο.

Για να αποκτήσετε μεγαλύτερο χώρο αποθήκευσης (π.χ. για μεγάλα ψυγμένα/κατεψυγμένα είδη), τα μεσαία συρτάρια και ράφια μπορούν να αφαιρεθούν. Τα πάνω και κάτω συρτάρια και ράφια θα πρέπει να αφαιρούνται τελευταία, αν είναι απαραίτητα.

Ένα ομοίωμα γεμάτο διαμέρισμα ψυγείου/καταψύκτη συμβάλλει στην βέλτιστη χρήση ενέργειας.

Αφήστε το ζεστό φαγητό να κρυώσει πριν το τοποθετήσετε στο διαμέρισμα ψυγείου/καταψύκτη. Το φαγητό που έχει ήδη κρυώσει αυξάνει την ενεργειακή απόδοση.

Αφήστε το κατεψυγμένο φαγητό να αποψυχθεί στο διαμέρισμα ψύξης. Το κρύο του κατεψυγμένου φαγητού μειώνει την κατανάλωση ενέργειας στο διαμέρισμα ψυγείου και έτσι αυξάνει την ενεργειακή απόδοση.

Ανοίγετε την πόρτα μόνο για όσο χρόνο είναι απαραίτητο για να ελαχιστοποιηθεί η απώλεια ψύχους. Το σύντομο άνοιγμα της πόρτας και το σωστό κλείσιμό της μειώνει την κατανάλωση ενέργειας.

Η ρύθμιση της θερμοκρασίας όχι πιο κρύα από ό,τι είναι απαραίτητο συμβάλλει στην βέλτιστη χρήση ενέργειας.

Οι φλάντζες της πόρτας της συσκευής σας πρέπει να είναι σε άριστη κατάσταση ώστε οι πόρτες να κλείνουν σωστά και να μην αυξάνεται άσκοπα η κατανάλωση ενέργειας.

ΕΠΙΣΚΟΠΗΣΗ ΠΡΟΪΟΝΤΟΣ

Εξαρτήματα και λειτουργίες

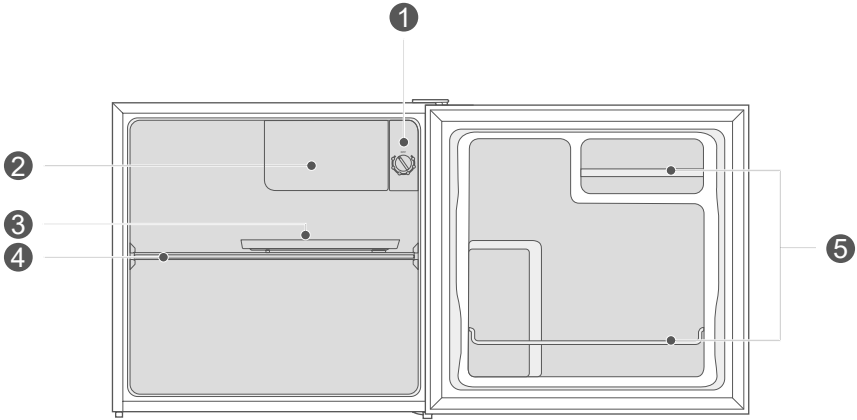

- | | | | |
|---|----------------------|---|----------------|
| 1 | Κουμπί θερμοστάτη | 4 | Ράφι |
| 2 | Μικρή πόρτα | 5 | Στηθαίο πόρτας |
| 3 | Δοχείο αποστράγγισης | | |

> Αυτή η ψυκτική συσκευή πρέπει να εγκατασταθεί ανεξάρτητα και δεν μπορεί να χρησιμοποιηθεί ως εντοιχισμένη. Διαφορετικά, θα προκαλέσει προβλήματα όπως η μείωση της απόδοσης και της διάρκειας ζωής της συσκευής. Και ο κατασκευαστής δεν παρέχει βασική εγγύηση για τη συσκευή.

ΠΡΟΣΟΧΗ

Διαφορές: Λόγω τεχνικών αλλαγών και διαφορετικών μοντέλων, ορισμένες από τις εικόνες σε αυτό το εγχειρίδιο ενδέχεται να διαφέρουν από το μοντέλο σας.

ΟΔΗΓΙΕΣ ΛΕΙΤΟΥΡΓΙΑΣ

Χρήση και λειτουργίες

Πίνακας χαρακτηριστικών

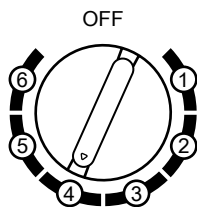

Τα στοιχεία δεν σημαίνουν συγκεκριμένη καθορισμένη θερμοκρασία, αλλά επίπεδο θερμοκρασίας.

- > “1” είναι η θερμότερη ρύθμιση
- > “6” είναι η ψυχρότερη ρύθμιση
- > Όσο υψηλότερη είναι η τιμή, τόσο χαμηλότερη θα είναι η πραγματική θερμοκρασία μέσα στο ψυγείο.
- > “OFF” σημαίνει διακοπή λειτουργίας.
- > Συνιστώμενη τιμή: “4”.



ΠΡΟΣΟΧΗ

Ο πραγματικός πίνακας ελέγχου μπορεί να διαφέρει από μοντέλο σε μοντέλο.

Αποθήκευση τροφίμων

Θάλαμος ψύξης

Για να μειωθεί η υγρασία και η επακόλουθη συσσώρευση πάγου, μην τοποθετείτε ποτέ υγρά στο θάλαμο του ψυγείου σε μη σφραγισμένα δοχεία. Ο παγετός τείνει να συγκεντρώνεται στα πιο ψυχρά μέρη του εξατμιστήρα. Η αποθήκευση ακάλυπτων υγρών έχει ως αποτέλεσμα την πιο συχνή ανάγκη απόψυξης.

Ποτέ μην βάζετε ζεστά τρόφιμα στο διαμέρισμα του ψυγείου. Αυτά θα πρέπει πρώτα να κρυώσουν σε θερμοκρασία δωματίου και στη συνέχεια να τοποθετηθούν έτσι ώστε να εξασφαλίζεται επαρκής κυκλοφορία αέρα στο διαμέρισμα του ψυγείου.

Τα τρόφιμα ή τα δοχεία τροφίμων δεν πρέπει να αγγίζουν τον πίσω τοίχο του ψυγείου γιατί μπορεί να παγώσουν στον τοίχο. Μην ανοίγετε συχνά την πόρτα του ψυγείου.

Κρέας και καθαρό ψάρι (συσκευασμένα σε πακέτο ή πλαστική μεμβράνη) μπορούν να τοποθετηθούν στο διαμέρισμα του ψυγείου, το οποίο μπορεί να χρησιμοποιηθεί σε 1-2 ημέρες.

Φρούτα και λαχανικά χωρίς συσκευασία μπορούν να τοποθετηθούν στο μέρος που προορίζεται για φρέσκα φρούτα και λαχανικά.



ΠΡΟΣΟΧΗ

Η αποθήκευση υπερβολικής ποσότητας τροφίμων κατά τη λειτουργία μετά την αρχική σύνδεση στην τροφοδοσία μπορεί να επηρεάσει αρνητικά το αποτέλεσμα κατάψυξης του ψυγείου.

ΣΥΝΤΗΡΗΣΗ ΚΑΙ ΚΑΘΑΡΙΣΜΟΣ



ΠΡΟΣΟΧΗ

Αποσυνδέστε τη συσκευή από την ηλεκτρική τροφοδοσία πριν από οποιαδήποτε τακτική συντήρηση. Αφίρστε τουλάχιστον 5 λεπτά πριν την επανεκκίνηση της συσκευής, καθώς η συχνή εκκίνηση μπορεί να βλάψει τον συμπιεστή.

Μην χρησιμοποιείτε μηχανικές συσκευές ή άλλα μέσα για να επιταχύνετε τη διαδικασία της απόψυξης, εκτός από αυτά που συσιτά ο κατασκευαστής.

Μην προσπαθείτε να επισκευάσετε, να αποσυναρμολογήσετε ή να τροποποιήσετε τη συσκευή μόνοι σας. Σε περίπτωση επισκευής, παρακαλούμε επικοινωνήστε με την εξυπηρέτηση πελατών μας.

Αφαιρέστε τη σκόνη από το πίσω μέρος της μονάδας τουλάχιστον μία φορά το χρόνο για να αποφύγετε τον κίνδυνο πυρκαγιάς, καθώς και την αυξημένη κατανάλωση ενέργειας.

Ελέγχετε τακτικά το λάστιχο της πόρτας για να βεβαιωθείτε ότι δεν υπάρχουν υπολείμματα. Καθαρίστε το λάστιχο της πόρτας με ένα μαλακό πανί βρεγμένο με σαπουνόνερο ή αραιωμένο απορρυπαντικό.

Το εσωτερικό του προϊόντος πρέπει να καθαρίζεται τακτικά για να αποφευχθεί η οσμή.

Χρησιμοποιήστε ένα μαλακό πανί ή σφουγγάρι για να καθαρίσετε το εσωτερικό του προϊόντος, με δύο κουταλιές της σούπας μαγειρική σόδα και ένα λίτρο ζεστό νερό. Στη συνέχεια ξεπλύνετε με νερό και σκουπίστε καθαρά. Μετά τον καθαρισμό, ανοίξτε την πόρτα και αφήστε να στεγνώσει φυσικά πριν ενεργοποιήσετε την τροφοδοσία.

Για περιοχές που είναι δύσκολο να καθαριστούν στο προϊόν (όπως στενά κενά, σχισμές ή γωνίες), συσιτάται να τις σκουπίζετε τακτικά με ένα μαλακό πανί, μαλακή βούρτσα κ.λπ. και όταν είναι απαραίτητο, σε συνδυασμό με κάποια βοηθητικά εργαλεία (όπως λεπτά ξυλάκια) για να διασφαλιστεί ότι δεν υπάρχει συσώρευση ρύπων ή βακτηρίων σε αυτές τις περιοχές.

Καθαρίστε την εξωτερική επιφάνεια του προϊόντος με ένα μαλακό πανί βρεγμένο με σαπουνόνερο, απορρυπαντικό κ.λπ., και στη συνέχεια σκουπίστε το στεγνό.

Μην χρησιμοποιείτε σκληρές βούρτσες, καθαρά ατσάλινα σφαιρίδια, σιρμάντινες βούρτσες, λειαντικά (όπως οδοντόκρεμες), οργανικούς διαλύτες (όπως αλκοόλ, ακετόνη, ισοαμυλοξικό οξύ κ.λπ.), βραστό νερό, οξέα ή αλκαλικά υλικά, που μπορεί να βλάψουν την επιφάνεια και το

εσωτερικό του ψυγείου. Το βραστό νερό και οι οργανικοί διαλύτες όπως η βενζίνη μπορεί να παραμορφώσουν ή να βλάψουν πλαστικά εξαρτήματα.



Μην ξεπλύνετε απευθείας με νερό ή άλλα υγρά κατά τον καθαρισμό για να αποφύγετε βροχαικύκλωμα ή να επηρεαστεί η ηλεκτρική μόνωση μετά από βύθιση.

Απόψυξη

1. Απενεργοποιήστε το ψυγείο.
2. Αφαιρέστε τα τρόφιμα από το ψυγείο και τοποθετήστε τα κατάλληλα για να αποτρέψετε το λιώσιμο των τροφίμων.
3. Καθαρίστε τον σωλήνα αποστράγγισης (χρησιμοποιήστε μαλακά υλικά για να αποφύγετε ζημιά στη στρώση), ετοιμάστε τα δοχεία νερού για την απόψυξη, (προσέξτε να καθαρίσετε τη λεκάνη αποστράγγισης νερού στο διαμέρισμα του συμπιεστή, αποφεύγοντας την υπερχείλιση στο έδαφος).
4. Μπορείτε να χρησιμοποιήσετε τη φυσική θερμοκρασία για φυσική απόψυξη, μπορείτε επίσης να χρησιμοποιήσετε το φτυάρι πάγου για να αφαιρέσετε τον πάγο (χρησιμοποιήστε πλαστικό ή ξύλινο φτυάρι πάγου, για να αποφύγετε ζημιά στη στρώση ή στον σωλήνα).
5. Μπορείτε επίσης να χρησιμοποιήσετε την κατάλληλη ποσότητα ζεστού νερού για να επιταχύνετε την απόψυξη, με μια στεγνή πετσέτα για να στεγνώσετε το νερό μετά την απόψυξη.
6. Μετά την απόψυξη, τοποθετήστε ξανά τα τρόφιμα στο ντουλάπι και ενεργοποιήστε το ψυγείο.



ΠΡΟΣΟΧΗ

Η συσκευή πρέπει να λειτουργεί συνεχώς μόλις ξεκινήσει. Γενικά, η λειτουργία της συσκευής δεν πρέπει να διακόπτεται: διαφορετικά, η διάρκεια ζωής μπορεί να επηρεαστεί.

ΑΝΤΙΜΕΤΩΠΙΣΗ ΠΡΟΒΛΗΜΑΤΩΝ

Τα ακόλουθα απλά προβλήματα μπορούν να αντιμετωπιστούν από τον χρήστη. Παρακαλούμε καλέστε το τμήμα εξυπηρέτησης μετά την πώληση εάν τα προβλήματα δεν επιλυθούν.

Πρόβλημα	Πιθανές Αιτίες	Λύση
Δεν λειτουργεί	<ul style="list-style-type: none"> • Η τροφοδοσία ρεύματος δεν είναι ενεργοποιημένη και το φως δεν είναι καλά εισαγμένο. • Χαμηλή τάση, διακοπή ρεύματος ή κάποιο μέρος του κυκλώματος έχει διακοπεί. 	<ul style="list-style-type: none"> • Εισάγετε καλά το φως του καλωδίου τροφοδοσίας. • Ελέγξτε την τροφοδοσία ρεύματος στο σπίτι.
Ο συμπιεστής λειτουργεί για μεγάλο χρονικό διάστημα	<ul style="list-style-type: none"> • Υψηλή θερμοκρασία περιβάλλοντος που προκαλεί μακρά διάρκεια λειτουργίας. • Τοποθέτηση υπερβολικής ποσότητας τροφίμων ταυτόχρονα. • Τα τρόφιμα τοποθετούνται πριν κρυώσουν. • Συχνό άνοιγμα της πόρτας. • Το στρώμα πάγου στο εσωτερικό είναι πολύ παχύ. 	<ul style="list-style-type: none"> • Αυτό είναι φυσιολογικό. • Μην βάζετε πολύ φαγητό ταυτόχρονα. • Περιμένετε μέχρι το φαγητό να κρυώσει πριν το βάλετε μέσα • Μην ανοίγετε την πόρτα πολύ συχνά. • Απαιτείται απόψυξη.
Η πόρτα δεν κλείνει σωστά	<ul style="list-style-type: none"> • Η πόρτα έχει κολλήσει με αντικείμενα. • Πολύ φαγητό μέσα. • Η φλάντζα της πόρτας έχει παραμορφωθεί. 	<ul style="list-style-type: none"> • Μην βάζετε πολύ φαγητό. • Τοποθετήστε τη συσκευή σταθερά. • Ζεστάνετε τη φλάντζα της πόρτας, στη συνέχεια κρυώστε την για αποκατάσταση (με ηλεκτρικό σεσουάρ ή ζεστό νερό για θέρμανση).
Η εξωτερική επιφάνεια είναι ζεστή	<ul style="list-style-type: none"> • Όταν η συσκευή λειτουργεί, η θερμότητα διαχέεται προς τα έξω μέσω των μεταλλικών σωληνίων μέσα στο ντουλάπι. • Οι υψηλότερες θερμοκρασίες περιβάλλοντος το καλοκαίρι προκαλούν αύξηση της θερμοκρασίας της εξωτερικής επιφάνειας. 	<ul style="list-style-type: none"> • Η υψηλότερη θερμοκρασία στην εξωτερική επιφάνεια είναι φυσιολογική. • Αυξήστε τον χώρο διάχυσης της θερμότητας ή τοποθετήστε τη συσκευή σε αεριζόμενο και δροσερό μέρος.
Οσμές	<ul style="list-style-type: none"> • Χαλασμένο φαγητό • Φαγητό με έντονες οσμές • Το εσωτερικό διαμέρισμα είναι βρώμικο. 	<ul style="list-style-type: none"> • Καθαρίστε και αφαιρέστε οποιοδήποτε χαλασμένο φαγητό. • Βεβαιωθείτε ότι το φαγητό με έντονες οσμές είναι τυλιγμένο αεροστεγώς. • Καθαρίστε το εσωτερικό διαμέρισμα.
Σχηματίζεται συμπύκνωση στην εξωτερική πλευρά	<ul style="list-style-type: none"> • Η συμπύκνωση μπορεί να σχηματιστεί όταν η υγρασία στο δωμάτιο είναι υψηλή. 	<ul style="list-style-type: none"> • Αυτό είναι φυσιολογικό. Σκουπίστε τη συμπύκνωση με ένα στεγνό πανί.
Δύσκολο να ανοίξει η πόρτα	<ul style="list-style-type: none"> • Η διαφορά στην πίεση του αέρα μεταξύ του εσωτερικού και του εξωτερικού του διαμερίσματος μπορεί μερικές φορές να δυσκολεύει το άνοιγμα της πόρτας της κατάψυξης. 	<ul style="list-style-type: none"> • Περιμένετε λίγα λεπτά και στη συνέχεια προσπαθήστε να ανοίξετε την πόρτα αργά.

Κατά τη φυσιολογική χρήση του ψυγείου μπορεί να ακουστούν ορισμένοι ήχοι που δεν επηρεάζουν τη σωστή λειτουργία του.

Ήχοι που μπορούν εύκολα να προληφθούν:

- > Θόρυβος που προκαλείται από τη συσκευή όταν δεν είναι επίπεδη - ρυθμίστε τη θέση με τα ρυθμιζόμενα εμπρόσθια πόδια. Εναλλακτικά, τοποθετήστε μαξιλαράκια από μαλακό υλικό κάτω από τους πίσω τροχούς, ειδικά όταν η συσκευή τοποθετείται σε πλακάκια.

- > Αγγίζοντας το διπλανό έπιπλο - απομακρύνετε το ψυγείο.
- > Τριγμοί από τα συρτάρια ή τα ράφια - βγάλτε και ξαναβάλτε το συρτάρι ή το ράφι.
- > Ήχοι κροταλίσματος από μπουκάλια - απομακρύνετε τα μπουκάλια μεταξύ τους.

Οι ήχοι που ακούγονται κατά τη φυσιολογική χρήση οφείλονται κυρίως στη λειτουργία του συμπιεστή (ενεργοποίηση) και του συστήματος ψύξης (θερμική διαστολή και συστολή του καλοριφέρ που προκαλείται από τη ροή του ψυκτικού μέσου).

ΠΑΡΑΡΤΗΜΑ

Ειδικά για το νέο ευρωπαϊκό πρότυπο

Τα παραγγελθέντα εξαρτήματα στον παρακάτω πίνακα μπορούν να αποκτηθούν από το κανάλι παρόχου υπηρεσιών

Παραγγελθέν εξάρτημα	Παρέχεται από	Ελάχιστος χρόνος διαθεσιμότητας εξαρτήματος
Θερμοστάτες	Επαγγελματικό προσωπικό συντήρησης	Τουλάχιστον 7 χρόνια μετά την κυκλοφορία του τελευταίου μοντέλου στην αγορά
Αισθητήρες θερμοκρασίας	Επαγγελματικό προσωπικό συντήρησης	Τουλάχιστον 7 χρόνια μετά την κυκλοφορία του τελευταίου μοντέλου στην αγορά
Πλακέτες κυκλώματος	Επαγγελματικό προσωπικό συντήρησης	Τουλάχιστον 7 χρόνια μετά την κυκλοφορία του τελευταίου μοντέλου στην αγορά
Πηγές φωτός	Επαγγελματικό προσωπικό συντήρησης	Τουλάχιστον 7 χρόνια μετά την κυκλοφορία του τελευταίου μοντέλου στην αγορά
Λαβές πόρτας	Επαγγελματίες επισκευαστές και τελικοί χρήστες	Τουλάχιστον 7 χρόνια μετά την κυκλοφορία του τελευταίου μοντέλου στην αγορά
Μεντεσέδες πόρτας	Επαγγελματίες επισκευαστές και τελικοί χρήστες	Τουλάχιστον 7 χρόνια μετά την κυκλοφορία του τελευταίου μοντέλου στην αγορά
Δίσκοι	Επαγγελματίες επισκευαστές και τελικοί χρήστες	Τουλάχιστον 7 χρόνια μετά την κυκλοφορία του τελευταίου μοντέλου στην αγορά
Καλάθια	Επαγγελματίες επισκευαστές και τελικοί χρήστες	Τουλάχιστον 7 χρόνια μετά την κυκλοφορία του τελευταίου μοντέλου στην αγορά
Φλάντζες πόρτας	Επαγγελματίες επισκευαστές και τελικοί χρήστες	Τουλάχιστον 10 χρόνια μετά την κυκλοφορία του τελευταίου μοντέλου στην αγορά

Αγαπητέ πελάτη

1. Εάν θέλετε να επιτρέψετε ή να αντικαταστήσετε το προϊόν, παρακαλούμε επικοινωνήστε με το κατάστημα από όπου το αγοράσατε.

(Θυμηθείτε να φέρετε το αποδεικτικό αγοράς)

2. Εάν το προϊόν σας παρουσιάσει βλάβη που χρειάζεται επισκευή, παρακαλούμε επικοινωνήστε με τον πάροχο υπηρεσιών μετά την πώληση.

ΠΡΟΣΟΧΗ

Οι πληροφορίες μοντέλου στη βάση δεδομένων προϊόντων, καθώς και ο αναγνωριστικός κωδικός μοντέλου, μπορούν να ληφθούν μέσω συνδέσμου ιστού που σαρώθηκε με κωδικό QR, εάν υπάρχει, στην ετικέτα ενεργειακής απόδοσης του προϊόντος.

Για περισσότερες πληροφορίες σχετικά με την ενεργειακή απόδοση της συσκευής, επισκεφθείτε το <https://ec.europa.eu> και αναζητήστε χρησιμοποιώντας το όνομα μοντέλου.

Το όνομα μοντέλου μπορεί να βρεθεί στην ετικέτα αξιολόγησης της συσκευής.

Υπηρεσία Εξυπηρέτησης Πελατών-Διαθεσιμότητα Ανταλλακτικών

Σύμφωνα με την αντίστοιχη διάταξη οικολογικού σχεδιασμού, το χρονικό διάστημα μέσα στο οποίο μπορείτε να απευθύνεστε στο κατάστημα αγοράς για την διάθεση γνήσιων ανταλλακτικών είναι 7 έτη τουλάχιστον από την ημερομηνία αγορά της συσκευής.

Σημείωση: Η χρήση της υπηρεσίας εξυπηρέτησης πελατών είναι δωρεάν, στο πλαίσιο των όρων εγγύησης του κατασκευαστή.

ΓΕΝΙΚΟΙ ΟΡΟΙ ΕΓΓΥΗΣΗΣ ΚΑΙ ΠΡΟΫΠΟΘΕΣΕΙΣ

1. Η εγγύηση καλύπτει κάθε ελάττωμα ή βλάβη που οφείλεται αποκλειστικά στην κατασκευή της συσκευής ή σε ελαττωματικά εξαρτήματα.
2. Κατά τη διάρκεια της εγγύησης η εργασία, τα έξοδα μετακίνησης και τα ανταλλακτικά παρέχονται δωρεάν, καθώς και η μεταφορά της συσκευής αποκλειστικά με τα συνεργαζόμενα πρακτορεία, αν ο τεχνικός κρίνει ότι η επισκευή πρέπει να γίνει στο σέρβις της εταιρείας.
3. Η εταιρεία μας έχει δικαίωμα να καθορίζει τον τρόπο και τον τόπο επισκευής των βλαβών κατά τη κρίση της. Ειδικά το σέρβις των μικροσυσκευών παρέχεται στην έδρα του εκάστοτε συμβεβλημένου καταστήματος σέρβις, η δε μεταφορά τους πραγματοποιείται από τον κάτοχο της συσκευής.
4. Σε περίπτωση αδικαιολόγητης κλήσης, απουσίας, προβλημάτων εγκατάστασης ή ανάγκη επίδειξης λειτουργίας, ο πελάτης επιβαρύνεται με τα έξοδα κίνησης και το κόστος επισκευής του τεχνικού.
5. Η εγγύηση παύει να ισχύει σε περίπτωση που στη συσκευή έχει επέμβει για επιδιόρθωση άλλος τεχνικός, εκτός από τον εξουσιοδοτημένο τεχνικό της εταιρείας μας, ή έχει παραποιηθεί ή απομακρυνθεί το rating label ή ο σειριακός αριθμός της συσκευής.
6. Ενδεχόμενη επισκευή ή αντικατάσταση μερών μίας συσκευής ή της ίδιας της συσκευής δεν παρατείνει τη διάρκεια της εγγύησης, η οποία συνεχίζει σε κάθε περίπτωση έως τη λήξη της.
7. Σε περίπτωση αντικατάστασης κάποιου εξαρτήματος μίας συσκευής, παρέχεται εγγύηση 6 μηνών για το συγκεκριμένο εξάρτημα ή ανταλλακτικό, αρχής γενομένης από την ημερομηνία αντικατάστασης.
8. Η εγγύηση δεν ισχύει για βλάβες που προκαλούνται άμεσα ή έμμεσα από αμέλεια, παράλειψη, κακή χρήση, κακή εγκατάσταση ή πάσης

φύσεως επέμβαση στη συσκευή αυτή από μη εξουσιοδοτημένο συνεργείο. Επίσης, δεν ισχύει για βλάβες που οφείλονται σε εξωγενείς παράγοντες που αλλοιώνουν την υφή της συσκευής (όπως π.χ. χημικά, τοξικά, άλατα κ.τ.λ.), καθώς και για βλάβες προερχόμενες από κακή σύνδεση σε τάση διαφορετική από την αναγραφόμενη στην πινακίδα της συσκευής, σε μη γειωμένο ρευματοδότη (πρίζα) και σε μεταβολές τάσης του δικτύου (πτώση, υπέρταση).

9. Η εγγύηση δεν καλύπτει βλάβες ή απώλειες των συσκευών ή παρελκόμενων τους, που οφείλονται σε μεταφορές, που γίνονται με ευθύνη του πελάτη από τρίτους.
10. Η εγγύηση δεν θίγει τα δικαιώματα του αγοραστή όπως αυτά προβλέπονται βάσει της Ευρωπαϊκής Οδηγίας 1999/44/ΕΚ και της Ελληνικής νομοθεσίας.
11. Η εγγύηση πρέπει απαραίτητα να συνοδεύεται από φωτοαντίγραφο του τιμολογίου αγοράς ή του δελτίου λιανικής πώλησης ή του δελτίου αποστολής του προϊόντος.
12. Εκτός των δικαιωμάτων που παρέχονται με την παρούσα εγγύηση στον καταναλωτή, αυτός έχει σε κάθε περίπτωση και όλα τα δικαιώματα που απορρέουν από τις κείμενες διατάξεις και τους νόμους σχετικά με τη σύμβαση πώλησης.

3 ΧΡΟΝΙΑ ΕΓΓΥΗΣΗ

ΕΙΔΙΚΟΙ ΟΡΟΙ:

1. Η εγγύηση καλής λειτουργίας ισχύει από την ημερομηνία αγοράς της συσκευής και έχει διάρκεια (3) χρόνια.
2. Κάθε συσκευή ελέγχεται προσεκτικά κατά την παραγωγή και δεν γίνεται αντιατάσταση της παρά μόνο σε περίπτωση ανεπανόρθωτης βλάβης ή επαναλαμβανόμενης ίδιας βλάβης ή λόγω υψηλού κόστους της επισκευής, σύμφωνα με την γνωμάτευση του εκάστοτε συμβεβλημένου τεχνικού συνεργάτη.
3. Στην εγγύηση δεν περιλαμβάνονται λαμπτήρες φωτισμού, κεραμικές επιφάνειες, εξεσουάρ, καθώς και τα πλαστικά, επισμαλτωμένα και γυάλινα μέρη των συσκευών, εκτός εάν αποδειχθεί πως πρόκειται για κατασκευαστικό ελάττωμα.
4. Οι ζημιές που προκαλούνται κατά τη μεταφορά της συσκευής δεν καλύπτονται από την εγγύηση.
5. Όλα τα προϊόντα είναι κατασκευασμένα για συνήθη οικιακή χρήση. Η εγγύηση δεν καλύπτει βλάβες που προκύπτουν σε συσκευές που χρησιμοποιούνται στα πλαίσια επαγγελματικής χρήσης.

Εγγύηση

Πριν χρησιμοποιήσετε τη συσκευή, βεβαιωθείτε ότι έχετε διαβάσει τις οδηγίες χρήσης που τη συνοδεύουν.

Σας ενημερώνουμε ότι η συγκεκριμένη συσκευή καλύπτεται από εγγύηση καλής λειτουργίας, για 3 χρόνια, σύμφωνα με τους όρους που προβλέπονται παραπάνω. Αν για οποιοδήποτε λόγο παρουσιαστεί κάποιο τεχνικό πρόβλημα, παρακαλώ όπως επικοινωνήσετε με το:

Τμήμα Τεχνικής Υποστήριξης της Westnet

E-mail: service.ha@mywestnet.com

Τηλεφωνικό κέντρο: +30 211 3002190

Λεωφόρος Μεσογείων 249,

Τ.Κ. 154 51

Νέο Ψυχικό – Αθήνα

Παρακαλούμε να έχετε διαθέσιμα σε κάθε περίπτωση τα ακόλουθα:

- Απόδειξη αγοράς
- Περιγραφή προϊόντος/Τύπος/Μάρκα
- Περιγραφή του εμφανιζόμενου προβλήματος με όσο το δυνατόν πιο ακριβή αναφορά του ελαττώματος

Εισάγεται από την

WESTNET DISTRIBUTION ΜΟΝΟΠΡΟΣΩΠΗ Α.Ε ΔΙΑΝΟΜΩΝ ΕΜΠΟΡΙΟΥ
ΒΙΟΜΗΧΑΝΙΑΣ ΠΑΡΑΓΩΓΗΣ

ΕΔΡΑ: ΘΗΒΑΪΔΟΣ 22-Τ.Κ.145 64 ΚΗΦΙΣΙΑ, Α.Φ.Μ.:999645171-Δ.Ο.Υ: Φ.Α.Ε
ΑΘΗΝΩΝ,

ΤΗΛ.: 211 3002150 – FAX: 212 212 19382

Για αποκλειστική διάθεση μέσω της Praktiker Hellas A.E.,
Πειραιώς 176, 177 78 Ταύρος, Αθήνα, www.praktiker.gr





Contents

Important safety instructions	2
Environmental protection.....	5
Install Instruction.....	6
Install Instruction.....	6
Door Right-Left Change.....	7
Leveling feet.....	8
Moving the appliance.....	8
Tips for energy saving.....	8
Product overview	9
Parts and functions.....	9
Operation Instructions	10
Use and functions.....	10
Storing food.....	10
Maintenance and cleaning.....	11
Trouble shooting.....	12
Appendix	13
Special for new European standard	13

Before switching on the appliance for the first time read the following safety hints!

- > This appliance is intended to be used in household and similar applications such as staff kitchen areas in shops, offices and other working environments; farm houses and by clients in hotels, motels and other residential type environments; bed and breakfast type environments; catering and similar non-retail applications.
- > This appliance is not intended for use by persons (including children) with reduced physical, sensory or mental capabilities, or lack of experience and knowledge, unless they have been given supervision or instruction concerning use of the appliance by a person responsible for their safety.

Explanation of terms/symbols

	DANGER This symbol indicates that there are dangers to the life and health of persons due to extremely flammable gas.
	WARNING The signal word indicates a hazard with a medium level of risk which, if not avoided, may result in death or serious injury.
	CAUTION The signal word indicates a hazard with a low degree of risk which, if not avoided, may result in minor or moderate injury.
	ATTENTION The signal word indicates important information (e.g. damage to property), but not danger.

IMPORTANT: Pay particular attention to messages that contain the words **DANGER**, **WARNING** or **CAUTION**. These words are used to alert you to a potential hazard that can seriously injure you and others.

The instructions will tell you how to reduce the chance of injury and let you know what can happen if the instructions are not followed.

ATTENTION: These operating instructions are general. This means that certain functions apply to your refrigerator/freezer, while others do not.

We are constantly working on the further development and improvement of our appliance types and models. Therefore, we reserve the right to make changes to the design, equipment and accessories of all types and models without prior notice.

IMPORTANT SAFETY INSTRUCTIONS

READ AND SAVE THESE INSTRUCTIONS!



WARNING: Risk of fire / flammable material

Refrigerant and cyclopentane foaming material used for the appliance are flammable. Therefore, when the appliance is scrapped, it shall be kept away from any fire source and be recovered by a special recovering company with corresponding qualification other than be disposed by combustion, so as to prevent damage to the environment or any other harm



WARNING

General Safety

- > Children should be supervised to ensure that they do not play with the appliance.
- > If the supply cord is damaged, it must be replaced by the manufacturer, its service agent or similarly qualified persons in order to avoid a hazard.
- > Do not store explosive substances such as aerosol cans with a flammable propellant in this appliance.
- > The appliance has to be unplugged after use and before carrying out user maintenance on the appliance.
- > **WARNING:** Keep ventilation openings, in the appliance enclosure or in the built-in structure, clear of obstruction.
- > **WARNING:** Do not use mechanical devices or other means to accelerate the defrosting process, other than those recommended by the manufacturer.
- > **WARNING:** Do not damage the refrigerant circuit.
- > **WARNING:** Do not use electrical appliances inside the food storage compartments of the appliance, unless they are of the type recommended by the manufacturer.
- > **WARNING:** Please abandon the refrigerator according to local regulators for its use flammable blowing gas and refrigerant.
- > **WARNING:** When positioning the appliance, ensure the supply cord is not trapped or damaged.
- > **WARNING:** Do not locate multiple portable socket-outlets or portable power supplies at the rear of the appliance.
- > Do not use extension cords or ungrounded (two prong) adapters.
- > To avoid a hazard due to instability of the appliance, it must be fixed in accordance with the instructions.
- > The refrigerator must be disconnected from the source of electrical supply before attempting the installation of accessory. Ensure that the power cable is not trapped by the refrigerator. Do not step on the power cable.
- > For a freestanding appliance: this refrigerating appliance is not intended to be used as a built-in appliance.



CAUTION

Daily use

- > Do not pull the power cord when pulling the power plug of the refrigerator. Please firmly grasp the plug and pull out it from the socket directly.
- > To ensure safe use, do not damage the power cord or use the power cord when it is damaged or worn.
- > Please use a dedicated power socket and the power socket shall not be shared with other electrical appliances.
- > The power plug should be firmly contacted with the socket or else fires might be caused.
- > Please ensure that the grounding electrode of the power socket is equipped with a reliable grounding line.
- > Please turn off the valve of the leaking gas and then open the doors and windows in case of leakage of gas and other flammable gases.
- > Do not unplug the refrigerator and other electrical appliances considering that spark may cause a fire.
- > Do not use electrical appliances on the top of the appliance, unless they are of the type recommended by the manufacturer.
- > The gaps between refrigerator doors and between doors and refrigerator body are small, be noted not to put your hand in these areas to prevent from squeezing the finger. Please be gentle when close the refrigerator door to avoid falling articles.
- > Do not pick foods or containers with wet hands in the freezing chamber when the refrigerator is running, especially metal containers in order to avoid frostbite.
- > Do not allow any child to get into or climb the refrigerator; otherwise suffocation or falling injury of the child may be caused.
- > Do not place heavy objects on the top of the refrigerator considering that objectives may fall when close or open the door, and accidental injuries might be caused.
- > Do not put flammable, explosive, volatile and highly corrosive items in the refrigerator to prevent damages to the product or fire accidents.
- > Do not place flammable items near the refrigerator to avoid fires.
- > The refrigerator is intended for household use, such as storage of foods; it shall not be used for other purposes, such as storage of blood, drugs or biological products, etc.
- > Do not store beer, beverage or other fluid contained in bottles or enclosed containers in the freezing chamber of the refrigerator; or otherwise the bottles or enclosed containers may crack due to freezing to cause damages.



WARNING

- > Connect to potable water supply only. (Suitable for ice cube maker) (*)
- > To prevent children from being entrapped, the keys must be keep out of reach of children and not in the vicinity of chest freezer (or refrigerator) (suitable for products with locks).(*)

(*): This feature varies depending on the model purchased.



WARNING

For EU standard:

This appliance can be used by children aged from 8 years and above and persons with reduced physical, sensory or mental capabilities or lack of experience and knowledge if they have been given supervision or instruction concerning use of the appliance in a safe way and understand the hazards involved. Children shall not play with the appliance. Cleaning and user maintenance shall not be made by children without supervision.

To avoid contamination of food, please respect the following instructions:

- Opening the door for long periods can cause a significant increase of the temperature in the compartments of the appliance.
- Clean regularly surfaces that can come in contact with food and accessible drainage systems.
- Clean water tanks if they have not been used for 48h; flush the water system connected to a water supply if water has not been drawn for 5 days. **(Note 1)(*)**
- Store raw meat and fish in suitable containers in the refrigerator, so that it is not in contact with or drip onto other food.
- Two-star frozen-food compartments are suitable for storing pre-frozen food, storing or making ice-cream and making ice cubes. **(Note 2)(*)**
- 1 star, 2 star and 3 star compartments are not suitable for the freezing of fresh food. **(note 3)(*)**
- For appliances without a 4-star compartment: this refrigerating appliance is not suitable for freezing foodstuffs. **(note 4)(*)**
- If the refrigerating appliance is left empty for long periods, switch off, defrost, clean, dry, and leave the door open to prevent mould developing within the appliance.

Note 1,2,3,4: Please confirm whether it is applicable according to your product compartment type.

(*): This feature varies depending on the model purchased.



"4 star" symbol: Freezer at -18 °C or colder, and it has the ability of quick freezing a certain amount of food



"3 star" symbol: Freezer compartment at -18 °C or colder



"2 star" symbol: Freezer compartment at -12 °C or colder



"1 star" symbol: Freezer compartment with a target temperature and storage conditions of -6 °C



CAUTION

This product is not recommended for use with sockets or main switch with the AFCI/GFCI function, otherwise it may cause false tripping.

1. It's not pose a safety risk when tripped.
2. If tripping persists, it is recommended to replace the sockets or main switch without AFCI/GFCI function.



WARNING

Risk of child entrapment. Before you throw away your old refrigerator or freezer:

- > Take off the doors.
- > Leave the shelves in place so that children may not easily climb inside.

ENVIRONMENTAL PROTECTION

Disposing of old electrical devices in an environmentally-friendly manner



Devices bearing this symbol must not be disposed of with household waste. The disposal of old electrical and electronic equipment of this type must be done at separate collection points.

Contact your local authorities for information on proper disposal options. Through correct disposal, old equipment is sent for recycling or other forms of reuse. In this way, you help prevent the release of harmful substances into the environment.

When disposing of the product, dispose of the user manual in the blue recycling bins.

Package information



The packaging consists of cardboard and plastics with the corresponding markings, which can be recycled.

Dispose of these materials at the appropriate recycling collection points.

CAUTION

Refrigerant and cyclopentane foaming material used for the refrigerator are flammable. Therefore, when the refrigerator is scrapped, it shall be kept away from any fire source and be recovered by a special recovering company with corresponding qualification other than be disposed by combustion, so as to prevent damage to the environment or any other harm.

INSTALL INSTRUCTION

Before first use

Remove the exterior and interior packing, wipe the outside thoroughly with a soft dry cloth and the inside with a wet, lukewarm cloth.

Avoid placing the cabinet in a narrow recess or near any heat source, direct sunlight, or moisture.

Keep the air circulation free around the cabinet. When installing the unit, ensure 10cm of free space at both sides, 10cm at the top of the unit, and not more than 7.5cm at the rear of the unit.

Before connecting your refrigerator to the power supply, check that the voltage stated on the rating label of your appliance corresponds to the voltage in your home. A different voltage could damage the appliance.

The appliance must be grounded. The manufacturer is not responsible for damages that may occur as a result of usage without grounding.

Space requirement diagram

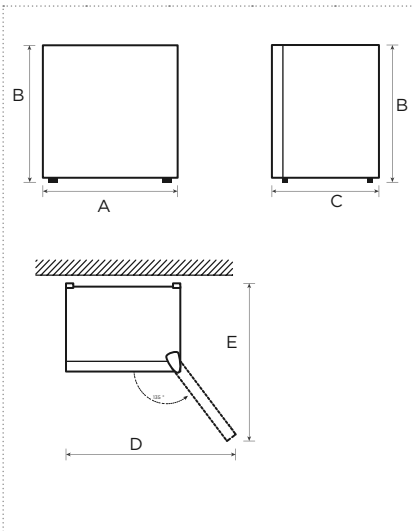

A	B	C	D	E
472	492	450	790	810

Notice: All dimensions in mm

Connecting the appliance

After installing the product, please let it stay for more than 2 hours before turning on the power, otherwise it will lead to a decrease in cooling capacity or a damage to the product.

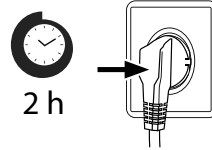

Allow the appliance to run empty for 24 hours so the compartment can cool to the appropriate temperature.

⚠ CAUTION

The refrigerator should always be plugged into its own individual electrical outlet which has a voltage rating that matches the rating plate. When positioning the appliance, ensure the supply cord is not trapped or damaged.

Ambient Temperature

Depending on the climate class, this refrigerator is intended to be used at an ambient temperature range as specified in the following table.

The product may not operate properly at temperatures outside of the specific range.

You can find the climate class on the product label.

Climate Class	Ambient Temperature
SN	+10 °C to +32 °C
N	+16 °C to +32 °C
ST	+16 °C to +38 °C
T	+16 °C to +43 °C



If you have any doubts regarding installation, please turn to the vendor, to our customer service or to the nearest Authorised Service Centre.

● ATTENTION

The cooling performance and power consumption of the refrigerator may be affected by the ambient temperature, the door-opening frequency, and the location of the refrigerator. We recommend adjusting the temperature settings as appropriate.

Door Right-Left Change

List of tools to be provided by the user

	Cross screwdriver
	Thin-blade screwdriver
	Masking tape
	5/16" socket spanner

1. Fix the door by tapes.

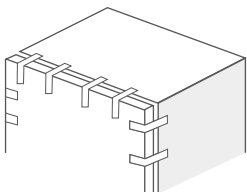

2. Dismantle hole caps, the upper hinge cover, fitting screws of upper hinge, and remove the upper hinge, please keep the door vertical in whole process for avoiding falling down.

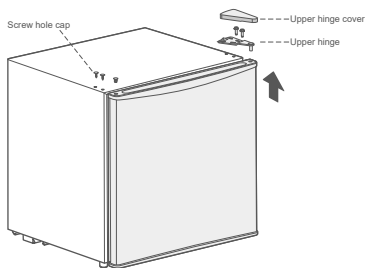

3. Remove the door. dismantle the stopper under the door, then assemble the stopper on the other side.

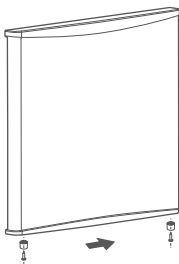

4. Remove the lower hinge assembly and levelling foot.

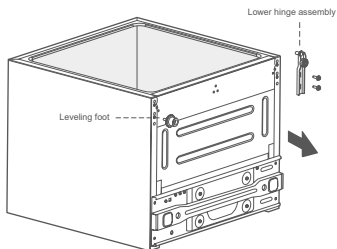

5. Install the lower hinge and levelling foot on lower left side of cabinet and lower right side respectively.

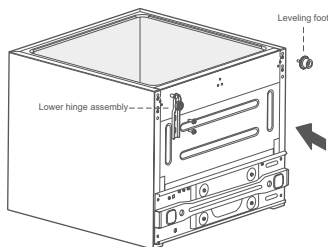

6. Put the door on lower hinge vertically, and validate the gas tightness of door gasket, then install the upper hinge by fitting screws and the hinge cover, finally cover the hole caps on upper right side.

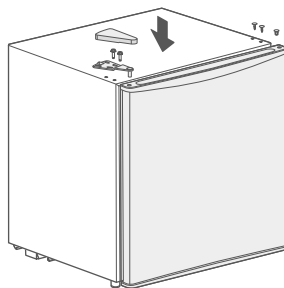

The picture above is only for reference. The actual configuration will depend on the physical product or statement by the distributor



Leveling feet

To avoid vibration, the appliance must be leveled.

If required, adjust the leveling feet to compensate for the uneven floor.

The front should be slightly higher than the rear to aid in door closing.

Leveling feet can be turned easily by tipping the cabinet slightly.

Turn the leveling feet counter clockwise  to raise the unit, clockwise  to lower it.

Moving the appliance

1. Remove all items from the appliance.
2. Pull the power plug out, insert and fix it into the power plug hook at the rear or on top of the appliance.
3. Tape parts such as shelves and the door to prevent from falling off while moving the appliance.
4. Move the appliance with more than two people carefully. When transporting the appliance over a long distance, keep the appliance upright.

ATTENTION

After connecting the power supply cord (or plug) to the outlet, wait 2 or 3 hours before you put food into the appliance. If you add food before the appliance has cooled completely, your food may spoil.

Tips for energy saving

Do not place the appliance near cookers, radiators or other heat sources. If the ambient temperature is high, the compressor will run more frequently and for longer, resulting in increased energy consumption.

Ensure that there is sufficient ventilation at the base of the appliance, on the sides of the appliance and at the back of the appliance.

Please also observe the spacing dimensions in the chapter "Installation".

The arrangement of drawers, shelves and trays as shown in the product overview offers the most efficient use of energy and should be retained as far as possible.

To obtain a larger storage space (e.g. for large refrigerated/frozen goods), the middle drawers and shelves can be removed. The top and bottom drawers and shelves should be removed last if necessary.

An evenly filled refrigerator/freezer compartment contributes to optimal energy use.

Allow warm food to cool before placing it in the refrigerator/freezer compartment. Food that has already cooled down increases energy efficiency.

Allow frozen food to defrost in the refrigeration compartment. The coldness of the frozen food reduces the energy consumption in the refrigerator compartment and thus increases the energy efficiency.

Open the door only as briefly as necessary to minimise cold loss. Opening the door briefly and closing it properly reduces energy consumption.

Setting the temperature no colder than necessary contributes to optimal energy use.

The door gaskets of your appliance must be perfectly intact so that the doors close properly and energy consumption is not increased unnecessarily.

PRODUCT OVERVIEW

Parts and functions

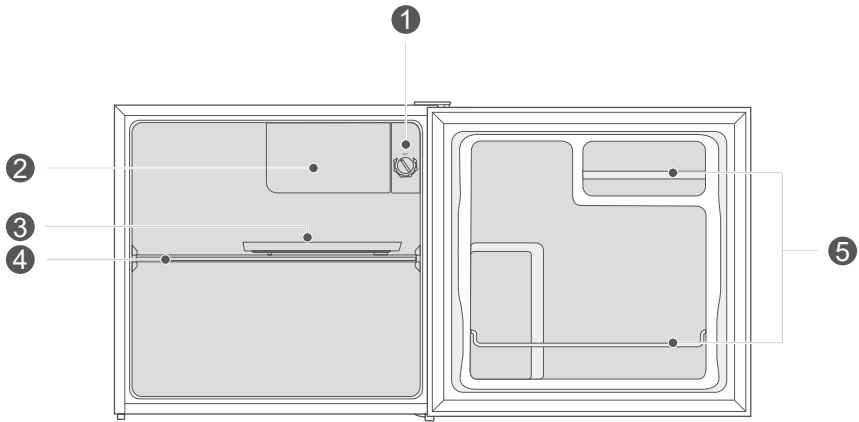

- | | | | |
|---|-----------------|---|-------|
| 1 | Thermostat knob | 4 | Shelf |
| 2 | Small door | 5 | Fence |
| 3 | Drain tray | | |

- > This refrigerating appliance needs to be installed independently and cannot be used as a built-in. Otherwise, it will cause problems such the performance and life of the appliance are reduced. And the manufacturer does not provide basic appliance warrant.

ATTENTION

Differences: Due to technical changes and different models, some of the illustrations in this manual may differ from your model.

OPERATION INSTRUCTIONS

Use and functions

Feature panel

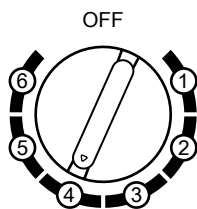

The figures do not mean specific set temperature, but temperature level.

- > "1" means the warmest setting
- > "6" means the coldest setting
- > The higher the figure is, the lower the actual temperature inside refrigerator shall be.
- > "OFF" means stop running.

Recommended gear: "4".

ATTENTION

The actual control panel may differ from model to model.

Storing food

Cooling compartment

To reduce moisture and subsequent ice build-up, never put liquid into the fridge compartment in unsealed containers. Frost tends to concentrate in the coolest parts of the evaporator. Storing uncovered liquids results in a more frequent need for defrosting.

Never put warm foods in the fridge compartment. These should first cool down at room temperature and then be placed so as to ensure adequate air circulation in the fridge compartment.

Foods or food containers should not touch the back wall of the fridge because they could freeze to the wall. Do not keep regularly opening the door of the refrigerator.

Meat and clean fish (packed in a package or plastic foil) can be placed in the fridge compartment, which can be used in 1-2 days.

Fruit and vegetables without packaging can be placed in the part designated for fresh fruit and vegetables.

ATTENTION

Storage of too much food during operation after the initial connection to power may adversely affect the freezing effect of the refrigerator.

MAINTENANCE AND CLEANING



CAUTION

Disconnect the appliance from the electrical supply before undertaking any routine maintenance. Allow at least 5 minutes before restarting the appliance, as frequent starting may damage the compressor.

Do not use mechanical devices or other means to accelerate the defrosting process, other than those recommended by the manufacturer.

Do not try to repair, disassemble or modify the appliance by yourself. In case of repair please contact our customer service.

Eliminate the dust on the back of the unit at least once in the year to avoid hazard by fire, as well as increased energy consumption.

Check the door gasket regularly to make sure there are no debris. Clean the door gasket with a soft cloth dampened with soapy water or diluted detergent.

The interior of the product should be cleaned regularly to avoid odor.

Use a soft cloth or sponge to clean the inside of the product, with two tablespoons of baking soda and a quart of warm water. Then rinse with water and wipe clean. After cleaning, open the door and let it dry naturally before turning on the power.

For areas that are difficult to clean in the product (such as narrow sandwiches, gaps or corners), it is recommended to wipe them regularly with a soft rag, soft brush, etc. and when necessary, combined with some auxiliary tools (such as thin sticks) to ensure no contaminants or bacterial accumulation in these areas.

Wipe the outer surface of the product with a soft cloth dampened with soapy water, detergent, etc., and then wipe dry.

Do not use hard brushes, clean steel balls, wire brushes, abrasives (such as toothpastes), organic solvents (such as alcohol, acetone, isoamyl acetate, etc.), boiling water, acid or alkaline items, which may damage the fridge surface and interior. Boiling water and organic solvents such as benzene may deform or damage plastic parts.



Do not rinse directly with water or other liquids during cleaning to avoid short circuits or affect electrical insulation after immersion.

Defrosting

1. Power off the refrigerator.
2. Remove the food from the refrigerator and place it properly to prevent food from melting.
3. Clear the drain pipe (to use soft materials to prevent damage to the liner), Prepare the water containers for defrosting. (pay attention to clean the compressor compartment water draining tray, avoiding overflow to the ground).
4. You can use the natural temperature for the natural defrost, you can also use the ice shovel to eliminate the frost (to use plastic or wooden ice shovel, for avoiding damage to the liner or pipe)
5. You can also use the appropriate amount of hot water to speed up the defrost, with a dry towel to dry the water after defrosting.
6. After defrosting, put back the foods in cabinet, and power on the refrigerator.

ATTENTION

The appliance shall run continuously once it is started. Generally, the operation of the appliance shall not be interrupted; otherwise the service life may be impaired.

TROUBLE SHOOTING

The following simple issues can be handled by the user. Please call the after-sale service department if the issues are not solved.

Problem	Possible Causes	Solution
Not operate	<ul style="list-style-type: none"> The power supply is not turned on and the plug is not firmly inserted. Low voltage, power failure or part of the circuit tripped. 	<ul style="list-style-type: none"> Insert the power cord plug firmly. Check the power supply at home.
Compressor working for a long time	<ul style="list-style-type: none"> High ambient temperature causing long working time. Putting too much food in at one time. Food is put in before it has cooled down. Opening the door too often. The frost layer inside is too thick. 	<ul style="list-style-type: none"> This is normal. Do not put too much food in at one time. Wait until the food has cooled down before putting it in. Do not open the door too often. Need to defrost.
Door does not close properly	<ul style="list-style-type: none"> Door is stuck with objects. Too much food in. Door gasket deformed. 	<ul style="list-style-type: none"> Do not put in too much food. Place the appliance stably. Heat the door gasket, then cool it for restoration (with an electrical drier or hot water for heating).
Outer wall is hot	<ul style="list-style-type: none"> When the appliance is operating, heat is dissipated to the outside through the metal tubes inside the cabinet. Higher ambient temperatures in the summer cause the temperature of the outer wall to rise. 	<ul style="list-style-type: none"> Higher temperature on the outer wall is normal. Increase the heat dissipation space, or put the appliance in a ventilated and cool place.
Odors	<ul style="list-style-type: none"> Spoiled food Food with strong odors The interior compartment is dirty. 	<ul style="list-style-type: none"> Clean and remove any spoiled food. Make sure strong smelling food is wrapped airtight. Clean the interior compartment.
Condensation forms on the outside	<ul style="list-style-type: none"> Condensation may form when the humidity in the room is high. 	<ul style="list-style-type: none"> This is normal. Wipe off the condensation using a dry cloth.
Hard to open the door	<ul style="list-style-type: none"> The difference in air pressure between the inside and outside of the compartment may sometimes make it hard to open the freezer door. 	<ul style="list-style-type: none"> Wait a few moments, and then try to open the door slowly.

Certain sounds can be heard during normal use of the refrigerator, which do not affect its correct operation.

Sounds, which can be easily prevented:

- > Noise caused by the appliance which is not level - adjust the position with the adjustable turn-in front feet. Alternatively, place pads made of soft material under the rear rollers, especially when the appliance is placed on tiles.
- > Touching the adjacent piece of furniture - move the refrigerator away.
- > Creaking of the drawers or shelves - take out and put back the drawer or shelf.
- > Sounds of clinking bottles - move bottles apart.

Sounds heard during normal use are mainly due to operation of the compressor (switching on) and cooling system (thermal expansion and contraction of the radiator caused by flow of the cooling agent).

APPENDIX

Special for new European standard

The ordered parts in the following table can be acquired from Service provider channel

Ordered part	Provided by	Minimum time required for Provision
Thermostats	Professional maintenance personnel	At least 7 years after the last model is launched on the market
Temperature sensors	Professional maintenance personnel	At least 7 years after the last model is launched on the market
Printed circuit boards	Professional maintenance personnel	At least 7 years after the last model is launched on the market
Light sources	Professional maintenance personnel	At least 7 years after the last model is launched on the market
Door handles	Professional repairers and final users	At least 7 years after the last model is launched on the market
Door hinges	Professional repairers and final users	At least 7 years after the last model is launched on the market
Trays	Professional repairers and final users	At least 7 years after the last model is launched on the market
Baskets	Professional repairers and final users	At least 7 years after the last model is launched on the market
Door gaskets	Professional repairers and final users	At least 10 years after the last model is launched on the market

Dear customer

1. If you want to return or replace the product, please contact the store where you buy.
(Remember to bring the purchase invoice)
2. If your product breaks down which needs to repair, please contact after-sales service provider.



ATTENTION

The model information in the product database, as well as the model identifier, can be obtained through a weblink scanned by a QR code, if any, on the energy efficiency label of the product.

For more information about the energy efficiency of the appliance, visit <https://ec.europa.eu> and search using the model name.

The model name can be found on the rating label of the appliance.

Customer Service – Spare Parts Availability

According to the relevant ecological design regulation, the period during which you can contact the store of purchase for the supply of genuine spare parts is at least 7 years from the date of purchase of the device.

Note: The use of customer service is free of charge, within the terms of the manufacturer's warranty.

GENERAL WARRANTY TERMS AND CONDITIONS

1. The warranty covers any malfunction or defect that is solely due to the construction of the appliance or to defective components.
2. During the warranty period, labor, transportation costs, and spare parts are provided free of charge. Transportation of the appliance is also covered, provided it is carried out by authorized transport agencies and only if the technician determines that the repair must take place at the company's service center.
3. The company reserves the right to determine the method and place of repair at its discretion. Specifically, the servicing of small appliances is provided at the location of the respective authorized service store, and their transportation is the responsibility of the device owner.
4. In cases of unjustified service calls, absence, installation issues, or the need for operational demonstrations, the customer will be charged for travel and service costs.
5. The warranty is void if any repair is carried out by a technician not authorized by our company, or if the rating label or the appliance's serial number has been tampered with or removed.
6. Any repair or replacement of parts or the entire appliance does not extend the original warranty period, which continues until its initially stated expiration.
7. In the event of a part replacement, a six-month warranty is provided for the specific part or spare component, starting from the replacement date.
8. The warranty does not apply to damage caused directly or indirectly by negligence, omission, misuse, poor installation, or any form of tampering by unauthorized service personnel. It also does not apply to damage caused by external factors that alter the

appliance's integrity (e.g., chemicals, toxins, salts, etc.), or to damage resulting from improper voltage connection, non-grounded sockets, or voltage fluctuations (drops, surges).

9. The warranty does not cover damage or loss of the appliance or its accessories resulting from transportation carried out by third parties under the customer's responsibility.
10. This warranty does not affect the buyer's rights as provided under European Directive 1999/44/EC and Greek legislation.
11. The warranty must be accompanied by a copy of the purchase invoice, retail receipt, or shipping document of the product.
12. In addition to the rights granted under this warranty, the consumer retains all rights provided by applicable laws and regulations relating to the sales contract.

3 YEAR WARRANTY

SPECIAL TERMS:

1. The warranty of proper operation is valid from the date of purchase of the appliance and has a duration of three (3) years.
2. Each appliance is carefully inspected during production and is not replaced unless there is an irreparable fault, recurring identical malfunction, or excessive repair cost, according to the diagnosis of the respective authorized technical partner.
3. The warranty does not cover light bulbs, ceramic surfaces, accessories, as well as plastic, enamel-coated, or glass parts of the appliances, unless it can be proven that the issue is due to a manufacturing defect.
4. Damage caused during transportation of the appliance is not covered by the warranty.
5. All products are manufactured for standard household use. The warranty does not cover damage that occurs in devices used for professional purposes.

Warranty

Before using the appliance, please ensure that you have read the user manual that accompanies it.

We would like to inform you that this appliance is covered by a 3 year warranty for proper operation, in accordance with the terms outlined above. If any technical issues arise for any reason, please contact us at:

Westnet Technical Support Department

Email: service.ha@mywestnet.com

Phone Center: +30 211 3002190

Address: 249 Mesogeion Avenue,

Postal Code: 154 51

Nea Psychiko – Athens

Please have the following available in every case:

- Receipt of purchase
- Product description/Model/Brand
- Description of the issue with the most accurate possible reference to the defect

Imported by

WESTNET DISTRIBUTION SINGLE MEMBER S.A. DISTRIBUTOR OF TRADE,
INDUSTRY, AND MANUFACTURING

HEADQUARTERS: 22 THIVAIDOS STREET, POSTAL CODE: 145 64 KIFISIA,
VAT: 999645171 - Tax Office: F.A.E. ATHENS, Phone: +30 211 3002150 –
Fax: +30 212 212 19382

For exclusive distribution through Praktiker Hellas S.A.,
176 Pireos Street, Postal Code: 177 78 Tavros, Athens, www.praktiker.gr

