

UNITED®

ΟΔΗΓΙΕΣ ΧΡΗΣΗΣ

ΑΝΕΜΙΣΤΗΡΑΣ ΣΤΗΛΗΣ



ΜΟΝΤΕΛΟ: UTF-795

Διαβάστε προσεκτικά τις παρούσες οδηγίες και φυλάξτε τις για μελλοντική αναφορά.

1. ΠΡΟΕΙΔΟΠΟΙΗΤΙΚΑ ΣΥΜΒΟΛΑ



Διαβάστε τις οδηγίες



Προσοχή



Εξοπλισμός κατηγορίας II

2. ΓΕΝΙΚΗΣ ΟΔΗΓΙΕΣ ΑΣΦΑΛΕΙΑΣ



Διαβάστε προσεκτικά το παρόν εγχειρίδιο οδηγιών χρήσης πριν χρησιμοποιήσετε τη συσκευή και φυλάξτε το για μελλοντική αναφορά και, εάν είναι απαραίτητο, δώστε το εγχειρίδιο οδηγιών χρήσης σε τρίτους.

ΠΡΟΕΙΔΟΠΟΙΗΣΗ: Όταν χρησιμοποιείτε την ηλεκτρική συσκευή, πρέπει πάντα να τηρείτε τις βασικές προφυλάξεις ασφαλείας για να μειώσετε τον κίνδυνο πυρκαγιάς, ηλεκτροπληξίας και τραυματισμού.

Γενικά

- Για να αποφύγετε τον κίνδυνο πυρκαγιάς ή ηλεκτροπληξίας, ΜΗΝ εκθέτετε αυτή τη συσκευή σε βροχή ή υγρασία.
- Η συσκευή φέρει μέρη με υψηλή ηλεκτρική τάση. Προς αποφυγή κινδύνου ηλεκτροπληξίας ΜΗΝ ανοίγετε τα μέρη της συσκευής και πάντα να απευθύνεστε σε εξειδικευμένους τεχνικούς.
- Ελέγξτε αν οι ηλεκτρικές προδιαγραφές αυτής της συσκευής είναι συμβατές με την εγκατάστασή σας.
- Η συσκευή μπορεί να χρησιμοποιηθεί από παιδιά ηλικίας άνω των 8 ετών, ή από άτομα με μειωμένη φυσική, νοητική ή αισθησιακή ικανότητα ή έλλειψη εμπειρίας και γνώσης μόνο εφόσον επιβλέπονται ή έχουν λάβει οδηγίες σχετικά με την ασφαλή λειτουργία της συσκευής και κατανοούν πλήρως τους σχετιζόμενους κινδύνους. Τα παιδιά απαγορεύεται να παίζουν με τη συσκευή. Ο καθαρισμός και η συντήρηση της δεν πρέπει να γίνεται από παιδιά χωρίς επίβλεψη.
- Παιδιά κάτω των 3 ετών θα πρέπει να μην πλησιάζουν τη συσκευή εκτός και αν επιβλέπονται συνεχώς. Παιδιά άνω των 3 ετών και κάτω των 8, επιτρέπεται να ενεργοποιήσουν/απενεργοποιήσουν τη συσκευή, αφού όμως αυτή έχει εγκατασταθεί στο σημείο λειτουργίας της και έχουν δοθεί και τις έχουν κατανοήσει πλήρως, συγκεκριμένες οδηγίες, σχετικά με τη λειτουργία και τους κινδύνους της συσκευής, ή επιβλέπονται συνεχώς από ενήλικο άτομο. Παιδιά από 3 ως 8 ετών δεν επιτρέπεται να συνδέουν τη συσκευή στην παροχή ρεύματος, να τη ρυθμίζουν, καθαρίζουν ή συντηρούν.
- Ο καθαρισμός και η συντήρηση της συσκευής δεν πρέπει να γίνεται από παιδιά χωρίς επίβλεψη.
- Για την προστασία από πυρκαγιά, ηλεκτροπληξία και τραυματισμό ατόμων, μην βυθίζετε τη συσκευή, το φις ή το καλώδιο σε νερό ή άλλα υγρά. Μην χρησιμοποιείτε νερό σε κοντινή απόσταση.
- Αυτή η συσκευή προορίζεται μόνο για χρήση σε εσωτερικούς χώρους.

- Μην τοποθετείτε αντικείμενα πάνω στη μονάδα.
- Μην αποσυνδέετε τη μονάδα από την πρίζα αν τα χέρια σας είναι βρεγμένα, μπορεί να προκληθεί ηλεκτροπληξία.
- Μην μετακινείτε τη συσκευή ενώ λειτουργεί. Απενεργοποιήστε τον ανεμιστήρα και αποσυνδέστε τον από τη πρίζα όταν δεν είναι σε χρήση, ότι μετακινείται μακριά από το ένα σημείο στο άλλο και πριν τον καθαρισμό.
- Τοποθετήστε τον ανεμιστήρα σε σταθερό έδαφος και στεγνή επιφάνεια όταν είναι σε λειτουργία για αποφυγή ανατροπής. Κρατήστε τα παιδιά μακριά για την αποφυγή ατυχήματος.
- Η μη εξουσιοδοτημένη χρήση και οι τεχνικές τροποποιήσεις της συσκευής μπορεί να οδηγήσουν σε κίνδυνο για τη ζωή και την υγεία.
- Μην σπρώχνετε οποιοδήποτε αντικείμενο μέσα στη συσκευή. Μην αποσυναρμολογείτε τη συσκευή.

Ηλεκτρολογική προστασία

- Εάν το καλώδιο τροφοδοσίας έχει υποστεί ζημιά, πρέπει να αντικατασταθεί από τον κατασκευαστή, τον αντιπρόσωπο σέρβις του ή από άτομα με παρόμοια προσόντα για να αποφευχθεί κίνδυνος.

3. ΠΡΟΔΙΑΓΡΑΦΕΣ ΣΥΣΚΕΥΗΣ

Τεχνικά χαρακτηριστικά	
Ονομαστική τάση	220~240V
Ονομαστική συχνότητα	50 Hz
Ονομαστική ισχύς	45 W
Κατηγορία προστασίας	II

4. ΟΔΗΓΙΕΣ ΕΓΚΑΤΑΣΤΑΣΗΣ

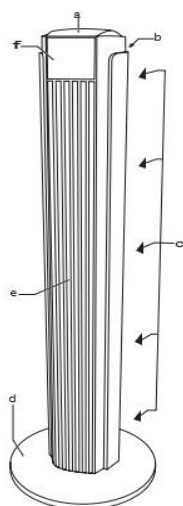

- a. Πίνακας ελέγχου
- b. Λαβή (πίσω από τη μονάδα)
- c. Είσοδος αέρα
- d. Βάση
- e. Έξοδος αέρα
- f. Οθόνη ενδείξεων
- j. Τηλεχειριστήριο

Συναρμολόγηση

- Αφαιρέστε τον ανεμιστήρα από τη συσκευασία και ελέγξτε τη συσκευή. Παρακαλούμε επικοινωνήστε με τον πωλητή εάν κάποιο εξάρτημα λείπει ή έχει υποστεί ζημιά.
- Συναρμολογήστε πρώτα τη βάση. Στη συνέχεια τοποθετήστε τη βάση στον ανεμιστήρα. Βεβαιωθείτε ότι έχετε δρομολογήσει το καλώδιο μέσα από το προστατευτικό διέλευσης, σφίξτε το και βεβαιωθείτε ότι δεν θα προκαλέσετε ζημιά στο καλώδιο κατά τη διαδικασία.
- Στη συνέχεια στερεώστε τη βάση στον ανεμιστήρα χρησιμοποιώντας τις βίδες στερέωσης.

Βάση

- Η βάση πρέπει να τοποθετηθεί στον ανεμιστήρα πριν τη χρήση. Η βάση παρέχεται σε δύο τμήματα, άνω και κάτω. Το κάτω τμήμα περιλαμβάνει έναν οδηγό για το καλώδιο τροφοδοσίας.

Οδηγός καλωδίου - Βίδες συναρμολόγησης

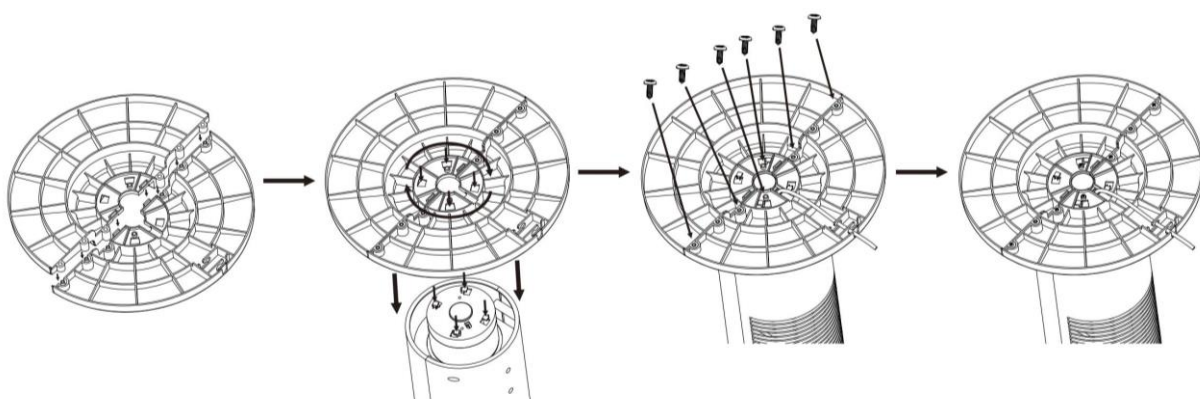

- Σε μια μαλακή επιφάνεια, στηρίξτε τον ανεμιστήρα ανάποδα ώστε να βλέπετε τη βάση του. Ένα ακόμα άτομο θα μπορούσε να σας βοηθήσει να κρατήσετε τη συσκευή σταθερή ενώ βιδώνετε τη βάση.
- Τοποθετήστε το πάνω μισό της βάσης πάνω στη βάση του ανεμιστήρα. Αυτό θα ευθυγραμμιστεί με τρεις από τους οδηγούς στερέωσης στη βάση.
- Τοποθετήστε το κάτω μισό της βάσης πάνω στο πάνω μισό, διασφαλίζοντας ότι το καλώδιο τροφοδοσίας δεν παγιδεύεται κάτω από τη βάση.
- Χρησιμοποιήστε τις παρεχόμενες 6 βίδες για να στερεώσετε τα δύο μισά της βάσης μεταξύ τους. Χρησιμοποιήστε τις 2 μακριές βίδες στη μέση. Στη συνέχεια, χρησιμοποιήστε 2 κοντές βίδες σε κάθε μία από τις πλευρές, δηλαδή συνολικά 4 κοντές βίδες.
- Τοποθετήστε το καλώδιο τροφοδοσίας στον οδηγό έτσι ώστε να συγκρατείται κοντά στην κάτω πλευρά και να εξέρχεται από την υποδοχή στο πλάι της βάσης, όπως φαίνεται στην εικόνα.

5. ΟΔΗΓΙΕΣ ΛΕΙΤΟΥΡΓΙΑΣ

- Τοποθετήστε στον ανεμιστήρα σε επίπεδη και στεγνή επιφάνεια.
- Τοποθετήστε το καλώδιο σε μία κατάλληλη πρίζα εναλλασσόμενου ρεύματος 220~240V.
- Ενεργοποιήστε τον ανεμιστήρα πατώντας το κουμπί POWER στο τηλεχειριστήριο ή στον πίνακα ελέγχου. Θα ανάψει η κατάλληλη ένδειξη LED στο επάνω μέρος του ανεμιστήρα.

- Απενεργοποιήστε τον ανεμιστήρα πατώντας ξανά το κουμπί POWER.
- Η ταχύτητα ρυθμίζεται πατώντας επανειλημμένα το κουμπί SPEED στο τηλεχειριστήριο ή στον πίνακα ελέγχου. Θα ανάψει η κατάλληλη ένδειξη LED στο επάνω μέρος του ανεμιστήρα.

Ρυθμίσεις

- **POWER:** Για να ενεργοποιήσετε ή να απενεργοποιήσετε τον ανεμιστήρα, πατήστε το κουμπί POWER στο τηλεχειριστήριο ή στον πίνακα ελέγχου.
- **SPEED (ταχύτητα):** Η ταχύτητα ρυθμίζεται πατώντας επανειλημμένα το κουμπί Speed (Ταχύτητα) στο τηλεχειριστήριο ή στον πίνακα ελέγχου. Η ενδεικτική λυχνία στο επάνω μέρος του ανεμιστήρα θα ανάψει.
- **OSCILLATION (περιστροφή):** Για να ενεργοποιήσετε/απενεργοποιήσετε την περιστροφή του σώματος του ανεμιστήρα, πιάστε το κουμπί OSC στο τηλεχειριστήριο ή στον πίνακα ελέγχου. Θα ανάψει η ενδεικτική λυχνία στο επάνω μέρος του ανεμιστήρα.
- **TIMER (χρονοδιακόπτης):** Για να ενεργοποιήσετε/απενεργοποιήσετε το χρονοδιακόπτη, πατήστε το κουμπί TIMER στο τηλεχειριστήριο ή στον πίνακα ελέγχου ώστε να ορίσετε την επιθυμητή διάρκεια λειτουργίας (από 30 λεπτά έως 7,5 ώρες). Θα ανάψει η ενδεικτική λυχνία LED στο μπροστινό μέρος του ανεμιστήρα.
- **MODE (λειτουργία αέρα):** Για να επιλέξετε τη λειτουργία φυσικού αέρα, πατήστε το κουμπί MODE μία φορά. Σε αυτή τη λειτουργία θα μεταβάλλεται αυτόματα η ταχύτητα ροής του αέρα. Πατήστε ξανά το κουμπί MODE για να ενεργοποιήσετε την λειτουργία ύπνου. Αυτή η λειτουργία χαμηλώνει την ταχύτητα ροής του αέρα. Πατήστε το κουμπί MODE μια τρίτη φορά για να απενεργοποιήσετε τις λειτουργίες αέρα. Θα ανάψει η ενδεικτική λυχνία στο επάνω μέρος του ανεμιστήρα.

6. ΤΗΛΕΧΕΙΡΙΣΤΗΡΙΟ

Το τηλεχειριστήριο χρειάζεται μπαταρίες για να λειτουργήσει. Για την εγκατάσταση των μπαταριών, απλά πιάστε το πίσω μέρος του τηλεχειριστηρίου, με τους αντίχειρες στις εσοχές του, και αφαιρέστε το καπάκι. Τοποθετήστε τις μπαταρίες σύμφωνα με το διάγραμμα που φαίνεται εσωτερικά. Επανατοποθετήστε το κάλυμμα.



Πλήκτρο	Λειτουργία
POWER	Ενεργοποίηση/Απενεργοποίηση ανεμιστήρα.
SPEED	Εναλλαγή ταχύτητας ανεμιστήρα σε 0-I-II-III.
OSC	Ενεργοποίηση/Απενεργοποίηση περιστροφής.
TIMER	Ενεργοποίηση χρονοδιακόπτη από 0.5 έως 7.5 ώρες.
MODE	Εναλλαγή λειτουργίας αέρα (κανονικός / φυσικός / ύπνου).

7. ΣΥΝΤΗΡΗΣΗ / ΚΑΘΑΡΙΣΜΑ

Ακολουθήστε αυτές τις οδηγίες για σωστή και ασφαλή φροντίδα αυτού του ανεμιστήρα.

Παρακαλούμε να θυμάστε:

- Πάντα να αποσυνδέετε τον ανεμιστήρα πριν τον καθαρισμό ή τη συναρμολόγηση.
- Μην αφήνετε το νερό στάζει επάνω ή εσωτερικά στο περίβλημα του μοτέρ του ανεμιστήρα.
- Φροντίστε να χρησιμοποιείτε μαλακό πανί, βρεγμένο με ήπιο διάλυμα σαπουνιού.
- Μη χρησιμοποιείτε κάποιο από τα ακόλουθα όπως καθαριστικά, βενζίνη ή διαλυτικά.

ΣΩΣΤΗ ΑΠΟΡΡΙΨΗ ΠΡΟΙΟΝΤΟΣ



Αυτή η σήμανση υποδεικνύει ότι το προϊόν αυτό δεν πρέπει να απορρίπτεται μαζί με άλλα οικιακά απόβλητα σε ολόκληρη την ΕΕ. Για να αποφευχθεί πιθανή βλάβη του περιβάλλοντος ή της ανθρώπινης υγείας από την ανεξέλεγκτη διάθεση αποβλήτων, ανακυκλώστε το υπεύθυνα για να ενισχύσετε τη βιώσιμη επαναχρησιμοποίηση των υλικών πόρων. Για να επιστρέψετε τη χρησιμοποιημένη συσκευή σας, χρησιμοποιήστε τα συστήματα επιστροφής και συλλογής ή επικοινωνήστε με το κατάστημα από το οποίο προμηθευτήκατε το προϊόν. Μπορούν να πάρουν αυτό το προϊόν για περιβαλλοντικά ασφαλή ανακύκλωση.

ΔΗΛΩΣΗ ΣΥΜΜΟΡΦΩΣΗΣ

Με την παρούσα, δηλώνουμε ότι η παρούσα συσκευή συμμορφώνεται προς τις ουσιώδεις απαιτήσεις και τις λοιπές διατάξεις των παρακάτω οδηγιών:

EMC-Directive: 14 / 30 / EU

Low Voltage Directive: 14 / 35 / EU

ErP Directive 09 / 125 / EC

CE Marking: 93 / 68 / EEC

RoHS Directive: 11 / 65 / EU & 15 / 863 / EU

Αντίγραφο της Δήλωσης Συμμόρφωσης υπάρχει στο
www.united-electronics.gr



ΚΑΛΛΙΟΠΗ ΚΑΡΥΔΑ & ΣΙΑ Ε.Ε.

17^{ης} Νοεμβρίου 87^Α, Τ.Κ. 55535,

Πυλαία, Θεσσαλονίκη

Τηλ. +30 2316 00600 - Fax. +30 2316 006650

www.united-electronics.gr