

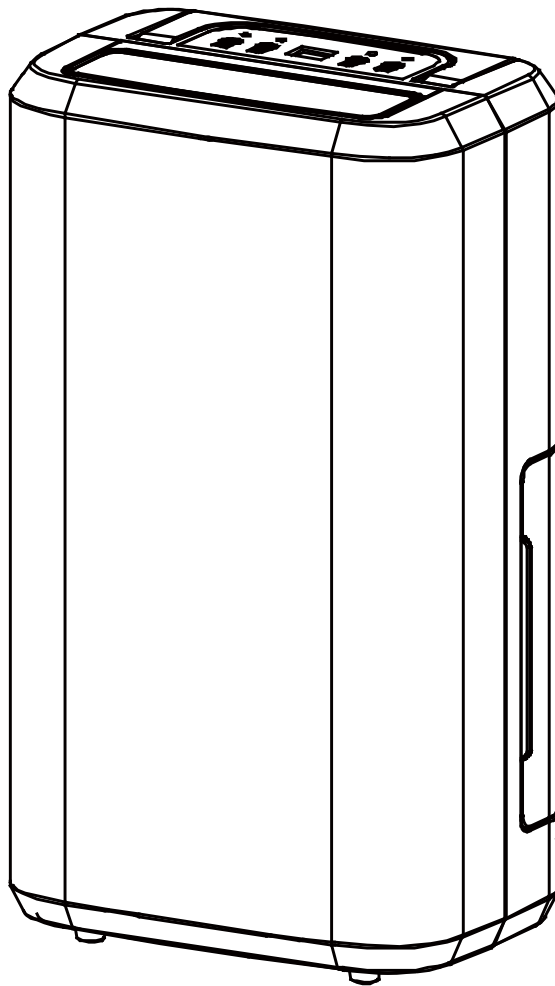

**ΑΦΥΓΡΑΝΤΗΡΑΣ ΗΛΕΚΤΡΟΝΙΚΟΣ 10L
D002A-10L**

® Οδηγίες χρήσης



5202650050076



Αγαπητή πελάτισσα, Αγαπητέ πελάτη,

Συγχαρητήρια για την αγορά αυτού του προϊόντος **bUDGET**. Όπως όλα τα προϊόντα **bUDGET** έτσι και αυτό κατασκευάστηκε με βάση την τελευταία λέξη της τεχνολογίας και με τη χρήση αξιόπιστων και σύγχρονων ηλεκτρικών/ηλεκτρονικών εξαρτημάτων.

Παρακαλούμε αφιερώστε λίγα λεπτά πριν θέσετε σε λειτουργία τη συσκευή και διαβάστε τις ακόλουθες οδηγίες χρήσης.

Ευχαριστούμε πολύ!

Περιεχόμενα

Πριν ξεκινήσετε...	2
Σωστή χρήση του προϊόντος.....	2
Προειδοποιήσεις ασφαλείας	2
Χαρακτηριστικά	3
Το προϊόν σας με μια ματιά	4
Οδηγίες χρήσης	5
Ενδεικτικές λυχνίες LED	5
Οθόνη 2 ψηφίων για την προβολή του επιπέδου υγρασίας και του χρονοδιακόπτη	5
Λειτουργίες πλήκτρων επιλογής.....	6
Λειτουργία	6
Αποστράγγιση συγκεντρωμένου νερού	7
Εκκένωση δοχείου αποστράγγισης.....	7
Συνεχής αποστράγγιση νερού.....	9
Καθαρισμός	10
Για να καθαρίσετε το κυρίως σώμα	10
Αποθήκευση	11
Αποστάσεις ασφαλείας	11
Αντιμετώπιση προβλημάτων	12
Τεχνικά στοιχεία	13
Απόρριψη	13
Εγγύηση	14

Πριν ξεκινήσετε...

Σωστή χρήση του προϊόντος

Όταν χρησιμοποιείται για τον προβλεπόμενο σκοπό, αυτός ο αφυγραντήρας ανταποκρίνεται στις τελευταίες εξελίξεις της τεχνολογίας, καθώς και στις τρέχουσες απαιτήσεις ασφαλείας που ίσχυαν κατά τον χρόνο διάθεσής του.

Ο αφυγραντήρας απομακρύνει την ανεπιθύμητη υγρασία από τον αέρα, δημιουργώντας ένα πιο άνετο περιβάλλον στο σπίτι ή το χώρο εργασίας. Μπορεί να μετακινηθεί εύκολα μέσα στο σπίτι, από δωμάτιο σε δωμάτιο.

Ο αφυγραντήρας δεν είναι κατάλληλος για οποιοδήποτε άλλο είδος χρήσης. Η ακατάλληλη χρήση ή η τροποποίηση του αφυγραντήρα ή η χρήση εξαρτημάτων που δεν έχουν δοκιμαστεί και εγκριθεί από τον κατασκευαστή μπορεί να προκαλέσει απρόβλεπτες ζημιές!

Τυχόν χρήση που παρεκκλίνει από την προβλεπόμενη και δεν περιλαμβάνεται σε αυτές τις οδηγίες θεωρείται μη εξουσιοδοτημένη και απαλλάσσει τον κατασκευαστή από τη νομική του ευθύνη.

Προειδοποιήσεις ασφαλείας

Κατά τη χρήση της μονάδας, τηρείτε τις ακόλουθες προειδοποιήσεις ασφαλείας:

1. Αποσυνδέετε το καλώδιο τροφοδοσίας από την πρίζα πριν από τον καθαρισμό ή την αποθήκευση.
2. ΜΗΝ βυθίζετε τη μονάδα σε νερό και μην την τοποθετείτε κοντά σε νερό.
3. Μην τοποθετείτε τη μονάδα κοντά σε συσκευές που παράγουν θερμότητα ή κοντά σε εύφλεκτα και επικίνδυνα υλικά.
4. Μην τοποθετείτε ποτέ τα δάχτυλά σας ή άλλα αντικείμενα στους αγωγούς εισροής ή εκκένωσης.
5. Μην κάθεστε ή στέκεστε πάνω στη μονάδα.
6. Απορρίψτε το νερό που συγκεντρώνεται στο δοχείο, όπως απαιτείται.
7. Μην χρησιμοποιείτε τον αφυγραντήρα σε κλειστούς χώρους, π.χ. μέσα σε ντουλάπες, διότι μπορεί να προκληθεί πυρκαγιά.
8. Εγκαταστήστε αγωγούς αποστράγγισης με καθοδική κλίση, για να βεβαιωθείτε ότι το συμπυκνωμένο νερό μπορεί να αποστραγγίζεται συνεχώς.
9. Εάν το καλώδιο τροφοδοσίας έχει υποστεί ζημιά, πρέπει να αντικατασταθεί από τον κατασκευαστή ή έναν εξειδικευμένο αντιπρόσωπο σέρβις.
10. Αυτή η συσκευή μπορεί να χρησιμοποιείται από παιδιά ηλικίας από 8 ετών και άνω και από άτομα με περιορισμένες σωματικές, αισθητηριακές και νοητικές ικανότητες ή στερούμενα της κατάλληλης εμπειρίας και γνώσης, εφόσον βρίσκονται υπό επίβλεψη ή έχουν λάβει κατάλληλες οδηγίες για την ασφαλή χρήση της συσκευής και κατανοούν τους κινδύνους που εμπλέκονται.
11. Τα παιδιά δεν πρέπει να παίζουν με τη συσκευή.
12. Ο καθαρισμός και η συντήρηση δεν πρέπει να γίνονται από παιδιά χωρίς επίβλεψη.

Χαρακτηριστικά

Ισχυρή δυνατότητα αφύγρανσης

Αξιοποιώντας την τεχνολογία ψύξης, ο αφυγραντήρας αφαιρεί την υγρασία από τον αέρα με έντονο ρυθμό για να μειώσει το επίπεδο υγρασίας του δωματίου και να διατηρήσει την εσωτερική ατμόσφαιρα στεγνή και άνετη.

Ελαφρύς φορητός σχεδιασμός

Ο αφυγραντήρας έχει κατασκευαστεί για να είναι συμπαγής και ελαφρύς. Οι ρόδες στο κάτω μέρος της μονάδας κάνουν εύκολη τη μετακίνησή της από δωμάτιο σε δωμάτιο.

Ρυθμιζόμενος υγροστάτης

Προσαρμόστε το επιθυμητό επίπεδο υγρασίας από τον υγροστάτη.

Χρονοδιακόπτης έναρξης/διακοπής λειτουργίας

Προγραμματίστε την αυτόματη έναρξη και διακοπή λειτουργίας της μονάδας.

Αθόρυβη λειτουργία

Το επίπεδο θορύβου που παράγει ο αφυγραντήρας είναι χαμηλό.

Ενεργειακή απόδοση

Το επίπεδο κατανάλωσης ισχύος της μονάδας είναι χαμηλό.

Το προϊόν σας με μια ματιά

1. Μπροστινό περίβλημα
2. Έξοδος αέρα
3. Χειρολαβή
4. Πίνακας ελέγχου
5. Φίλτρο
6. Οπίσθιο περίβλημα
7. Δοχείο
8. Ροδάκια μεταφοράς
9. Καλώδιο τροφοδοσίας

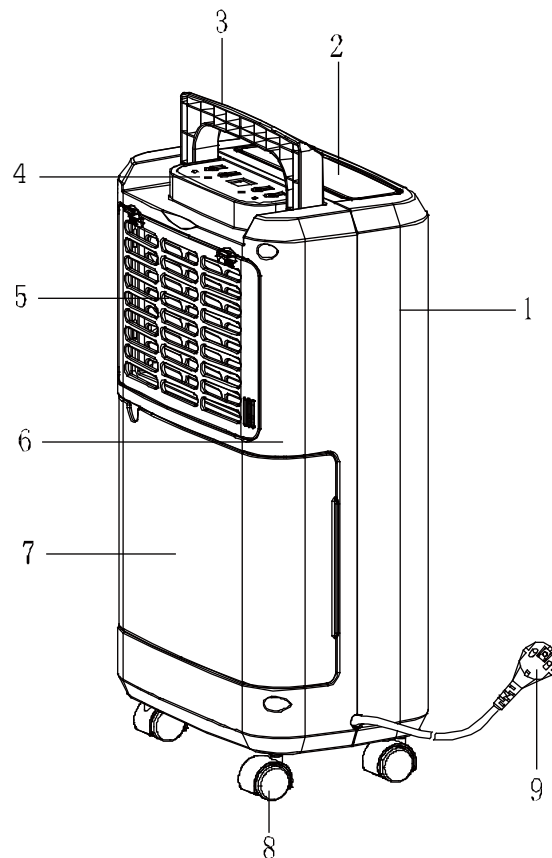

Οδηγίες χρήσης

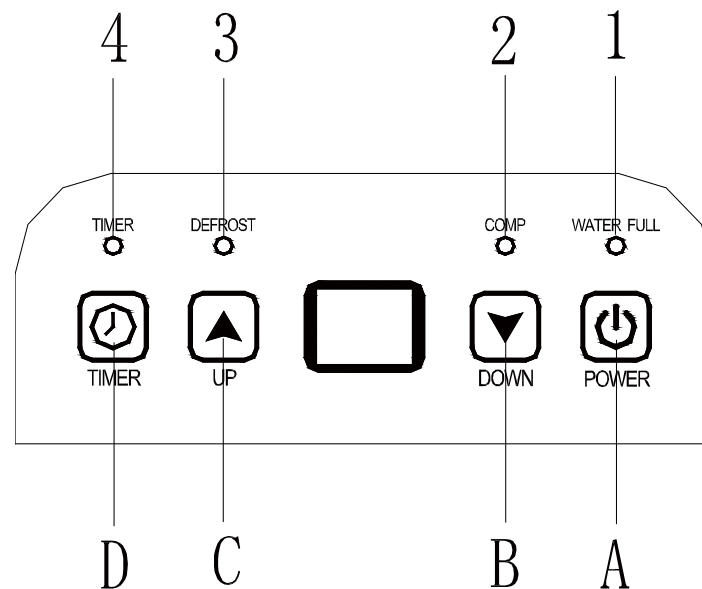

Ενδεικτικές λυχνίες LED

- | | |
|---------------------------|---------|
| 1. ΛΥΧΝΙΑ ΠΛΗΡΟΥΣ ΔΟΧΕΙΟΥ | Κόκκινη |
| 2. ΛΥΧΝΙΑ ΣΥΜΠΙΕΣΗΣ | Πράσινη |
| 3. ΛΥΧΝΙΑ ΑΠΟΨΥΞΗΣ | Πράσινη |
| 4. ΛΥΧΝΙΑ ΧΡΟΝΟΔΙΑΚΟΠΤΗ | Πράσινη |





Οθόνη 2 ψηφίων για την προβολή του επιπέδου υγρασίας και του χρονοδιακόπτη







Η οθόνη διαθέτει τις παρακάτω λειτουργίες:

1. Όταν ορίζετε το επίπεδο υγρασίας, εμφανίζεται η επιλεγμένη τιμή υγρασίας
2. Όταν προγραμματίζετε την ώρα έναρξης και διακοπής λειτουργίας, εμφανίζονται οι καθορισμένες ώρες.
3. Όταν το επίπεδο υγρασίας του περιβάλλοντος είναι χαμηλότερο από 35%, εμφανίζεται η ένδειξη «LO»
4. Όταν το επίπεδο υγρασίας του περιβάλλοντος είναι υψηλότερο από 95%, εμφανίζεται η ένδειξη «HI»

Λειτουργίες πλήκτρων επιλογής

A. Πλήκτρο λειτουργίας	
B. Πλήκτρο μείωσης επιπέδου υγρασίας	
C. Πλήκτρο αύξησης επιπέδου υγρασίας	
D. Πλήκτρο ρύθμισης χρονοδιακόπτη	

Λειτουργία

1. Πιέστε μία φορά το πλήκτρο  για την έναρξη της λειτουργίας. Πιέστε άλλη μία φορά για τη διακοπή της λειτουργίας.
2. Πιέστε το πλήκτρο  ή  για να ορίσετε το επιθυμητό επίπεδο υγρασίας του δωματίου. Μπορείτε να επιλέξετε ποσοστά από 30% έως 90% με διαστήματα ανά 5%. Έπειτα από ένα διάστημα λειτουργίας, όταν η υγρασία στην ατμόσφαιρα πέσει κατά 2% κάτω από το επιλεγμένο επίπεδο, ο συμπιεστής θα απενεργοποιηθεί και η λειτουργία του ανεμιστήρα θα διακοπεί έπειτα από 3 λεπτά. Όταν η υγρασία στην ατμόσφαιρα γίνει ίση ή υπερβεί κατά 3% το επιλεγμένο επίπεδο υγρασίας, θα γίνει επανεκκίνηση του συμπιεστή αφού περάσουν 3 λεπτά, δηλ. το διάστημα προστασίας του συμπιεστή.
3. Πιέστε το πλήκτρο  για τη ρύθμιση του χρονοδιακόπτη :

Πιέστε το πλήκτρο για να προγραμματίσετε την ώρα έναρξης και διακοπής λειτουργίας της μονάδας. Εάν θέλετε να ακυρώσετε τον προγραμματισμό του χρονοδιακόπτη, πιέστε το πλήκτρο για να ορίσετε την ώρα στο 00 και πιέστε ξανά το πλήκτρο. Θα εμφανιστούν οι ενδείξεις 00-01-02.....23-24. Είναι η ώρα που έχει προγραμματιστεί για την ενεργοποίηση της συσκευής.

Για να ακυρωθεί η προγραμματισμένη ώρα, πρέπει κάθε φορά να ενεργοποιείτε τον συμπιεστή χειροκίνητα. Η προγραμματισμένη ώρα παραμένει αμετάβλητη σε περίπτωση που η λειτουργία της συσκευής διακοπεί λόγω πληρότητας του δοχείου νερού ή κατά τη διαδικασία απόψυξης

Αποστράγγιση συγκεντρωμένου νερού

Όταν το δοχείο αποστράγγισης είναι πλήρες, ανάβει η ενδεικτική λυχνία πλήρους δοχείου, η λειτουργία διακόπτεται αυτομάτως και ο βομβητής ηχεί 15 φορές προειδοποιώντας τον χρήστη ότι πρέπει να αδειάσει το δοχείο αποστράγγισης.

Εκκένωση δοχείου αποστράγγισης

1. Ασκήστε ελαφριά πίεση στις δύο πλευρές του δοχείου με τα δυο σας χέρια και τραβήξτε απαλά το δοχείο προς τα έξω.

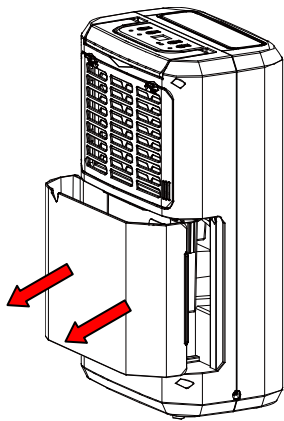

2. Απορρίψτε το νερό που έχει συγκεντρωθεί

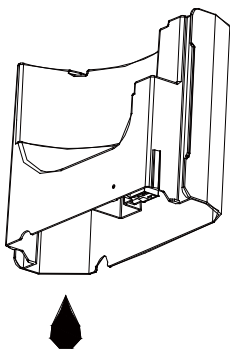

ΣΗΜΕΙΩΣΕΙΣ:

1. Μην αφαιρείτε το φλοτέρ από το δοχείο νερού. Ο αισθητήρας πλήρους δοχείου δεν θα μπορεί να ανιχνεύσει με ακρίβεια το επίπεδο νερού χωρίς το φλοτέρ και ενδέχεται να υπάρξει διαρροή νερού από το δοχείο.

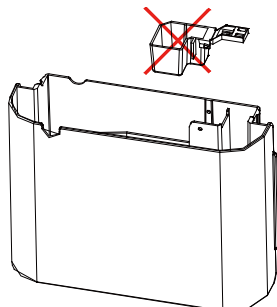

2. Εάν το δοχείο αποστράγγισης είναι λερωμένο, πλύνετε το με κρύο ή χλιαρό νερό. Μην χρησιμοποιείτε καθαριστικά υγρά, σπόγγους, ξεσκονόπανα που έχουν υποστεί χημική επεξεργασία, βενζίνη, βενζόλιο, διαλυτικό ή άλλους διαλύτες, καθώς μπορεί να προκληθεί χαραγή ή καταστροφή του δοχείου και διαρροή νερού.
3. Κατά την αντικατάσταση του δοχείου αποστράγγισης, ωθήστε το σταθερά στη θέση του με τα δυο σας χέρια . Εάν το δοχείο δεν είναι τοποθετημένο σωστά, ενεργοποιείται ο αισθητήρας «ΠΛΗΡΕΣ ΔΟΧΕΙΟ» και δεν είναι δυνατή η λειτουργία του αφυγραντήρα.

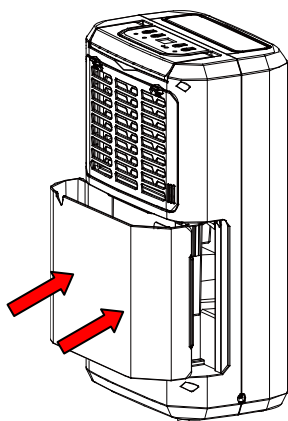

Συνεχής αποστράγγιση νερού

Η μονάδα διαθέτει θύρα συνεχούς αποστράγγισης. Τοποθετήστε έναν πλαστικό αγωγό (εσωτερικής διαμέτρου 10 mm) στην οπή αποστράγγισης (στο μεσαίο τμήμα του περιβλήματος), την οποία μπορείτε να προσεγγίσετε από το πλάι του δοχείου νερού, τοποθετήστε το στη θέση του και τακτοποιήστε τον αγωγό αποστράγγισης.

Το νερό στο δοχείο αποστράγγισης μπορεί να αποστραγγίζεται συνεχώς μέσω της θύρας συνεχούς αποστράγγισης της μονάδας.

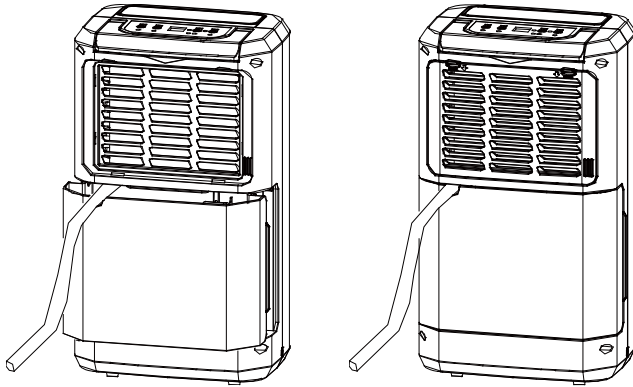

Καθαρισμός

Για να καθαρίσετε το κυρίως σώμα
Σκουπίστε το με ένα μαλακό, υγρό πανί.

Για να καθαρίσετε το φίλτρο αέρα

1. Ανοίξτε τη σχάρα εισόδου και αφαιρέστε το φίλτρο αέρα.

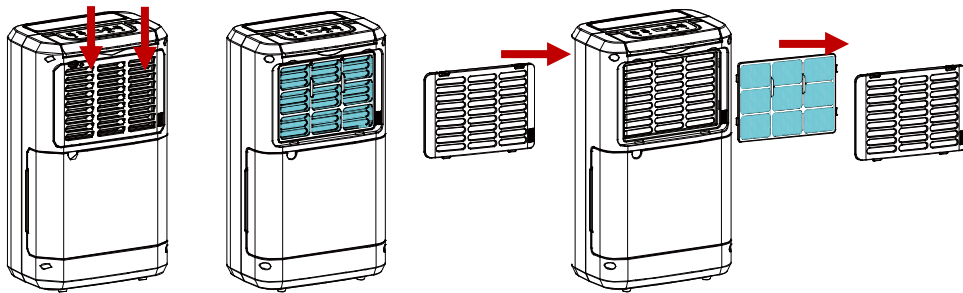

2. Καθαρίστε το φίλτρο αέρα:
Καθαρίστε ελαφρά την επιφάνεια του φίλτρου αέρα με μια ηλεκτρική σκούπα για να αφαιρέσετε τη βρωμιά. Αν το φίλτρο αέρα είναι ιδιαίτερα βρόμικο, πλύνετε το με ζεστό νερό και ένα ήπιο καθαριστικό και στεγνώστε το καλά.

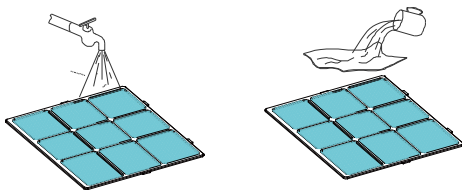

3. Τοποθετήστε το φίλτρο αέρα:
Εισαγάγετε το φίλτρο στη σχάρα απαλά και τοποθετήστε τη σχάρα εισόδου στη σωστή θέση.

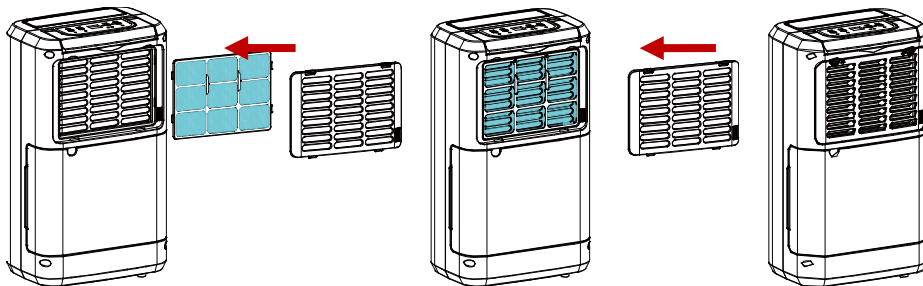

Αποθήκευση

Εφόσον δεν χρησιμοποιείτε τον αφυγραντήρα για μεγάλο χρονικό διάστημα και θέλετε να τον αποθηκεύσετε, λάβετε υπόψη σας τα ακόλουθα βήματα:

1. Απορρίψτε τυχόν νερό που έχει απομείνει στο δοχείο αποστράγγισης.
2. Διπλώστε το καλώδιο τροφοδοσίας και τοποθετήστε το στο δοχείο νερού.
3. Καθαρίστε το φίλτρο αέρα
4. Φυλάξτε τον αφυγραντήρα σε ένα δροσερό και ξηρό μέρος.

Αποστάσεις ασφαλείας

Κατά τη διάρκεια λειτουργίας του αφυγραντήρα, αφήστε τον ελάχιστο απαιτούμενο ελεύθερο χώρο γύρω του, όπως απεικονίζεται στην παρακάτω εικόνα.

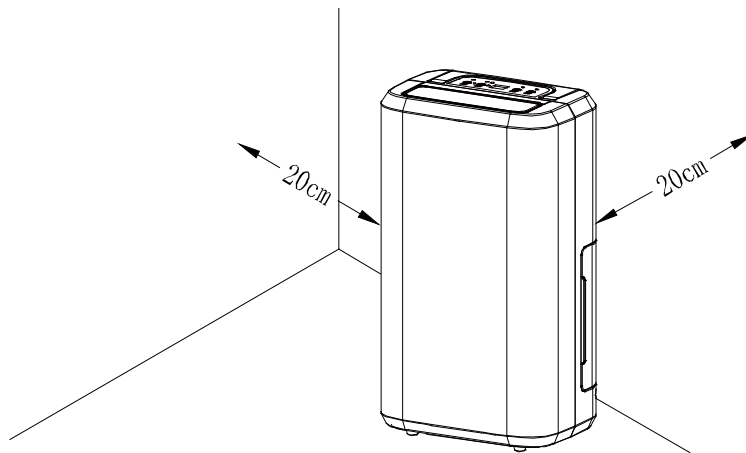

Αντιμετώπιση προβλημάτων

Τι να κάνετε σε περίπτωση ελαττωματικής λειτουργίας.

Σε πολλές περιπτώσεις η βλάβη μπορεί να οφείλεται σε κάποιο μικρό ελάττωμα. Συνήθως, μπορείτε να επιλύσετε μόνοι σας τέτοια προβλήματα. Ανατρέξτε στον παρακάτω πίνακα, πριν επικοινωνήσετε με το κατάστημα αγοράς. Με αυτόν τον τρόπο ενδέχεται να εξοικονομήσετε πολύ κόπο και, συχνά, χρήματα.

Πρόβλημα	Πιθανή αιτία	Επίλυση
Η μονάδα δε λειτουργεί	Το καλώδιο τροφοδοσίας έχει αποσυνδεθεί.	Τοποθετήστε το καλώδιο τροφοδοσίας στην πρίζα.
	Η ενδεικτική λυχνία πλήρους δοχείου αναβοσβήνει. (Το δοχείο είναι πλήρες ή δεν είναι σωστά τοποθετημένο.)	Αφού αδειάσετε το δοχείο αποστράγγισης, τοποθετήστε το ξανά στη θέση του.
	Η θερμοκρασία του δωματίου είναι πάνω από 35°C ή κάτω από 5°C.	Η διάταξη προστασίας είναι ενεργοποιημένη και η μονάδα δεν μπορεί να ξεκινήσει.
Η λειτουργία αφύγρανσης δε λειτουργεί	Το φίλτρο αέρα είναι βρόμικο.	Καθαρίστε το φίλτρο αέρα σύμφωνα με τις οδηγίες της ενότητας «Καθαρισμός».
	Υπάρχει εμπόδιο στον αγωγό εισροής ή εκκένωσης.	Απομακρύνετε το εμπόδιο από τον αγωγό εισροής ή εκκένωσης.
Δεν πραγματοποιείται εκκένωση αέρα	Το φίλτρο αέρα είναι βρόμικο.	Καθαρίστε το φίλτρο αέρα σύμφωνα με τις οδηγίες της ενότητας «Καθαρισμός».
Η λειτουργία είναι θορυβώδης	Η μονάδα γέρνει ή είναι ασταθής.	Μετακινήστε τη μονάδα σε μια σταθερή και ανθεκτική επιφάνεια.
	Το φίλτρο αέρα είναι βρόμικο.	Καθαρίστε το φίλτρο αέρα σύμφωνα με τις οδηγίες της ενότητας «Καθαρισμός».

Αν δεν μπορείτε να επιλύσετε το πρόβλημα μόνοι σας, επικοινωνήστε απευθείας με το κατάστημα αγοράς. Θυμηθείτε ότι η εκτέλεση επισκευών από μη επαγγελματίες ακυρώνει την εγγύησή σας και ενδέχεται να προκαλέσει επιπλέον χρεώσεις.

Τεχνικά στοιχεία

Αριθμός μοντέλου	D002A-10L
Παροχή ρεύματος	220-240V~, 50Hz
Κατανάλωση Ισχύος / Ρεύμα	240W / 1,2A
Απόδοση αφύγρανσης	10 L / 24 h (30°C - σχ.υγρασία 80%)
Βάρος	9,5Kg
Θερμοκρασία λειτουργίας	5 °C - 35 °C
Ψυκτικό μέσο / Βάρος	R134a / 65gr
Μέγιστη επιτρεπτή πίεση	Απόρριψης : 2,6MPa
	Απορρόφησης : 1,0MPa
Διαστάσεις	M276 x Π185 x Υ500 mm
Κατανάλωση ισχύος σε λειτουργία αναμονής (EN 50564:2011)	0,4W

Απόρριψη

Απόρριψη του εργαλείου



Οι συσκευές που φέρουν αυτό το σύμβολο δεν πρέπει να απορρίπτονται στα οικιακά απορρίμματα. Η απόρριψη παλαιού ηλεκτρικού και ηλεκτρονικού εξοπλισμού αυτού του είδους πρέπει να γίνεται σε ξεχωριστά σημεία. Απευθυνθείτε στις τοπικές αρχές για πληροφορίες σχετικά με τις δυνατότητες σωστής απόρριψης. Μέσω της σωστής απόρριψης, ο παλαιός εξοπλισμός αποστέλλεται για ανακύκλωση ή για άλλες μορφές επαναχρησιμοποίησης. Με αυτόν τον τρόπο βοηθάτε να αποτραπεί η απελευθέρωση βλαβερών υλικών στο περιβάλλον.

Απόρριψη της συσκευασίας



Η συσκευασία αποτελείται από χαρτόνι και πλαστικά με αντίστοιχη σήμανση, που μπορούν να ανακυκλωθούν. Διαθέστε αυτά τα υλικά στα κατάλληλα σημεία ανακύκλωσης.

Εγγύηση

Για αυτό το προϊόν ισχύει εγγύηση με διάρκεια δύο έτη από την ημερομηνία αγοράς, εφόσον αυτό έχει αγοραστεί από κατάστημα Praktiker στην Ελλάδα.

Βλάβες που προέρχονται από ακατάλληλη μεταχείριση ή χειρισμό, λάθος τοποθέτηση ή φύλαξη, ακατάλληλη σύνδεση ή εγκατάσταση, από βία ή άλλες εξωτερικές επιδράσεις, καθώς και σε παρεμβάσεις του αγοραστή ή τρίτων οι οποίες δεν ήταν σύμφωνες με τις οδηγίες χρήσης που συνοδεύουν το προϊόν, δεν καλύπτονται από την εγγύηση. Επίσης, δεν καλύπτεται η φυσιολογική φθορά λόγω χρήσης. Προτείνουμε να διαβάσετε προσεκτικά τις οδηγίες χρήσεως, διότι περιέχουν σημαντικές υποδείξεις.

Για λόγους εξακρίβωσης της ημερομηνίας αγοράς, είναι απαραίτητο να κρατήσετε την απόδειξη αγοράς, που αποτελεί το μόνο αποδεικτικό στοιχείο της ημερομηνίας αγοράς.

Υποδείξεις :

1. Εάν το προϊόν δε λειτουργεί πλέον όπως πρέπει, ελέγξτε παρακαλούμε πρώτα εάν η αιτία είναι άλλοι λόγοι, όπως για παράδειγμα λάθος χειρισμός.
2. Σε περίπτωση που θέλετε να κάνετε χρήση της εγγύησης ή σε περίπτωση βλάβης παρακαλούμε απευθυνθείτε προσωπικά στο κατάστημα αγοράς.

Παρακαλούμε προσέξτε ότι θα επισυνάπτετε, θα έχετε διαθέσιμα, ή θα φέρετε μαζί σας σε κάθε περίπτωση τα ακόλουθα:

- Απόδειξη αγοράς
- Περιγραφή προϊόντος / Τύπος / Μάρκα
- Περιγραφή του εμφανιζόμενου προβλήματος με όσο το δυνατόν πιο ακριβή αναφορά του ελαττώματος.

Εκτός των δικαιωμάτων που παρέχονται με την παρούσα εγγύηση στον καταναλωτή, αυτός έχει σε κάθε περίπτωση και όλα τα δικαιώματα που απορρέουν από τις κείμενες διατάξεις και τους νόμους σχετικά με τη σύμβαση πώλησης.

Για περισσότερες πληροφορίες επισκεφθείτε μας! <http://www.praktiker.gr>

Εισαγωγέας:
Praktiker Hellas S.A.
Πειραιώς 176-177 78
Ταύρος, Αθήνα

Praktiker Hellas S.A.
Πειραιώς 176 - 177 78
Ταύρος, Αθήνα
www.praktiker.gr