

hairMajesty

HM-1016

ΚΟΥΡΕΥΤΙΚΗ ΜΗΧΑΝΗ

ΟΔΗΓΙΕΣ ΧΡΗΣΗΣ



Πριν από τη χρήση τη συσκευής, διαβάστε προσεκτικά τις οδηγίες χρήσης και φυλάξτε τες για μελλοντική αναφορά.

Προσοχή

1. Παρακαλούμε τηρείτε τις οδηγίες ασφαλείας. Η μη τήρηση μπορεί να οδηγήσει σε θάνατο, σοβαρό τραυματισμό, ηλεκτροπληξία, πυρκαγιά ή βραχυκύκλωμα.
2. Αποσυνδέστε το φορτιστή από την πρίζα όταν καθαρίζετε τη συσκευή. Πάντα να κρατάτε το φορτιστή και όχι το καλώδιο τροφοδοσίας.
3. Παρακαλείσθε να μην χρησιμοποιείτε τη συσκευή αν το καλώδιο ρεύματος ή ο φορτιστής έχουν φθαρεί, ή εάν ο φορτιστής δεν εφαρμόζει σωστά στην πρίζα.
4. Παρακαλείσθε να μην τοποθετείτε βαριά αντικείμενα επάνω στο καλώδιο τροφοδοσίας ή να το 'παγιδεύετε' ανάμεσα σε αντικείμενα. Μην καταστρέψετε ή παραμορφώνετε το καλώδιο τροφοδοσίας.
5. Καθαρίζετε το βύσμα τροφοδοσίας τακτικά και αφαιρέσετε οποιαδήποτε σκόνη ή βρωμιά.
6. Το καλώδιο τροφοδοσίας δε μπορεί να αντικατασταθεί σε περίπτωση που υποστεί βλάβη, ο φορτιστής θα πρέπει να απορρίπτεται.
7. Παρακαλείσθε να μη θέτετε τη συσκευή σε λειτουργία φόρτισης στο μπάνιο.
8. Παρακαλείσθε να μη συνδέετε ή αφαιρείτε το φορτιστή με βρεγμένα χέρια και μην επιτρέπετε την επαφή με νερό.
9. Παρακαλείσθε να μη σκουπίζετε τη συσκευή ή το φορτιστή με διαλυτικά, βενζίνη ή οινόπνευμα.
10. Παρακαλείσθε να μην πιέζετε τη λεπίδα πάνω στο δέρμα.
11. Παρακαλείσθε να μη χρησιμοποιείτε τη συσκευή για οποιοδήποτε άλλο σκοπό από αυτόν που προορίζεται και μη τη χρησιμοποιείτε για να κουρέψετε τρίχες σε κατοικίδιο.
12. Ελέγξτε ότι οι λεπίδες δεν είναι κατεστραμμένες ή παραμορφωμένες πριν από τη χρήση.
13. Μην αποσυναρμολογείτε ή τροποποιείτε τη συσκευή. Μην επισκευάζετε τη συσκευή. Για επισκευές θα πρέπει πάντα να απευθύνεστε στον προμηθευτή σας.
14. Η συσκευή αυτή δεν πρέπει να χρησιμοποιείται από άτομα με μειωμένες σωματικές, αισθητηριακές ή διανοητικές ικανότητες ή έλλειψη εμπειρίας και γνώσης.
15. Μην αφήνετε τα παιδιά να έρχονται σε επαφή με τη συσκευή.

16. Φορτίστε τη συσκευή σε θερμοκρασίες μέχρι 5 °C για να λειτουργήσει σωστά. Παρακαλούμε μην αποθηκεύετε τη συσκευή σε μέρος που εκτίθεται άμεσα σε ηλιακό φως ή κοντά σε καλοριφέρ ή άλλη πηγή θερμότητας.
17. Η συσκευή μπορεί να ζεσταθεί κατά τη λειτουργία ή / και τη φόρτιση. Αυτό είναι φυσιολογικό.
18. Μην χρησιμοποιείτε κανένα καλώδιο τροφοδοσίας ή φορτιστή, εκτός από εκείνα που έχουν σχεδιαστεί ειδικά για αυτό το μοντέλο.
19. ΠΡΟΣΟΧΗ: Διατηρήστε τη συσκευή στεγνή.
20. Αυτή η συσκευή μπορεί να χρησιμοποιηθεί από παιδιά ηλικίας από 8 ετών και άνω και από άτομα με μειωμένες σωματικές, αισθητηριακές ή διανοητικές ικανότητες ή έλλειψη εμπειρίας και γνώσης, εφόσον βρίσκονται υπό επίβλεψη ή τους έχουν δοθεί οδηγίες που αφορούν τη σωστή χρήση της συσκευής με ασφαλή τρόπο και να κατανοούν τους κινδύνους που εμπλέκονται. Τα παιδιά δεν πρέπει να παίζουν με τη συσκευή. Ο καθαρισμός και η συντήρηση δεν πρέπει να γίνονται από παιδιά χωρίς επίβλεψη.
21. **Το προϊόν προορίζεται μόνο για οικιακή χρήση**

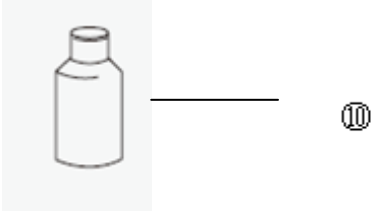
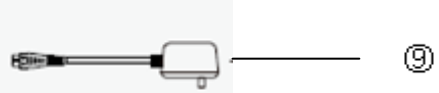
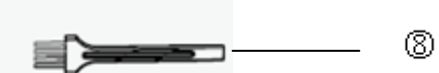
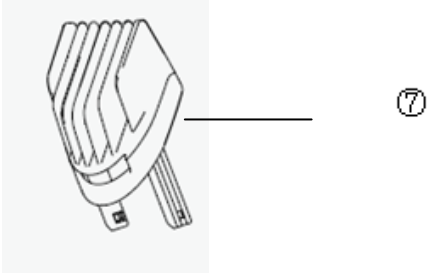
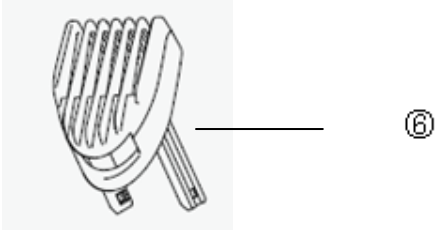
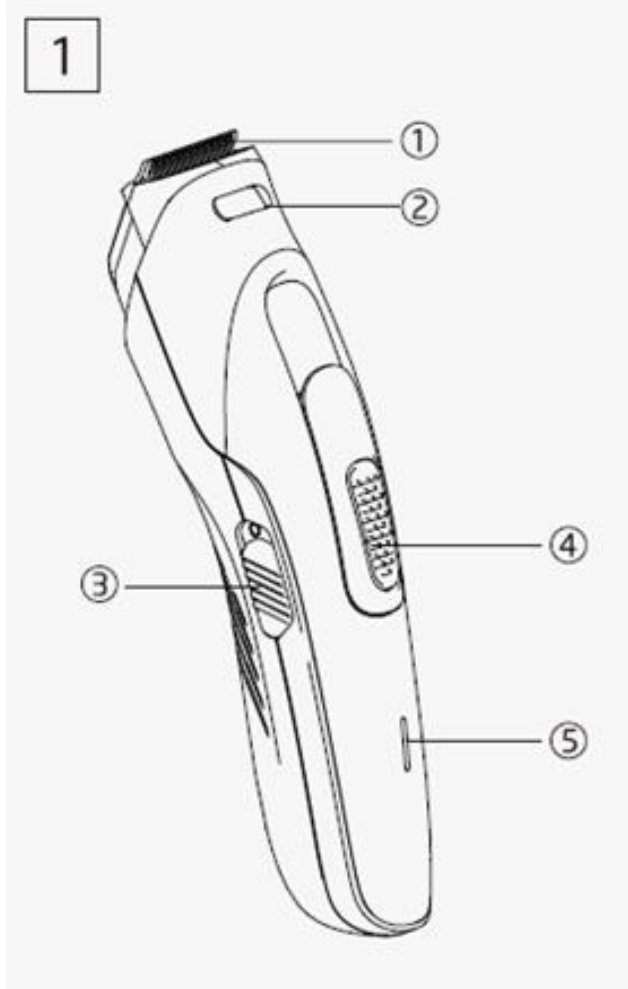

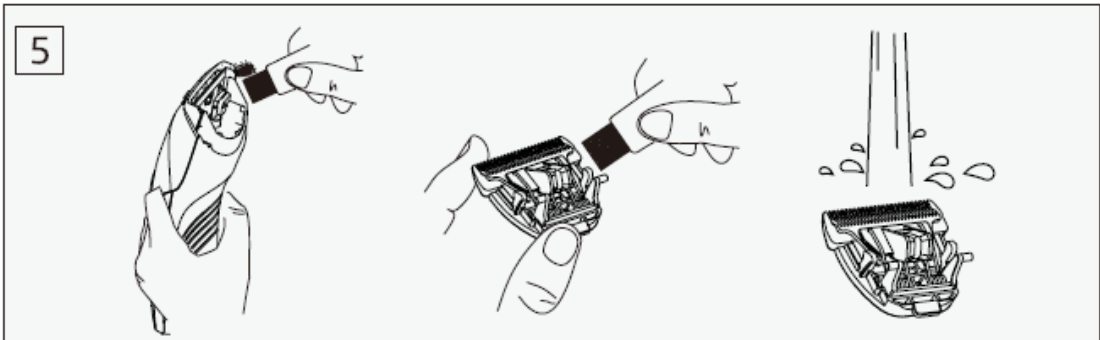
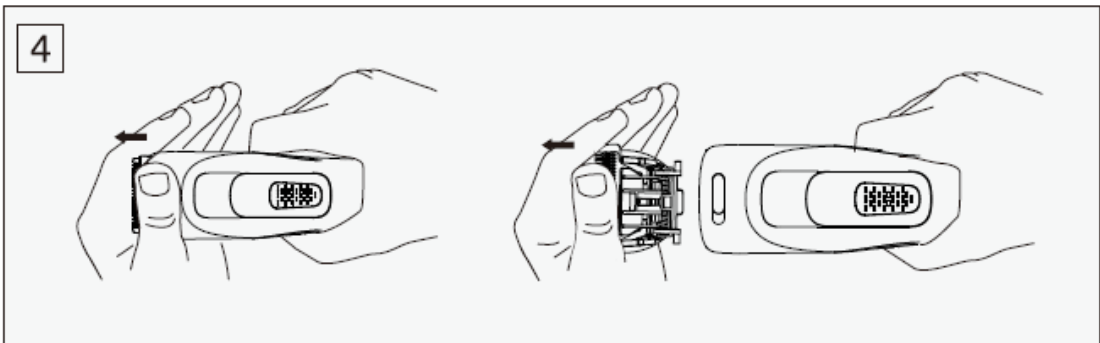
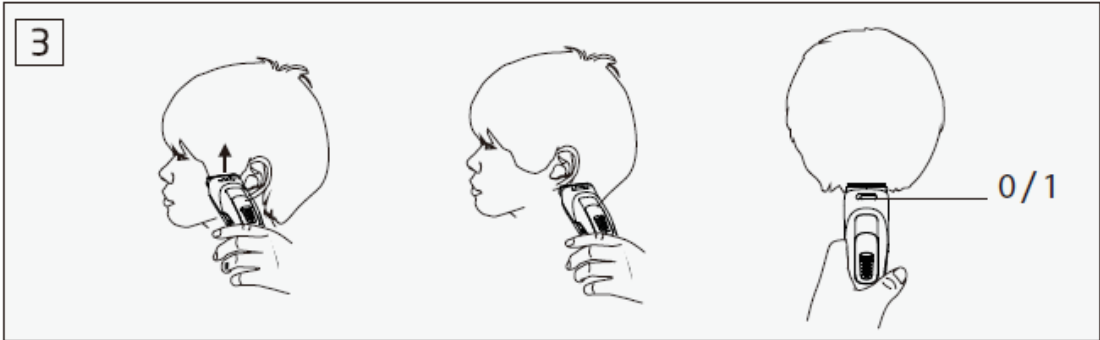

6

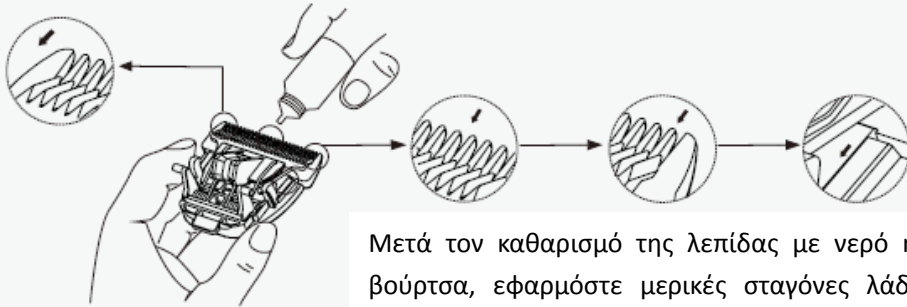

Μετά τον καθαρισμό της λεπίδας με νερό ή βούρτσα, εφαρμόστε μερικές σταγόνες λάδι στα σημεία που υποδεικνύονται από τα βέλη.

7

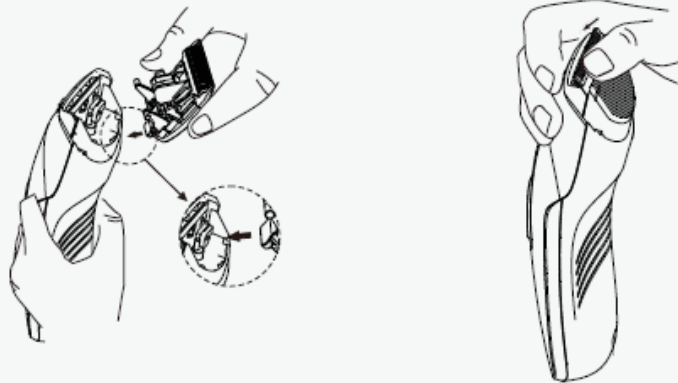

8

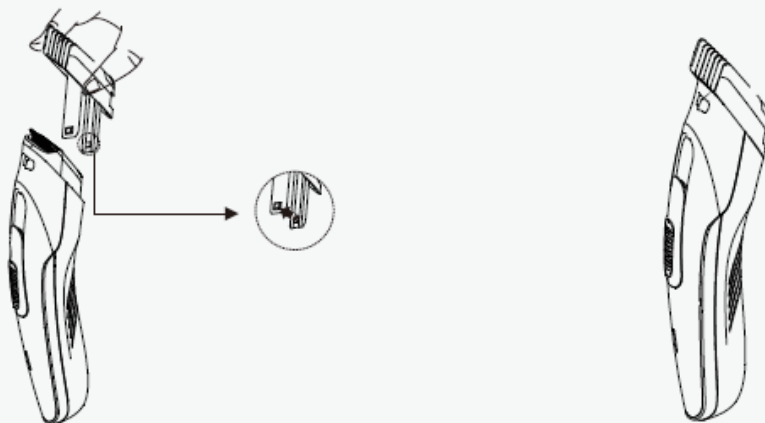

9



Συνδέστε το καλώδιο τροφοδοσίας στη συσκευή και στη συνέχεια συνδέστε το καλώδιο σε μια πρίζα εναλλασσόμενου ρεύματος.

Η φωτεινή ένδειξη φόρτισης θα ανάψει κόκκινη καθώς η συσκευή φορτίζεται.

10

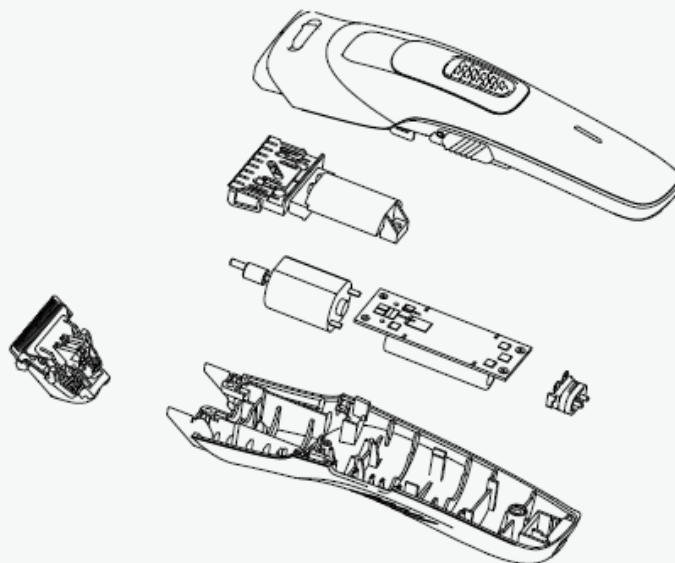

Πριν από την χρήση τη συσκευής, διαβάστε προσεκτικά τις οδηγίες χρήσης και φυλάξτε τες για μελλοντική αναφορά.

Επεξήγηση εξαρτημάτων (εικ. 1)

- | | | |
|-----------------------------------|--------------------------------|----------------------|
| ① Λεπίδα | ⑤ Φωτεινή ένδειξη φόρτισης | 14-35mm |
| ② Διακόπτης αραίωσης | ⑥ Οδηγός κοπής για μήκη 3-24mm | ⑧ Βούρτσα καθαρισμού |
| ③ Διακόπτης λειτουργίας | ⑦ Οδηγός κοπής για μήκη | ⑨ Φορτιστής |
| ④ Διακόπτης ρύθμισης οδηγών κοπής | | ⑩ Λιπαντικό λάδι |

Χρήση της κουρευτικής μηχανής (εικ. 2/3)

1. Αρχικά, πιέστε το διακόπτη λειτουργίας στα αριστερά για να θέσετε σε λειτουργία τη συσκευή. Όταν η συσκευή τεθεί σε κανονική λειτουργία, μπορείτε να ξεκινήσετε τη χρήση.
2. Κούρεμα με τους οδηγούς κοπής: Ο οδηγός κοπής έχει ρυθμιζόμενα γρανάζια, τα οποία ρυθμίζονται ανάλογα με τις απαιτήσεις σας.
3. Αν ρυθμίσετε το διακόπτη στο μπροστινό τμήμα της συσκευής από το 0 στο 1, θα ενεργοποιήσετε τον οδηγό αραίωσης.

Καθαρισμός και συντήρηση (εικ. 4/5/6)

Για μεγαλύτερη καθαριότητα και ευκολία, συνιστούμε να καθαρίζετε τακτικά την κουρευτική σας μηχανή. Ο συχνός καθαρισμός θα διατηρήσει τη συσκευή σε καλή κατάσταση, ενώ προλαμβάνει την ανάπτυξη οσμών και βακτηριδίων και διατηρεί την απόδοση της συσκευής.

1. Πιέστε το διακόπτη λειτουργίας για να θέσετε εκτός λειτουργίας τη συσκευή.
2. Κρατήστε τη λεπίδα, τραβήξτε προς τα έξω όπως υποδεικνύεται στη φωτογραφία, και αφαιρέστε τη.
3. airing.
Καθαρίστε την κεφαλή και τη συσκευή με τη βούρτσα. Ξεπλύνετε τη λεπίδα απευθείας με νερό. Αφού ξεπλύνετε, σκουπίστε τη με ένα πανί και στη συνέχεια αφήστε τη να στεγνώσει.
4. Συναρμολογήστε ξανά τα εξαρτήματα της κουρευτικής μηχανής με την αντίστροφη σειρά.
 - Μετά τον καθαρισμό της λεπίδας με νερό ή με τη βούρτσα, εφαρμόστε μερικές σταγόνες λαδιού στα σημεία που υποδεικνύονται από τα βέλη.

Η συσκευή δε μπορεί να πλυθεί, μη την τοποθετείτε μέσα σε νερό και μη την πλένετε κάτω από τη βρύση.

Προσοχή: Διατηρήστε τη συσκευή στεγνή.

Τοποθέτηση λεπίδας (εικ. 7)

1. Τοποθετήστε το εξάρτημα της λεπίδας στην αντίστοιχη εγκοπή στη συσκευή.
2. Κρατήστε τη λεπίδα και πιέστε την κεφαλή μέχρι να ακούσετε τον χαρακτηριστικό ήχο «κλικ».
3. Η λεπίδα έχει τοποθετηθεί σωστά.

Τοποθέτηση και χρήση των οδηγών κοπής (εικ. 8)

1. Μπορείτε να τοποθετήσετε οποιοδήποτε οδηγό κοπής της συσκευασίας ανάλογα με τις ανάγκες σας.
2. Προσαρμόστε τους οδηγούς κοπής στις εγκοπές της συσκευής μέχρι να ακούσετε τον χαρακτηριστικό ήχο «κλικ». Η συσκευή είναι έτοιμη για χρήση.
3. Μετά τη χρήση, πιέστε τη λαβή του οδηγού κοπής και αφαιρέστε τον.

Φόρτιση (εικ. 9)

1. Αρχικά, βεβαιωθείτε ότι η συσκευή είναι απενεργοποιημένη πριν ξεκινήσετε τη φόρτιση, και στη συνέχεια συνδέστε τη με το φορτιστή, η διαδικασία της φόρτισης θα ξεκινήσει όταν ανάψει η φωτεινή ένδειξη.
2. Ο μέγιστος χρόνος φόρτισης προβλέπεται να είναι 8 ώρες, γι' αυτό παρακαλούμε να μην φορτίζετε τη συσκευή για πάνω από 8 ώρες, προκειμένου να μη δημιουργηθεί βλάβη στη μπαταρία και κατά συνέπεια να υπάρξει επίδραση στη χρήση.
3. Η συσκευή διαθέτει τη λειτουργία φόρτισης & χρήσης, το οποίο σημαίνει ότι μπορεί να χρησιμοποιηθεί ενώ φορτίζεται αλλά δεν πραγματοποιείται πλήρης φόρτιση.
4. Εάν δεν σκοπεύετε να πάρετε το φορτιστή ενώ ταξιδεύετε, παρακαλούμε φορτίστε τη συσκευή πλήρως εκ των προτέρων.

Ανακύκλωση της μπαταρίας (εικ. 10)

Οι μπαταρίες περιέχουν ουσίες που ενδέχεται να μολύνουν το περιβάλλον. Οι μπαταρίες αυτής της συσκευής δεν προορίζονται για αντικατάσταση από τους καταναλωτές. Ωστόσο, η αντικατάσταση των μπαταριών μπορεί να γίνει σε ένα κατάστημα εξουσιοδοτημένου σέρβις.

1. Η διαδικασία που περιγράφεται παρακάτω αφορά μόνο την αφαίρεση της επαναφορτιζόμενης μπαταρίας προκειμένου να γίνει ορθή απόρριψη.
2. Η μπαταρία θα πρέπει να αδειάσει πλήρως προτού αφαιρεθεί.
3. Μην αφαιρείτε τη μπαταρία κατά τη διάρκεια της φόρτισης.



ΠΡΟΕΙΔΟΠΟΙΗΣΕΙΣ ΓΙΑ ΤΗ ΣΩΣΤΗ ΔΙΑΘΕΣΗ ΤΟΥ ΠΡΟΪΟΝΤΟΣ ΣΥΜΦΩΝΑ ΜΕ ΤΗΝ ΕΥΡΩΠΑΪΚΗ ΟΔΗΓΙΑ 2002/96/ΕΚ

Στο τέλος της ωφέλιμης ζωής του, το προϊόν δεν πρέπει να διατίθεται με τα αστικά απορρίμματα.

Μπορεί να διατεθεί σε ειδικά κέντρα διαφοροποιημένης συλλογής που ορίζουν οι δημοτικές αρχές, ή στις αντιπροσωπείες που παρέχουν αυτήν την υπηρεσία. Η διαφοροποιημένη διάθεση μίας ηλεκτρικής συσκευής επιτρέπει την αποφυγή πιθανών αρνητικών συνεπειών για το περιβάλλον και την υγεία από την ακατάλληλη διάθεση καθώς και την ανακύκλωση υλικών από τα οποία αποτελείται ώστε να επιτυγχάνεται σημαντική εξοικονόμηση ενέργειας και πόρων. Για την επισήμανση της υποχρεωτικής χωριστής διάθεσης, το προϊόν φέρει το σήμα του διαγραμμένου τροχοφόρου κάδου απορριμμάτων.