



RHC009120

Σχεδιασμός

- Κεραμική βάση 4 εστιών
- Νέος σχεδιασμός χειρολαβής

Χαρακτηριστικά

- Πόρτα με εσωτερική επιφάνεια από κρύσταλλο για εύκολο καθαρισμό
- Νέο σύστημα εύκολης αφαίρεσης κρυστάλλων πόρτας
- Εσωτερική επιφάνεια φούρνου: Εμαγιέ γκρι
- 7 τρόποι λειτουργίας: ThermoFlow για ταυτόχρονο μαγείρεμα σε 3 επίπεδα, Πάνω και Κάτω θέρμανση, ThermoGrill, Pizza ThermoFlow, Κάτω θέρμανση, Θερμός αέρας/απαλό ψήσιμο, Γκριλ μεγάλο
- Ευρύχωρο συρτάρι αποθήκευσης σκευών
- Ενεργειακή κλάση (ΕΕ 65/2014): A σε μια κλίμακα ενεργειακών κλάσεων από A+++ έως D

Ωφέλιμος όγκος θαλάμου: 66 l

Τηλεσκοπικός μηχανισμός

- Προαιρετικός

Περιβάλλον και Ασφάλεια

- Ένδειξη υπολοίπου θερμότητας
- Γρήγορη προθέρμανση
- Σύστημα εξαερισμού για χαμηλότερες θερμοκρασίες στον πίνακα χειρισμού και στο εξωτερικό κρύσταλλο της πόρτας
- Πλαϊνά φούρνου με ράγες στήριξης

Βασικός εξοπλισμός

- 1 x εμαγιέ βαθύ ταψί 10 lt, 1 x σχάρα, 1 x ταψί γενικής χρήσης
- Ο συμπεριλαμβανόμενος εξοπλισμός διαθέτει λειτουργία στοπ για ασφαλές μαγείρεμα και αποτροπή πτώσης

Προαιρετικά εξαρτήματα

R333001 ΚΑΠΑΚΙ ΓΙΑ ΒΑΘΥ ΤΑΨΙ R333001

R333073 ΒΑΘΥ ΤΑΨΙ R333073

Εξαρτήματα που περιλαμβάνονται

1 x εμαγιέ βαθύ ταψί 10 lt, 1 x σχάρα, 1 x ταψί γενικής χρήσης

5201369636526

PHC009120 | EAN 5201369636526 Ελεύθερη κουζίνα | Χρώμα Λευκό

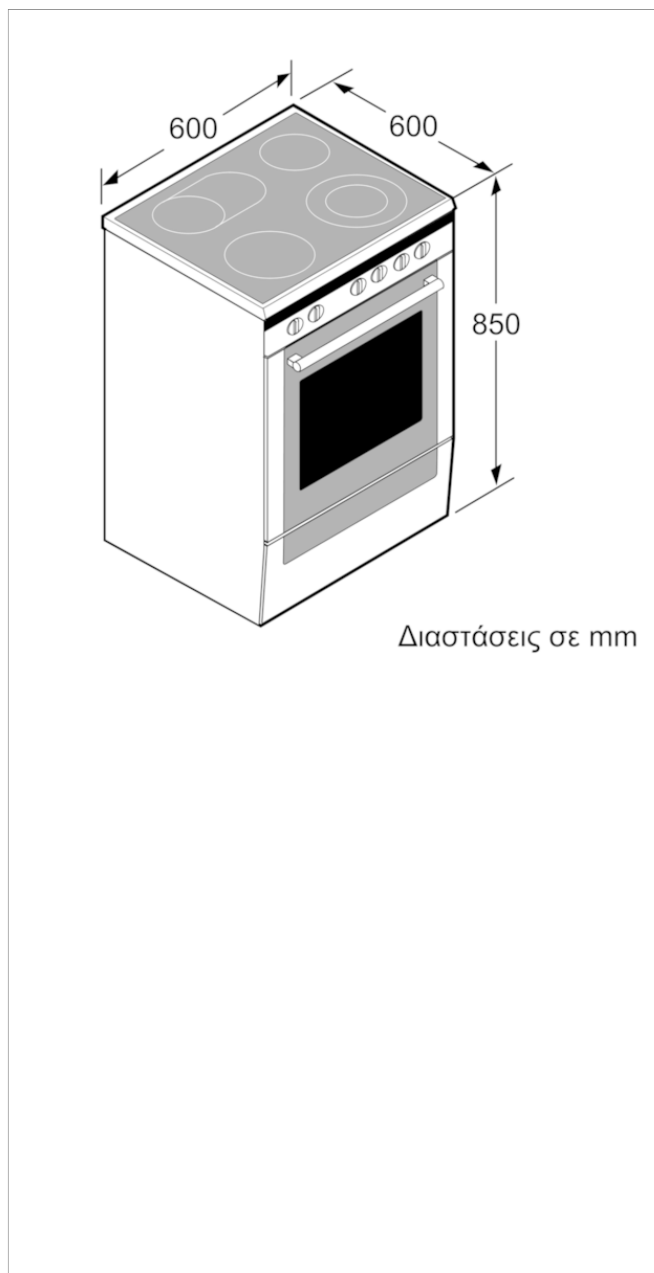

Χαρακτηριστικά

Εντοιχιζόμενη / Ελεύθερη: Ελεύθερη συσκευή
Διαστάσεις του προϊόντος (Υ x Π x Β) (mm): 850 x 600 x 600
Μήκος καλωδίου ηλεκτρικής παροχής (cm): 120
Καθαρό βάρος (kg): 60,1
Μεικτό βάρος (kg): 64,0
Τρόπος θέρμανσης: Heißluft sanft, Βαθμίδα για πίτσα, Θερμός αέρας, Κάτω θέρμανση, Μεταβλ. γκριλ μεγάλης επιφ., Πάνω και κάτω θέρμανση, Συνδυασμ. θερμού αέρα με γκριλ
Ενσωματωμένο σύστημα καθαρισμού: Όχι
Συμπεριλαμβανόμενα εξαρτήματα: 1 x εμαγιέ βαθύ ταψί 10 lt, 1 x σχάρα, 1 x ταψί γενικής χρήσης
Broil Element Wattages cavity 1 (W): 2800
Ισχύς 1ης ζώνης (kW): 1.2
Ισχύς 3ης ζώνης (kW): 1.8

Κατανάλωση και στοιχεία σύνδεσης

Κλάση ενεργειακής απόδοσης (2010/30/EC): A
Κατανάλωση ενέργειας ανά κύκλο σε συμβατική λειτουργία - NEO (2010/30/EK): 0,98
Energy consumption gas oven per cycle conventional (2010/30/EC):
Κατανάλωση ενέργειας ανά κύκλο σε λειτουργία κυκλοφορίας θερμού αέρα - NEO (2010/30/EK): 0,79
Energy consumption gas oven per cycle forced air convection (2010/30/EC):
Δείκτης ενεργειακής απόδοσης (2010/30/EK): 95,2
Προδιαγραφές σύνδεσης με ηλεκτρικό ρεύμα (W): 9600
Ηλεκτρικό ρεύμα (A):
Τάση (V): 220-240
Συχνότητα (Hz): 60; 50
Τύπος πρίζας: Χωρίς πρίζα
Connecting cable type: 1-phase, neutral conductor
Universal Product Code:
Χρώμα / Υλικό πρόσοψης:
Πηγή ενέργειας: Ηλεκτρικό ρεύμα
Τύπος αερίου:
Πιστοποιητικά έγκρισης: CE, VDE
Μήκος καλωδίου ηλεκτρικής παροχής (m):
Διαστάσεις εντοιχισμού (in):
Διαστάσεις συσκευής (Υ x Π x Β) (in): x x
Ρυθμιζόμενο ύψος (in):
Μεικτό βάρος παλέτας (lbs): 141
Μήκος καλωδίου ηλεκτρικής παροχής (cm): 120
Διαστάσεις εντοιχισμού (u x π x β):
Διαστάσεις του προϊόντος (Υ x Π x Β) (mm): 850 x 600 x 600
Διαστάσεις συσκευασμένου προϊόντος (ΥxΠxB) mm: 1010 x 683 x 660

2018-07-18